

Canon

A kézikönyv használata

A kézikönyv kinyomtatása

MP270 series

MP250 series

Képernyőn megjelenő kézikönyv

MC-3771-V1.00



Alapszintű felhasználói kézikönyv

Áttekintő módon bemutatja a
terméket.

Bővített felhasználói kézikönyv

Részletesen bemutatja a
terméket.

Hibaelhárítás



Tartalom

❖ A készülék áttekintése

A nyomtató részei és kezelőszervei
A LED kijelző és az alapvető műveletek

❖ Másolás

Dokumentumok másolása
Fényképek másolása
Laphoz igazított másolás

❖ Beolvasás

Beolvasott adatok mentése számítógépre

❖ Nyomtatás számítógépről

Fényképek nyomtatása (Easy-PhotoPrint EX)
Dokumentumok nyomtatása (Windows)
Dokumentumok nyomtatása (Macintosh)

❖ Egyéb felhasználás

Fényképek nyomtatása PictBridge-kompatibilis eszközről (csak MP270 series esetén)
Hasznos alkalmazások

❖ Papír és eredeti dokumentum betöltése

Papír betöltése
Eredeti dokumentum betöltése

❖ Rendszeres karbantartás

Ha a nyomat halvány, vagy a színek nem megfelelően jelennek meg
A FINE patron cseréje
A készülék tisztítása

❖ Függelék

A termék használatának, valamint a képek felhasználásának jogi korlátozása
Típek a készülék használatával kapcsolatban

A készülék áttekintése

Ez a szakasz a készülék összetevőinek nevét és azokat az alapvető műveleteket mutatja be, amelyek ismeretére a használat előtt szükség van.

A nyomtató részei és kezelőszervei

- Előlnézet
- Hátulnézet
- Belső nézet
- Kezelőpanel

A LED kijelző és az alapvető műveletek



[↑ A lap tetejére](#)

A nyomtató részei és kezelőszervei

- ➔ Előnézet
- ➔ Hátnézet
- ➔ Belső nézet
- ➔ Kezelőpanel

■ Előnézet

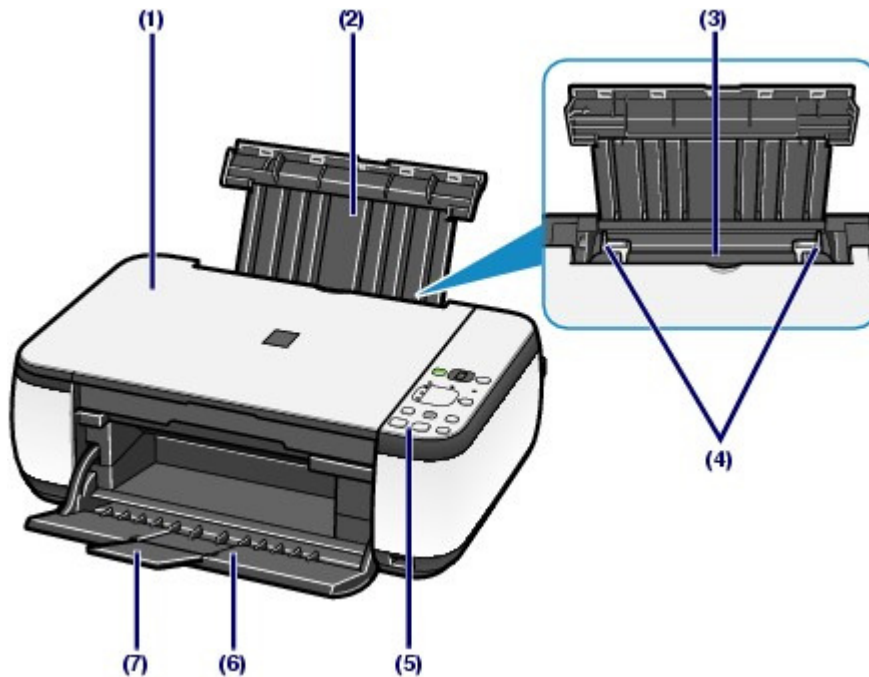

(1) Dokumentumfedél

Nyissa fel az eredeti dokumentum üveglapra helyezéséhez.

(2) Papírtámasztó

Emelje fel, és billentsen hátra a papír hátsó tálcába történő betöltéséhez.

(3) Hátsó tálca

A nyomtatóban használható különböző méretű és típusú papírok betöltésére szolgál. Kettő vagy annál több megegyező méretű és típusú papírlap helyezhető be egyszerre, melyeket a nyomtató automatikusan egyesével tölt be.

Lásd: [Papír betöltése](#).

(4) Papírkivezető

Csúsztassa a papírköteg mindkét oldalához történő igazításhoz.

(5) Kezelőpanel

A készülék beállításainak módosítására vagy kezelésére használható.

Lásd: [Kezelőpanel](#).



Megjegyzés

- Ha a készüléket 5 percig nem használja, a kezelőpanel LED-jei és lámpái a **BE/KI (ON/OFF)** lámpa kivételével kialszanak. Újbóli bekapcsolásukhoz nyomja meg bármelyik gombot a **BE (ON)** gomb kivételével, vagy kezdje meg a nyomtatási műveletet.

(6) Papírgyűjtő tálca

A nyomtatás vagy másolás elindításakor automatikusan kinyílik, és kiadja a kinyomtatott papírt.

(7) Papírgyűjtőtálca-hosszabbító

Húzza ki a kész nyomatok megtámasztásához. Nyomtatáskor vagy másoláskor húzza ki.

**(8) Üveglap**

Töltse be a másolni vagy beolvasni kívánt eredeti dokumentumot.

(9) Közvetlen nyomtatási port (csak MP270 series esetén)

Ha közvetlenül PictBridge-kompatibilis eszköztől, például digitális fényképezőgépről szeretne nyomtatni, akkor ide csatlakoztassa az eszközt.

Lásd: [Fényképek nyomtatása PictBridge-kompatibilis eszköztől \(csak MP270 series esetén\)](#) .

⚠ Vigyázat

- Kizárólag PictBridge-kompatibilis eszközt csatlakoztasson a készülék közvetlen nyomtatási portjára. Ha ezt nem tartja be, az tüzet, áramütést vagy a készülék károsodását okozhatja.

▶ Fontos

- Ne érintse meg a fémborítást.

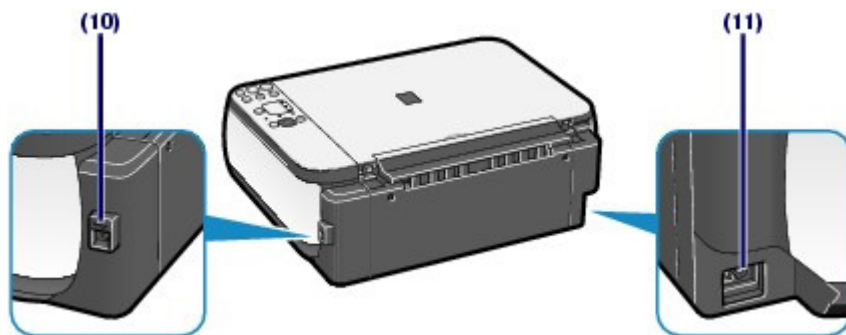
■ Hátnézet**(10) USB-csatlakozó**

Csatlakoztassa ide az USB-kábelt a készülék számítógéppel történő összekötéséhez.

▶ Fontos

- Ne érintse meg a fémborítást.
- Miközben a készülék a számítógép segítségével nyomtat vagy olvas be dokumentumot, nem szabad kihúzni vagy csatlakoztatni az USB-kábelt.

(11) Tápkábel csatlakozója

Ide csatlakoztassa a mellékelt tápkábelt.

■ Belső nézet

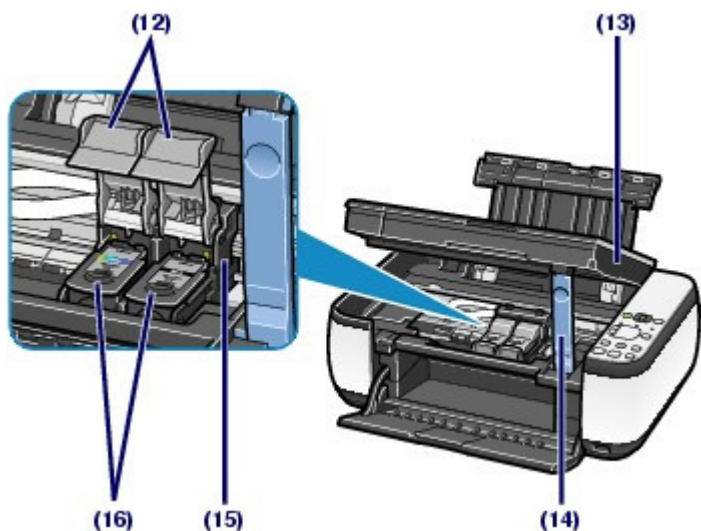

(12) Tintapatron zárófedelei

Rögzítse helyére a FINE patront.

(13) Lapolvasó egység (fedél)

Beolvassa az eredeti dokumentumokat. Nyissa fel a FINE patronok cseréjéhez, illetve az elakadt papír készülékből történő eltávolításához. A lapolvasó egységet (fedelet) úgy nyissa ki, hogy a dokumentumfedél csukva maradjon.

(14) Lapolvasó egység támasza

Megtartja a lapolvasó egységet (fedelet), amíg nyitva van.

(15) FINE patrontartó

Tegye be a FINE patront.

A színes FINE patront a bal oldali nyílásba (**C**), a fekete FINE patront pedig a jobb oldali nyílásba (**B**) kell tenni.

(16) FINE patronok (tintapatronok)

Cserélhető patron, amelybe a nyomtatófej és a tintatartály bele van építve.



Megjegyzés

- A FINE patronok behelyezésével kapcsolatos részleteket a *Beüzemelési útmutató* című nyomtatott kézikönyvben találhatja meg.

Fontos

- A tinta ráfröccsenhet az alábbi ábra (A)-val jelölt részére. Ez nem befolyásolja a készülék teljesítményét.
- Ne érintse meg az (A) jelű részt. Ha hozzá ér, a nyomtatás esetleg nem lesz megfelelő.

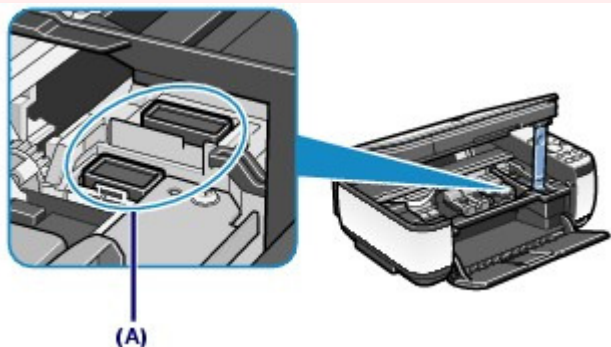

■ Kezelőpanel

MP270 series

MP250 series

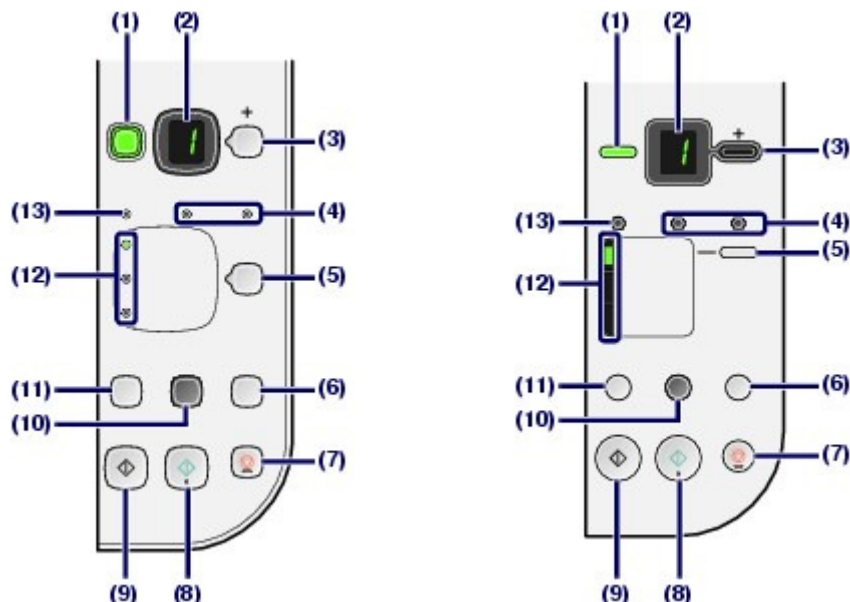

(1) BE (ON) gomb / BE/KI (ON/OFF) lámpa

Be-, illetve kikapcsolja a készüléket. A készülék bekapcsolása előtt ellenőrizze, hogy a dokumentumfedél le van-e zárva.

Fontos

A tápkábel kihúzása

- Mielőtt a készülék kikapcsolása után kihúzná a tápkábelt, győződjön meg arról, hogy a **BE/KI** lámpa nem világít. Ha a tápkábelt úgy húzza ki a fali csatlakozóaljzatból, hogy a **BE/KI (ON/OFF)** lámpa még világít vagy villog, akkor a készülék nem fog tudni megfelelően nyomtatni, mivel a nyomtatófej nem védett.

Megjegyzés

A BE/KI és a Riasztás lámpa

- A készülék állapota a **BE/KI (ON/OFF)** lámpával és a **Riasztás (Alarm)** lámpával ellenőrizhető.
 - Nem világít a **BE/KI (ON/OFF)** lámpa: A készülék ki van kapcsolva.
 - Zölden világít a **BE/KI (ON/OFF)** lámpa: A készülék nyomtatásra kész.
 - Zölden villog a **BE/KI (ON/OFF)** lámpa: A készülék épp felkészül a működésre, vagy lekapcsol.
 - Narancssárgán világít vagy villog a **Riasztás (Alarm)** lámpa: Hiba történt, és a készülék nem áll készen a nyomtatásra. A részleteket a *Bővített felhasználói kézikönyv* című, képernyőn megjelenő kézikönyv „[Hibaelhárítás](#)” című része tartalmazza.
 - Felváltva zölden villog a **BE/KI (ON/OFF)** lámpa és narancssárgán villog a **Riasztás (Alarm)** lámpa: Előfordulhat, hogy olyan hiba történt, amelynek orvoslásához fel kell venni a kapcsolatot a szervizközponttal. A részleteket a *Bővített felhasználói kézikönyv* című, képernyőn megjelenő kézikönyv „[Hibaelhárítás](#)” című része tartalmazza.

(2) LED (fénykibocsátó dióda)

Megjeleníti a példányszámot, a karbantartási kódot vagy az üzemi állapotot, pl. a hibakódot.

(3) [+] gomb

A nyomtatni kívánt példányok száma adható meg vele.

(4) Tinta lámpák

Narancssárgán világítanak vagy villognak, amikor kifogy a tinta stb. A bal oldali lámpa a színes FINE patron állapotát, a jobb oldali lámpa pedig a fekete FINE patron állapotát jelzi.

(5) Papír (Paper) gomb

A papír méretének és a hordozó típusának a kiválasztására szolgál.

(6) BEOLVASÁS (SCAN) gomb

Elindítja az eredeti dokumentum letapogatását, hogy a képet a számítógépre mentse.

(7) Stop/Visszaállítás (Stop/Reset) gomb

Megszakítja a műveleteket. E gombot megnyomva megszakíthatja a folyamatban lévő nyomtatási, másolási

és beolvasási feladatot is.

(8) Szín (Color) gomb*

Elindítja a színes másolást. Megnyomásával a beállítás is véglegesíthető.

(9) Fekete (Black) gomb *

Elindítja a fekete-fehér másolást. Megnyomásával a beállítás is véglegesíthető.

(10) Laphoz igazítás (Fit to Page) gomb / Laphoz igazítás lámpa

Bekapcsolja a laphoz igazított másolási funkciót. Az eredeti dokumentum automatikusan nagyítva vagy kicsinyítve másolható, hogy ráférjen a kiválasztott méretű lapra és azt a lehető legjobban kitöltse. Ha ki van kapcsolva a laphoz igazított másolási funkció, akkor a másolatok az eredeti méretében készíthetők.

(11) Karbantartás gomb

A karbantartási kód megadására szolgál.

(12) Papír (Paper) lámpa

Felgyulladva a **Papír (Paper)** gomb segítségével kiválasztott papírméretet és hordozótípust jelzi.

(13) Riasztás (Alarm) lámpa

Narancssárgán világít vagy villog, amikor hiba történik, például ha kifogyott a papír vagy a tinta.

* A szoftveralkalmazásokban és kézikönyvekben a **Fekete (Black)** és a **Szín (Color)** gombot együtt „Start” vagy „OK” gombnak nevezik.



 [A lap tetejére](#)

A LED kijelző és az alapvető műveletek



A készülék számítógép nélkül is használható másolatok készítésére, illetve karbantartási műveletek végrehajtására..

Ez a szakasz a LED kijelzőt és a kezelőpanel alapvető műveleteit mutatja be.

A készülék bekapcsolásakor a LED kijelzőn rendszerint az **1** szám jelenik meg.



A LED kijelző a készülék állapotát az alábbiak szerint jelzi.

Készülék állapota	LED kijelző
Másolás közben	Példányszám (villog)
Nyomtatás, lapolvasás és karbantartási műveletek végrehajtása közben	 (rendre felvillan)
Hiba esetén	<ul style="list-style-type: none"> ● Az E jel, illetve egy szám jelenik meg felváltva. A hibakódokkal kapcsolatos részleteket a <i>Bővített felhasználói kézikönyv</i> című, képernyőn megjelenő kézikönyv „Hibaelhárítás” című része tartalmazza. ● Az P jel, illetve egy szám jelenik meg felváltva. Valószínűleg olyan hiba történt, amelynek elhárításához kapcsolatba kell lépnie a szervizközponttal. A részleteket a <i>Bővített felhasználói kézikönyv</i> című, képernyőn megjelenő kézikönyv „Hibaelhárítás” című része tartalmazza.
Amikor nyitva van a lapolvasó egység (fedél)	 (villog)

Megjegyzés

- Ha PictBridge-kompatibilis eszköz, például digitális fényképezőgép van a készülékhez csatlakoztatva, egy **C** jel jelenik meg a LED kijelzőn (csak MP270 series esetén).

● Példányszám

A másolás megkezdésekor a LED kijelzőn megjelenik a megadott példányszám. Másolás közben a LED kijelzőn a hátralévő másolatok száma villog, és minden másolat elkészültével eggyel csökken.



Az LED kijelzőn látható szám a [+] gomb minden megnyomására eggyel nő. Amikor F jelenik meg, a példányszám értéke „20”. Ha megint „1”-re kívánja állítani, nyomja meg ismét a [+] gombot.



● Karbantartási kódok

A készülék karbantartásának elvégzéséhez addig nyomogassa a  (Karbantartás) gombot, amíg a kívánt kód meg nem jelenik a LED kijelzőn, majd nyomja meg a **Fekete (Black)** vagy a **Szín (Color)** gombot.

Karbantartási kód	Művelet	Lásd:
	Kinyomatja a fűvókaellenőrző mintát.	Fűvókaellenőrző minta nyomtatása
	Megtisztítja a nyomtatófejet.	A nyomtatófej tisztítása
	Alaposan megtisztítja a nyomtatófejet.	A nyomtatófej fokozott tisztítása
	Kinyomatja a nyomtatófej-igazítási mintát.	A nyomtatófej igazítása
	A nyomtatófej automatikus beállítása érdekében beolvassa a nyomtatófej-igazítási mintát.	A nyomtatófej igazítása
	Kinyomatja a fejhelyzet-igazítás értékeit.	A nyomtatófej igazítása
	Megtisztítja a papírtovábbító görgőt.	A laptovábbító görgő tisztítása
	Megtisztítja a készülék belsejét.	A készülék belsejének tisztítása (Alsó tálca tisztítása)
	A hátsó tálcán betöltött papír méretét változtatja A4 és 8,5 x 11 hüvelykes (Letter) méret között. (Másoláskor ez a beállítás használatos.)	Lapméret átváltása A4 és 8,5 x 11 hüvelykes (Letter) méret között
	Úgy állítja be a készüléket, hogy az ne horzsolja a papírt.	A részletekért tekintse meg „A papír maszatos/A nyomtatási felület karcos” című részt a képernyőn megjelenő <i>Bővített felhasználói kézikönyv</i> „Hibaelhárítás” című részében.

● Hibakódok

Ha hiba történik, a LED kijelzőn váltakozva az E jel és egy, a hibakódot mutató szám jelenik meg.

pl. „E, 1, 6”



(rendre felvillan)

Megjegyzés

- A hibakódokkal kapcsolatos részleteket a *Bővített felhasználói kézikönyv* című, képernyőn megjelenő kézikönyv „Hibaelhárítás” című része tartalmazza.
- Ha P jelű hibakód jelenik meg, akkor valószínűleg olyan hiba történt, amelynek orvoslásához kapcsolatba kell lépnie a szervizközponttal.

A részleteket a *Bővített felhasználói kézikönyv* című, képernyőn megjelenő kézikönyv „[Hibaelhárítás](#)” című része tartalmazza.



 [A lap tetejére](#)

Másolás

Az eredeti normál másolatai mellet nagyítással vagy kicsinyítéssel az oldalmérethez alakíthatja a másolatot, a kinyomtatott fényképekről pedig készíthet szegély nélküli másolatot is.

Dokumentumok másolása

[Lapméret átváltása A4 és 8,5 x 11 hüvelykes \(Letter\) méret között](#)

Fényképek másolása

Laphoz igazított másolás



[↑ A lap tetejére](#)

Dokumentumok másolása

Ez a szakasz azt mutatja be, hogy hogyan lehet A4-es vagy Letter méretű dokumentumot normál papírra másolni.

A műveletekre vonatkozóan lásd a hivatkozott oldalon található megjegyzéseket és eljárásokat.

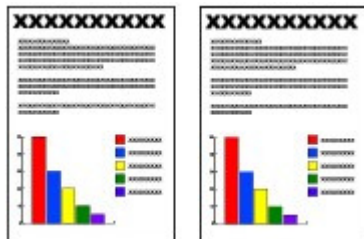

A következőket kell előkészíteni:

Az eredeti dokumentumokat. Lásd: [A betölthető dokumentumok](#).

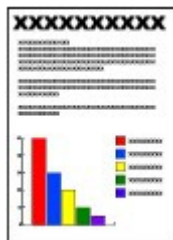

Papírt a nyomtatáshoz. Lásd: [A használható hordozók](#).

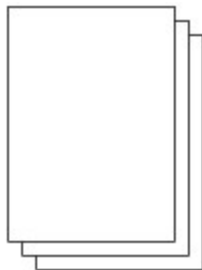

1. A másolás előkészítése.

- (1) Kapcsolja be a készüléket.

Lásd: [Kezelőpanel](#).

- (2) Tegyen papírt a készülékbe.

Lásd: [Normál papír/fotópapír betöltése](#).

A példában A4-es vagy Letter méretű normál papírt teszünk a készülékbe.

- (3) Nyissa ki óvatosan a papírgyűjtő tálcát, és húzza ki a tálcahosszabbítót.

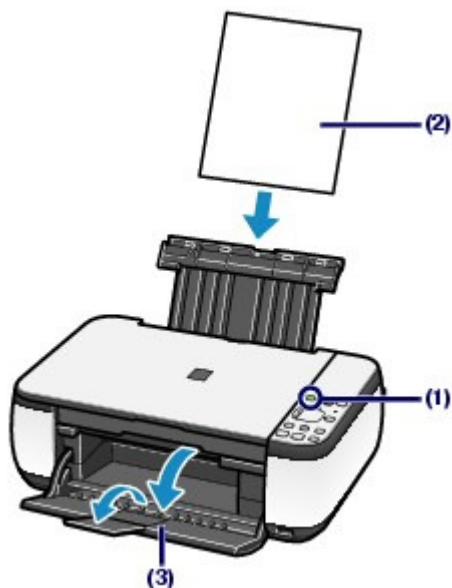

(4) Helyezze az eredeti dokumentumot az üveglapra.

Lásd: [Eredeti dokumentum betöltése](#).

Helyezze az eredetit a MÁSOLANDÓ OLDALÁVAL LEFELÉ, és igazítsa a lap felső sarkát a  igazítási jelhez az alábbi ábrán látható módon.

Ezután óvatosan csukja le a dokumentumfedelelet.

Megjegyzés

- A másolható eredeti dokumentumok típusával és az ezekre vonatkozó előírásokkal kapcsolatban lásd: [A betölthető dokumentumok](#).

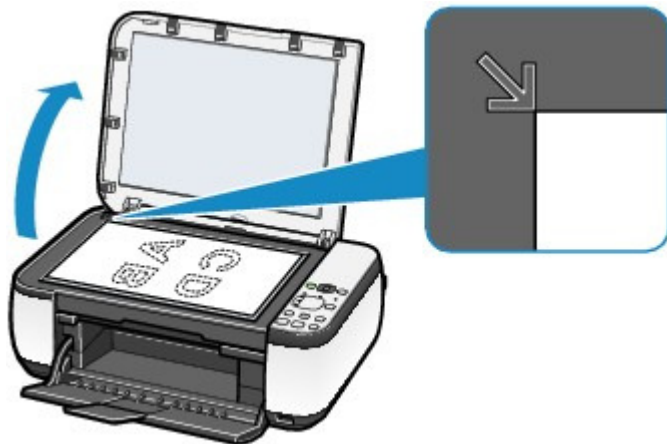

2. Indítsa el a másolást.

- (1)** A **[+]** gomb többszöri megnyomásával adhatja meg a nyomtatandó példányszámot (max. 20 példány).



1–9 vagy 20 példány készítése

Jelenítse meg a nyomtatni kívánt példányok számát a LED kijelzőn.

Az LED kijelzőn látható szám a [+] gomb minden megnyomására eggyel nő. Amikor **F** jelenik meg, a példányszám értéke „20”. Ha megint „1”-re kívánja állítani, nyomja meg ismét a [+] gombot.

10–19 példány készítése

- (1) Jelenítse meg az **F** betűt a LED kijelzőn.
- (2) Csak a másoláshoz szükséges számú lapot töltsse be.

(2) A **Papír (Paper)** gomb segítségével megadhatja a papír méretét és a hordozó típusát.

A **Papír (Paper)** lámpa a kiválasztott lapméretet és hordozótípust jelzi.

A példában A4-es vagy 8,5 x 11 hüvelykes (Letter) méretű normál papírt teszünk a készülékbe.



Megjegyzés

- A következő lapméretek és hordozótípusok közül választhat.
 - A4 vagy 8,5" x 11" (Letter) méretű normál papír
 - A4 vagy 8,5" x 11" (Letter) méretű fotópapír
 - 10 x 15 cm vagy 4" x 6" méretű fotópapír
- A hátsó tálcán betöltött papír méretét változtathatja A4 és 8,5 x 11 hüvelykes (Letter) méret között, a kezelőpanelen megjelenő papírmérettől függetlenül.
Lásd: [Lapméret átváltása A4 és 8,5 x 11 hüvelykes \(Letter\) méret között](#).
- Ha be van kapcsolva a laphoz igazított másolási funkció, akkor az eredeti dokumentum automatikusan nagyítva vagy kicsinyítve másolható, hogy ráférjen a kiválasztott méretű lapra és azt a lehető legjobban kitöltse. Ilyenkor az eredeti dokumentum másolása szegélyekkel történik normál papírra és szegélyek nélkül fotópapírra.

Kapcsolja ki a laphoz igazított másolási funkciót, ha a másolatokat az eredeti méretben szeretné készíteni.

Lásd: [Laphoz igazított másolás](#).

(3) Színes másoláshoz a **Szín (Color)** gombot, fekete-fehér másoláshoz a **Fekete (Black)** gombot nyomja meg.

A készülék elkezd a másolást.

Másolás közben a LED kijelzőn a hátralévő másolatok száma villog, és minden másolat elkészültével eggyel csökken.

A másolás elkészültével távolítsa el az eredeti dokumentumot az üveglapról.

10–19 példány készítése

Amikor a készülék az összes betöltött papírt felhasználta, „kifogyott a papír” hiba lép fel („E, 0, 2” jelenik meg a LED kijelzőn). Szüntesse meg a hibaüzenetet a **Stop/Visszaállítás (Stop/Reset)** gombbal.



Megjegyzés

- A nyomtatási minőséget csak akkor állíthatja „Gyors” (sebesség-prioritás) értékre, ha a kiválasztott hordozó típusa normál, a papírméret pedig A4 vagy Letter.
- A nyomtatási minőség „Gyors” (sebesség-prioritás) értékre állítása**
1. A 2. lépés (3) pontjában tartva lenyomva a **Szín (Color)** vagy a **Fekete (Black)** gombot legalább 2 másodpercig.
 - A LED egyet villan.
 - * Ha a **Szín (Color)** vagy a **Fekete (Black)** gombot kevesebb, mint 2 másodpercig tartja lenyomva, akkor a készülék a nyomtatást „Normál” minőségben kezdi el.
 2. Engedje fel a gombot.
 - A készülék elkezd a másolást.
 - Amikor a nyomtatási minőség értéke „Gyors”, a sebesség fontosabb, mint a minőség. Ha a minőségnek kíván prioritást adni, akkor a **Szín (Color)** vagy a **Fekete (Black)** gombot kevesebb, mint 2 másodpercig tartva lenyomva, hogy a készülék a másolást „Normál” nyomtatási minőségben hajtsa végre.



Fontos

- Ne nyissa fel a dokumentumtartó fedelét, és ne mozgassa az eredeti dokumentumot addig, amíg a másolás be nem fejeződik.



Megjegyzés

- Ha meg szeretné szakítani a másolást, nyomja meg a **Stop/Visszaállítás (Stop/Reset)** gombot.

■ Lapméret átváltása A4 és 8,5 x 11 hüvelykes (Letter) méret között

A hátsó tálcán betöltött papír méretét változtathatja A4 és 8,5 x 11 hüvelykes (Letter) méret között.

Ez a beállítás akkor hasznos, ha gyakran tölt be Letter méretű papírt a hátsó tálcára a kezelőpanel „A4” jelzése ellenére, illetve fordítva.

1. Addig nyomogassa a  (Karbantartás) gombot, amíg meg nem jelenik a **d** karakter.



2. Ha az A4-es méretet szeretné kiválasztani, nyomja meg a **Fekete (Black)** gombot, ha a 8,5” x 11” Letter méretet szeretné kiválasztani, nyomja meg a **Szín (Color)** gombot.



Megjegyzés

- Ha a lapméretet A4-re vagy 8,5” x 11” (Letter) méretre állítja, akkor töltsse be a megfelelő méretű papírt, a kezelőpanelen megjelenő papírmérettől függetlenül.
 - Ha a beállított lapméret A4, A4 méretű normál vagy fotópapírt töltsön be.
 - Ha a beállított lapméret 8,5” x 11” (Letter), Letter méretű normál vagy fotópapírt töltsön be.



Fényképek másolása

Ez a szakasz azt mutatja be, hogy hogyan lehet kinyomtatott fényképet 4" x 6" / 10 x 15 cm méretű normál papírra másolni.



A következőket kell előkészíteni:

Nyomtatott fényképeket.



Papírt a fényképnymtatáshoz. Lásd: [A használható hordozók](#).



1. Fényképmásolás előkészítése.

(1) Kapcsolja be a készüléket.

Lásd: [Kezelőpanel](#).

(2) Tegyen papírt a készülékbe.

Lásd: [Normál papír/fotópapír betöltése](#).

A példában 4" x 6" / 10 x 15 cm méretű fotópapírt teszünk a készülékbe.

(3) Nyissa ki óvatosan a papírgyűjtő tálcát, és húzza ki a tálcahosszabbítót.

(4) Helyezzen egy fényképet az üveglapra.

Lásd: [Eredeti dokumentum betöltése](#).

2. Indítsa el a másolást.

(1) A [+] gomb többszöri megnyomásával megadhatja a nyomtatási példányszámot.

Lásd a [Dokumentumok másolása](#) 2. lépését.

(2) A **Papír (Paper)** gomb segítségével megadhatja a papír méretét és a hordozó típusát.

A **Papír (Paper)** lámpa a kiválasztott lapméretet és hordozótípust jelzi.

A példában 10 x 15 cm vagy 4" x 6" méretű fotópapírt választunk ki.



Megjegyzés

- A következő lapméretek és hordozótípusok közül választhat.
 - A4 vagy 8,5" x 11" (Letter) méretű normál papír

- A4 vagy 8,5" x 11" (Letter) méretű fotópapír
- 10 x 15 cm vagy 4" x 6" méretű fotópapír

- A hátsó tálcán betöltött papír méretét változtathatja A4 és 8,5 x 11 hüvelykes (Letter) méret között, a kezelőpanelen megjelenő papírmérettől függetlenül.
Lásd: [Lapméret átváltása A4 és 8,5 x 11 hüvelykes \(Letter\) méret között](#).
 - Ha be van kapcsolva a laphoz igazított másolási funkció, akkor az eredeti dokumentum automatikusan nagyítva vagy kicsinyítve másolható, hogy ráférjen a kiválasztott méretű lapra és azt a lehető legjobban kitöltse. Ilyenkor az eredeti dokumentum másolása szegélyekkel történik normál papírra és szegélyek nélkül fotópapírra. Kapcsolja ki a laphoz igazított másolási funkciót, ha a másolatokat az eredeti méretben szeretné készíteni.
Lásd: [Laphoz igazított másolás](#).
-

(3) Színes másoláshoz a **Szín (Color)** gombot, fekete-fehér másoláshoz a **Fekete (Black)** gombot nyomja meg.

A készülék elkezd a másolást.

A másolás elkészültével távolítsa el a fényképet az üveglapról.

Fontos

- Amíg a másolás be nem fejeződik, ne nyissa fel a dokumentumtartó fedelét, és ne mozgassa a fényképet.

Megjegyzés

- Ha meg szeretné szakítani a másolást, nyomja meg a **Stop/Visszaállítás (Stop/Reset)** gombot.
-



[↑ A lap tetejére](#)

Laphoz igazított másolás

A laphoz igazított másolás funkció lehetővé teszi, hogy a másolás során a készülék automatikusan a lapmérethez nagyítsa vagy kicsinyítse az eredeti dokumentumot.



1. A másolás előkészítése.

Lásd a [Dokumentumok másolása](#) 1. lépését.

2. A [+] gomb többszöri megnyomásával megadhatja a nyomtatási példányszámot.

3. A **Papír (Paper)** gomb segítségével megadhatja a papír méretét és a hordozó típusát.



Megjegyzés

- Ha hordozótípusnak a normál papírt választotta ki, akkor az eredeti dokumentum másolása szegélyekkel történik.
Ha hordozótípusnak a fotópapírt választotta ki, akkor az eredeti dokumentum másolása szegélyek nélkül történik, így a másolat a teljes oldalt kitölti.
- Szegélyek nélküli másolás esetén a szélek kissé levágódhatnak, mivel a másolt képet a készülék felnagyítja, hogy a teljes oldalt kitöltse.

4. Nyomja meg a **Laphoz igazítás (Fit to Page)** gombot.

Felgyullad a **Laphoz igazítás (Fit to Page)** lámpa, és bekapcsolódik a laphoz igazított másolás funkció. Az eredeti dokumentumot a készülék automatikusan nagyítva vagy kicsinyítve másolja, hogy ráférjen a kiválasztott méretű lapra és azt a lehető legjobban kitöltse.



Megjegyzés

- Nyomja meg újra a **Laphoz igazítás (Fit to Page)** gombot, ha ki szeretné kapcsolni a laphoz igazított másolási funkciót, és azt szeretné, hogy a másolatok az eredeti méretben készüljenek.

5. Színes másoláshoz a **Szín (Color)** gombot, fekete-fehér másoláshoz a **Fekete (Black)** gombot nyomja meg.

A készülék elkezd a laphoz igazított másolást.

A másolás elkészültével távolítsa el az eredeti dokumentumot az üveglapról.



Fontos

- Ne nyissa fel a dokumentumtartó fedelét, és ne mozgassa az eredeti dokumentumot addig, amíg a másolás be nem fejeződik.



Megjegyzés

- A nyomtatási minőséget csak akkor állíthatja „Gyors” (sebesség-prioritás) értékre, ha a kiválasztott hordozó típusa normál, a papírméret pedig A4 vagy Letter. Ha nyomtatási minőségként a „Gyors”-at kívánja beállítani, az 5. lépésben tartsa lenyomva a **Szín (Color)** vagy a **Fekete (Black)** gombot legalább 2 másodpercig.

Lásd: [A nyomtatási minőség „Gyors” \(sebesség-prioritás\) értékre állítása](#) .

- Ha meg szeretné szakítani a másolást, nyomja meg a **Stop/Visszaállítás (Stop/Reset)** gombot.
-



[↑ A lap tetejére](#)

Beolvasás

A beolvasott adatokat mentheti a számítógépre, majd a mellékelt alkalmazással szerkesztheti és feldolgozhatja őket.

Beolvasott adatok mentése számítógépre

Felkészülés a kezelőpanel segítségével történő lapolvasásra
Beolvasott adatok mentése számítógépre



[↑ A lap tetejére](#)

Beolvasott adatok mentése számítógépre

Ez a rész azt írja le, hogyan olvashat be a készülék kezelőpaneljének segítségével eredeti dokumentumokat és hogyan mentheti őket számítógépre az MP Navigator EX által megadott beállításoknak megfelelően.

A számítógépről történő beolvasással kapcsolatban további információkat a [Bővített felhasználói kézikönyv](#) című, képernyőn megjelenő kézikönyvben olvashat.

Fontos

- Megjegyezzük, hogy a Canon nem vállal felelősséget semmilyen okból adódó adatsérülésért és adatvesztésért, még a készülék jótállási ideje alatt sem.

■ Felkészülés a kezelőpanel segítségével történő lapolvasásra

Az eredeti dokumentumok beolvasása előtt ellenőrizze a következőket.

- Telepítve vannak a szükséges alkalmazások (MP Drivers és MP Navigator EX)?
Ha a szoftvert még nem telepítette, kövesse a *Beüzemelési útmutató* című nyomtatott kézikönyvet.
- Érvényesek az MP Navigator EX programban megadott szükséges beállítások?
Amikor a készülék kezelőpaneljének segítségével olvas be és ment számítógépre eredeti dokumentumokat, az MP Navigator EX Beállítások (Preferences) párbeszédpaneljén adhatja meg a beolvasott adatok mentésére vonatkozó beállításokat.
A beállításokat a képernyőn megjelenő [Bővített felhasználói kézikönyv](#) ismerteti részletesen.
- A beolvasni kívánt eredeti dokumentum megfelel az üveglapra helyezés követelményeinek?
A részletek itt találhatóak: [A betölthető dokumentumok](#).
- A készülék megfelelően csatlakozik a számítógéphez?
Ellenőrizze, hogy a készülék és a számítógép között fizikailag stabil-e a csatlakozás.

Fontos

- Miközben a készülék eredeti dokumentumot olvas be, nem szabad sem kihúzni, sem csatlakoztatni az USB-kábelt.

● Ha Mac OS X v.10.3.9 rendszert használ

Az MP Navigator EX programot kell beállítani indítandó alkalmazásként a Mac OS X rendszer Alkalmazások (Applications) mappájában lévő Image Capture programhoz.

(1) Válassza ki a Go menü Alkalmazások (Applications) elemét, és kattintson duplán az Image Capture ikonra.

(2) Kattintson a lapolvasó ablak bal alsó sarkában lévő Beállítások (Options) elemre, válassza ki az MP Navigator EX 3 programot az Elindítandó alkalmazás a lapolvasó gombjának megnyomásakor (Application to launch when scanner button is pressed) elemnél, majd kattintson az OK gombra.

Az Image Capture programból így léphet ki: kattintson az Image Capture menü Kilépés az Image Capture programból (Quit Image Capture) parancsára.



Megjegyzés

- Ha nem jelenik meg a Beállítások (Options) elem, válassza a Beállítások (Preferences) elemet az Image Capture menüben, kattintson a Lapolvasó (Scanner) elemre, majd a TWAIN-szoftver használata, ha lehetséges (Use TWAIN software whenever possible) jelölőnégyzetre jelölésének törléséhez. Ezután lépjen ki az Image Capture programból, majd indítsa el újra.

■ Beolvasott adatok mentése számítógépre

1. Készítse elő a beolvasást.

(1) Kapcsolja be a készüléket.

Lásd: [Kezelőpanel](#).

(2) Helyezze az eredeti dokumentumot az üveglapra.

Lásd: [Eredeti dokumentum betöltése](#).

2. A beolvasás indításához nyomja meg a **BEOLVASÁS (SCAN)** gombot.

A készülék az MP Navigator EX programban megadott beállítást figyelembe véve beolvassa és számítógépre menti az eredeti dokumentumot.

A beolvasás elkészültével távolítsa el az eredeti dokumentumot az üveglapról.

Fontos

- Amikor működik a készülék, ne kapcsolja ki.
- Ne nyissa fel a dokumentumtartó fedelét, és ne mozgassa az eredeti dokumentumot addig, amíg a letapogatás be nem fejeződik.

Megjegyzés

- Az eredeti dokumentum típusától függően előfordulhat, hogy az eredeti helyzete vagy mérete nem megfelelően lesz letapogatva. Ilyenkor tájékozódjon a [Bővített felhasználói kézikönyv](#) című, képernyőn megjelenő kézikönyvből, és módosítsa az MP Navigator EX programban a Dokumentum típusa (Document Type) és a Dokumentum mérete (Document Size) beállítást, hogy azok megfeleljenek a beolvasott eredeti dokumentum megfelelő tulajdonságainak, majd olvassa be az eredeti dokumentumot.

Windows Vista használata esetén

- A 2. lépés végrehajtását követően megjelenhet a programválasztó képernyő. Ebben az esetben válassza az MP Navigator EX Ver3.0 lehetőséget, és kattintson az OK gombra.

Windows XP használata esetén

- A 2. lépés első végrehajtása után megjelenhet a programválasztó képernyő. Ebben az esetben válassza ki használni kívánt alkalmazásként az MP Navigator EX Ver3.0 programot, jelölje be a Mindig ezt a programot használja a művelethez (Always use this program for this action) négyzetet, majd kattintson az OK gombra. Legközelebb már automatikusan az MP Navigator EX indul el.



Nyomtatás számítógépről

Ez a szakasz a fényképek és dokumentumok számítógépről történő nyomtatását ismerteti.

A készülékhez kapott Easy-PhotoPrint EX alkalmazás segítségével egyszerűen kinyomtathatja digitális fényképezőgépével készített fényképeit.

Fényképek nyomtatása (Easy-PhotoPrint EX)

[Az Easy-PhotoPrint EX alkalmazás funkcióinak használata](#)

Dokumentumok nyomtatása (Windows)

Dokumentumok nyomtatása (Macintosh)

[Mac OS X v.10.5.x rendszeren](#)

[Mac OS X v.10.4.x és Mac OS X v.10.3.9 rendszeren](#)



[↑ A lap tetejére](#)

Fényképek nyomtatása (Easy-PhotoPrint EX)

A készülékhez kapott Easy-PhotoPrint EX program segítségével kinyomtathatja a számítógépen tárolt képadatokat.

Ez a szakasz azt mutatja be, hogy hogyan lehet szegélyek nélküli fényképet nyomtatni 4" x 6" / 10 x 15 cm méretű fotópapírra.

Az Easy-PhotoPrint EX alkalmazást a képernyőn megjelenő [Bővített felhasználói kézikönyv](#) ismerteti részletesen.

Megjegyzés

- Az ebben a részben látható képernyőképek a Windows rendszeren történő nyomtatásra vonatkoznak. A műveletek megegyeznek a Macintosh rendszeren történő nyomtatás folyamatával.
- Telepítse az Easy-PhotoPrint EX programot a *Telepítő CD-ROM (Setup CD-ROM)* lemezről, ha korábban még nem telepítette vagy már eltávolította. Ha telepíteni szeretné az Easy-PhotoPrint EX programot, válassza az Egyéni telepítés (Custom Install) Easy-PhotoPrint EX pontját.

1. Készítse elő a nyomtatást.

(1) Győződjön meg arról, hogy a készülék be van kapcsolva.

Lásd: [Kezelőpanel](#).

(2) Tegyen papírt a készülékbe.

Lásd: [Normál papír/fotópapír betöltése](#).

A példában 4" x 6" / 10 x 15 cm méretű fotópapírt teszünk a készülékbe.

(3) Nyissa ki óvatosan a papírgyűjtő tálcat, és húzza ki a tálcahosszabbítót.



2. Indítsa el az Easy-PhotoPrint EX programot, és válassza a Fotónyomtatás (Photo Print) lehetőséget.

(1) Indítsa el az Easy-PhotoPrint EX programot.



Kattintson duplán az asztalon az  (Easy-PhotoPrint EX) ikonra.



Kattintson ide: [Easy-PhotoPrint EX](#)





Válassza a Go menü Applications, Canon Utilities, Easy-PhotoPrint EX pontot, majd kattintson



duplán az Easy-PhotoPrint EX elemre.

Megjegyzés

Windows

- Az Easy-PhotoPrint EX alkalmazást a Solution Menu programból is elindíthatja. Ehhez kattintson duplán az asztal  (Solution Menu) ikonjára, és kattintson a  (Fotók, albumok stb. nyomtatása. (Print photos or albums, etc.)) ikonra.
Lásd: [Solution Menu](#).
- Ha a Start menüből szeretné elindítani az Easy-PhotoPrint EX programot, válassza a Minden program (All Programs) (illetve a Programok (Programs)), Canon Utilities, Easy-PhotoPrint EX pontot, majd az Easy-PhotoPrint EX parancsot.

Macintosh

- Ha a Solution Menu programból szeretné elindítani az Easy-PhotoPrint EX programot, kattintson a  (Solution Menu) ikonra a Dock alkalmazásban, és kattintson a  (Print photos or albums, etc.) ikonra.
Lásd: [Solution Menu](#).

(2) Kattintson a Fotónyomtatás (Photo Print) parancsra.

Megjegyzés

- A Fotónyomtatás (Photo Print) lehetőségén kívül az Album, a Naptár (Calendar), a Címkék (Stickers) stb. lehetőséget is választhatja.
Lásd: [Az Easy-PhotoPrint EX alkalmazás funkcióinak használata](#) .

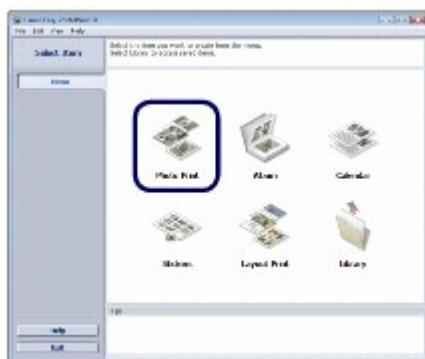



3. Válassza ki a nyomtatni kívánt fényképet.

(1) Válassza ki a képeket tartalmazó mappát.

(2) Kattintson a kinyomtatni kívánt képre.

A példányszám értéke 1 lesz, a kiválasztott kép pedig megjelenik a kiválasztott képeket tartalmazó területen (A). Egyszerre több képet is kiválaszthat.

Megjegyzés

- Ha két vagy több példányban szeretne nyomtatni egy képet, módosítsa a példányszámot a  (Felfelé nyíl) gombbal.
- Ha törölni szeretné egy kép kijelölését, kattintson a képre a kiválasztott képeket tartalmazó területen, és kattintson az  (Importált kép törlése (Delete Imported Image)) gombra. A másik lehetőség az, ha nullára módosítja a példányszámot a  (Lefelé nyíl) gombbal.
- A kiválasztott képeket javíthatja vagy tökéletesítheti.
Lásd: [Az Easy-PhotoPrint EX alkalmazás funkcióinak használata](#) .

(3) Kattintson a Papír kiválasztása (Select Paper) elemre.



4. Válassza ki a betöltött papírt.

- (1) Ellenőrizze, hogy a készülékének a neve van-e kiválasztva a Nyomtató (Printer) beállításnál.
- (2) Válassza ki a betöltött papír méretét és típusát a Papírméret (Paper Size), illetve a Hordozótípus (Media Type) beállításnál.
Ebben az esetben a 10x15cm 4"x6" (4"x6" 10x15cm) értéket választjuk a Papírméret (Paper Size) beállításnál, és a nyomtatóba töltött papír típusát a Hordozótípus (Media Type) beállításnál.

Megjegyzés

- Ha nem megfelelő hordozótípust választ ki, lehet, hogy a nyomtatás gyenge minőségű lesz.

(3) Kattintson az Elrendezés/Nyomat (Layout/Print) parancsra.

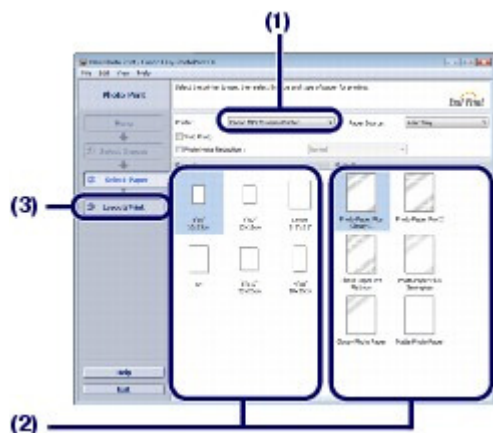

5. Válasszon egy elrendezést, és indítsa el a nyomtatást.

- (1) Válassza ki a fénykép elrendezését.
A példában a Szegély nélkül (egész) (Borderless (full)) lehetőséget választjuk.

Megjelenik a kiválasztott elrendezés az előnézeten, ahol ellenőrizheti, hogy megfelelő-e a nyomtatás eredménye.

Megjegyzés

- A fénykép iránya módosítható, és a nyomtatáshoz levágható a fénykép nem kívánt része. A művelettel kapcsolatban további információkat a [Bővített felhasználói kézikönyv](#) című, képernyőn megjelenő kézikönyvben olvashat.

(2) Kattintson a Nyomtatás (Print) gombra.

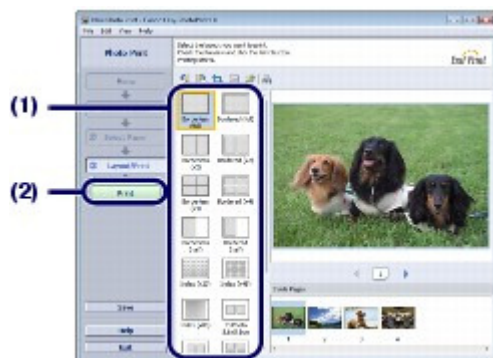

Megjegyzés

Windows

- Ha meg szeretné szakítani a folyamatban lévő nyomtatási feladatot, nyomja meg a készülék **Stop/Visszaállítás (Stop/Reset)** gombját, vagy kattintson a nyomtató állapotmonitorának Nyomtatás törlése (Cancel Printing) gombjára.
A nyomtató állapotfigyelőjének megjelenítéséhez kattintson a tálca Canon XXX Printer ikonjára (ahol az „XXX” a készülék neve).

Macintosh

- A feldolgozás alatt lévő nyomtatási feladatok listájának megjelenítéséhez kattintson a Dock alkalmazás nyomtató ikonjára.
- Folyamatban lévő nyomtatási feladat törléséhez jelölje ki a megfelelő feladatot a Name listában, és kattintson a Delete gombra.
Folyamatban lévő feladat ideiglenes leállításához kattintson a Hold gombra. A listában szereplő összes feladat ideiglenes leállításához kattintson a Pause Printer (vagy a Stop Jobs) gombra.



[Tartalom](#) > [Nyomtatás számítógépről](#) > [Fényképek nyomtatása \(Easy-PhotoPrint EX\)](#) > Az Easy-PhotoPrint EX alkalmazás funkcióinak használata

■ Az Easy-PhotoPrint EX alkalmazás funkcióinak használata

Ez a rész az Easy-PhotoPrint EX alkalmazás néhány hasznos funkcióját ismerteti.

A részletek a [Bővített felhasználói kézikönyv](#) című, képernyőn megjelenő kézikönyvben található.

● Képek nyomtatása egyéni elképzelés szerint

Fényképeiből albumot vagy naptárat is készíthet.



Album



Naptár (Calendar)



Címkék (Stickers)



Elrendezéses nyomtatás (Layout Print)

● Képek javítása

A Vörösszem korrekció (Red-Eye Correction), Arc élesítése (Face Sharpener), Digitális arcsimítás (Digital Face Smoothing), Fényesség (Brightness), Kontraszt (Contrast) stb. funkció segítségével automatikusan vagy kézzel módosíthatja, javíthatja vagy tökéletesítheti képeit.



Fényesség (Brightness)



[↑ A lap tetejére](#)

Dokumentumok nyomtatása (Windows)

Ez a szakasz azt mutatja be, hogyan lehet A4-es dokumentumot normál papírra nyomtatni. A részletek a [Bővített felhasználói kézikönyv](#) című, képernyőn megjelenő kézikönyvben található.

Megjegyzés

- Az alkalmazástól függően a szükséges műveletek eltérőek lehetnek. A műveletekkel kapcsolatban részletes tudnivalókat az alkalmazás kézikönyve tartalmaz.
- Az ebben a részben látható képernyőképek a Windows Vista Ultimate Edition (a továbbiakban „Windows Vista”) operációs rendszeren történő nyomtatásra vonatkoznak.

1. Győződjön meg arról, hogy a készülék be van kapcsolva.

Lásd: [Kezelőpanel](#).

2. Tegyen papírt a készülékbe.

Lásd: [Normál papír/fotópapír betöltése](#).

A példában A4-es normál papírt töltünk be.

3. Nyissa ki óvatosan a papírgyűjtő tálcat, és húzza ki a tálcahosszabbítót.

4. Hozza létre (vagy nyissa meg) a megfelelő alkalmazás segítségével a nyomtatandó dokumentumot.

5. Nyissa meg a nyomtatóillesztő beállító ablakát.

(1) Válassza az alkalmazás Fájl (File) menüjének vagy eszköztárának a Nyomtatás (Print) pontját.

Megjelenik a Nyomtatás (Print) párbeszédpanel.

(2) Ellenőrizze, hogy a készülékének a neve van-e kiválasztva.

Megjegyzés

- Ha egy másik készülék neve van kiválasztva, kattintson rá a mezőre, és válassza ki a készüléke a nevét.

(3) Kattintson a Beállítások (Preferences) (vagy Tulajdonságok (Properties)) gombra.

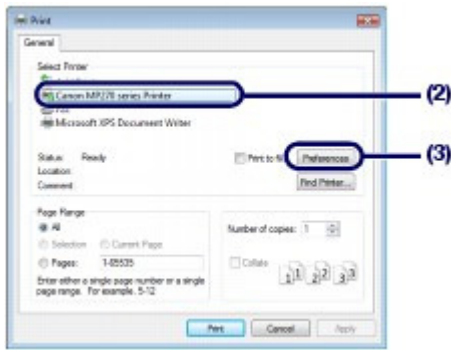

6. Adja meg a szükséges nyomtatási beállításokat.

- (1) A Gyakran használt beállítások (Commonly Used Settings) menüben válassza az Üzleti dokumentum (Business Document) lehetőséget.

Megjegyzés

- Ha a nyomtatási objektum, például az Üzleti dokumentum (Business Document) vagy a Fotónyomtatás (Photo Printing) ki van választva a Gyakran használt beállítások (Commonly Used Settings) képernyőn, a rendszer automatikusan kiválasztja a További funkciók (Additional Features) elemet. A nyomtatási objektumnak megfelelő beállítások, például a hordozótípus és a nyomtatási minőség is megjelenik.
- Ha a Példányszám (Copies) lapon legalább két másolatot állított be, a Szétválogatás (Collate) jelölőnégyzet be lesz jelölve.

- (2) Ellenőrizze a képernyőn látható beállításokat.

A példában ellenőrizzük, hogy a Hordozótípus (Media Type) értéke Normál papír (Plain Paper)-e, a Nyomtatási minőség (Print Quality) értéke Normál (Standard)-e és a Nyomtató papírmérete (Printer Paper Size) beállítás értéke A4-e.

Megjegyzés

- A beállítások módosíthatók. Azonban a Nyomtató papírmérete (Printer Paper Size) beállítás módosítása után ellenőrizni kell, hogy az Oldalbeállítás (Page Setup) lapon a Lapméret (Page Size) beállítás értéke ugyanaz-e, mint a számítógépes programban. A részletek a [Bővített felhasználói kézikönyv](#) című, képernyőn megjelenő kézikönyvben található.
- Ha nem megfelelő hordozótípust választ ki, lehet, hogy a nyomtatás gyenge minőségű lesz.

- (3) Kattintson az OK gombra.

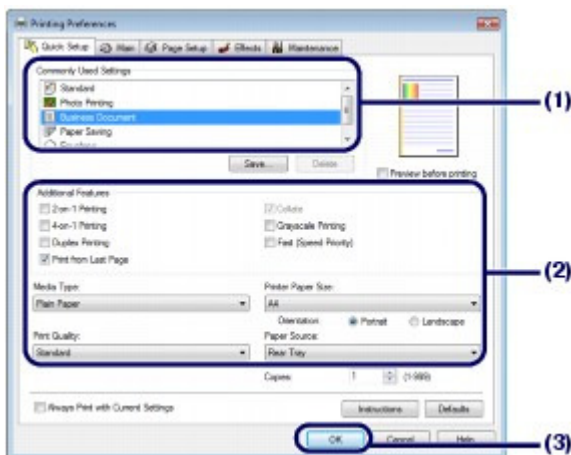

Megjegyzés

- A nyomtatóillesztő-program funkcióival kapcsolatos részletekért nyissa meg a [Bővített](#)

felhasználói kézikönyv című, képernyőn megjelenő kézikönyvet a Súlyó (Help) vagy az Utasítások (Instructions) gombra kattintva. Az Utasítások (Instructions) gomb a Gyorsbeállítás (Quick Setup), a Fő (Main) és a Karbantartás (Maintenance) lapon látható, ha a számítógépen telepítve van a képernyőn megjelenő kézikönyv.

- A módosításokat elnevezheti, és mentheti a Gyakran használt beállítások (Commonly Used Settings) közé.
A részletek a [Bővített felhasználói kézikönyv](#) című, képernyőn megjelenő kézikönyvben található.
- Ha az aktuális beállításokat a nyomtatóillesztő beállító ablakának legközelebbi megnyitásakor is látni szeretné, jelölje be Mindig a jelenlegi beállításokkal nyomtasson (Always Print with Current Settings) jelölőnégyzetet. Előfordulhat, hogy bizonyos programok nem tartalmazzák ezt a funkciót.
- Ha meg szeretné jeleníteni az előnézetet a nyomtatás eredményének ellenőrzéséhez, jelölje be a Megtekintés nyomtatás előtt (Preview before printing) jelölőnégyzetet. Egyes alkalmazások nem tudják megjeleníteni a nyomtatási képet.
- A részletes nyomtatási beállításokat a Fő (Main) vagy a Oldalbeállítás (Page Setup) lapon lehet megadni.
A részletek a [Bővített felhasználói kézikönyv](#) című, képernyőn megjelenő kézikönyvben található.

7. Indítsuk el a nyomtatást.

A nyomtatás elindításához kattintson a Nyomtatás (Print) (vagy az OK) gombra.

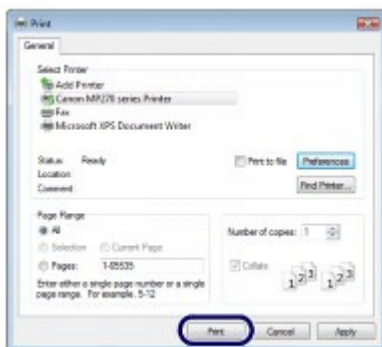

Megjegyzés

- Borítékra történő nyomtatáskor megjelenik a boríték betöltésével kapcsolatos útmutatás. Ha azt szeretné, hogy legközelebb ne jelenjen meg ez az üzenet, jelölje be a Ne jelenjen meg többé ez az üzenet. (Do not show this message again.) jelölőnégyzetet.
A borítéknyomtatás beállításainak részletei itt találhatóak: [Boríték betöltése](#).
- Ha meg szeretné szakítani a folyamatban lévő nyomtatási feladatot, nyomja meg a készülék **Stop/Visszaállítás (Stop/Reset)** gombját, vagy kattintson a nyomtató állapotmonitorának Nyomtatás törlése (Cancel Printing) gombjára.
A nyomtató állapotfigyelőjének megjelenítéséhez kattintson a tálca Canon XXX Printer ikonjára (ahol az „XXX” a készülék neve).
- Ha az egyenes vonalak töredezettek a nyomaton, illetve a nyomtatás eredménye más szempontból nem kielégítő, igazítsa be a nyomtatófej helyzetét.
Lásd: [A nyomtatófej igazítása](#).



Dokumentumok nyomtatása (Macintosh)

Ez a szakasz azt mutatja be, hogyan lehet A4-es dokumentumot normál papírra nyomtatni. A részletek a [Bővített felhasználói kézikönyv](#) című, képernyőn megjelenő kézikönyvben található.

Megjegyzés

- Az alkalmazástól függően a szükséges műveletek eltérőek lehetnek. A műveletekkel kapcsolatban részletes tudnivalókat az alkalmazás kézikönyve tartalmaz.

■ Mac OS X v.10.5.x rendszer esetén

1. Győződjön meg arról, hogy a készülék be van kapcsolva.

Lásd: [Kezelőpanel](#).

2. Tegyen papírt a készülékbe.

Lásd: [Normál papír/fotópapír betöltése](#).

A példában A4-es normál papírt töltünk be.

3. Nyissa ki óvatosan a papírgyűjtő tálcát, és húzza ki a tálcahosszabbítót.

4. Hozza létre (vagy nyissa meg) a megfelelő alkalmazás segítségével a nyomtatandó dokumentumot.

5. Nyissa meg a Nyomtatás (Print) párbeszédpanelt

Válassza az alkalmazás Irat (File) menüjének Nyomtatás (Print) pontját.

Megjelenik a Print párbeszédpanel.

Megjegyzés

- Ha megjelenik az alábbi párbeszédpanel, kattintson a  (Lefelé nyíl) gombra.



6. Adja meg a szükséges nyomtatási beállításokat.

(1) Ellenőrizze, hogy a készülékének a neve van-e kiválasztva a Printer beállításnál.

(2) Válassza ki a betöltött papír méretét a Paper Size beállításnál.

A példában az A4 értéket választjuk.

(3) A helyi menüből válassza a Quality & Media lehetőséget.

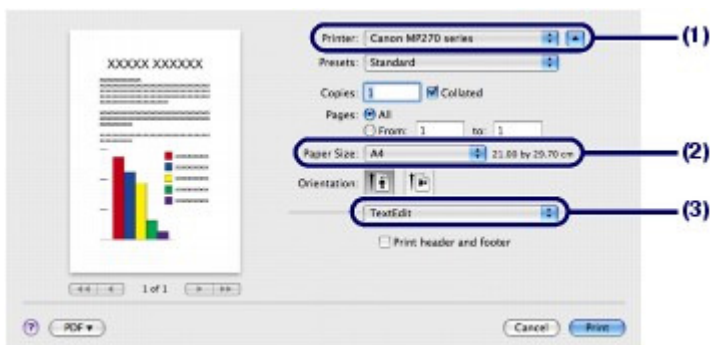

- (4) Válassza ki a betöltött papír hordozótípusát a Media Type menüben.
A példában a Plain Paper értéket választjuk.

Megjegyzés

- Ha nem megfelelő hordozótípust választ ki, lehet, hogy a nyomtatás gyenge minőségű lesz.

- (5) Válassza ki a nyomtatási minőséget a Print Quality beállításnál.
A példában a Standard értéket választjuk.

Megjegyzés

- A nyomtatási minőséget a képernyőn megjelenő [Bővített felhasználói kézikönyv](#) ismerteti részletesen.

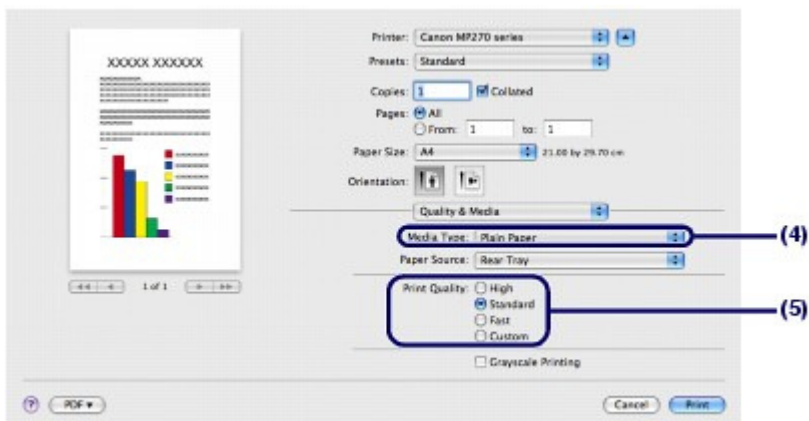

Megjegyzés

- A nyomtatóillesztő-program egyéb funkcióival kapcsolatos részletek megismeréséhez kattintson a  (Kérdőjel) jelre a Quality & Media, a Color Options, a Borderless Printing vagy a Margin képernyőn.
- A párbeszédpanel bal oldalán látható előnézetben ellenőrizheti a nyomtatás eredményét. Egyes alkalmazások nem tudják megjeleníteni a nyomtatási képet.

7. Indítsuk el a nyomtatást.

A nyomtatás elindításához kattintson a Print gombra.

Megjegyzés

- A feldolgozás alatt lévő nyomtatási feladatok listájának megjelenítéséhez kattintson a Dock alkalmazás nyomtató ikonjára.
- Folyamatban lévő nyomtatási feladat törléséhez jelölje ki a megfelelő feladatot a Name listában, és kattintson a Delete gombra.
Folyamatban lévő feladat ideiglenes leállításához kattintson a Hold gombra. A listában szereplő összes feladat ideiglenes leállításához kattintson a Pause Printer gombra.

- Ha az egyenes vonalak töredezték a nyomaton, illetve a nyomtatás eredménye más szempontból nem kielégítő, igazítsa be a nyomtatófej helyzetét.
Lásd: [A nyomtatófej igazítása](#) .

■ Mac OS X v.10.4.x vagy Mac OS X v. 10.3.9 rendszer esetén

Megjegyzés

- Az ebben a részben látható képernyőképek a Mac OS X v.10.4.x rendszeren történő nyomtatásra vonatkoznak.

- 1.** Győződjön meg arról, hogy a készülék be van kapcsolva.
Lásd: [Kezelőpanel](#).
- 2.** Tegyen papírt a készülékbe.
Lásd: [Normál papír/fotópapír betöltése](#).
A példában A4-es normál papírt töltünk be.
- 3.** Nyissa ki óvatosan a papírgyűjtő tálcat, és húzza ki a tálcahosszabbítót.
- 4.** Hozza létre (vagy nyissa meg) a megfelelő alkalmazás segítségével a nyomtatandó dokumentumot.
- 5.** Adja meg a lapméretet.
 - (1)** Válassza az alkalmazás Irat (File) menüjének Oldalbeállítás (Page Setup) pontját.
Megjelenik a Page Setup párbeszédpanel.
 - (2)** Ellenőrizze, hogy a készülékének a neve van-e kiválasztva a Format for beállításnál.
 - (3)** Válassza ki a betöltött papír méretét a Paper Size beállításnál.
A példában az A4 értéket választjuk.
 - (4)** Kattintson az OK gombra.

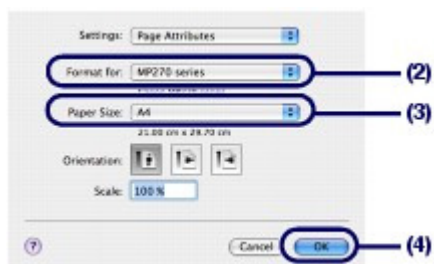

- 6.** Adja meg a szükséges nyomtatási beállításokat.
 - (1)** Válassza az alkalmazás Irat (File) menüjének Nyomtatás (Print) pontját.
Megjelenik a Print párbeszédpanel.

- (2) Ellenőrizze, hogy a készülékének a neve van-e kiválasztva a Printer beállításnál.
- (3) A helyi menüből válassza a Quality & Media lehetőséget.
- (4) Válassza ki a betöltött papír hordozótípusát a Media Type menüben.
A példában a Plain Paper értéket választjuk.

Megjegyzés

- Ha nem megfelelő hordozótípust választ ki, lehet, hogy a nyomtatás gyenge minőségű lesz.

- (5) Válassza ki a nyomtatási minőséget a Print Quality beállításnál.
A példában a Standard értéket választjuk.

Megjegyzés

- A nyomtatási minőséget a képernyőn megjelenő [Bővített felhasználói kézikönyv](#) ismerteti részletesen.



Megjegyzés

- A nyomatóillesztő-program egyéb funkcióival kapcsolatos részletek megismeréséhez kattintson a  (Kérdőjel) jelre a Quality & Media, a Color Options, a Special Effects, a Borderless Printing vagy a Margin képernyőn.
- Jelenítse meg az előnézetet a nyomtatás eredményének ellenőrzéséhez a Preview gombbal. Egyes alkalmazások nem tudják megjeleníteni a nyomtatási képet.

7. Indítsuk el a nyomtatást.

A nyomtatás elindításához kattintson a Print gombra.

Megjegyzés

- A feldolgozás alatt lévő nyomtatási feladatok listájának megjelenítéséhez kattintson a Dock alkalmazás nyomtató ikonjára.
- Folyamatban lévő nyomtatási feladat törléséhez jelölje ki a megfelelő feladatot a Name listában, és kattintson a Delete gombra.
Folyamatban lévő feladat ideiglenes leállításához kattintson a Hold gombra. A listában szereplő összes feladat ideiglenes leállításához kattintson a Stop Jobs gombra.
- Ha az egyenes vonalak töredezettek a nyomaton, illetve a nyomtatás eredménye más szempontból nem kielégítő, igazítsa be a nyomtatófej helyzetét.
Lásd: [A nyomtatófej igazítása](#) .



Egyéb felhasználás

Ez a rész a fényképek PictBridge kompatibilis eszközről, például USB-kábellel csatlakoztatott digitális fényképezőgépről történő nyomtatását ismerteti (csak az MP270 series esetén).

E részben szó esik még a készülékkel használható hasznos alkalmazásokról is.

Fényképek nyomtatása PictBridge-kompatibilis eszközről (csak MP270 series esetén)

Hasznos alkalmazások

[Solution Menu](#)

[My Printer](#)

[Easy-WebPrint EX](#)



[↑ A lap tetejére](#)

Fényképek nyomtatása PictBridge-kompatibilis eszközzől (csak MP270 series esetén)

A készülékhez PictBridge-kompatibilis eszközöket csatlakoztathat a gyártó által javasolt USB-kábel segítségével, és a mentett képeket közvetlenül kinyomtathatja.

A mentett képek PictBridge-kompatibilis eszközzől történő nyomtatásáról a képernyőn megjelenő [Bővített felhasználói kézikönyv](#) ad felvilágosítást.

A PictBridge-kompatibilis eszköz nyomtatási beállításaisal kapcsolatban az eszköz használati útmutatójában talál.

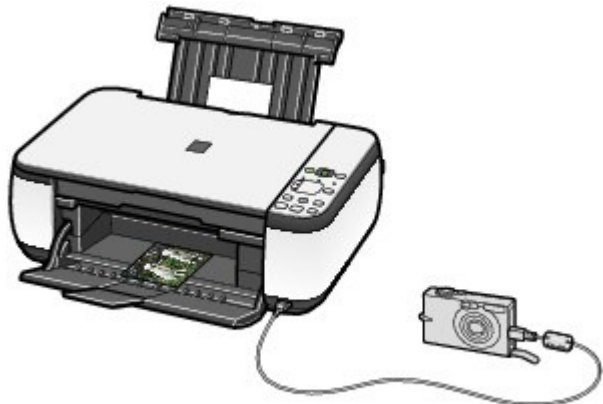

Csatlakoztatható eszközök:

A készülékhez bármilyen PictBridge-kompatibilis eszköz csatlakoztatható, a gyártótól és a modelltől függetlenül. Az egyetlen megkötés, hogy az eszköz kompatibilis legyen a PictBridge szabvánnyal.

Megjegyzés

- A PictBridge szabvány segítségével közvetlenül, számítógép használata nélkül kinyomtathatja fényképeit úgy, hogy digitális fényképezőgépet, digitális videokamerát vagy kamerás mobiltelefont csatlakoztat a készülékhez.



(PictBridge) Az ilyen jellel ellátott eszközök kompatibilisek a PictBridge szabvánnyal.

Nyomtatható képadatformátum:

A készülék a Design rule for Camera File system szabvánnyal kompatibilis digitális fényképezőgéppel készült képeket* és a PNG fájlokat tudja kezelni.

* az Exif 2.2/2.21 verzióval kompatibilis



Hasznos alkalmazások

A készülék hasznos alkalmazásokkal, így a Solution Menu, a My Printer és az Easy-WebPrint EX alkalmazással is használható.

■ Solution Menu

A Solution Menu alkalmazással elindíthatja a készülékhez kapott szoftvereket, és megjelenítheti a kezelési útmutatót.



Kattintson duplán az asztalon a  (Solution Menu) ikonra.



Kattintson ide: [Solution Menu](#)



Kattintson duplán a Dock alkalmazásban a  (Solution Menu) ikonra.

* Az alábbi képernyőképek Windows Vista rendszeren készültek.



Kattintson a használni kívánt funkció gombjára.

↓ A Solution Menu elindítása után lekicsinyítheti az ablak méretét a címsor megfelelő ikonjára kattintva.



Megjegyzés

- Telepítse a Solution Menu programot a *Telepítő CD-ROM (Setup CD-ROM)* lemezről, ha még nem telepítette vagy már eltávolította. A Solution Menu telepítéséhez válassza az Egyéni telepítés (Custom Install) Solution Menu pontját.
- A képernyőn megjelenő gombok a vásárlás országától vagy régiójától függően eltérőek lehetnek.



- Ha a Start menüből szeretné elindítani a Solution Menu programot, válassza a Minden program (All Programs) (illetve a Programok (Programs)), Canon Utilities, Solution Menu pontot, majd a Solution Menu parancsot.





- Ha a menüsávból szeretné elindítani a Solution Menu programot, válassza a Go, Applications, Canon Utilities, Solution Menu pontot, majd kattintson duplán a Solution Menu parancsra.

■ My Printer

A My Printer alkalmazással megjelenítheti a nyomtatóillesztő-program ablakát. Ezek mellett arról is tájékoztatást nyújt, hogy mit kell tenni, ha probléma adódik a működés során.

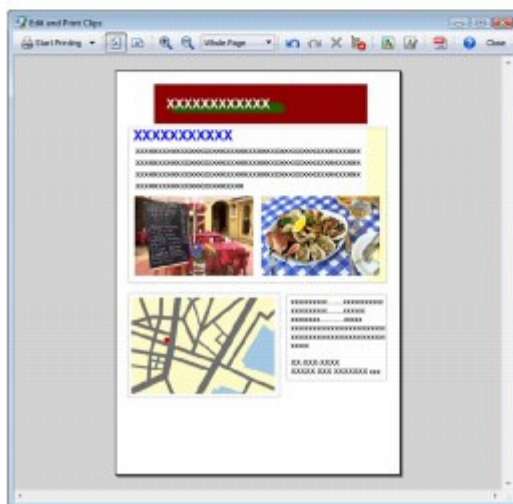
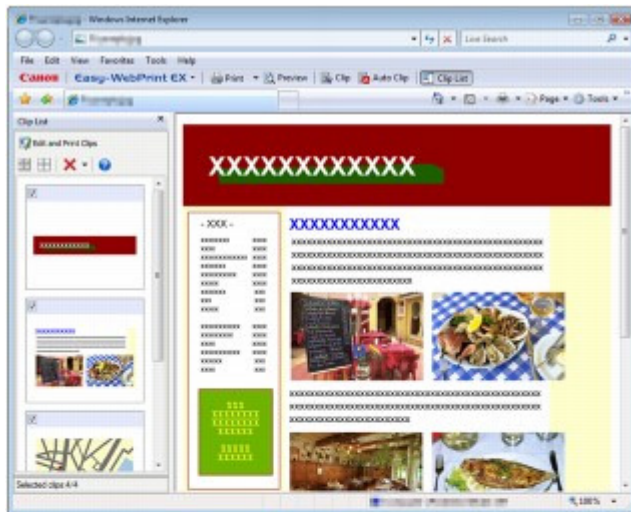
A My Printer alkalmazás nem használható Macintosh rendszeren.



Ha többet kíván megtudni a weblapok nyomtatásáról, a  (Súgó) gombra kattintva olvassa el a súgót.

Megjegyzés

Megjegyzés az Easy-WebPrint EX telepítésével kapcsolatban

- Ha nincs telepítve az Easy-WebPrint EX, az asztali tálcáján megjelenhet az Easy-WebPrint EX telepítésére vonatkozó útmutatás.
Az Easy-WebPrint EX telepítéséhez kattintson a megjelenő útmutatásra, és kövesse a képernyőn látható utasításokat.
- Az Easy-WebPrint EX a *Telepítő CD-ROM (Setup CD-ROM)* lemezről is telepíthető.
Ha telepíteni szeretné az Easy-WebPrint EX programot, válassza az Egyéni telepítés (Custom Install) Easy-WebPrint EX pontját.
- Az Easy-WebPrint EX csak akkor telepíthető a számítógépre, ha a gépen az Internet Explorer 7-es vagy újabb verziója fut, és a gép csatlakoztatva van az internethez.



Papír és eredeti dokumentum betöltése

Ez a szakasz azt írja le, hogy milyen típusú papírokat lehet a készülékbe tölteni eredeti dokumentumként, ismerteti a nyomtatópapírnak a hátsó tálcába való betöltését, valamint tájékoztatást ad a másolni vagy beolvasni kívánt eredeti dokumentum betöltéséről.

Papír betöltése

[Normál papír/fotópapír betöltése](#)

[Boríték betöltése](#)

[A használható hordozók](#)

[A nem használható hordozók](#)

Eredeti dokumentum betöltése

[Eredeti dokumentum betöltése](#)

[A betölthető dokumentumok](#)



[↑ A lap tetejére](#)

Papír betöltése

- ➔ Normál papír/fotópapír betöltése
- ➔ Boríték betöltése
- ➔ A használható hordozók
- ➔ A nem használható hordozók

■ Normál papír/fotópapír betöltése

▶ Fontos

- Ha a próbanyomtatáshoz a normál papírt kicsi, például 4 x 6 hüvelyk / 10 x 15 cm, 4 x 8 hüvelyk / 101,6 x 203,2 mm, 5 x 7 hüvelyk / 13 x 18 cm vagy 2,16 x 3,58 hüvelyk / 55,0 x 91,0 mm (kártya) méretűre vágja, az papírelakadást okozhat.

📖 Megjegyzés

- Fényképek nyomtatásához Canon fotópapír használata ajánlott. Az eredeti Canon papírokról további részleteket [A használható hordozók](#) című részben talál.
- Általános fénymásolópapír is használható. A készülékben használható papír méretéről és súlyáról további részleteket [A használható hordozók](#) című részben talál.

1. Készítse elő a papírt.

Igazítsa el a papír széléit. Ha a papír meghajlott, egyenesítse ki.

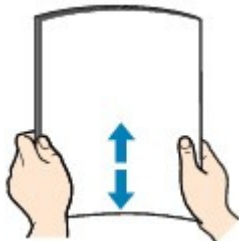

📖 Megjegyzés

- Igazítsa össze a papírok éleit betöltés előtt. Az élek összeigazítása nélküli betöltés a papír elakadását okozhatja.
- Ha a papír meghajlott, óvatosan hajlítsa a papír hajlott végeit az ellenkező irányba, amíg a papír teljesen egyenessé nem válik. A felpöndörödött papír kisimításával kapcsolatos részleteket a *Bővített felhasználói kézikönyv* című, képernyőn megjelenő kézikönyv „[Hibaelhárítás](#)” című része tartalmazza.

2. Tegyen papírt a készülékbe.

- (1) Nyissa fel a papírtámasztót, emelje meg, majd billentse vissza.
- (2) Nyissa ki óvatosan a papírgyűjtő tálcat, és húzza ki a tálcahosszabbítót.

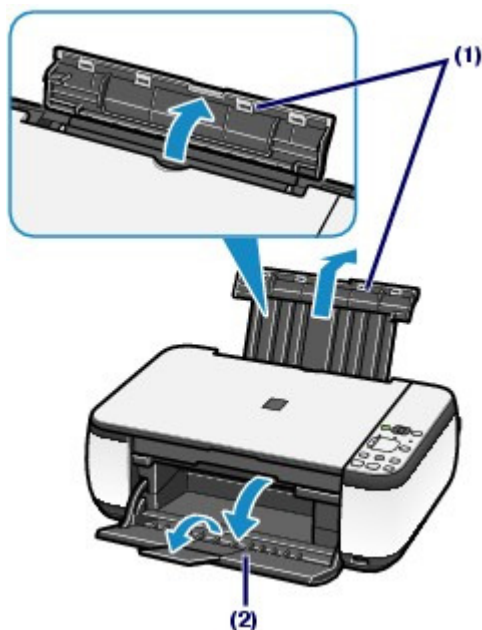

- (3) A felnyitáshoz csúsztassa el a papírvezetőket (A), és töltsse be a papírt a hátsó tálca középsébe, úgy, hogy az a NYOMTATÁSI FELÜLETÉVEL ÖN FELÉ NÉZZEN.

Fontos

- A papírt mindig álló tájolással (a rövidebb oldalával előre) (B) helyezze a készülékbe. Ha a papírt fekvő tájolással (C) tölti be, az papírelakadást okozhat.



(B)

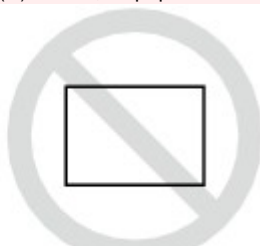

(C)

- (4) Tolja a papírvezetőket (A) a papírköteg mindkét oldalához.
Ne szorítsa a papírhoz a papírvezetőket. Ez megakadályozhatja a lapok szabályszerű betöltését.

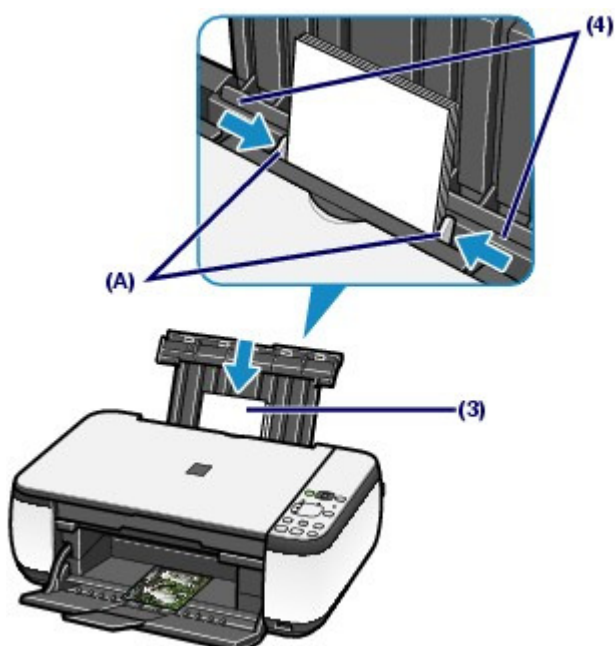

Megjegyzés

- A papírt ne töltsse a betöltési határjel (D) fölé.

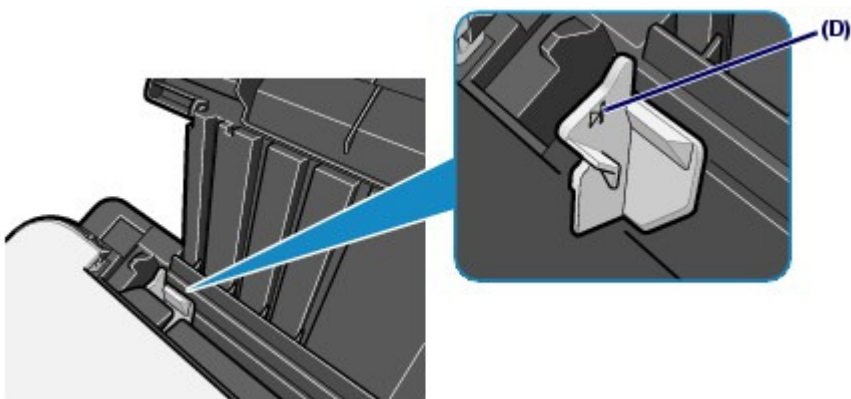

Megjegyzés

- Lehet, hogy a papír adagolása közben zaj hallható.

A papír betöltése után

- Másoláskor a készülék kezelőpaneljének segítségével válassza ki a betöltött papír méretét és típusát.

Lásd: [Másolás](#).

- Ha számítógéppel nyomtat, a betöltött papír méretét és típusát a nyomtatóillesztő-program Nyomtató papírmérete (Printer Paper Size) (vagy Papírméret (Paper Size)) és Hordozótípus (Media Type) lehetőségeinél adhatja meg.

Lásd: [Dokumentumok nyomtatása \(Windows\)](#) vagy [Dokumentumok nyomtatása \(Macintosh\)](#).



[↑ A lap tetejére](#)

■ Boríték betöltése

Európai DL és Amerikai 10-es méretű borítékra lehet nyomtatni.

A nyomtatóillesztő-program megfelelő beállításainak megadásával a címet a boríték irányának megfelelően nyomtatja a készülék.

▶ Fontos

- Borítékra csak a számítógépről lehet nyomtatni.
- Ne használja a következő borítékokat.
 - Dombornyomós vagy impregnált felületű borítékok
 - Kéthajtókás borítékok (vagy ragasztós hajtókák)
 - Előre nedvesített, ragadós hajtókájú borítékok

📖 Megjegyzés

- Windows operációs rendszernél a borítékra történő nyomtatáskor megjelenik a boríték betöltésével kapcsolatos útmutatás. Ha azt szeretné, hogy legközelebb ne jelenjen meg ez az üzenet, jelölje be a Ne jelenjen meg többé ez az üzenet. (Do not show this message again.) jelölőnégyzetet.

1. Készítse elő a borítékokat.

- Simítsa le a boríték mind a négy sarkát és élét.

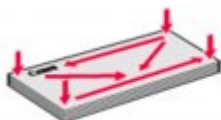

- Ha a borítékok hajlottak, kiegyenesítésükhöz átlós irányban fogja meg a borítékköteget, és lágyan hajlítsa meg az ellenkező irányba.



- Ha hajlott a boríték füle, akkor egyenesítse ki.
- Egy toll segítségével simítsa ki, és lapítsa le a boríték nyomtatóba helyezendő élét.

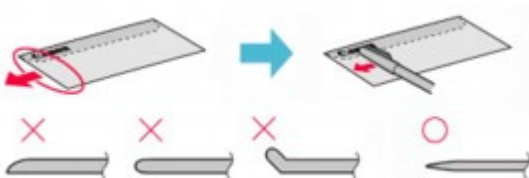

A fenti ábrákon oldalról látható a boríték készülékbe behúzott éle.

▶ Fontos

- A boríték elakadhat a nyomtatóban, ha nincs kisimítva, vagy ha az éle gyűrött. Ellenőrizze, hogy ne legyen rajta 0,1 hüvelyknél / 3 mm-nél nagyobb gyűrődés vagy kiemelkedés.

2. Boríték betöltése.

(1) Nyissa ki a papírtámasztót.

Ne emelje fel a papírtámasztót.

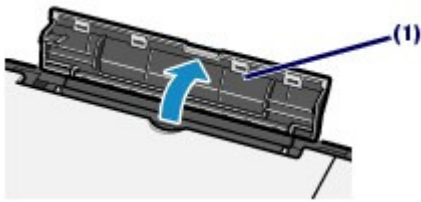
**(2)** Nyissa ki óvatosan a papírgyűjtő tálcát, és húzza ki a tálcahosszabbítót.**(3)** A felnyitáshoz csúsztassa el a papírvezetőket (A), és töltsse be a borítékot a hátsó tálca közepébe, úgy, hogy az a CÍMOLDALÁVAL Ön felé nézzen.

A boríték behajtott füle a bal oldalon, lefelé kell, hogy nézzen.

Egyszerre legfeljebb 10 boríték tölthető be.

(4) Csúsztassa a papírvezetőket (A) a boríték két oldalához.

Ne szorítsa a borítékokhoz a papírvezetőket. Ez megakadályozhatja a borítékok szabályszerű betöltését.

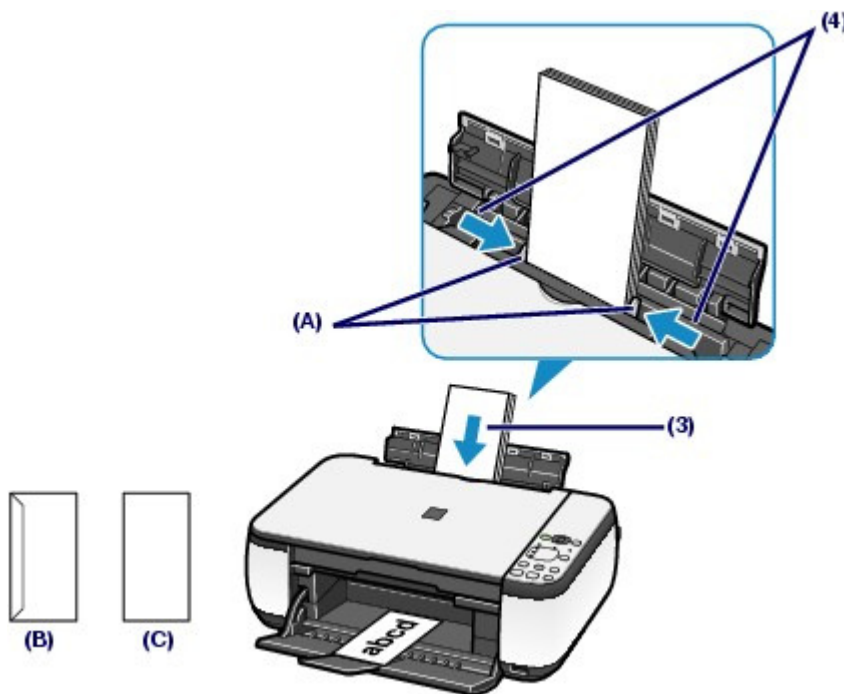

(B) Hátsó tálca

(C) Címoldal

3. A beállítások megadása a nyomtatóillesztő-programban.**(1)** Válassza ki a Boríték (Envelope) lehetőséget a Gyorsbeállítás (Quick Setup) lap Gyakran használt beállítások (Commonly Used Settings) listájából.**(2)** Válassza a Borítékméret beállítása (Envelope Size Setting) pontnál a DL boríték (DL Env.) vagy a 10-es boríték (Comm. Env. #10) lehetőséget.**(3)** Válassza ki a Fekvő (Landscape) beállítást a Tájolás (Orientation) elemnél.**(1)** A Media Type menüben válassza az Envelope lehetőséget.**(2)** Válassza ki a DL Envelope vagy a #10 Envelope értéket a Paper Size

beállításnál.

(3) Válassza ki a fekvő beállítást az Orientation elemnél.

Fontos

- Ha nem adja meg helyesen a boríték méretét és tájolását, akkor a cím fejjel lefelé vagy 90 fokkal elforgatva nyomtatódik rá.

Megjegyzés

- Lehet, hogy a borítékok adagolása közben zaj hallható.
- Ha Windows környezetben a nyomtatás fejjel lefelé történik, nyissa meg a nyomtatóillesztő-program beállító ablakát, válassza ki a Gyakran használt beállítások (Commonly Used Settings) Boríték (Envelope) elemét, majd jelölje be a További funkciók (Additional Features) lapon az Elforgat 180 fokkal (Rotate 180 degrees) jelölőnégyzetet.
- A nyomtatóillesztő beállításaival kapcsolatban a [Dokumentumok nyomtatása \(Windows\)](#) , illetve a [Dokumentumok nyomtatása \(Macintosh\)](#) című részben talál tájékoztatást.



 [A lap tetejére](#)

■ A használható hordozók

A legjobb nyomtatási eredmény érdekében válassza a nyomtatásnak leginkább megfelelő papírt. A Canon számos papírfajtaival igyekszik még élvezetesebbé tenni a nyomtatást, például matricákkal és fotópapírokkal. A legfontosabb fényképek kinyomtatásához az eredeti Canon papírok használatát javasoljuk.



● Hordozótípus

Kereskedelmi forgalomban kapható papírok

A papír neve <Modell száma> *1	Hátsó tálca kapacitása	A papírkiadó tálca terhelhetősége	A nyomtatóillesztő-program beállításai: Hordozótípus (Media Type)
Normál papír (Újrafeldolgozott papír) *2 *3	Körülbelül 100 lap	Körülbelül 50 lap	Normál papír (Plain Paper)
Borítékok	10 boríték	*4	Boríték (Envelope)

Canon gyártmányú papírok

A papír neve <Modell száma> *1	Hátsó tálca kapacitása	A papírkiadó tálca terhelhetősége	A nyomtatóillesztő- program beállításai: Hordozótípus (Media Type)
Fényképek nyomtatásához:			
			
Fotópapír Pro Platinum (Photo Paper Pro Platinum) <PT-101> *5	A4, Letter, 5 x 7 hüvelyk/13 x 18 cm és 8 x 10 hüvelyk/20 x 25 cm: 10 lap 10 x 15 cm / 4" x 6": 20 lap	*4	Photo Paper Pro Platinum
Photo Paper Pro II <PR-201> *5			Photo Paper Pro II
Glossy Photo Paper „ Everyday Use” (Fényes fotópapír „Mindennapi használatra”) <GP-501> *3 *5			Glossy Photo Paper
Photo Paper Glossy <GP-502> *3 *5			Glossy Photo Paper
Photo Paper Plus Glossy II <PP- 201> *3 *5			Photo Paper Plus Glossy II
Photo Paper Plus Semi- gloss <SG-201> *3 *5			Photo Paper Plus Semi-gloss
Matte Photo Paper <MP-101>			Matte Photo Paper

Üzleti dokumentumok nyomtatásához:			
			
High Resolution Paper <HR-101N>	80 lap	50 lap	High Resolution Paper
Képek nyomtatása egyéni elképzelés szerint:			
			
Póló sablonok <TR-301>	1 lap	*4	Póló sablonok (T-Shirt Transfers)
Fotócímkék <PS-101>*6			Glossy Photo Paper

*1 A modellszámmal ellátott papírok Canon gyártmányú papírok. A nyomtatható oldalra, valamint a papír kezelésére vonatkozó tudnivalókat a papírhoz mellékelt leírás tartalmazza. Az összes kapható Canon gyártmányú papír méretére vonatkozó információkért látogasson el weboldalunkra. Előfordulhat, hogy bizonyos országokban vagy térségekben egyes eredeti Canon papírokat nem lehet beszerezni. Az Amerikai Egyesült Államokban a papírt nem modellszám alapján árusítják. Itt a papír név szerint szerezhető be.

*2 A papír típusától és a környezeti körülményektől (magas vagy alacsony hőmérséklet, illetve páratartalom) függően előfordulhat, hogy teljes kapacitás mellett nem lehetséges megfelelő lapadagolás. Ilyen esetben az egyszerre betöltött papír mennyiségét csökkentse legalább a határjel felére (100%-ig újrafeldolgozott papír is használható).

*3 A másoláshoz használható papír, ha a hordozótípust a kezelőpanel **Papír (Paper)** gombjával választja ki. Csak A4-es vagy Letter méretű normál papír, illetve A4-es vagy Letter méretű fotópapír, valamint 4 x 6 hüvelyk / 10 x 15 cm méretű fotópapír választható ki.

*4 Javasoljuk, hogy távolítsa el a korábban nyomtatott lapokat a papírkimeneti tálcáról, mielőtt folyamatos nyomtatásba kezdene.

*5 Ha kötegetben tölti be a papírt, a nyomtatási oldal az adagolás során szennyeződhet, illetve nem megfelelő adagolás is előfordulhat. Ilyenkor egyenként töltse be a lapokat.

*6 A *Telepítő CD-ROM (Setup CD-ROM)* Easy-PhotoPrint EX programjának segítségével könnyen megadhatja a címkepapírra való nyomtatás beállításait. Telepítse a programot számítógépére.

Megjegyzés

- Ha PictBridge-kompatibilis eszközzel nyomtat, a lapméret és a hordozótípus beállításáról a [Bővített felhasználói kézikönyv](#) című, képernyőn megjelenő kézikönyvből tájékozódhat (csak az MP270 series esetén).

● Lapméretek

A következő lapméretek használhatják.

Megjegyzés

- Macintosh rendszeren a Choukei 3 és a Choukei 4 méret nem használható.

Szabványos méretek:

- Letter (8,50 x 11,00 hüvelyk / 215,9 x 279,4 mm)
- Legal (8,50 x 14,00 hüvelyk / 215,9 x 355,6 mm)
- A5 (5,83 x 8,27 hüvelyk / 148,0 x 210,0 mm)
- A4 (8,27 x 11,69 hüvelyk / 210,0 x 297,0 mm)
- B5 (7,17 x 10,12 hüvelyk / 182,0 x 257,0 mm)
- 4" x 6" (4,00 x 6,00 hüvelyk / 10 x 15 cm)

- 4" x 8" (4,00 x 8,00 hüvelyk / 101,6 x 203,2 mm)
- 5" x 7" (5,00 x 7,00 hüvelyk / 13 x 18 cm)
- 8" x 10" (8,00 x 10,00 hüvelyk / 20 x 25 cm)
- L (3,50 x 5,00 hüvelyk / 89,0 x 127,0 mm)
- 2L (5,00 x 7,01 hüvelyk / 127,0 x 178,0 mm)
- Hagaki (3,94 x 5,83 hüvelyk / 100,0 x 148,0 mm)
- Hagaki 2 (7,87 x 5,83 hüvelyk / 200,0 x 148,0 mm)
- Comm. Env. #10 (4,12 x 9,50 hüvelyk / 104,6 x 241,3 mm)
- DL Env (4,33 x 8,66 hüvelyk / 110,0 x 220,0 mm)
- Choukei 3 (4,72 x 9,25 hüvelyk / 120,0 x 235,0 mm)
- Choukei 4 (3,54 x 8,07 hüvelyk / 90,0 x 205,0 mm)
- Youkei 4 (4,13 x 9,25 hüvelyk / 105,0 x 235,0 mm)
- Youkei 6 (3,86 x 7,48 hüvelyk / 98,0 x 190,0 mm)
- Card (2,16 x 3,58 hüvelyk / 55,0 x 91,0 mm)
- Wide (4,00 x 7,10 hüvelyk / 101,6 x 180,6 mm)

Nem szabványos méretek:

Az egyéni méretet a következő tartományban adhatja meg.

- Minimális méret: 2,17 x 3,58 hüvelyk / 55,0 x 91,0 mm
- Maximális méret: 8,50 x 26,61 hüvelyk / 215,9 x 676,0 mm

● Papír súlya

17–28 font / 64–105 g/m² (eredeti Canon papír kivételével)

Ne használjon ennél nehezebb vagy könnyebb papírt (az eredeti Canon gyártmányú papírokat kivéve), mert az elakadhat a készülékben.

● Megjegyzések a papír tárolásáról

- A csomagból csak a szükséges számú lapot vegye ki, közvetlenül nyomtatás előtt.
- Ha nem nyomtat, a papírmeghajlás megakadályozása érdekében tegye vissza a papírt a csomagolásba, és tartsa sima felületen. Emellett tárolja a csomagot magas hőmérséklettől, nedvességtől és közvetlen napfénytől védett helyen.

● Megjegyzés a szegély nélküli teljes oldalas nyomtatáshoz használható papírral kapcsolatban

- Szegély nélküli teljes oldalas nyomtatáshoz nem használhatók sem A5, B5 és Legal méretű papírok, sem pedig borítékok.
- Szegély nélküli teljes oldalas nyomtatás normál papírra csak számítógépről történő nyomtatás esetén lehetséges. De előfordulhat, hogy gyenge minőségű lesz a nyomtatás. Normál papír használatát próbanyomtatáshoz javasoljuk.



■ A nem használható hordozók

Ne használja a következő papírtípusokat. Az ilyen papírok használata a gyengébb nyomtatási minőség mellett elakadást vagy meghibásodást is okozhat a készülékben.

- Összehajtott, meghajlott vagy gyűrött papír
- Nedves papír
- Túl vékony papír (amely könnyebb, mint 17 font / 64 g/m²)
- Túl vastag papír (amely nehezebb, mint 28 font / 105 g/m², eredeti Canon papír kivételével)
- Ne használjon levelezőlapnál vékonyabb papírt; ez vonatkozik a normál papírra és a jegyzetpapír kis méretre vágott változatára is (A5-ösnél kisebb méretű papírra történő nyomtatás során)
- Képes levelezőlapok
- Ragasztott fényképet vagy matricát tartalmazó levelezőlapok
- Kéthajtókás borítékok (vagy ragasztós hajtókák)
- Dombornyomásos vagy impregnált felületű borítékok
- Előre nedvesített, ragadós hajtókájú borítékok
- Bármilyen fajta lyukas papír
- Nem téglalap alakú papírok
- Ragasztással vagy tűzéssel kötött papírok
- Ragasztózott papír
- Csillámmal stb. díszített papír



Eredeti dokumentum betöltése

- ➔ Eredeti dokumentum betöltése
- ➔ A betölthető dokumentumok

■ Eredeti dokumentum betöltése

Helyezze az üveglapra a másolni vagy beolvasni kívánt eredeti dokumentumokat.

▶ Fontos

- Az eredeti dokumentum elhelyezését követően még a másolás vagy beolvasás elindítása előtt csukja le a dokumentumfedelelet.
- Ha számítógépen, szoftveres alkalmazás segítségével végez beolvasást, akkor másképpen kell elhelyeznie az eredeti dokumentumot.
A részletek a [Bővített felhasználói kézikönyv](#) című, képernyőn megjelenő kézikönyvben találhatók.

1. Helyezze az eredeti dokumentumot az üveglapra.

(1) Nyissa fel a dokumentumfedelelet.

▶ Fontos

- Ne helyezzen tárgyakat a dokumentumfedélre. A tárgyak beeshetnek a hátsó tálcába a dokumentumfedél felnyitása során, és ez a készülék hibás működéséhez vezethet.

(2) Az eredeti dokumentumot a MÁ SOLANDÓ VAGY BEOLVASANDÓ OLDALÁVAL LEFELÉ fordítva helyezze az üveglapra.

Az eredeti dokumentum sarkát illessze az  irányítási jelhez.

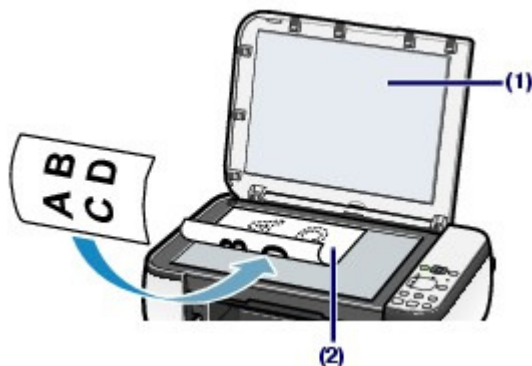

▶ Fontos

- Ne tegyen az üveglapra 4,4 fontnál / 2,0 kg-nál nehezebb tárgyat.
- Ne helyezzen az üveglapra 4,4 fontnál / 2,0 kg-nál nehezebb tárgyat. Ellenkező esetben a lapolvasó meghibásodhat, az üveglap pedig eltörhet.
- A készülék nem tudja beolvasni az árnyékolt területet (A) (0,04 hüvelyk / 1 mm az üveglap széleitől).

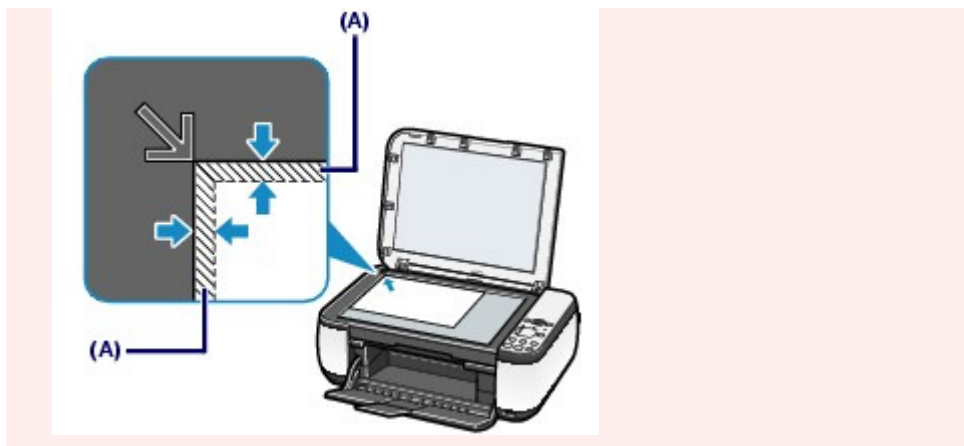

2. Csukja le óvatosan a dokumentumfedelelet.



[↑ A lap tetejére](#)

■ A betölthető dokumentumok

A következő eredetiket lehet másolni vagy beolvasni.

Az eredeti dokumentumok típusa:	Szöveges dokumentumok, magazinok és újságok Nyomtatott fénykép, képeslap, névjegykártya és DVD/CD
Méret (sz x h):	Legfeljebb 8,5 x 11,7 hüvelyk / 216 x 297 mm

Megjegyzés

- Amikor vastag eredetit, például könyvet helyez az üveglapra, a készülékről leveheti a dokumentumfedelet.
A dokumentumfedél levételére és felhelyezésére vonatkozó részleteket a képernyőn megjelenő [Bővített felhasználói kézikönyv](#) tartalmazza.



[↑ A lap tetejére](#)

Rendszeres karbantartás

Ez a rész azt írja le, hogyan tisztíthatja meg a készüléket, ha a nyomtatás eredménye halvány, hogyan cserélheti ki a FINE patronokat, ha kifogy belőlük a tinta, illetve mit kell tennie, ha a papíradagolás nem megfelelő.

Ha a nyomat halvány, vagy a színek nem megfelelően jelennek meg

- [Fúvókaellenőrző minta nyomtatása](#)
- [A fúvókaellenőrző minta kiértékelése](#)
- [A nyomtatófej tisztítása](#)
- [A nyomtatófej fokozott tisztítása](#)
- [A nyomtatófej igazítása](#)

A FINE patron cseréje

- [A cserefolyamat](#)
- [A tintaállapot ellenőrzése](#)

A készülék tisztítása

- [A laptovábbító görgő tisztítása](#)
- [A készülék belsejének tisztítása \(alsó tálca tisztítása\)](#)
- [A készülék belsejében található kiálló részek tisztítása](#)



Ha a nyomat halvány, vagy a színek nem megfelelően jelennek meg

Ha a nyomatok homályosak vagy nem megfelelő minőségűek, ezt valószínűleg a nyomtatófejek (FINE patronok) fúvókáinak eltömődése okozza. Az alábbi eljárással nyomtassa ki a fúvókaellenőrző mintát, ellenőrizze a nyomtatófej fúvókáinak állapotát, majd tisztítsa meg a nyomtatófejet.

Ha a nyomaton az egyenes vonalak töredezettek, illetve a nyomtatás eredménye más szempontból nem kielégítő, a nyomtatófej helyzetének igazítása segíthet a nyomtatási minőség javításában.

Fontos

- Ne öblítse le, és ne törölje le a FINE patronokat. Ez a FINE patronok hibájához vezethet.

Megjegyzés

A karbantartás megkezdése előtt

- Ellenőrizze, hogy maradt-e tinta a FINE patronban.
Lásd: [A tintaállapot ellenőrzése](#).
- Ellenőrizze, hogy a FINE patronok megfelelően vannak-e behelyezve.
Lásd: [A cserefolyamat](#).
- Ellenőrizze, hogy a FINE patron alján található narancssárga védőszalag el van-e távolítva.
Lásd: [A cserefolyamat](#).
- Ha a **Riasztás (Alarm)** lámpa narancssárgán világít vagy villog, olvassa el a képernyőn megjelenő *Bővített felhasználói kézikönyv* „Hibaelhárítás” című részét.
- Ha a nyomtatóillesztő-program beállításában növeli a nyomtatási minőséget, javulhat a nyomtatás eredménye.
A részletek a [Bővített felhasználói kézikönyv](#) című, képernyőn megjelenő kézikönyvben található.

● Ha a nyomtatás eredménye elmosódott vagy egyenetlen:

1. lépés

Lásd: [Fúvókaellenőrző minta nyomtatása](#).
Lásd: [A fúvókaellenőrző minta kiértékelése](#).

Ha hiányzó vonalak vagy vízszintes fehér csíkok vannak a mintában:



2. lépés

Lásd: [A nyomtatófej tisztítása](#).

Ha a problémát a nyomtatófej kétszeri tisztítása sem oldja meg:



3. lépés

Lásd: [A nyomtatófej fokozott tisztítása](#).

Ha a probléma nem szűnik meg, kapcsolja ki a készüléket, és 24 óra elteltével ismét hajtsa végre a nyomtatófej fokozott tisztítását.

Ha a probléma még mindig nem oldódik meg:



4. lépés

Lásd: [A FINE patron cseréje](#).

A fej tisztítás után nyomtassa ki és ellenőrizze a fúvókaellenőrző mintát.

Megjegyzés

- Ha a probléma a FINE patron cseréje után sem oldódik meg, lépjen kapcsolatba a szervizközponttal.

- Ha a nyomtatás eredménye egyenetlen, például töredezetek az egyenes vonalak:

Lásd: [A nyomtatófej igazítása](#) .

Megjegyzés

- A karbantartási műveletek a számítógépről is elvégezhetők.
A részletek a [Bővített felhasználói kézikönyv](#) című, képernyőn megjelenő kézikönyvben található.



 [A lap tetejére](#)

[Tartalom](#) > [Rendszeres karbantartás](#) > [Ha a nyomat halvány, vagy a színek nem megfelelően jelennek meg](#) > Fúvókaellenőrző minta nyomtatása

■ Fúvókaellenőrző minta nyomtatása

A fúvókaellenőrző minta kinyomtatásával ellenőrizheti, hogy a nyomtatófej fúvókái megfelelően juttatják-e a tintát a papírra.

Megjegyzés

- Ha alacsony a maradék tintaszint, a fúvókaellenőrző minta nem nyomtatható ki hibátlanul. Cserélje az alacsony tintaszintű FINE patron.
- Lásd: [A FINE patron cseréje](#).

A következőket kell előkészíteni: egy lap A4 vagy Letter méretű normál papír

1. Ellenőrizze, hogy a nyomtató be van-e kapcsolva.
2. Helyezzen egy A4-es vagy Letter méretű normál papírt a hátsó tálcába.
3. Nyissa ki óvatosan a papírgyűjtő tálcát, és húzza ki a tálcahosszabbítót.
4. Nyomtassa ki a fúvókaellenőrző mintát.
 - (1) Addig nyomogassa a  (Karbantartás) gombot, amíg meg nem jelenik az **A** karakter.



- (2) Nyomja meg a **Fekete (Black)** vagy a **Szín (Color)** gombot.
A fúvókaellenőrző minta kinyomtatódik.

5. Értékelje ki a fúvókaellenőrző mintát.

Lásd: [A fúvókaellenőrző minta kiértékelése](#).



[Tartalom](#) > [Rendszeres karbantartás](#) > [Ha a nyomat halvány, vagy a színek nem megfelelően jelennek meg](#) > A fűvókaellenőrző minta kiértékelése

■ A fűvókaellenőrző minta kiértékelése

Ellenőrizze a fűvókaellenőrző mintát, és szükség esetén tisztítsa meg a nyomtatófejet.

1. Ellenőrizze, hogy vannak-e hiányzó vonalak (1) vagy vízszintes fehér sávok (2) a mintában.

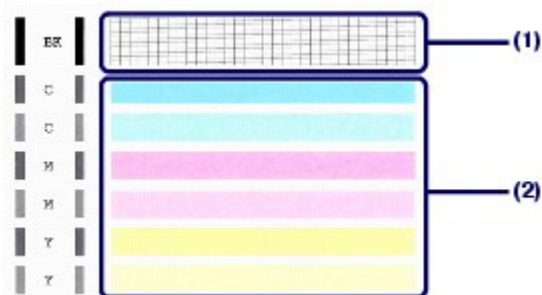

- (1) Ellenőrizze, hogy hiányoznak-e vonalak a mintáról.

Ha igen, tisztítás szükséges.

Lásd: [A nyomtatófej tisztítása](#).



(A) Helyes

(B) Nem megfelelő (hiányzó vonalak)

- (2) Ellenőrizze, hogy lát-e a mintában vízszintes fehér sávokat.

Ha igen, tisztítás szükséges.

Lásd: [A nyomtatófej tisztítása](#).



(A) Helyes

(B) Nem megfelelő (vízszintes fehér sávok láthatók)



[Tartalom](#) > [Rendszeres karbantartás](#) > [Ha a nyomat halvány, vagy a színek nem megfelelően jelennek meg](#) > [A nyomtatófej tisztítása](#)

■ A nyomtatófej tisztítása

Ha hiányoznak vonalak vagy vízszintes fehér csíkok jelennek meg a kinyomtatott fúvókaellenőrző-mintán, tisztítsa meg a nyomtatófejet. A tisztítás megszünteti a fúvóka eltömődését, és helyreállítja a nyomtatófej állapotát. A nyomtatófej tisztítása tintát fogyaszt, ezért csak akkor tisztítsa meg a fejet, ha szükséges.

1. Ellenőrizze, hogy a nyomtató be van-e kapcsolva.

2. Tisztítsa meg a nyomtatófejet.

(1) Addig nyomogassa a  (Karbantartás) gombot, amíg meg nem jelenik a **H** karakter.



(2) Nyomja meg a **Fekete (Black)** vagy a **Szín (Color)** gombot.

A készülék elindítja a nyomtatófej tisztítását.

Ne végezzen más műveletet a készülékkel a nyomtatófej tisztításának befejeződéséig. Ez körülbelül 1-2 percet vesz igénybe.

3. Ellenőrizze a nyomtatófej állapotát.

A tisztítás befejeztével a LED kijelző visszatér a másolási készenléti állapotba.

A nyomtatófej állapotának ellenőrzéséhez nyomtassa ki a fúvókaellenőrző mintát.

Lásd: [Fúvókaellenőrző minta nyomtatása](#).



Megjegyzés

- Ha a probléma a nyomtatófej kétszeri tisztítása után sem szűnik meg, hajtson végre a nyomtatófej fokozott tisztítását.

Lásd: [A nyomtatófej fokozott tisztítása](#).



[Tartalom](#) > [Rendszeres karbantartás](#) > [Ha a nyomat halvány, vagy a színek nem megfelelően jelennek meg](#) > [A nyomtatófej fokozott tisztítása](#)

■ A nyomtatófej fokozott tisztítása

Ha a nyomtatófej hagyományos tisztítása nem javít a nyomtatás minőségén, hajtsa végre a nyomtatófej fokozott tisztítását. A nyomtatófej fokozott tisztítása a normál tisztításnál több tintát használ, ezért ezt a műveletet csak akkor hajtsa végre, ha szükséges.

1. Ellenőrizze, hogy a nyomtató be van-e kapcsolva.

2. Fokozottan tisztítsa meg a nyomtatófejet.

(1) Addig nyomogassa a  (Karbantartás) gombot, amíg meg nem jelenik az **y** karakter.



(2) Nyomja meg a **Fekete (Black)** vagy a **Szín (Color)** gombot.

A készülék elindítja a nyomtatófej fokozott tisztítását.

Ne végezzen más műveletet a készülékkel a nyomtatófej fokozott tisztításának befejeződéséig. Ez körülbelül 2 percet vesz igénybe.

3. Ellenőrizze a nyomtatófej állapotát.

A fokozott tisztítás befejeztével a LED kijelző visszatér a másolási készenléti állapotba.

A nyomtatófej állapotának ellenőrzéséhez nyomtassa ki a fűvókaellenőrző mintát.

Lásd: [Fűvókaellenőrző minta nyomtatása](#).

Ha a probléma nem szűnik meg, kapcsolja ki a készüléket, és 24 óra elteltével ismét hajtsa végre a nyomtatófej fokozott tisztítását.

Ha a probléma ezután sem szűnik meg, cserélje ki a FINE patron egy újra.

Lásd: [A FINE patron cseréje](#).

Ha a probléma a FINE patron cseréje után sem oldódik meg, lépjen kapcsolatba a szervizközponttal.



Tartalom > Rendszeres karbantartás > Ha a nyomat halvány, vagy a színek nem megfelelően jelennek meg > A nyomtatófej igazítása

■ A nyomtatófej igazítása

Ha a nyomaton az egyenes vonalak töredeztettek, illetve a nyomtatás eredménye más szempontból nem kielégítő, a nyomtatófej helyzetét kell beigazítania.

Megjegyzés

- Ha alacsony a maradék tintaszint, a nyomtatófej-igazítási lap nem nyomtatható ki hibátlanul. Cserélje az alacsony tintaszintű FINE patronot.
Lásd: [A FINE patron cseréje](#).

A következőket kell előkészíteni: egy A4 vagy Letter méretű normál papírlap*

* Ügyeljen arra, hogy a használt papír mindkét oldala fehér és tiszta legyen.

1. Ellenőrizze, hogy a nyomtató be van-e kapcsolva.
2. Helyezzen egy A4-es vagy Letter méretű normál papírt a hátsó tálcába.
3. Nyissa ki óvatosan a papírgyűjtő tálcát, és húzza ki a tálcahosszabbítót.
4. Nyomtassa ki a nyomtatófej-igazítási mintát.
 - (1) Addig nyomogassa a  (Karbantartás) gombot, amíg meg nem jelenik az **u** betű (kis „u” betű).



- (2) Nyomja meg a **Fekete (Black)** vagy a **Szín (Color)** gombot.
A nyomtató kinyomtatja a nyomtatófej-igazítási mintát.

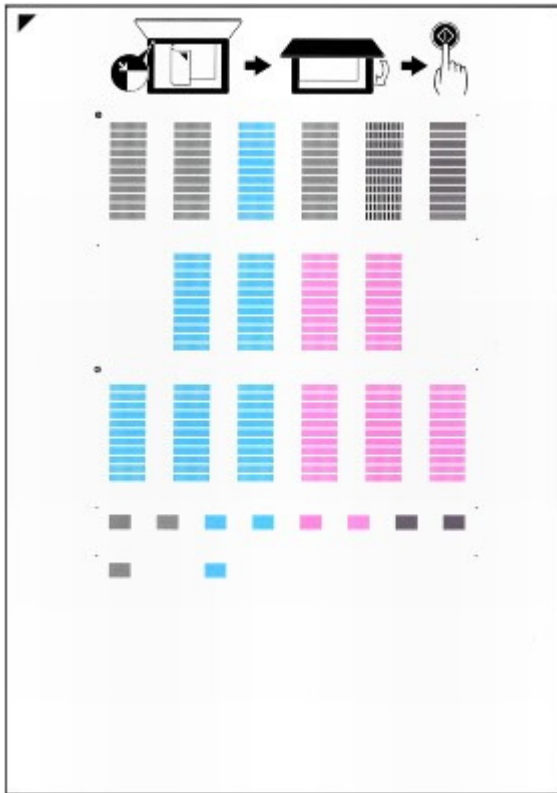

Fontos

- Ne érjen hozzá a nyomtatófej-igazítási minta semelyik részéhez sem.
- Vigyázzon, nehogy piszkos legyen a nyomtatófej-igazítási minta. Ha a lap beszennyeződik vagy összegyűrdök, előfordulhat, hogy a minta nem lesz megfelelően beolvasható.



5. A nyomtatófej igazításához olvassa be a nyomtatófej-igazítási mintát.

(1) Helyezze a nyomtatófej-igazítási mintát az üveglapra.

A nyomtatófej-igazítási lap elhelyezésékor ügyeljen arra, hogy a lap NYOMTATOTT OLDALA LEFELÉ nézzen, és igazítsa a lap bal felső sarkában lévő  jelet, az  igazítási jelhez.



(2) Óvatosan csukja le a dokumentumfedelelet, ellenőrizze, hogy az **U** (nagy „U” betű) látható-e a LED kijelzőn, majd nyomja meg a **Fekete (Black)** vagy a **Szín (Color)** gombot.

A készülék megkezdí a nyomtatófej-igazítási minta beolvasását, és automatikusan elvégzi a nyomtatófej igazítását.

Amikor a nyomtatófej igazítása befejeződik, megjelenik a LED kijelzőn a másolás készenléti képernyője. Vegye le a lapot az üveglapról.



Fontos

- Ne nyissa fel a dokumentumfedelelet, és ne mozgassa a betöltött nyomtatófej-igazítási mintát addig, amíg a nyomtatófej igazítása be nem fejeződik.
- Ha a nyomtatófej-igazítás nem sikerült, megjelenik a hibakód a LED kijelzőn.

A **Stop/Visszaállítás (Stop/Reset)** gombot megnyomva szüntesse meg a hibaüzenetet, majd ellenőrizze a következőket.

- Az üveglap és a nyomtatófej-igazítási lap nem piszkos-e?
- A nyomtatófej-igazítási minta megfelelő helyzetben, a nyomtatott oldalával lefelé van-e az üveglapra helyezve?

A részleteket a *Bővített felhasználói kézikönyv* című, képernyőn megjelenő kézikönyv „[Hibaelhárítás](#)” című része tartalmazza.

Megjegyzés

- Ha a nyomtatás eredménye a fent leírt nyomtatófej-igazítás után sem kielégítő, akkor kézzel igazítsa be a nyomtatófejet a számítógépről.
A részletek a [Bővített felhasználói kézikönyv](#) című, képernyőn megjelenő kézikönyvben található.
- Ha ki szeretné nyomtatni és ellenőrizni szeretné a nyomtatófej aktuális igazítási értékeit, jelenítse meg az **L** karaktert a LED kijelzőn, majd nyomja meg a **Fekete (Black)** vagy a **Szín (Color)** gombot.



[↑ A lap tetejére](#)

A FINE patron cseréje

Ha nyomtatás közben kifogy a tinta, a LED kijelzőn megjelenik az „E, 1, 6” hibakód. Felgyullad a **Riasztás (Alarm)** lámpa, és villogni kezd a **Tinta (Ink)** lámpa.

Állapítsa meg, hogy melyik FINE patron fogyott ki, és cserélje ki egy újra.

Megjegyzés

- A használható FINE patronokkal kapcsolatos tájékoztatást a *Beüzemelési útmutató* című nyomtatott kézikönyvben találja meg.

■ A cserefolyamat

Amikor a FINE patronokból kifogy a tinta, az alábbi eljárással cserélheti ki őket.

Fontos

A FINE patronok kezelése

- Ne érintse meg a FINE patron fém érintkezőit (A) és a nyomtatófej fúvókáit (B). Ha hozzájuk ér, a nyomtatás esetleg nem lesz megfelelő.

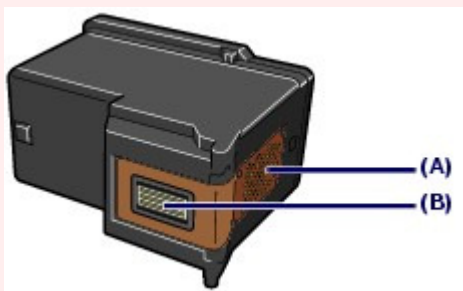

- Az optimális nyomtatási minőség megőrzésének érdekében a megadott Canon gyártmányú FINE patronok használata ajánlott. A tinta újratöltése nem ajánlott.
- Ha kiveszi a FINE patron, haladéktalanul tegyen be egy másikat. Ne hagyja a készüléket állni úgy, hogy nincs benne FINE patron.
- A cseréhez új FINE patronokat használjon. A használt FINE patronok behelyezése a fúvókák eltömődését okozhatja. Ezen kívül az ilyen patronokkal a készülék nem képes pontos tájékoztatást adni a patronok cseréjének szükségességéről.
- Miután egyszer már behelyezte a FINE patron a készülékbe, ha kiveszi onnan, ne hagyja a szabad levegőn. Ellenkező esetben a FINE patron kiszárad, és a visszahelyezése után előfordulhat, hogy a készülék nem fog megfelelően működni. Az optimális nyomtatási minőség megőrzésének érdekében használja fel a FINE patronokat az első használatot követő 6 hónapban.

Megjegyzés

- Miután a FINE patronból kifogy a tinta, csak egy kis ideig nyomtathat színes vagy fekete FINE patronnal (attól függően, melyikben maradt tinta). A mindkét patronnal történő nyomtatáshoz képest azonban a nyomtatási minőség gyengébb lehet. Az optimális minőség elérésének érdekében új FINE patronok használatát javasoljuk. Amikor csak egy tintával nyomtat, akkor is csak úgy nyomtasson, hogy a nyomtatóban hagyja az üres FINE patron. Ha a színes vagy a fekete FINE patron nincs behelyezve, hiba történik, és a készülék nem tud nyomtatni. E beállítás konfigurálásával kapcsolatban olvassa el a [Bővített felhasználói kézikönyv](#) című, képernyőn megjelenő kézikönyvet.
- A készülék akkor is használhat színes tintát, amikor fekete-fehér dokumentumot nyomtat, vagy fekete-fehér nyomtatás van megadva. A készülék a nyomtatófej normál és fokozott tisztítása során (amely szükséges lehet a készülék teljesítményének karbantartásához) is mind a színes, mind a fekete tintából fogyasztt. Amikor kifogy a tinta, azonnal cserélje le a FINE patronot egy újra.

1. Ellenőrizze, hogy a nyomtató be van-e kapcsolva, és nyissa ki a papírgyűjtő tálcát.
2. Hajtsa fel a lapolvasó egységet (a fedelet), és támassza ki a lapolvasó egység támaszával (C).

A FINE patrontartó cserepozícióba kerül.



⚠ Figyelem

- Ne próbálja erővel mozgásában gátolni vagy mozgatni a FINE patron. Ne érintse meg a FINE patron tartóját, amíg teljesen meg nem áll.

▶ Fontos

- A készülék belseje tintával szennyezett lehet. A FINE patronok cseréje során ügyeljen arra, nehogy beszennyeződjön a keze vagy ruházata. A készülék belsejében található tintát egyszerűen letörölheti például egy papír zsebkendővel.
A tisztítás részleteit a *Beüzemelési útmutató* című nyomtatott kézikönyvben találhatja meg.
- Ne helyezzen tárgyakat a dokumentumfedélre. A tárgyak beeshetnek a hátsó tálcába a dokumentumfedél felnyitása során, és ez a készülék hibás működéséhez vezethet.
- A lapolvasó egységet (a fedelet) úgy nyissa ki, hogy a dokumentumfedél csukva maradjon.
- Ne nyúljon a készülék fémből készült, illetve egyéb belső részeihez.
- Ha nyitva hagyja a beolvasó egységet (a fedelet), a FINE patrontartó jobb oldalra csúszik. Ebben az esetben csukja le, majd nyissa fel megint a lapolvasó egységet (a fedelet).

3. Vegye ki az üres FINE patron.

(1) Fogja össze a füleket, és nyissa ki a tintapatront rögzítő fedelet.

(2) Vegye ki a FINE patron.

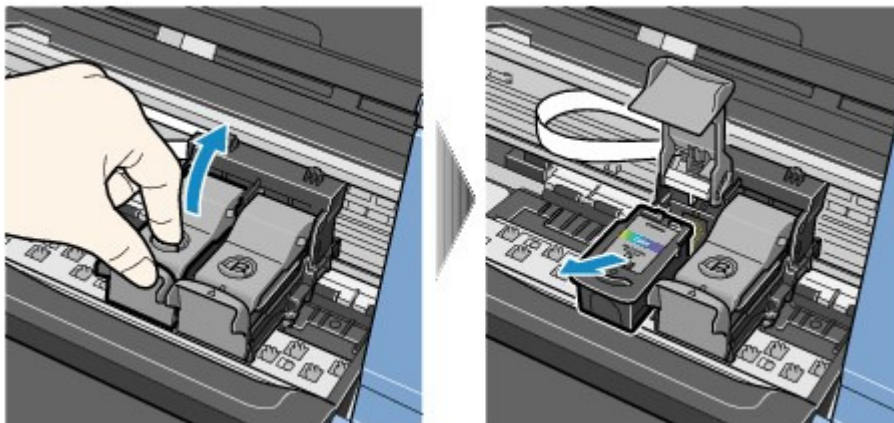

▶ Fontos

- A ruházat és a környezet beszennyezésének elkerülése érdekében óvatosan kezelje a FINE patronokat.
- Az üres FINE patronokat a helyi törvényeknek és szabályoknak megfelelően dobja ki.

4. Készítse elő az új FINE patron.

- (1) Vegye ki az új FINE patron a csomagolásából, és óvatosan távolítsa el a narancssárga védőszalagot (D).

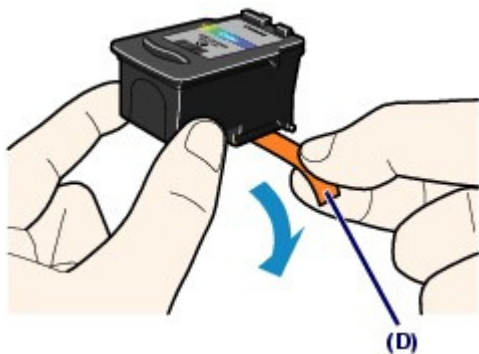

Fontos

- Ha felrázza a FINE patron, a tinta kifolyhat, és beszennyezheti kezét és a környezetet. Óvatosan kezelje a FINE patronokat.
- Ügyeljen arra, hogy kezét és a környezetet ne szennyezze be az eltávolított védőszalagon lévő tintával.
- A védőszalag eltávolítása után ne próbálja meg újra visszahelyezni azt. A kellékanyagok elhelyezésére vonatkozó helyi törvényeknek és szabályoknak megfelelően dobja ki.
- Ne érintse meg a FINE patron fém érintkezőit és a nyomtatófej fűvókáit. Ha hozzájuk ér, a nyomtatás esetleg nem lesz megfelelő.

5. Helyezze be a FINE patron.

- (1) Helyezzen egy új FINE patron a FINE patrontartóba.

A színes FINE patron a bal oldali nyílásba, a fekete FINE patron pedig a jobb oldali nyílásba kell helyezni.

- (2) A FINE patron rögzítéséhez zárja le a tintapatron rögzítő fedelet.

Kattanásig nyomja le a tintapatron rögzítő fedelet.

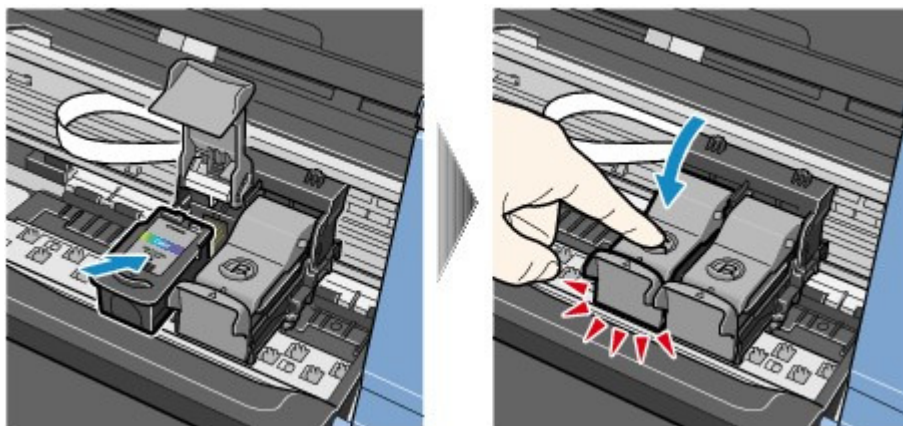

- (3) Ellenőrizze, hogy a tintapatron rögzítő fedél megfelelően le van-e zárva.

Megjegyzés

- Ha a tintapatron rögzítő fedele nincs megfelelően lezárva, nyomja le kattanásig.

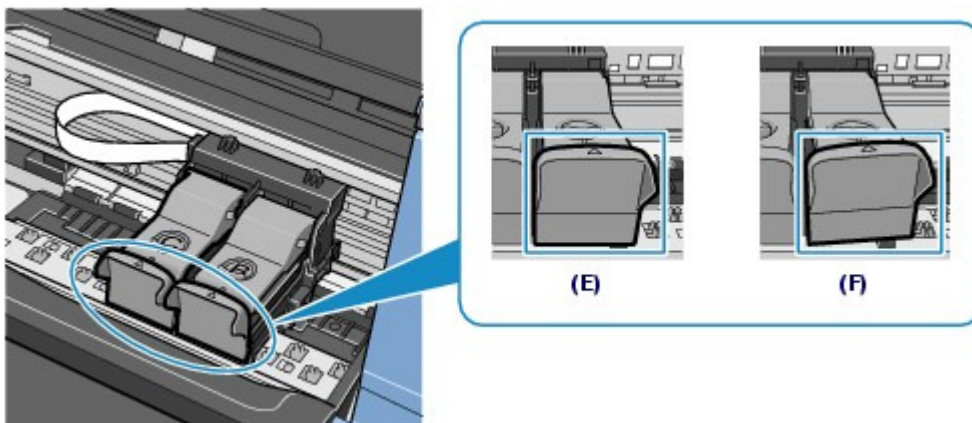

(E) Megfelelően lezárva

(F) Nincs megfelelően lezárva (a fedél meg van hajolva)

Fontos

- Ha nincs a színes és a fekete FINE patron is behelyezve, a készülék nem tud nyomtatni. Mindenképpen helyezze be mindkét FINE patron.

6. Hajtsa fel kicsit a lapolvasó egység fedelét, hogy visszaállíthassa eredeti pozíciójába a lapolvasó egység támaszát, majd finoman zárja le a lapolvasó egység fedelét.

Figyelem

- Miközben visszaállítja eredeti pozíciójába a lapolvasó egység támaszát, tartsa szilárdan a lapolvasó egység fedelét, és vigyázzon, hogy az ujjai nehegy beszoruljanak.

Megjegyzés

- Ha a **Riasztás (Alarm)** lámpa narancssárgán világít vagy villog a lapolvasó egység (a fedél) lezárása után, olvassa el a képernyőn megjelenő *Bővített felhasználói kézikönyv* „[Hibaelhárítás](#)” című részét.
- Ha a FINE patron cseréje után nyomtatni kezd, a készülék automatikusan elvégzi a nyomtatófej tisztítását. Ne végezzen más műveletet a készülékkel a nyomtatófej tisztításának befejeződéséig.
- Ha az egyenes vonalak töredezetek a nyomaton, illetve a nyomtatófej pozíciója nem megfelelő, igazítsa be a nyomtatófej helyzetét.
Lásd: [A nyomtatófej igazítása](#) .



↑ A lap tetejére

■ A tintaállapot ellenőrzése

A tintaállapotot a kezelőpanel **Tinta (Ink)** lámpáival és a számítógép képernyőjén ellenőrizheti.

Megjegyzés

- A tintaszint-érzékelő a készülékre van rögzítve, hogy érzékelje a tintaszintet. A készülék feltételezi, hogy új FINE patron behelyezésekor tele van a patron, és elkezd a tintaszint érzékelését. Ha használt FINE patron helyez be, a jelzett tintaszint lehet, hogy nem lesz helyes. Ebben az esetben a tintaszintet jelző információt csak irányadónak tekintse.

● A kezelőpanel tintajelző lámpáival

Győződjön meg arról, hogy a LED kijelző másolási készenléti üzemmódban van. A tintaállapotot az **Tinta (Ink)** lámpák segítségével ellenőrizheti.

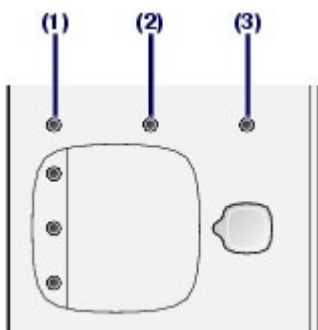

- (1) **Riasztás (Alarm)** lámpa
- (2) **Színes tinta (Color Ink)** lámpa
- (3) **Fekete tinta (Black Ink)** lámpa

Világít a Színes tinta (Color Ink) vagy a Fekete tinta (Black Ink) lámpa

Alacsony a tintaszint. Még egy ideig folytathatja a nyomtatást, de célszerű előkészíteni egy új FINE patron.

Villog a Színes tinta (Color Ink) vagy a Fekete tinta (Black Ink) lámpa, miközben világít a Riasztás (Alarm) lámpa

- Ha a LED kijelzőn megjelenik az „E, 1, 6” kód, akkor kifogyott a tinta.
Olvassa el a *Bővített felhasználói kézikönyv* című, képernyőn megjelenő kézikönyv „[Hibaelhárítás](#)” című részét.
- Ha a LED kijelzőn megjelenik az „E, 1, 3” kód, akkor előfordulhat, hogy kifogyott a tinta.
Olvassa el a *Bővített felhasználói kézikönyv* című, képernyőn megjelenő kézikönyv „[Hibaelhárítás](#)” című részét.

Villog a Színes tinta (Color Ink) vagy a Fekete tinta (Black Ink) lámpa, de nem világít a Riasztás (Alarm) lámpa

A tintaszintet figyelő funkció ilyenkor ki van kapcsolva.

● A számítógép képernyőjén

A tintaállapotot a nyomtató állapotmonitorán (Windows), illetve a Canon IJ Printer Utility alkalmazásban (Macintosh) ellenőrizheti.

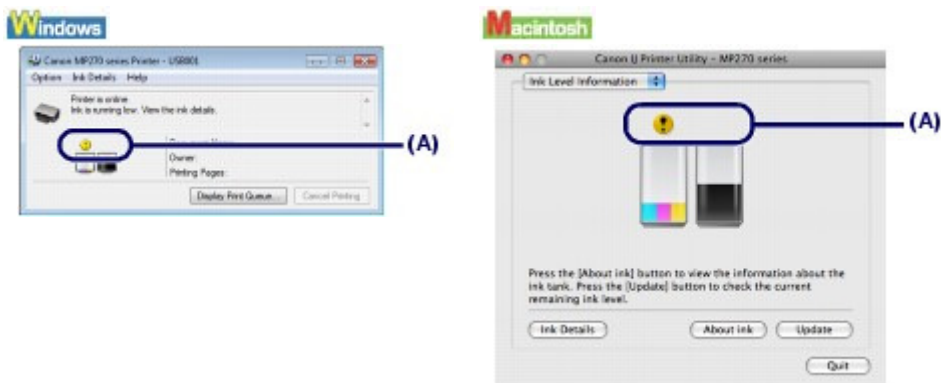

(A) Ellenőrizze, hogy megjelenik-e valamilyen szimbólum a képernyőn.

Az a tinta, amelyiknél megjelenik a  (Alacsony a tintaszint) jel, kifogyóban van. Még egy ideig folytathatja a nyomtatást, de célszerű előkészíteni egy új FINE patronot.

Megjegyzés

- Nyomtatás közben hibaüzenet jelenhet meg. Amikor megjelenik a megerősítést kérő üzenet, tegye meg a megfelelő lépést.

Az alábbi lépések végrehajtásával nyissa meg az egyes ellenőrző képernyőket.



1. Nyissa meg a nyomtatóillesztő beállító ablakát a Vezérlőpult (Control Panel)-ről .

Olvassa el a [Bővített felhasználói kézikönyv](#) című, képernyőn megjelenő kézikönyvet.

2. A Karbantartás (Maintenance) lapon kattintson a Nyomtatóállapot megtekintése (View Printer Status) lehetőségre.

A FINE patron adatainak megerősítéséhez kattintson a Tintainformáció (Ink Details) menüre.

Megjegyzés

- A nyomtató állapotmonitorát a nyomtatás közben a tálcán megjelenő Canon XXX Printer ikonra kattintva is megjelenítheti (ahol „XXX” a készülék neve).



1. Nyissa meg a Canon IJ Printer Utility alkalmazást.

Olvassa el a [Bővített felhasználói kézikönyv](#) című, képernyőn megjelenő kézikönyvet.

2. Válassza az Ink Level Information menüpontot a helyi menüből .

A FINE patron adatainak megerősítéséhez kattintson az Ink Details elemre.



A készülék tisztítása

Ez a szakasz a készülék belsejének tisztítását ismerteti.

- ➡ A laptovábbító görgő tisztítása
- ➡ A készülék belsejének tisztítása (Alsó tálca tisztítása)
- ➡ A készülék belsejében található kiálló részek tisztítása



[↑ A lap tetejére](#)

■ A laptovábbító görgő tisztítása

Ha a laptovábbító görgő beszennyeződik, vagy papírpor tapad hozzá, a készülék nem húzza be megfelelően a papírt.

Ebben az esetben tisztítsa meg a laptovábbító görgőt. A tisztítás a görgő kopásával jár, ezért ezt a műveletet csak indokolt esetben végezze el.

A következőket kell előkészíteni: három darab A4 vagy Letter méretű normál papír

1. Győződjön meg arról, hogy a készülék be van kapcsolva, és vegye ki a papírt a hátsó tálcából.
2. Nyissa ki óvatosan a papírgyűjtő tálcát, és húzza ki a tálcahosszabbítót.
3. Tisztítsa meg a papírtovábbító görgőt.

- (1) Addig nyomogassa a  (Karbantartás) gombot, amíg meg nem jelenik a **b** karakter.



- (2) Nyomja meg a **Fekete (Black)** vagy a **Szín (Color)** gombot.
A papírtovábbító görgő a tisztítás során forog.

4. Papírral tisztítsa meg a papírtovábbító görgőt.

- (1) Győződjön meg arról, hogy a papírtovábbító görgő forgása leállt, majd töltsön be három A4 vagy Letter méretű normál papírlapot a hátsó tálcába.

- (2) Ellenőrizze, hogy **b** látható-e a LED kijelzőn, majd nyomja meg a **Fekete (Black)** vagy a **Szín (Color)** gombot.

A készülék elkezd a tisztítást. A tisztítás a papír kiadása után ér véget.

Ha a probléma laptovábbító görgő megtisztítása után sem oldódik meg, lépjen kapcsolatba a szervizközponttal.



Megjegyzés

- A tisztítás befejeztével nyomja meg a **Stop/Visszaállítás (Stop/Reset)** gombot, hogy a LED kijelző másolási készenléti állapotba térjen vissza.

[↑ A lap tetejére](#)

■ A készülék belsejének tisztítása (Alsó tálca tisztítása)

Távolítsa el a szennyeződést a készülék belsejéből. Ha a készülék belsejében szennyeződés keletkezik, a kinyomtatott papírlapok is beszennyeződhetnek, ezért javasoljuk, hogy rendszeresen tisztítsa a készülék belsejét.

▶ Fontos

- Az alsó tálca tisztítása közben semmilyen más műveletet ne végezzen.

A következőket kell előkészíteni: egy A4 vagy Letter méretű normál papírlap

1. Győződjön meg arról, hogy a készülék be van kapcsolva, és vegye ki a papírt a hátsó tálcából.
2. Nyissa ki óvatosan a papírgyűjtő tálcat, és húzza ki a tálcahosszabbítót.
3. Hajtson szélteben félbe egy A4-es vagy Letter méretű normál papírlapot, majd hajtsa ki.
4. Ezt az egyetlen papírlapot helyezze be a hátsó tálcába a nyitott oldalával Ön felé.



5. Tisztítsa meg a készülék belsejét.

(1) Addig nyomogassa a  (Karbantartás) gombot, amíg meg nem jelenik a **J** karakter.



(2) Nyomja meg a **Fekete (Black)** vagy a **Szín (Color)** gombot.

A papír a készüléken keresztülhaladva megtisztítja annak belsejét.

Nézze meg a kiadott papír összehajtott élét. Ha tintával szennyezett, akkor hajtsa végre újra az alsó tálca tisztítását.

Ha a probléma az alsó tálca kétszeri tisztítása után is fennáll, előfordulhat, hogy a készülék belsejében található kiálló részek lettek szennyezettek.

Tisztításukkal kapcsolatban lásd: [A készülék belsejében található kiálló részek tisztítása](#) .

**Megjegyzés**

- Az alsó tálca ismételt tisztításakor egy új, tiszta papírlapot használjon.



[↑ A lap tetejére](#)

■ A készülék belsejében található kiálló részek tisztítása

⚠ Figyelem

- Tisztítás előtt mindig kapcsolja ki a készüléket, és húzza ki a tápkábelt a csatlakozóból.

Ha a készülék belsejében található kiálló részek beszennyeződtek, vattás tisztítópálcikával vagy valami hasonlóval törölje le róluk a tintát.

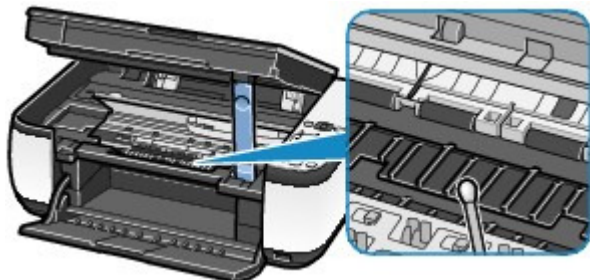

[↑ A lap tetejére](#)

Függelék

[A termék használatának, valamint a képek felhasználásának jogi korlátozása](#)

[Tipppek a készülék használatával kapcsolatban](#)



[↑ A lap tetejére](#)

A termék használatának, valamint a képek felhasználásának jogi korlátozása

A következő dokumentumok másolása, beolvasása, nyomtatása, illetve sokszorosítása törvénybe ütközhet.

A mellékelt lista nem teljes. Ha kétség merül fel, kérjen tájékoztatást az Ön országában illetékes jogi képviselőtől.

- Papírpénz
- Pénzesutalványok
- Letétnyugták
- Postai bélyegek (érvényesített vagy érvényesítetlen)
- Azonosító jelvények vagy rangjelzések
- Katonai szolgálatra vonatkozó okmányok vagy behívók
- Kormányhivatalok által kiállított csekkek vagy utalványok
- Gépjármű-engedélyek és jogcímgazolások
- Utazási csekkek
- Élelmiszerjegyek
- Útlevelek
- Bevándorlási dokumentumok
- Belföldi illetékbélyegek (érvényesített vagy érvényesítetlen)
- Kötvények vagy egyéb adósságlevelek
- Részvényigazolások
- Szerzői jogvédelem alatt álló munkák/művek a szerzői jog tulajdonosának engedélye nélkül



[↑ A lap tetejére](#)

Tippek a készülék használatával kapcsolatban

Ez a szakasz a készülék használatával kapcsolatos tippeket ismerteti az optimális minőségű nyomtatás eléréséhez.

■ A tinta többféle célt szolgál.

● Mire használható a tinta a nyomtatáson kívül?

A tinta a nyomtatáson kívül másra is szolgál. A tintát nem csak a nyomtatáshoz használja a készülék, hanem a legjobb nyomtatási minőség érdekében végzett nyomtatófej-tisztítás során is. A készülék rendelkezik egy olyan funkcióval, hogy automatikusan megtisztítja a tintát kiengedő fúvókákat, hogy megelőzze eltömődésüket. A tisztítási folyamat során a nyomtató tintát pumpál ki a fúvókákon. A fúvókák tisztításához csupán kevés tinta szükséges.

● A fekete-fehér nyomtatás használ színes tintát?

Fekete-fehér nyomtatás esetén a nyomtatópapír típusától és a nyomtatóillesztő-program beállításaitól függően előfordulhat, hogy a készülék színes tintát használ. Így aztán akkor is fogy a színes tintából, ha fekete-fehérben nyomtat.

■ Nyomtatás speciális papírra: hogyan lehet optimális minőségben nyomtatni?

● Tipp: nyomtatás előtt ellenőrizze a készülék állapotát.

● Rendben van a nyomtatófej?

Ha a nyomtatófej fúvókái eltömődnek, a nyomat halvány lesz, és ezzel papírt pazarol. A nyomtatófej ellenőrzéséhez nyomtassa ki a fúvókaellenőrző mintát.

Lásd: [Ha a nyomat halvány, vagy a színek nem megfelelően jelennek meg](#) .

● Tintával szennyezett a készülék belseje?

Nagy mennyiségben történő vagy szegély nélküli nyomtatást követően azok a részek, amelyeken a papír keresztülhalad, tintával szennyeződhetnek. Tisztítsa meg a készülék belsejét az Alsó tálca tisztítása funkcióval.

Lásd: [A készülék belsejének tisztítása \(Alsó tálca tisztítása\)](#) .

● Tipp: ellenőrizze, hogy hogyan kell megfelelően betölteni a papírt.

● A megfelelő irányban tette be a papírt?



A hátsó tálcába a papírt úgy tegye be, hogy az a nyomtatási oldalával Ön felé nézzen.

● A papír nem hajlott meg?

A meghajlott papír elakadást okoz. Lapítsa ki a meghajlott papírt, majd ismét tegye be. Olvassa el a *Bővített felhasználói kézikönyv* című, képernyőn megjelenő kézikönyv „[Hibaelhárítás](#)” című részét.

● Tipp: a papír betöltése után ne felejtse el megadni a papírbeállításokat.

A papír betöltése után ne felejtse el kiválasztani a betöltött papírt a nyomtatóillesztő-program Hordozótípus (Media Type) beállításánál vagy a kezelőpanel **Papír (Paper)** gombjával. Ha a papírtípus nincs kiválasztva, lehet, hogy a nyomtatás eredménye nem lesz kielégítő.

Lásd: [Másolás](#), [Nyomtatás számítógépről](#) és [A használható hordozók](#).

Különböző papírtípusok léteznek: speciális bevonatú papírok, amelyek optimálisak fényképek nyomtatásához, illetve dokumentumok nyomtatására alkalmas papírok. A nyomtatóillesztő-program Hordozótípus (Media Type) lehetősége különböző beállításokat tartalmaz az egyes papírtípusokra (például a tintahasználattal, a kifújít tintával vagy a fűvókáktól való távolsággal kapcsolatban), hogy minden papírtípuson optimális minőségben tudjon nyomtatni. A kezelőpanel másolatok készítésére használt **Papír (Paper)** gombja a nyomtatóillesztő-program Hordozótípus (Media Type) beállításához hasonló funkciókkal is rendelkezik. A nyomtatóillesztő-program Hordozótípus (Media Type) beállításával vagy a kezelőpanel **Papír (Paper)** gombjával kiválasztott különféle beállításokkal nyomtathat, az egyes betöltött papírtípusoknak megfelelően.

■ A nyomtatás megszakításához nyomja meg a Stop/Visszaállítás gombot.

● Tipp: soha ne a BE gombot nyomja meg.

Ha nyomtatás közben nyomja meg a **BE** gombot, a számítógépből küldött nyomtatási adat megmarad a készülékben, és lehetséges, hogy nem fogja tudni folytatni a nyomtatást. Nyomja meg a **Stop/Visszaállítás (Stop/Reset)** gombot a nyomtatás megszakításához.



Megjegyzés

- Ha a számítógépről történő nyomtatás közben nem tudja a nyomtatást megszakítani a **Stop/Visszaállítás (Stop/Reset)** gombbal, akkor nyissa meg a nyomtatóillesztő beállító ablakát, és törölje ki a felesleges nyomtatási feladatokat a nyomtató állapotfigyelőjében (Windows).

■ Szükség van valamilyen elővigyázatosságra a készülék használatakor és szállításakor?

● Tipp: ne használja vagy szállítsa a készüléket függőlegesen vagy megdőntve.

Ha a készüléket ferdén vagy függőlegesen helyzetben használja vagy szállítja, a készülék károsodhat vagy kifolyhat a tinta.

Soha ne használja vagy szállítsa a készüléket függőlegesen vagy ferdén.

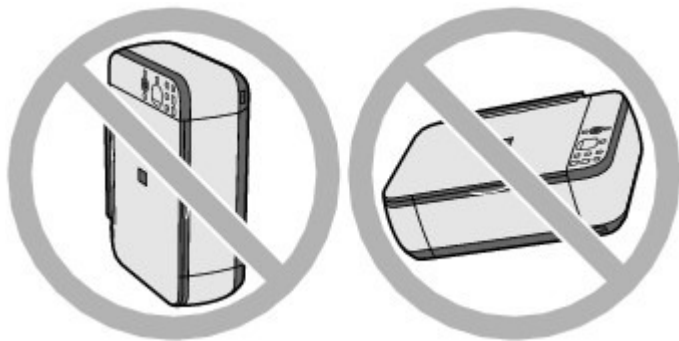

- **Tipp: ne helyezzen a dokumentumfedélre semmilyen tárgyat.**

Ne helyezzen tárgyakat a dokumentumfedélre. A tárgyak beeshetnek a hátsó tálcába a dokumentumfedél felnyitása során, és ez a készülék hibás működéséhez vezethet. A készüléket úgy helyezze el, hogy ne eshessen rá semmi.

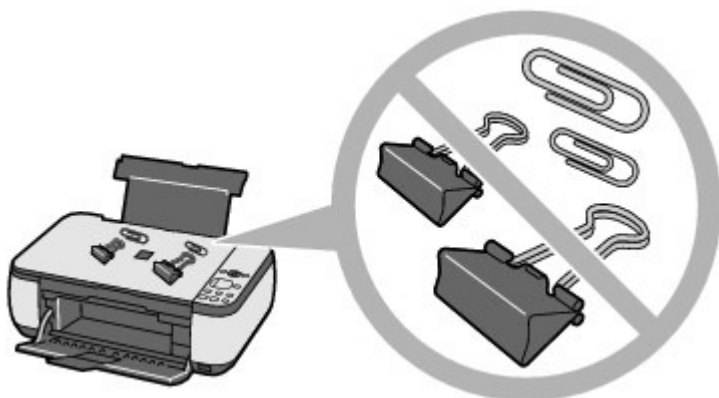

- **Tipp: Gondosan válassza meg a készülék helyét.**

A készüléket az egyéb elektromos berendezésektől, például fluoreszkáló fényű lámpáktól legalább 5,91 hüvelyknyire/15 cm-re helyezze el. Ha ilyen berendezések közelében helyezi el a készüléket, az esetleg nem fog megfelelően működni a fluoreszcens zaj miatt.

■ **Hogyan őrizhető meg az optimális nyomtatási minőség?**

A legjobb minőségben történő nyomtatás kulcsa az, hogy ne hagyja, hogy a nyomtatófejek beszáradjanak, vagy eltömítődjenek. A legjobb nyomtatási minőség érdekében mindig kövesse az alábbi lépéseket.

- **Húzza ki a tápkábelt az alábbi eljárást követve.**

1. A kikapcsoláshoz nyomja meg a készüléken a **BE** gombot.
2. Győződjön meg arról, hogy nem világít a **BE/KI** lámpa.
3. Húzza ki a készülék tápkábelét a fali csatlakozóaljzatból, vagy kapcsolja le az elosztót.

Ha a kikapcsoláshoz megnyomja a **BE** gombot, a készülék automatikusan védősapkát helyez a nyomtatófejre (fűvókákra), hogy kiszáradásukat megakadályozza. Ha a tápkábelt vagy az elosztót még azelőtt húzza ki, illetve kapcsolja ki, hogy a kezelőpanelen a **BE/KI** lámpa kialudt volna, a lezárás nem történik meg megfelelő módon, és így a nyomtatófej beszárad és eltömődik.

A tápkábelt feltétlenül ezzel az eljárással húzza ki.

- **Időről időre nyomtasson valamit.**

Ahogy a filctoll is beszárad és használhatatlanná válik, ha sokáig nem használják, még ha rajta is van a kupakja, a nyomtatófej is beszáradhat és eltömődhet, ha sokáig nem használja a készüléket.

Azt javasoljuk, hogy legalább havonta egyszer használja a készüléket.

Megjegyzés

- A papír típusától függően a tinta elmosódhat, ha a nyomtatott részeket szövegkiemelővel kihúzza, illetve ha víz vagy izzadság kerül a nyomtatott részekre.

■ A színek rossz arányúak és a nyomtatás elmosódott.

- **Tipp: a nyomtatófej ellenőrzéséhez nyomtassa ki a fúvókaellenőrző mintát.**

Ha a nyomtatófej fúvókái el vannak tömődve, a színek rossz arányúvá válhatnak, vagy a nyomtatás elmosódottá válhat.

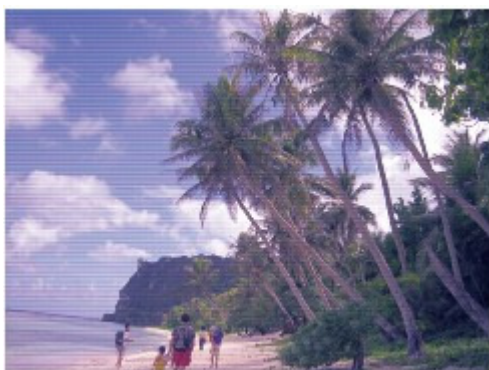

Ebben az esetben



Nyomtassa ki a fúvókaellenőrző mintát.

A fúvókaellenőrző minta segítségével ellenőrizze, hogy nincsenek-e eltömődve a nyomtatófej fúvókái.

Lásd: [Ha a nyomtatás halvány, vagy a színek nem megfelelően jelennek meg](#) .



[↑ A lap tetejére](#)



Nyomatás
Beolvasás
Másolás
Hibaelhárítás
A kézikönyv használata
A kézikönyv kinyomtatása
Karbantartás
A készülék beállításainak módosítása
Függelék

Ha a képernyőn megjelenő kézikönyvet az angoltól eltérő nyelven jeleníti meg, a leírások angol szöveget is tartalmazhatnak.

Nyomatás

Nyomatás számítógépről

Nyomatás a mellékelt alkalmazáson keresztül

Mi az Easy-PhotoPrint EX?

Fényképek nyomtatása

Az Easy-PhotoPrint EX program elindítása

Fénykép kiválasztása

A papír kiválasztása

Nyomatás

Album létrehozása

Az Easy-PhotoPrint EX program elindítása

A papír és az elrendezés kiválasztása

Fénykép kiválasztása

Szerkesztés

Nyomatás

Naptárak nyomtatása

Az Easy-PhotoPrint EX program elindítása

A papír és az elrendezés kiválasztása

Fénykép kiválasztása

Szerkesztés

Nyomatás

Címkenyomtatás

Az Easy-PhotoPrint EX program elindítása

A papír és az elrendezés kiválasztása

Fénykép kiválasztása

Szerkesztés

Nyomatás

Elrendezés Nyomtatása

Az Easy-PhotoPrint EX program elindítása

A papír és az elrendezés kiválasztása

Fénykép kiválasztása

Szerkesztés

Nyomatás

Képek javítása és tökéletesítése

Az automatikus fényképjavítás funkció használata

A vörösszem-korrekción funkció használata

Az arcfényesítés funkció használata

Az arcélesítés funkció használata

A digitális arcsimítás funkció használata

A felteltávolítás funkció használata

Képek módosítása

A Képek javítása (Correct/Enhance Images) ablak

Kérdések és válaszok

Hogyan helyezhetem át (vagy másolhatom) a mentett fájlt?

A megjelenített kép melyik oldaláról kezdődik a nyomtatás?

Hogyan nyomtathatok azonos szélességű margókkal?

Mit jelent az „1.L” és a „4.L”?

Fotónyomtatási beállítások

Élénk színű fényképek nyomtatása

A fotózaj csökkentése

Fényképek levágása (Fotónyomtatás)

Dátum nyomtatása a fényképekre (Fotónyomtatás)

Több kép nyomtatása egy oldalra

Index nyomtatása

Igazolványképek nyomtatása (ID Photo Print)

Képinformációk nyomtatása

Fényképek mentése

Mentett fájlok megnyitása

Egyéb beállítások

Elrendezés módosítása

Háttér módosítása

Fényképek hozzáadása

Fényképek helyének cseréje

Fényképek cseréje

Fényképek helyének, szögének és méretének módosítása

Fényképek levágása

Fényképek keretezése

Dátum nyomtatása a fényképekre

Megjegyzések csatolása fényképekhez

Szöveg hozzáadása fényképekhez

Mentés

Ünnepnapok beállítása

Naptár beállítása

Mentett fájlok megnyitása

Nyomtatás más alkalmazásból

Különböző nyomtatási eljárások

Nyomtatás az Easy Setup segítségével

A lapméret és a tájolás beállítása

A példányszám és a nyomtatási sorrend beállítása

A kötési margó megadása

Szegély nélküli nyomtatás

- Laphoz igazított nyomtatás
- Igazítás lapmérethez
- Oldalelrendezéses nyomtatás
- Poszternymtatás
- Füzetnyomtatás
- Kétoldalas nyomtatás
- Bélyegző/Háttér nyomtatása
- Bélyegző regisztrálása
- Képadat regisztrálása háttérként való használathoz
- Nyomtatás borítékra
- A nyomtatási eredmények megjelenítése nyomtatás előtt
- A papír méretének beállítása (Egyéni méret)
- A nyomtatási minőség módosítása és a képadatok javítása
 - A nyomtatási minőség és a féltónus módszer kombinációjának kiválasztása
 - Színes dokumentum egyszínű nyomtatása
 - A színkorrekció megadása
 - Képek optimális fotónyomtatása
 - Színbeállítás a nyomtatóillesztő segítségével
 - Nyomtatás az ICC-profilok segítségével
 - A színegyensúly beállítása
 - A világosság beállítása
 - Az intenzitás beállítása
 - A kontraszt beállítása
 - Illusztráció szimulálása
 - Képadatok egy színnel való reprezentálása
 - Kép megjelenítése élénk színekkel
 - Egyenetlen élek simítása
 - Szín tulajdonságok módosítása a színezés javítása érdekében
 - A fotózaj csökkentése
- A nyomtatóillesztő áttekintése
 - A nyomtatóillesztővel kapcsolatos műveletek
 - Canon IJ nyomtatóillesztő
 - A nyomtatóillesztő beállító ablakának megnyitása
 - Karbantartás lap
 - Canon IJ állapotmonitor
 - A Canon IJ megtekintő

Fényképek közvetlen nyomtatása kompatibilis eszközzel (csak az MP270 series típusú készülékeknél)

Fényképek közvetlen nyomtatása kompatibilis eszközzel (csak az MP270 series típusú készülékeknél)

Fényképek közvetlen nyomtatása kompatibilis eszközzel (csak az MP270 series típusú készülékeknél)

A PictBridge nyomtatási beállítások (csak az MP270 series típusú készülékeknél)

PictBridge-kompatibilis eszközök beállításai

Beolvasás**Beolvasás**

Képek beolvasása

Képek beolvasása

A beolvasás előtti teendők

Dokumentumok elhelyezése

A beolvasott adatok mentése számítógépre a készülék kezelőpaneljének segítségével

A beolvasott adatok mentése számítógépre a készülék kezelőpaneljének segítségével

Függelék: Különböző letapogatási beállítások

Válasz kiválasztása egy parancsra a kezelőpanelről az MP Navigator EX segítségével

Beolvasás a mellékelt alkalmazáson keresztül

Mi az MP Navigator EX (tartozék lapolvasó szoftver)?

Próbáljuk meg a letapogatást!

Az MP Navigator EX indítása

Fotók és dokumentumok letapogatása

Több dokumentum egyidejű letapogatása

A tálcánál nagyobb méretű képek letapogatása (összefűzés-segítő)

Egyszerű letapogatás egy kattintással

Hasznos MP Navigator EX funkciók

Képek automatikus javítása/feljavítása

Képek manuális javítása/feljavítása

Képek módosítása

Képek keresése

Képek osztályozása kategóriákba

A képek hasznosítása az MP Navigator EX alkalmazásban

Mentés

Mentés PDF fájlként

PDF fájlok létrehozása/szerkesztése

Dokumentumok nyomtatása

Fényképek nyomtatása

Küldés e-mailben

Fájlok szerkesztése

Jelszavak beállítása PDF fájlokhoz

Jelszóval védett PDF fájlok megnyitása/szerkesztése

Az MP Navigator EX ablakai

Navigációs mód képernyő

Dokumentumok vagy képek beolvasása/importálása (Scan/Import Documents or Images) lap

Képek megjelenítése és használata a számítógépén (View & Use Images on your Computer) lap

Egyéni letapogatás egy kattintással lap

Fényképek/Iratok (Tálca) (Photos/Documents (Platen)) képernyő (Beolv./Import (Scan/Import) ablak)

Letapogatási beállítások (Scan Settings) párbeszédpanel (Fotók/Dokumentumok)

Mentés (Save) párbeszédpanel

Mentés PDF fájlként (Save as PDF file) párbeszédpanel

PDF-beállítások (PDF Settings) párbeszédpanel

Megj./Haszn. (View & Use) ablak

PDF fájl létrehozása/szerkesztése (Create/Edit PDF file) ablak

Dokumentumnyomtatás párbeszédpanel

Fényképnymtatás (Print Photo) párbeszédpanel

Küldés e-mailben (Send via E-mail) párbeszédpanel

A Képek javítása/feljavítása (Correct/Enhance Images) ablak

Egykattintású mód képernyő

Automat. beolvasás (Auto Scan) párbeszédpanel

Mentés (Save) párbeszédpanel (Egykattintású mód képernyő)

Letapogatási beállítások (Scan Settings) párbeszédpanel

Mentés (Save) párbeszédpanel

Exif beállítások (Exif Settings) párbeszédpanel

PDF párbeszédpanel

Mentés PDF fájlként (Save as PDF file) párbeszédpanel

Levél (Mail) párbeszédpanel

OCR párbeszédpanel

Egyéni (Custom) párbeszédpanel

Beállítások (Preferences) párbeszédpanel

Általános (General) lap

Lapolvasó gomb beállításai (Scanner Button Settings) lap (Mentés)

Függelék: Letapogatott képektől eltérő fájlok megnyitása

Számítógépen mentett képek megnyitása

Beolvasás más alkalmazásból

Mi a ScanGear (lapolvasó illesztőprogram)?

Letapogatás a ScanGear (lapolvasó illesztőprogram) speciális beállításai

A ScanGear (lapolvasó illesztőprogram) indítása

Letapogatás Alap módban

Letapogatás Különleges módban

Letapogatás Automatikus beolvasás módban

Több dokumentum egyidejű letapogatása a ScanGear (lapolvasó illesztőprogram) alkalmazással

Képek javítása és a színek beállítása a ScanGear (lapolvasó illesztőprogram) segítségével

Képek javítása (Élesítő maszk, Por és karcok csökkentése, Halványulási korrekció stb.)

- Színek beállítása a színmintázat segítségével
- A telítettség és a színegyensúly beállítása
- A fényesség és a kontraszt beállítása
- A hisztogram beállítása
- A tónusgörbe beállítása
- A küszöb beállítása
- A ScanGear (lapolvasó illesztőprogram) képernyői
 - Alap mód (Basic Mode) lap
 - Különleges mód (Advanced Mode) lap
 - Bemeneti beállítások (Input Settings)
 - Kimeneti beállítások (Output Settings)
 - Kép beállításai (Image Settings)
 - Színbeállítás gombok
 - Automatikus beolvasás mód (Auto Scan Mode) lap
 - Beállítások (Preferences) párbeszédpanel
 - Lapolvasó (Scanner) lap
 - Megtekintés (Preview) lap
 - Letapogatás (Scan) lap
 - Színbeállítások (Color Settings) lap
- Függelék: Hasznos információk letapogathoz
 - Vágási keretek beállítása
 - Felbontás
 - Fájlformátumok
 - Színegyeztetés (Color Matching)
- Egyéb beolvasási módszerek
 - Letapogatás WIA Driverrel
 - Letapogatás a Vezérlőpult segítségével (csak Windows XP esetén)

Másolás

Nyomtatás a készülék kezelőpaneljének használatával

Másolás

- Másolatok készítése
 - Másolat kicsinyítése vagy nagyítása
- Hasznos másolási funkciók alkalmazása
 - A lapméret váltása A4 és Letter méret között
 - Másolás szegély nélkül

Hibaelhárítás

Hibaelhárítás

- Hiba esetén
 - A készüléket nem lehet bekapcsolni
 - Hibaüzenet jelenik meg a LED-kijelzőn
 - A Riasztás lámpa narancssárgán világít
 - A BE/KI lámpa zölden, a Riasztás lámpa pedig narancssárgán villog, felváltva

A LED-kijelző képe egyáltalán nem látható

Nem sikerül telepíteni az MP Drivers programot

Nem megfelelő a csatlakozás a számítógéphez

Nem kielégítő a nyomtatás eredménye

A nyomtatási feladat vége nem nyomtatható ki

A nyomtatásnak nincs eredménye/A nyomtatás elmosódott/A színek nem megfelelőek/Fehér csíkok jelennek meg

A színek nem tiszták

A vonalak töredezettek

A nyomtatás meghajlik, vagy a tinta foltosan szárad meg

A papír maszatos/A nyomtatási felület karcos

A papír hátsó oldala bepiszkolódik

Függőleges vonalak jelennek meg a nyomtatás széléin

A színek egyenetlenek vagy csíkosak

A nyomtatás nem indul el

A másolás/nyomtatás leáll a feladat befejezése előtt

A készülék működik, de nem adagol festéket

A nyomtatás lassabb az elvárt sebességnél

A FINE nyomtatókazetta-tartó nem kerül megfelelő helyzetbe a cseréhez

Nem megfelelően működik a lapadagolás

Papírelakadás

A papír elakad a papírkimeneti nyílásban vagy a hátsó tálcában

Egyéb esetek

Üzenet jelent meg a számítógép képernyőjén

Megjelenik a következő hibaüzenet: Hibaüzenet száma: B200 Nyomtatóhiba történt. Kapcsolja ki a nyomtatót, és húzza ki a nyomtató tápkábelét a tápcsatlakozóból. Ezt követően lépjen kapcsolatba a szervizközponttal.

Megjelenik a következő hibaüzenet: Hibaüzenet száma: **** Nyomtatóhiba történt. Kapcsolja ki, majd újra be a nyomtatót. Ha ez nem oldja meg a problémát, tájékozódjon a kézikönyvből.

Írási hiba/Kimeneti hiba/Kapcsolati hiba

Megjelenik a következő üzenet: Hibaüzenet száma: 300

Megjelenik a következő üzenet: Hibaüzenet száma: 1700

Megjelenik a következő üzenet: Tintainformáció száma: 1688

Megjelenik a következő üzenet: Tintainformáció száma: 1686

Megjelenik a következő üzenet: Hibaüzenet száma: 2001 (csak az MP270 series típusú készülékeknél)

Megjelenik a következő üzenet: Hibaüzenet száma: 2002 (csak az MP270 series típusú készülékeknél)

Egyéb hibaüzenetek

Megjelenik az Inkjet Printer/Scanner/Fax Extended Survey Program képernyő.

Megjelenik az Inkjet Printer/Scanner/Fax Extended Survey Program ikon.

Windows-felhasználók részére

A nyomtató állapotjelzője nem jelenik meg

Hibaüzenet jelenik meg a PictBridge-kompatibilis eszközön
(csak az MP270 series típusú készülékeknél)

Problémák a letapogatással

A lapolvasó nem működik

A ScanGear (lapolvasó illesztőprogram) nem indul el

Hibaüzenet jelenik meg, a ScanGear (lapolvasó illesztőprogram) képernyője nem jelenik meg

A letapogatási minőség (monitoron megjelenő kép) nem megfelelő

A letapogatott kép fehér területekkel van körbevéve

Nem olvasható be több dokumentum egyidejűleg

A letapogatás nem megfelelő automatikus letapogatási módban

Alacsony letapogatási sebesség

Megjelenik a „Nincs elég memória.” üzenet

A számítógép abbahagyja a működést letapogatás közben

A lapolvasó nem működik a Windows frissítése után

Szoftveres problémák

Nem jelenik meg a használni kívánt levelezőprogram a kiválasztható levelezőprogramok képernyőjén

A letapogatott kép nagyítva (kicsinyítve) van nyomtatva

A letapogatott kép nagyítva (kicsinyítve) jelenik meg a számítógép képernyőjén

A letapogatott kép nem nyílik meg

MP Navigator EX problémák

Nem a pontos méretben történik a letapogatás

A kép helyzetét vagy méretét nem érzékeli helyesen, ha a kezelőpanel használatával történik a letapogatás

A dokumentum elhelyezése pontos, de a letapogatott kép ferde

A dokumentum elhelyezése pontos, de a letapogatott kép tájolása megváltozik

Ha nem sikerül megoldani a problémát

Gyakran felmerülő kérdések

Használati útmutató (nyomtatóillesztő)

Általános megjegyzések (lapolvasó illesztőprogram)

Az Easy-PhotoPrint EX program használata

Az MP Navigator EX használata

A Solution Menu ablakkal kapcsolatos tudnivalók

Bővített felhasználói kézikönyv

Bővített felhasználói kézikönyv > A kézikönyv használata

A kézikönyv használata

- ➔ A Tartalom panellap kezelése
- ➔ A Magyarázat ablak kezelése
- ➔ A kézikönyv kinyomtatása
- ➔ Dokumentum keresése kulcsszó alapján
- ➔ Dokumentumok hozzáadása a saját kézikönyvhöz
- ➔ A dokumentumban alkalmazott jelölések
- ➔ Védjegyek

[A lap tetejére ↑](#)



Bővített felhasználói kézikönyv

Bővített felhasználói kézikönyv > A kézikönyv használata > A Tartalom panellap kezelése

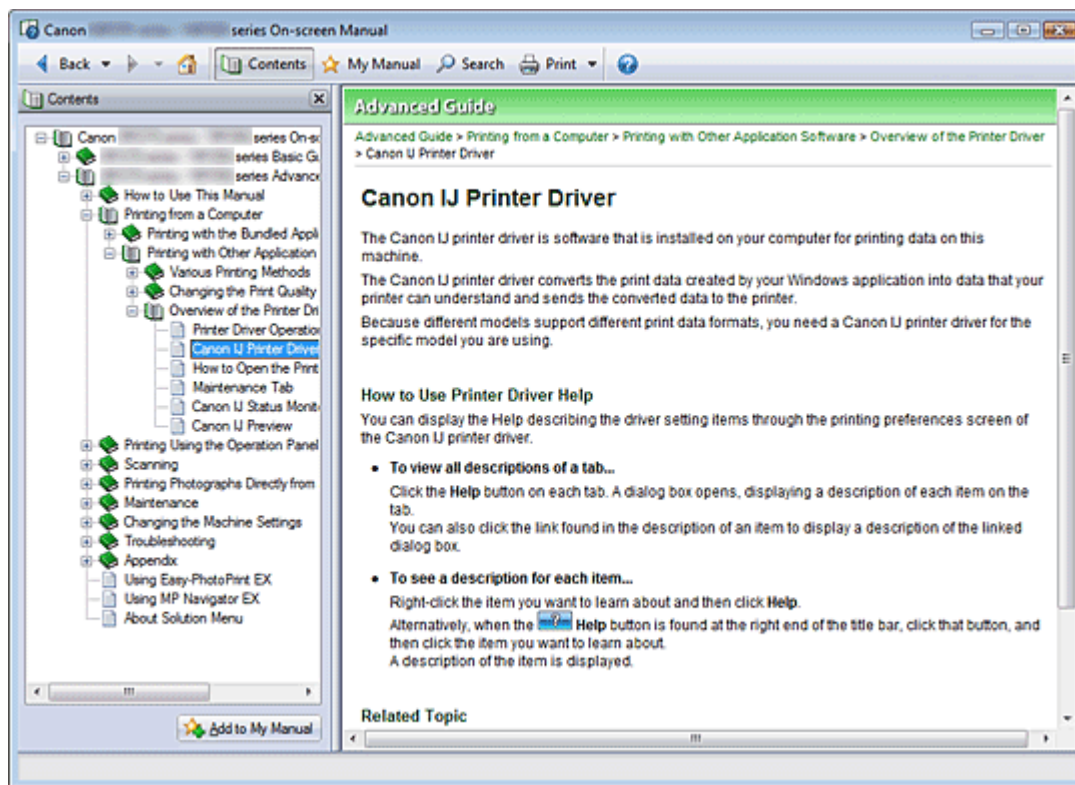
A Tartalom panellap kezelése



Ha a képernyőn megjelenő kézikönyv bal oldalán lévő Tartalom panellapon szereplő dokumentumcímre kattint, a megadott címhez tartozó dokumentumok megjelennek a jobb oldalon a magyarázat ablakban.

Ha a  mellett balra látható  jelre kattint, az alacsonyabb szinteken lévő címek jelennek meg a képernyőn.

Megjegyzés

- A  jelre kattintva bezárhatja és megjelenítheti a Tartalom panellapot.

A lap tetejére 

Bővített felhasználói kézikönyv

Bővített felhasználói kézikönyv > A kézikönyv használata > A Magyarázat ablak kezelése

A Magyarázat ablak kezelése

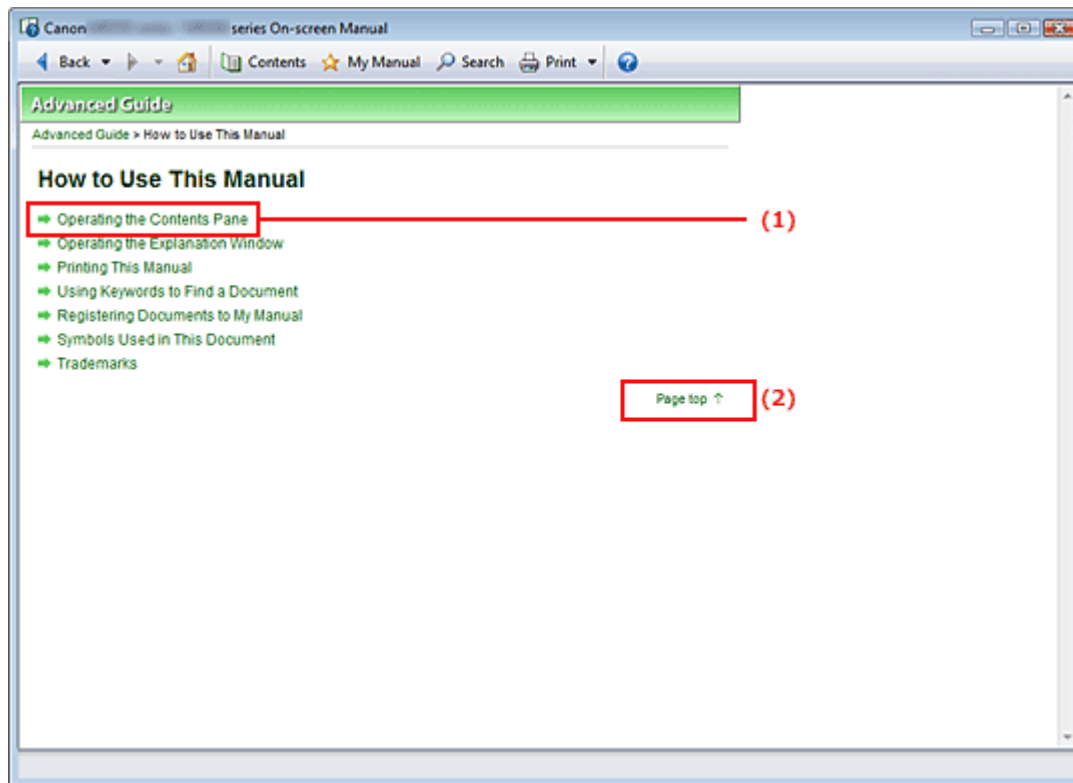

(1) A zöld karakterekre kattintva a megfelelő dokumentum elejére ugorhat.

(2) Az egérmutató a dokumentum tetejére ugrik.

Megjegyzés

- Az útmutatóban szereplő ábrák és képernyőképek az MP270 series típusú készülékekre vonatkoznak.
A műveletek pontosan megegyeznek az MP250 series készülékeknél érvényes műveletekkel, kivéve ha ezt az útmutató másként jelzi.
- Bizonyos típusú készülékek nem minden régióban vásárolhatók meg.

[A lap tetejére ↑](#)

Bővített felhasználói kézikönyv



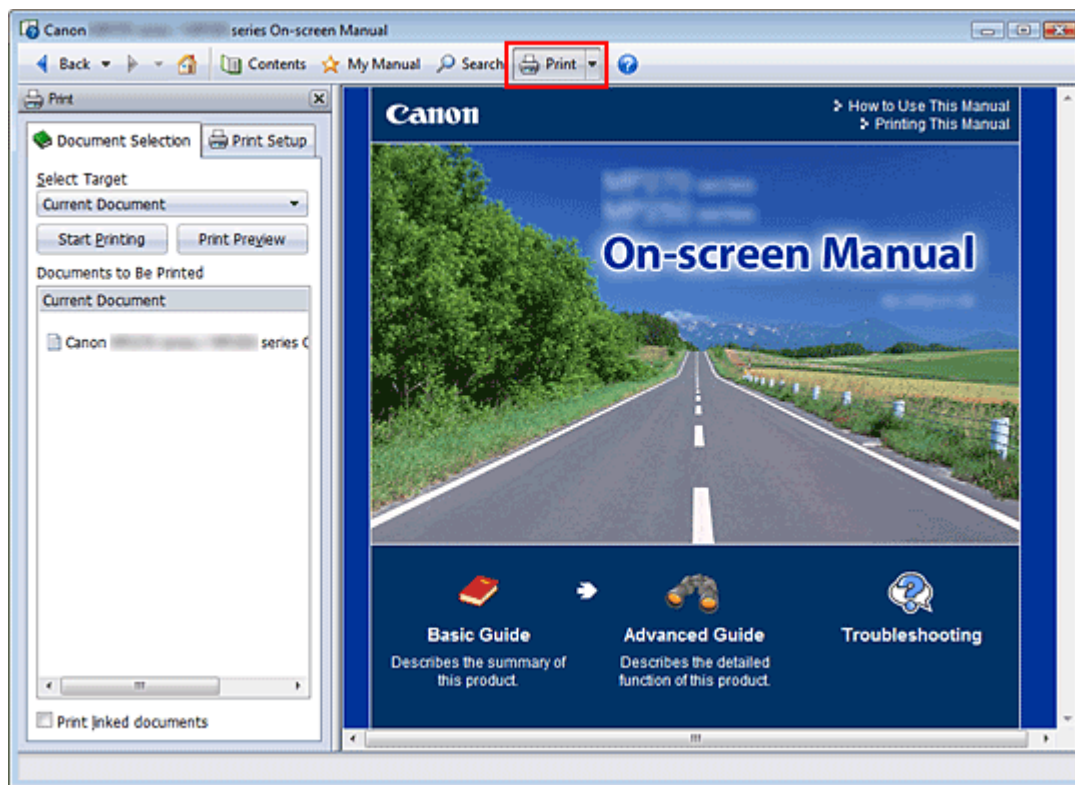

Bővített felhasználói kézikönyv > A kézikönyv használata > A kézikönyv kinyomtatása

A kézikönyv kinyomtatása



Kattintson a  elemre a nyomtatási panellap megjelenítéséhez a képernyőn megjelenő kézikönyv bal oldalán.

Megjegyzés

- A  jelre kattintva bezárhatja és megjelenítheti a nyomtatási panellapot.
- Ha rákattint a  jelre, majd az Oldalbeállítás (Page Setup) pontra, megjelenik az Oldalbeállítás (Page Setup) párbeszédpanel. Itt egyszerűen megadhatja a nyomtatáshoz használni kívánt papír beállításait.
- A Nyomtatás (Print) párbeszédpanel megjelenítéséhez kattintson a  jelre, majd a Nyomtatási beállítások (Print Settings) pontra. Amikor megjelenik a párbeszédpanel, válassza ki a kívánt nyomtatót. A nyomtató a Nyomt. beáll. (Print Setup) lapon is kiválasztható. Miután kiválasztotta a nyomtatót, kattintson a Tulajdonságok... (Properties...) lehetőségre a nyomtatási beállítások megadásához.
- Kattintson a  jelre, majd az Opcionális beállítások (Option Settings) elemre az Opcionális beállítások (Option Settings) párbeszédpanel megjelenítéséhez. Ezután beállíthatja a nyomtatási műveletet.
 - Dokumentum címe és az oldalszámok nyomtatása (Print document title and page number)
Ha be van jelölve ez a jelölőnégyzet, a készülék kinyomtatja a kézikönyv nevét és az oldalszámot a fejlécben (a dokumentum tetején).
 - Háttérszín és képek nyomtatása (Print background color and images)
Ha be van jelölve ez a jelölőnégyzet, a készülék kinyomtatja a háttérszínt és a képeket. Bizonyos képeket mindig kinyomtat attól függetlenül, hogy a jelölőnégyzet be van-e jelölve.
 - A nyomtatandó oldalak számának ellenőrzése nyomtatás előtt (Check number of pages to be printed before printing)
Ha be van jelölve ez a jelölőnégyzet, megnyílik a Nyomtatandó oldalak száma (Print Page Count Confirmation) párbeszédpanel a nyomtatás elindulása előtt. Ezen a párbeszédpanelen ellenőrizheti, hogy hány oldalt fog nyomtatni.

Válassza ki a dokumentum nyomtatásának módját a Dok. választás (Document Selection) lapon. A

következő négy nyomtatási mód áll rendelkezésre:

- Aktuális dokumentum nyomtatása
- Kijelölt dokumentumok nyomtatása
- A Saját kézikönyv nyomtatása
- Az összes dokumentum nyomtatása

Megjegyzés

- A nyomtatás típusának kiválasztása után egyszerűen megadhatja a nyomtatási beállításokat a Nyomt. beáll. (Print Setup) lapon.

Aktuális dokumentum nyomtatása

A megjelenített dokumentum nyomtatása.

1. Válassza a Cél kiválasztása (Select Target) képernyőn az Aktuális dokumentum (Current Document) elemet.

A megjelenített dokumentum címe bekerül a Nyomtatandó dokumentumok (Documents to Be Printed) listába.

Megjegyzés

- A Kapcsolódó dokumentumok nyomtatása (Print linked documents) jelölőnégyzet bejelölésével lehetőség nyílik az aktuális dokumentumhoz csatlakozó dokumentumok nyomtatására. A hivatkozott dokumentumok bekerülnek a Nyomtatandó dokumentumok (Documents to Be Printed) listába.
- Kattintson a Nyomtatási kép (Print Preview) elemre a nyomtatás eredményének megjelenítéséhez a dokumentum tényleges kinyomtatása előtt.

2. Kattintson a Nyomt. beáll. (Print Setup) fülre.

Válassza ki a használni kívánt nyomtatót az Oldalbeállítás (Page Setup) lapon, és szükség szerint adja meg az egyszerű nyomtatási beállításokat.

3. Kattintson a Nyomtatás indítása (Start Printing) elemre.

Megjelenik egy a nyomtatási oldalak számát visszaigazoló üzenet.

4. Hajtsa végre a nyomtatást

Ellenőrizze a nyomtatandó oldalak számát, és kattintson az Igen (Yes) válaszra.

A készülék kinyomtatja a megjelenített dokumentumokat.

Kijelölt dokumentumok nyomtatása

A nyomtatni kívánt dokumentumokat lehet kiválasztani és kinyomtatni.

1. A Cél kiválasztása (Select Target) oldalon válassza a Kijelölt dokumentumok (Selected Documents) lehetőséget.

Az összes dokumentum címe megjelenik a Nyomtatandó dokumentumok (Documents to Be Printed) listában.

2. Válassza ki a nyomtatni kívánt dokumentumokat.

A Nyomtatandó dokumentumok (Documents to Be Printed) listában válassza ki a nyomtatni kívánt dokumentumokat a címük mellett lévő jelölőnégyzet bejelölésével.

Megjegyzés

- Ha bejelöli Az alkönyvtárakban található dokumentumok automatikus kijelölése. (Automatically select documents in lower hierarchies) jelölőnégyzetet, a program bejelöli a jelölőnégyzeteket

az alacsonyabb szinteken lévő összes cím mellett.

- Kattintson Az összes kijelölése (Select All) parancsra az összes cím jelölőnégyzetének bejelöléséhez.
Kattintson a Kijelölések törlése (Clear All) parancsra, ha az összes cím jelölőnégyzetéből el szeretné távolítani a jelölést.
 - Kattintson a Nyomtatási kép (Print Preview) elemre a nyomtatás eredményének megjelenítéséhez a dokumentum tényleges kinyomtatása előtt.
-

3. Kattintson a Nyomt. beáll. (Print Setup) fülre.

Válassza ki a használni kívánt nyomtatót az Oldalbeállítás (Page Setup) lapon, és szükség szerint adja meg az egyszerű nyomtatási beállításokat.

4. Kattintson a Nyomtatás indítása (Start Printing) elemre.

Megjelenik egy a nyomtatási oldalak számát visszaigazoló üzenet.

5. Hajtsa végre a nyomtatást

Ellenőrizze a nyomtatandó oldalak számát, és kattintson az Igen (Yes) válaszra.

A készülék az összes olyan dokumentumot kinyomtatja, amelynél be van jelölve a jelölőnégyzet.

A Saját kézikönyv nyomtatása

Kiválaszthatja és kinyomtathatja a Saját kézikönyv dokumentumait.

A saját kézikönyvvel kapcsolatos tájékoztatást a „[Dokumentumok hozzáadása a saját kézikönyvhöz](#)” című fejezetben találja.

1. A Cél kiválasztása (Select Target) elemnél válassza a Saját kézikönyv (My Manual) lehetőséget.

A saját kézikönyv összes dokumentumának címe bekerül a Nyomtatandó dokumentumok (Documents to Be Printed) listába.

2. Válassza ki a nyomtatni kívánt dokumentumokat.

A Nyomtatandó dokumentumok (Documents to Be Printed) listában válassza ki a nyomtatni kívánt dokumentumokat a címük mellett lévő jelölőnégyzet bejelölésével.



Megjegyzés

- Kattintson Az összes kijelölése (Select All) parancsra az összes cím jelölőnégyzetének bejelöléséhez.
Kattintson a Kijelölések törlése (Clear All) parancsra, ha az összes cím jelölőnégyzetéből el szeretné távolítani a jelölést.
 - Kattintson a Nyomtatási kép (Print Preview) elemre a nyomtatás eredményének megjelenítéséhez a dokumentum tényleges kinyomtatása előtt.
-

3. Kattintson a Nyomt. beáll. (Print Setup) fülre.

Válassza ki a használni kívánt nyomtatót az Oldalbeállítás (Page Setup) lapon, és szükség szerint adja meg az egyszerű nyomtatási beállításokat.

4. Kattintson a Nyomtatás indítása (Start Printing) elemre.

Megjelenik egy a nyomtatási oldalak számát visszaigazoló üzenet.

5. Hajtsa végre a nyomtatást

Ellenőrizze a nyomtatandó oldalak számát, és kattintson az Igen (Yes) válaszra.

A készülék az összes olyan dokumentumot kinyomtatja, amelynél be van jelölve a jelölőnégyzet.

Az összes dokumentum nyomtatása

A képernyőn megjelenő kézikönyv összes dokumentumát kinyomtathatja.

1. A Cél kiválasztása (Select Target) elemnél válassza Az összes dokumentum (All Documents) lehetőséget.

Az összes dokumentum címe bekerül a Nyomtatandó dokumentumok (Documents to Be Printed) listába, és a jelölőnégyzetek automatikusan be lesznek jelölve.

Megjegyzés

- Ha valamelyik témakör jelölőnégyzetéből eltávolítja a jelet, a témakört nem nyomtatja ki a készülék.
- Kattintson Az összes kijelölése (Select All) parancsra az összes cím jelölőnégyzetének bejelöléséhez.
Kattintson a Kijelölések törlése (Clear All) parancsra, ha az összes cím jelölőnégyzetéből el szeretné távolítani a jelölést.
- Kattintson a Nyomtatási kép (Print Preview) elemre a nyomtatás eredményének megjelenítéséhez a dokumentum tényleges kinyomtatása előtt.

2. Kattintson a Nyomt. beáll. (Print Setup) fülre.

Válassza ki a használni kívánt nyomtatót az Oldalbeállítás (Page Setup) lapon, és szükség szerint adja meg az egyszerű nyomtatási beállításokat.

3. Kattintson a Nyomtatás indítása (Start Printing) elemre.

Megjelenik egy a nyomtatási oldalak számát visszaigazoló üzenet.

4. Hajtsa végre a nyomtatást

Ellenőrizze a nyomtatandó oldalak számát, és kattintson az Igen (Yes) válaszra.

A készülék az összes dokumentumot kinyomtatja.

Fontos

- Az összes dokumentum nyomtatásához nagy mennyiségű papírra van szükség. A nyomtatás előtt ellenőrizze a nyomtatási oldalak számát a Nyomtatandó oldalak száma (Print Page Count Confirmation) párbeszédpanelen.
- A Nyomtatási kép (Print Preview) párbeszédpanelen a papír szélességéhez igazíthatja a nyomtatást, vagy megadhatja a nagyítási arányt. Ha azonban az új nagyítás miatt a nyomtatási adatok túllógnak a papíron, a túllógó dokumentumrész nem lesz kinyomtatva.

Bővített felhasználói kézikönyv

Bővített felhasználói kézikönyv > A kézikönyv használata > Dokumentum keresése kulcsszó alapján

Dokumentum keresése kulcsszó alapján

A kívánt dokumentumot kulcsszavak megadásával is megkeresheti.

A program az aktuálisan megjelenített, képernyőn megjelenő kézikönyv összes dokumentuma között keres.

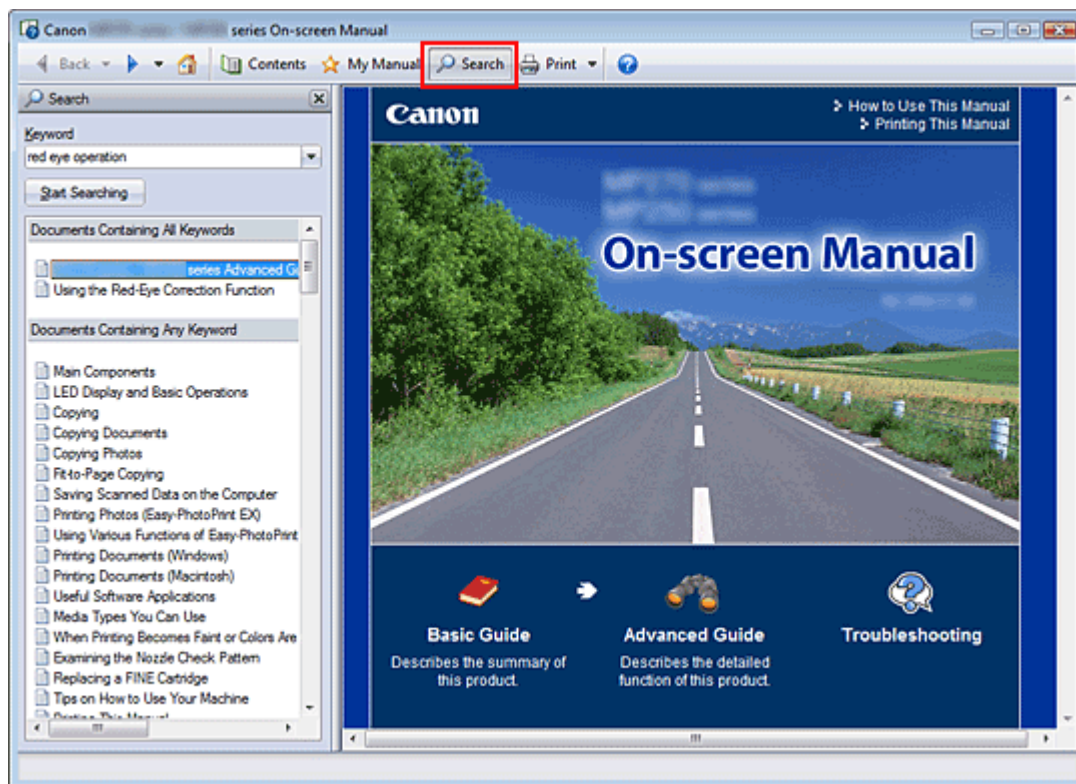

1. Kattintson ide:

Megjelenik a keresési panellap a képernyőn megjelenő kézikönyv bal oldalán.

Megjegyzés

- A  jelre kattintva bezárhatja és megjelenítheti a keresési panellapot.

2. Adjon meg egy kulcsszót

A Keresett kifejezés (Keyword) mezőben adja meg a keresni kívánt elemre vonatkozó kulcsszót.

Ha több kulcsszót is meg szeretne adni, a kulcsszavakat válassza el szóközzel.

Megjegyzés

- Legfeljebb 10 keresési kifejezést, illetve 255 karaktert lehet beírni.
- A program nem tesz különbséget a kis- és nagybetűk között.
- A programmal szóközt tartalmazó kulcsszavakra is lehet keresni.
- Kényelmesen és gyorsan megtalálhatja a kívánt dokumentumot, ha az alábbi módon adja meg a keresési kifejezéseket.
 - Ha szeretné megismerni egy használt funkció működését:
Adja meg a készülék kezelőpaneljén vagy a számítógépen megjelenő menü nevét (például: keret törlés másolás).
 - Ha adott célból szeretné megtalálni egy művelet leírását:
Írja be a funkciót és a nyomtatni kívánt elemet (például: naptár nyomtatás).

3. Kattintson a Keresés indítása (Start Searching) gombra.

A program megkezdi a keresést, és a kulcsszót tartalmazó dokumentumok címe megjelenik a keresési eredmények listájában.

Ha a kereséshez több kulcsszót adott meg, a keresés eredménye az alábbiak szerint jelenik meg.

[A pontosan egyező kifejezést tartalmazó dokumentumok] ([Documents Containing Perfect Match])

Azok a dokumentumok, amelyek a teljes keresési karakterláncot tartalmazzák (szóközökkel együtt), ahogy azt beírták (tökéletes találat)

[Az összes szót tartalmazó dokumentumok] ([Documents Containing All Keywords])

Azok a dokumentumok, amelyek az összes beírt kulcsszót tartalmazzák

[Bármelyik szót tartalmazó dokumentumok] ([Documents Containing Any Keyword])

Azok a dokumentumok, amelyek legalább egy beírt kulcsszót tartalmaznak

4. Jelenítse meg az elolvasni kívánt dokumentumot.

A keresési eredmények listájában kattintson duplán az elolvasni kívánt dokumentum címére (vagy válassza ki a témakört és nyomja le az Enter billentyűt).

A címhez tartozó dokumentumok megjelenítésénél a program kiemeli a dokumentumokban előforduló kulcsszavakat.



Megjegyzés

- Ha módosítja a keresőkifejezést, és több keresést is végez, a program megőrzi a keresési előzményeket. Ha törölni szeretné a keresési előzményeket, kattintson a Keresett kifejezés (Keyword) mező mellett jobb oldalon található jelre, és válassza a megjelenő Előzmények törlése (Clear History) pontot.

Bővített felhasználói kézikönyv

Bővített felhasználói kézikönyv > A kézikönyv használata > Dokumentumok hozzáadása a saját kézikönyvhöz

Dokumentumok hozzáadása a saját kézikönyvhöz

A gyakran olvasott dokumentumokat megjelölheti a saját kézikönyv dokumentumaként, hogy bármikor könnyen elérhesse őket.

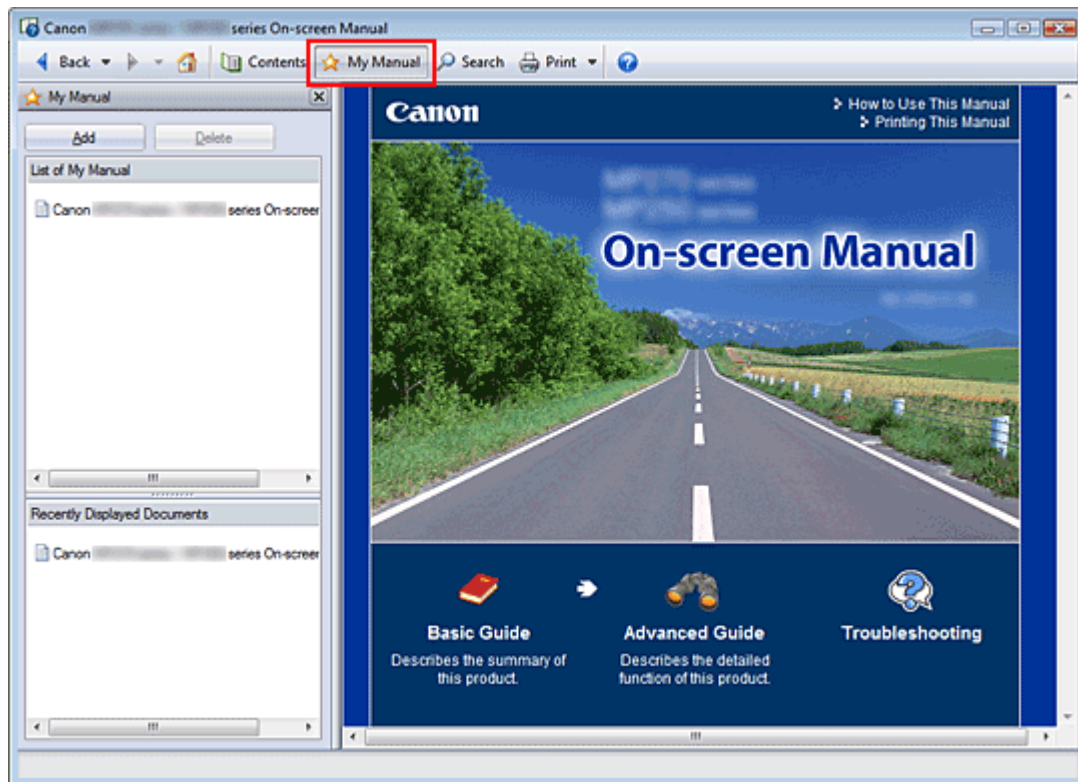

1. Jelenítse meg a dokumentumot.

Jelenítse meg a saját kézikönyvhöz hozzáadni kívánt dokumentumot.

2. Kattintson ide:

A Saját kézikönyv panellap megjelenik a képernyőn megjelenő kézikönyv bal oldalán.

Megjegyzés

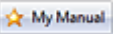
- A  jelre kattintva bezárhatja és megjelenítheti a Saját kézikönyv panellapot.

3. Adja hozzá a dokumentumot a saját kézikönyvhöz.

Kattintson a Hozzáadás (Add) gombra.

Ezzel hozzáadja a megjelenített dokumentum címét a Saját kézikönyv tartalma (List of My Manual) listához.

Megjegyzés

- A saját kézikönyvhöz a következő módokon is hozzáadhat dokumentumokat. Ha hozzáad egy dokumentumot a saját kézikönyvhöz, megjelenik a  jel a tartalom panellap dokumentumikonjainál.
 - Jelenítse meg a címet duplán kattintva az Utoljára megnyitott dokumentumok (Recently Displayed Documents) listájában a Saját kézikönyvhöz hozzáadni kívánt dokumentumra (vagy jelölje ki a dokumentumot, és nyomja le az Enter billentyűt), és kattintson a Hozzáadás (Add) gombra.
 - Kattintson jobb gombbal a tartalom panellapon látható dokumentumcímre, és válassza a helyi menü Hozzáadás a saját kézikönyvhöz (Add to My Manual) pontját.

- Jelölje ki a saját kézikönyvhöz hozzáadni kívánt dokumentumcímet a tartalom panellapon, majd kattintson a panellap jobb alsó részén található Hozzáadás a saját kézikönyvhöz (Add to My Manual) gombra.
-

4. Nyissa meg a Saját kézikönyvet.

Ha duplán rákattint A Saját kézikönyv tartalma (List of My Manual) területen található egyik dokumentumra (vagy kiválasztja a dokumentumot, és lenyomja az Enter billentyűt), a kiválasztott témakör megjelenik a magyarázat ablakban.



Megjegyzés

- Ha törölni szeretné A Saját kézikönyv tartalma (List of My Manual) lista egyik elemét, válassza ki a dokumentum címét a listából, és kattintson a Törlés (Delete) gombra (vagy nyomja le a Delete billentyűt).
-

[A lap tetejére ↑](#)

Bővített felhasználói kézikönyv

Bővített felhasználói kézikönyv > A kézikönyv használata > A dokumentumban alkalmazott jelölések

A dokumentumban alkalmazott jelölések

Vigyázat

Olyan utasítások, amelyek figyelmen kívül hagyása a berendezés helytelen használata miatt komoly személyi sérüléshez vagy halálhoz vezethet. Ezeket be kell tartani a biztonságos használat érdekében.

Figyelem

Olyan utasítások, amelyek figyelmen kívül hagyása a berendezés helytelen használata miatt személyi sérüléshez vezethet vagy anyagi kárt okozhat. Ezeket be kell tartani a biztonságos használat érdekében.

Fontos

Fontos információkat tartalmazó útmutatás.
Feltétlenül olvassa el az ilyen jellel jelölt részeket.

Megjegyzés

Működéssel kapcsolatos megjegyzésekre és további magyarázatokra hívja fel a figyelmet.

Windows

A Windows operációs rendszerben végrehajtható műveleteket jelöli.

Macintosh

A Macintosh operációs rendszerben végrehajtható műveleteket jelöli.

[A lap tetejére ↑](#)

Bővített felhasználói kézikönyv

Bővített felhasználói kézikönyv > A kézikönyv használata > Védjegyek

Védjegyek

- A Microsoft a Microsoft Corporation bejegyzett védjegye.
- A Windows a Microsoft Corporation Egyesült Államokban és/vagy más országokban bejegyzett védjegye.
- A Windows Vista a Microsoft Corporation Egyesült Államokban és/vagy más országokban bejegyzett védjegye.
- Az Internet Explorer a Microsoft Corporation Egyesült Államokban és/vagy más országokban bejegyzett védjegye.
- A „Macintosh” és a „Mac” az Apple Inc. védjegye az Amerikai Egyesült Államokban és más országokban.
- A Bonjour az Apple Inc. védjegye az Amerikai Egyesült Államokban és más országokban.
- Az Adobe, az Adobe Photoshop és az Adobe RGB (1998) az Adobe Systems Incorporated Egyesült Államokban és/vagy más országokban bejegyzett védjegyei, illetve védjegyei.

Exif Print

Ez a készülék támogatja az Exif Print technológiát.

Az Exif Print egy szabvány, amely megkönnyíti a kommunikációt a digitális fényképezőgépek és a nyomtatók között. Ha Exif Print-kompatibilis digitális fényképezőgéphez csatlakozik, a rendszer a képadatokat a fényképkészítés pillanatában optimalizálja, ami különösen jó minőségű nyomtatást eredményez.

[A lap tetejére ↑](#)

Bővített felhasználói kézikönyv

Bővített felhasználói kézikönyv > Nyomtatás számítógépről

Nyomtatás számítógépről

- ➔ Nyomtatás a mellékelt alkalmazáson keresztül
- ➔ Nyomtatás más alkalmazásból

[A lap tetejére ↕](#)

Bővített felhasználói kézikönyv

Bővített felhasználói kézikönyv > Nyomtatás számítógépről > Nyomtatás a mellékelt alkalmazáson keresztül

Nyomtatás a mellékelt alkalmazáson keresztül

- ➔ [Mi az Easy-PhotoPrint EX?](#)
- ➔ [Fényképek nyomtatása](#)
- ➔ [Album létrehozása](#)
- ➔ [Naptárak nyomtatása](#)
- ➔ [Címkenyomtatás](#)
- ➔ [Elrendezés Nyomtatása](#)
- ➔ [Képek javítása és tökéletesítése](#)
- ➔ [Kérdések és válaszok](#)
- ➔ [Fotónyomtatási beállítások](#)
- ➔ [Egyéb beállítások](#)

[A lap tetejére ↕](#)

Bővített felhasználói kézikönyv

Bővített felhasználói kézikönyv > Nyomatás számítógépről > Nyomatás a mellékelt alkalmazáson keresztül > Mi az Easy-PhotoPrint EX?

Easy-PhotoPrint EX

Mi az Easy-PhotoPrint EX?

Az Easy-PhotoPrint EX programmal albumokat, naptárakat és címkéket lehet létrehozni a digitális fényképezőgéppel készített fényképekből.

Segítségével egyszerűen nyomtathat szegély nélküli képeket is.

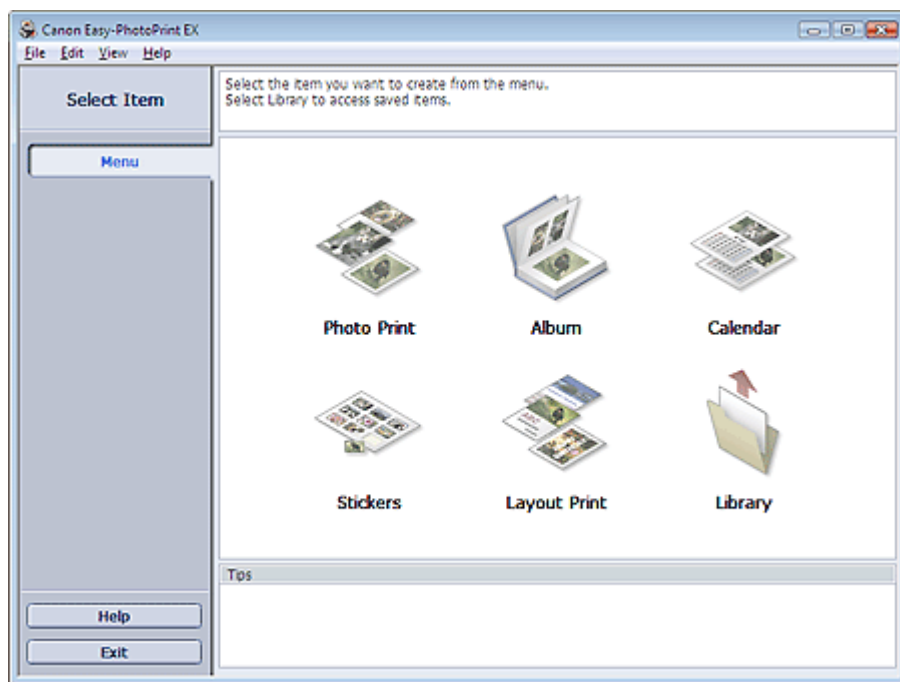

Fontos

- Az Easy-PhotoPrint EX nem használható Windows 95, Windows 98, Windows Me és Windows NT4 rendszerrel.
- Az Easy-PhotoPrint EX csak tintasugaras Canon nyomtatókkal használható. Nem használható például kompakt Canon nyomtatókkal (SELPHY CP series).
- Ha nincs telepítve a számítógépre az Easy-PhotoPrint EX programot támogató nyomtató, a létrehozott anyagokat nem fogja tudni kinyomtatni.
- Ha olyan számítógépre telepíti az Easy-PhotoPrint EX programot, amelyen már telepítve van az Easy-LayoutPrint, az Easy-PhotoPrint EX az Easy-LayoutPrint helyére fog kerülni.

Megjegyzés

- A4-nél nagyobb méretű papírra csak erre alkalmas nyomtatókkal lehet nyomtatni. További tudnivalók a nyomtató kézikönyvében találhatók.
- Az Easy-PhotoPrint EX program képernyőinek bemutatását az Easy-PhotoPrint EX program súgójában találja meg. Kattintson a Súgó (Help) elemre a képernyőn vagy a párbeszédpanelen, és válassza Az Easy-PhotoPrint EX súgója... (Easy-PhotoPrint EX Help...) elemet a Súgó (Help) menüben. Megjelenik a súgó.

Az Exif Print technológia

Az Easy-PhotoPrint EX támogatja az „Exif Print” technológiát. Az Exif Print egy szabvány, amely megkönnyíti a kommunikációt a digitális fényképezőgépek és a nyomtatók között.

Ha Exif Print-kompatibilis digitális fényképezőgéphez csatlakozik, a rendszer a képadatokat a

fényképkészítés pillanatában optimalizálja, ami különösen jó minőségű nyomtatást eredményez.

Az Easy-PhotoPrint EX indítása másik alkalmazásból

Az Easy-PhotoPrint EX más alkalmazásokból is elindítható.

Az indítás módjáról az alkalmazás kézikönyvében található további részletek.

A Fotónyomtatás (Photo Print) funkció az alábbi alkalmazásokkal használható:

- Az MP Navigator EX 1.00-s vagy későbbi verziója
- A ZoomBrowser EX 6.0-s vagy későbbi verziója
- A Digital Photo Professional 3.2-es vagy későbbi verziója

Fontos

- A Digital Photo Professional programból történő indítás esetén a következő korlátozások vannak érvényben az Easy-PhotoPrint EX programra:
 - A Menü (Menu) elem nem látható a lépésgombterületen, a képernyő bal oldalán.
 - A képeket nem lehet javítani.
 - A képek megjelenítési sorrendje nem módosítható.
 - A szerkesztett képek nem menthetők.
 - Csak az ICC-profil engedélyezése (Enable ICC Profile) érték lehet kiválasztva a Színkorrekció a nyomtatásnál (Color correction for printing) beállításánál, a Beállítások (Preferences) párbeszédpanel Egyebek (Advanced) lapján. A Vivid Photo és a Fotózajcsökkentés (Photo Noise Reduction) funkció ezért nem használható.

Az Album funkció az alábbi alkalmazásokkal használható:

- Az MP Navigator EX 1.00-s vagy későbbi verziója
- A ZoomBrowser EX 5.8-as vagy későbbi verziója

Támogatott adatformátumok (fájlkiterjesztések)

- BMP (.bmp)
- JPEG (.jpg, .jpeg)
- TIFF (.tif, .tiff)
- PICT (.pict, .pct)
- Easy-PhotoPrint képfájlok (.epp)

Fontos

- Ha egy kép kiválasztása alkalmával van TIFF fájl a kiválasztott mappában, lehet, hogy a kép hibásan jelenik meg, vagy az Easy-PhotoPrint EX leáll, a TIFF formátumtól függően. Ilyen esetben helyezze át a TIFF fájlt másik mappába, vagy alakítsa át más formátumúvá, majd ismét válassza ki a mappát.

Megjegyzés



- A nem támogatott fájlok miniatűrjeként a  (kérdőjel) ikon jelenik meg.
- Ha a Digital Photo Professional programból indítja el az Easy-PhotoPrint EX programot, minden olyan képfájl megjelenik, amelyet a Digital Photo Professional támogat.

Az Easy-PhotoPrint EX által támogatott adatformátumok (fájlkiterjesztések)

- Easy-PhotoPrint EX fotónyomtatási fájl (.el6)
- Easy-PhotoPrint EX albumfájl (.el1)
- Easy-PhotoPrint EX címké fájl (.el2)

- Easy-PhotoPrint EX naptárfájl (.el4)
- Easy-PhotoPrint EX elrendezésfájl (.el5)

[A lap tetejére ↕](#)

Bővített felhasználói kézikönyv

Bővített felhasználói kézikönyv > Nyomtatás számítógépről > Nyomtatás a mellékelt alkalmazáson keresztül > Fényképek nyomtatása

Easy-PhotoPrint EX

Fényképek nyomtatása

Az Easy-PhotoPrint EX programmal számos különböző elrendezésben kinyomtathatja kedvenc képeit.

Keret nélküli fényképeket is létrehozhat egyszerűen.

A fényképeken alkalmazható javítások automatikus elvégzése nyomtatáskor.

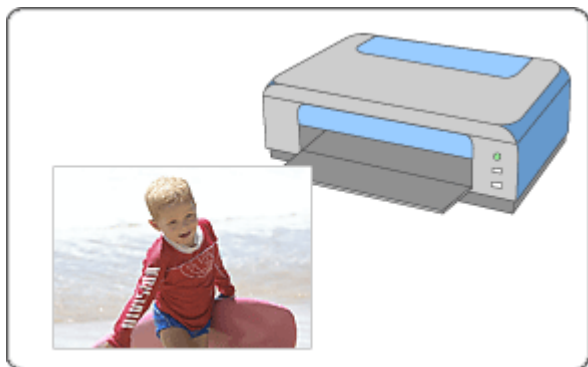

Lépések

1. Az Easy-PhotoPrint EX program elindítása
2. Fénykép kiválasztása
3. A papír kiválasztása
4. Nyomtatás

Próbálja ki

- ➔ Képek javítása és tökéletesítése
- ➔ Élénk színű fényképek nyomtatása
- ➔ A fotózaj csökkentése
- ➔ Fényképek levágása (Fotónyomtatás)
- ➔ Dátum nyomtatása a fényképekre (Fotónyomtatás)
- ➔ Több kép nyomtatása egy oldalra
- ➔ Index nyomtatása
- ➔ Igazolványképek nyomtatása (ID Photo Print)
- ➔ Képinformációk nyomtatása
- ➔ Fényképek mentése
- ➔ Mentett fájlok megnyitása

Kérdések és válaszok

- ➔ Hogyan helyezhetem át (vagy másolhatom) a mentett fájlt?
- ➔ A megjelenített kép melyik oldaláról kezdődik a nyomtatás?
- ➔ Hogyan nyomtathatok azonos szélességű margókkal?

[A lap tetejére ↗](#)

Bővített felhasználói kézikönyv

Bővített felhasználói kézikönyv > Nyomatás számítógépről > Nyomatás a mellékelt alkalmazáson keresztül > Fényképek nyomtatása > Az Easy-PhotoPrint EX program elindítása

Easy-PhotoPrint EX



Az Easy-PhotoPrint EX program elindítása

1. A Start menüből válassza ki a Minden program/Programok ((All) Programs) > Canon Utilities > Easy-PhotoPrint EX > Easy-PhotoPrint EX pontot.

Ekkor elindul az Easy-PhotoPrint EX, és megjelenik a Menü (Menu).

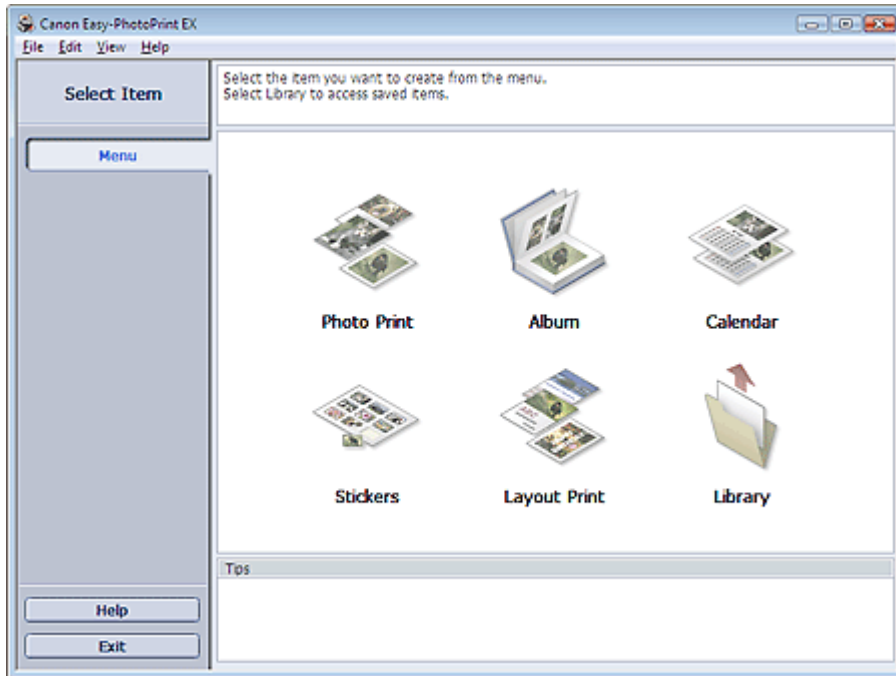

[A lap tetejére ↕](#)

Bővített felhasználói kézikönyv

Bővített felhasználói kézikönyv > Nyomtatás számítógépről > Nyomtatás a mellékelt alkalmazáson keresztül > Fényképek nyomtatása > Fénykép kiválasztása

Easy-PhotoPrint EX



Fénykép kiválasztása

1. Kattintson a Menü (Menu) Fotónyomtatás (Photo Print) elemére.

Megjelenik a Kép kiválasztása (Select Images) képernyő.

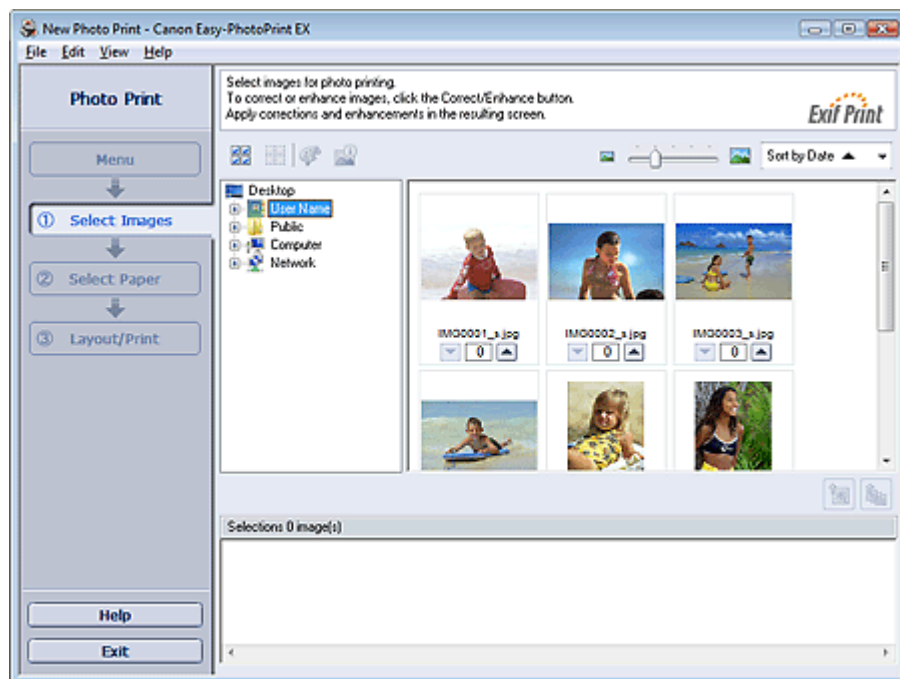

Fontos

- A mappában lévő képek indexképként (kicsinyített képként) jelennek meg:
 - A kép szélén egy fekete vonal jelenik meg.
 - A kép egyik széle le van vágva.

Az ilyen képek a felnagyítás vagy az előkép megnyitása után hibátlanul jelennek meg, és a jelenség a nyomtatás eredményét sem befolyásolja.

2. Válassza ki a nyomtatandó képet tartalmazó mappát a mappafa területről.

A mappában lévő képek mintaképként (miniatűrként) jelennek meg.

Fontos

- Ha az Easy-PhotoPrint EX programot másik (az MP Navigator EX, ZoomBrowser EX vagy a Digital Photo Professional) alkalmazásból indították el, a mappafa terület nem látható. Az alkalmazáson belül megnyitott képek mintaképként (miniatűrként) jelennek meg.

3. Kattintson a kinyomtatandó kép mintaképre.

Az e kép alatti példányszám „1” lesz, maga a kiválasztott kép pedig megjelenik a kiválasztott kép területen.



Megjegyzés

- Ha törölni szeretne egy képet a kiválasztott kép területéről, jelölje ki, és kattintson az



(Importált kép törlése) gombra.

Ha az összes képet törölni szeretné a kiválasztott kép területről, kattintson az  (Összes importált kép törlése) gombra.

- Ha a képet kétfő vagy több példányban szeretné kinyomtatni, kattintson a  (Felfelé nyíl) gombra, amíg el nem éri a másolatok kívánt számát. Ha csökkenteni szeretné a mezőben látható példányszámot, kattintson a  (Lefelé nyíl) gombra.
- Módosíthatja a fényképek sorrendjét a képernyő jobb felső sarkában látható lista segítségével. A nyomtatási sorrendet a Dátum szerint (Sort by Date) és a Név szerint (Sort by Name) lehetőségek közül választhatja ki.

Megjegyzés

- A nyomtatás előtt javíthatja vagy tökéletesítheti a kiválasztott képet.
[➔ Képek javítása és tökéletesítése](#)
- A részleteket a Kép kiválasztása (Select Images) képernyő sугójában találja.



[A lap tetejére ↕](#)

Bővített felhasználói kézikönyv

Bővített felhasználói kézikönyv > Nyomatás számítógépről > Nyomatás a mellékelt alkalmazáson keresztül > Fényképek nyomtatása > A papír kiválasztása

Easy-PhotoPrint EX



A papír kiválasztása

1. Kattintson a Papír kiválasztása (Select Paper) elemre.

Megjelenik a Papír kiválasztása (Select Paper) képernyő.

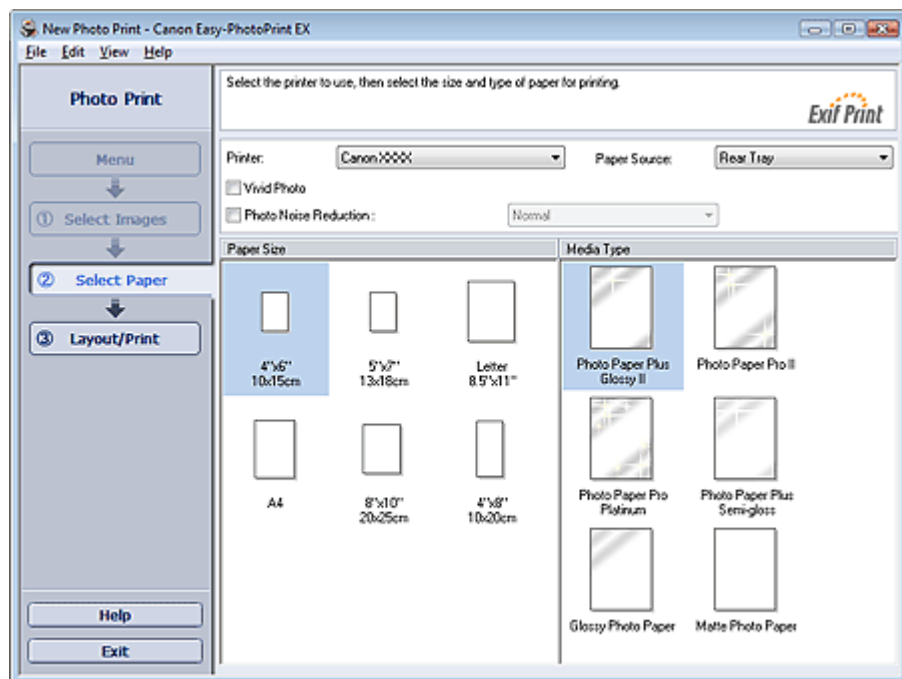

2. A következő elemeket állítsa be a használandó nyomtatónak és papírnak megfelelően:

Nyomtató (Printer)

Papírforrás (Paper Source)

Papírméret (Paper Size)

Hordozótípus (Media Type)

Megjegyzés

- A papírméretet és hordozótípusokat a nyomtató típusától függően változtatni lehet. A részleteket a súgóban találja.
- A papírforrásokat a nyomtató típusától és a hordozótípustól függően változtatni lehet.

Megjegyzés

- Élénkítheti a kinyomtatott fényképek színét, és csökkentheti a fotózajt.
 - ➔ Élénk színű fényképek nyomtatása
 - ➔ A fotózaj csökkentése
- A részleteket a Papír kiválasztása (Select Paper) képernyő súgójában találja.



Bővített felhasználói kézikönyv

Bővített felhasználói kézikönyv > Nyomtatás számítógépről > Nyomtatás a mellékelt alkalmazáson keresztül > Fényképek nyomtatása > Nyomtatás

Easy-PhotoPrint EX



Nyomtatás

1. Kattintson az Elrendezés/Nyomat (Layout/Print) parancsra.

Megjelenik az Elrendezés/Nyomat (Layout/Print) képernyő.

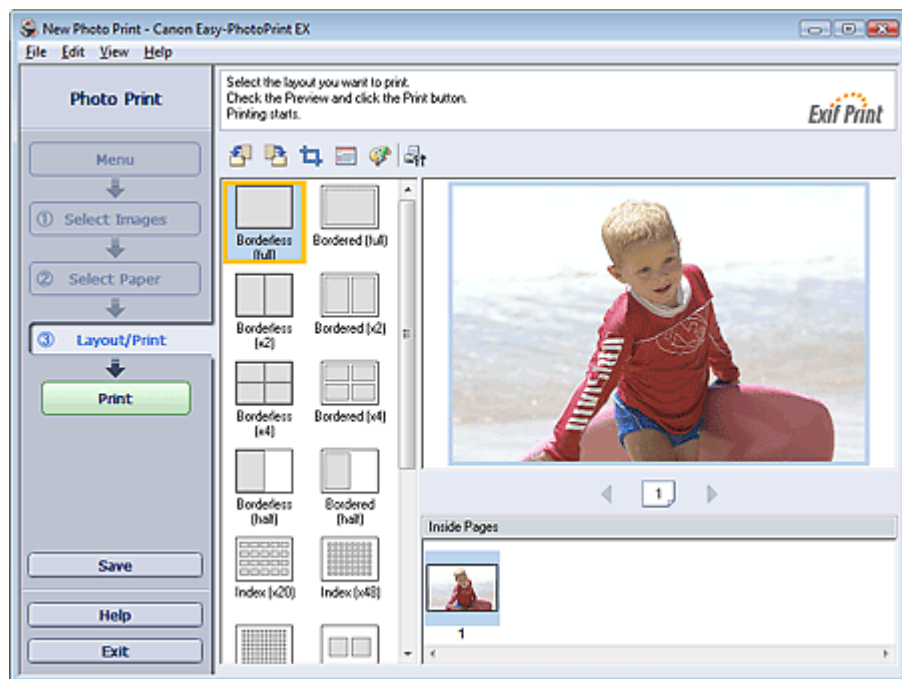

Fontos

- A mappában lévő képek indexképként (kicsinyített képként) jelennek meg:
 - A kép szélén egy fekete vonal jelenik meg.
 - A kép egyik széle le van vágva.

Az ilyen képek a felnagyítás vagy az előkép megnyitása után hibátlanul jelennek meg, és a jelenség a nyomtatás eredményét sem befolyásolja.

2. Válassza ki a használni kívánt elrendezést.

Kattintson egy szegély nélküli elrendezésre a szegély nélküli képek nyomtatásához.

Megjegyzés

- A választható elrendezési típusok a nyomtatótól, a papírmérettől és a hordozótípustól függően változhatnak.

3. Kattintson a Nyomtatás (Print) gombra.

Fontos

- Ha nagyméretű, például A3/A3+ méretű papírra nyomtat, előfordulhat, hogy egyes számítógépek nem tudják megfelelően elvégezni a nyomtatást, ha egyszerre egynél több oldalt nyomtat, vagy több példányban nyomtat. Ilyen papír esetén célszerű az oldalakat egyenként kinyomtatni.
- Ha A4-nél nagyobb méretű papírra nyomtat, vagy nagy felbontású képeket nyomtat, előfordulhat, hogy a nyomtató csak az oldal közepére fog nyomtatni, amennyiben egyszerre sok képet kívánt kinyomtatni. Ilyen esetben jelölje be a Beállítások (Preferences) párbeszédpanelen a Nyomtatási

sorba beállítás laponként (Spool print job page by page) jelölőnégyzetet, majd végezze el a nyomtatást újból.

Ha meg szeretné jeleníteni a Beállítások (Preferences) párbeszédpanelt, kattintson a  (Beállítások) gombra, vagy válassza a Fájl (File) menü Beállítások... (Preferences...) parancsát.

- A fényképnymtatási beállítások rögzítése nem történik meg, ha az Easy-PhotoPrint EX programból úgy lép ki, hogy nem menti a beállításokat. Azt javasoljuk, hogy mentse a nyomtatott képet, ha újra ki szeretné nyomtatni.
 - ➔ [Fényképek mentése](#)
- Ha a képet szegéllyel nyomtatja, a jobb és a bal oldali, illetve a felső és az alsó margók szélessége eltérhet egymástól.
 - ➔ [Hogyan nyomtathatók azonos szélességű margókkal?](#)

Megjegyzés

- Lehetőség van képek levágására és dátumok fényképekre történő nyomtatására.
 - ➔ [Fényképek levágása \(Fotónymtatás\)](#)
 - ➔ [Dátum nyomtatása a fényképekre \(Fotónymtatás\)](#)
- A nyomtatás előtt javíthatja vagy tökéletesítheti a kiválasztott képet.
 - ➔ [Képek javítása és tökéletesítése](#)
- A Beállítások (Preferences) párbeszédpanelen megadhat további fényképnymtatási beállításokat (példányszám, nyomtatási minőség stb.).

Ha meg szeretné jeleníteni a Beállítások (Preferences) párbeszédpanelt, kattintson a  (Beállítások) gombra, vagy válassza a Fájl (File) menü Beállítások... (Preferences...) parancsát.

- A részleteket az Elrendezés/Nyomat (Layout/Print) képernyő ságójában találja.



Bővített felhasználói kézikönyv

Bővített felhasználói kézikönyv > Nyomtatás számítógépről > Nyomtatás a mellékelt alkalmazáson keresztül > Album létrehozása

Easy-PhotoPrint EX

Album létrehozása

Az Easy-PhotoPrint EX programmal saját igényei szerinti fényképalbumot készíthet.

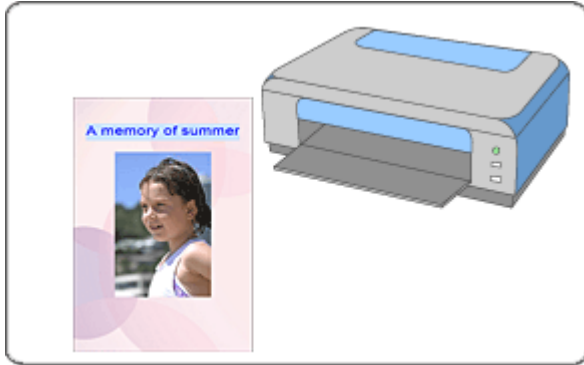

Lépések

1. Az Easy-PhotoPrint EX program elindítása
2. A papír és az elrendezés kiválasztása
3. Fénykép kiválasztása
4. Szerkesztés
5. Nyomtatás

Próbálja ki

- ➔ Képek javítása és tökéletesítése
- ➔ Elrendezés módosítása
- ➔ Háttér módosítása
- ➔ Fényképek hozzáadása
- ➔ Fényképek helyének cseréje
- ➔ Fényképek cseréje
- ➔ Fényképek helyének, szögének és méretének módosítása
- ➔ Fényképek levágása
- ➔ Fényképek keretezése
- ➔ Dátum nyomtatása a fényképekre
- ➔ Megjegyzések csatolása fényképekhez
- ➔ Szöveg hozzáadása fényképekhez
- ➔ Mentés
- ➔ Mentett fájlok megnyitása

Kérdések és válaszok

- ➡ Hogyan helyezhetem át (vagy másolhatom) a mentett fájlt?
- ➡ Mit jelent az „1.L” és a „4.L”?

[A lap tetejére ↕](#)

Bővített felhasználói kézikönyv

Bővített felhasználói kézikönyv > Nyomtatás számítógépről > Nyomtatás a mellékelt alkalmazáson keresztül > Album létrehozása > Az Easy-PhotoPrint EX program elindítása

Easy-PhotoPrint EX



Az Easy-PhotoPrint EX program elindítása

1. A Start menüből válassza ki a Minden program/Programok ((All) Programs) > Canon Utilities > Easy-PhotoPrint EX > Easy-PhotoPrint EX pontot.

Ekkor elindul az Easy-PhotoPrint EX, és megjelenik a Menü (Menu).

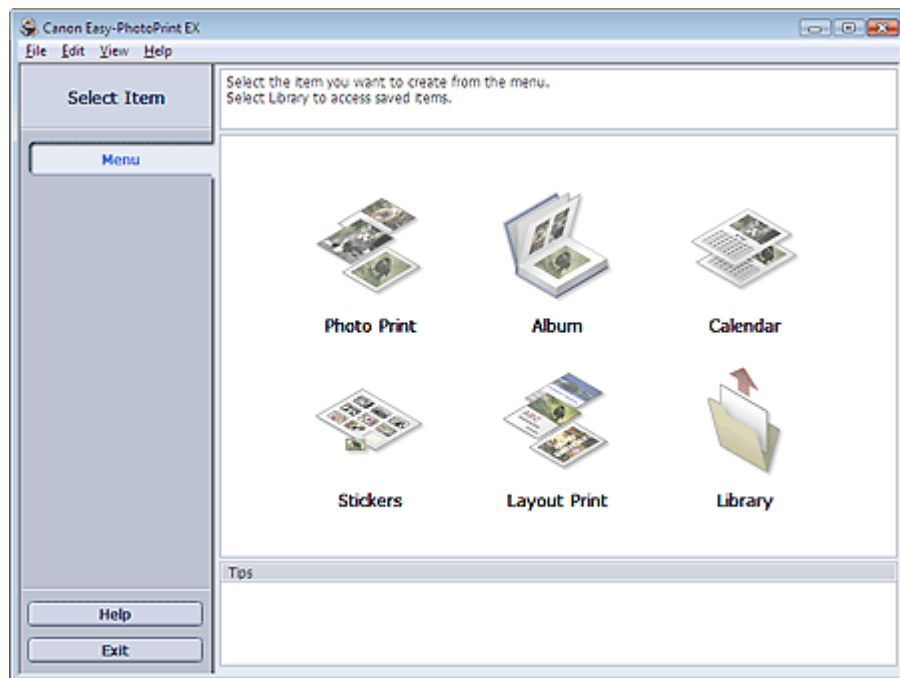

[A lap tetejére ↕](#)

Bővített felhasználói kézikönyv

Bővített felhasználói kézikönyv > Nyomtatás számítógépről > Nyomtatás a mellékelt alkalmazáson keresztül > Album létrehozása > A papír és az elrendezés kiválasztása

Easy-PhotoPrint EX



A papír és az elrendezés kiválasztása

1. Kattintson a Menü (Menu) Album elemére.

Megjelenik az Oldalbeállítás (Page Setup) képernyő.

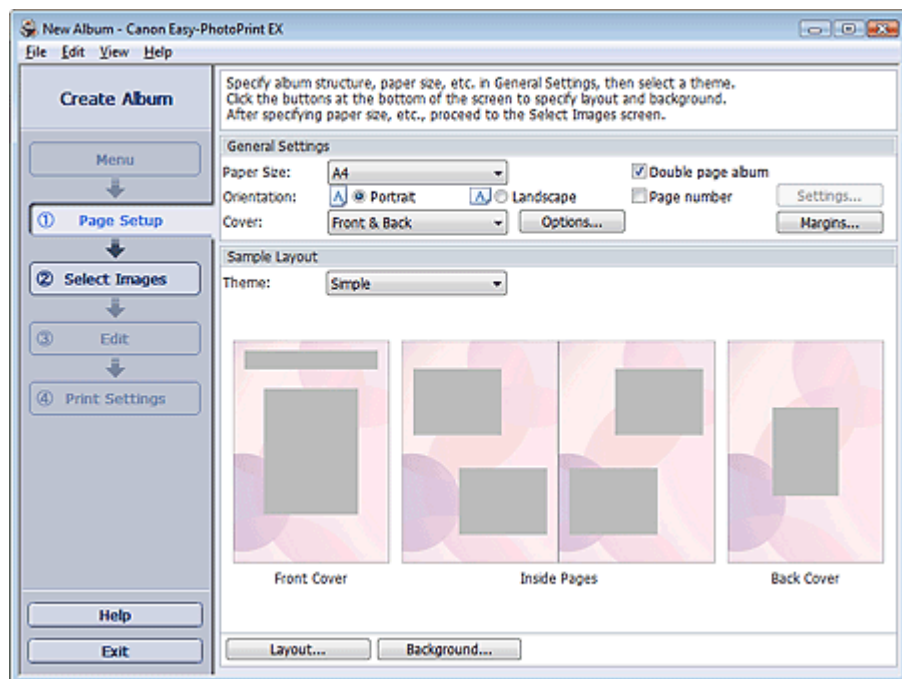

2. Állítsa be a következő elemeket az Általános beállítások (General Settings) részben:

Papírméret (Paper Size)

Tájolás (Orientation)

Fedőlap (Cover)

Kétoldalas album (Double page album)

Oldalszám (Page number)

Megjegyzés

- A választható papírmérettel kapcsolatos tájékoztatást a súgóban találja.
- A Fedőlap-beállítások (Cover Options) párbeszédpanelen beállíthatja, hogy meg szeretné-e jeleníteni a képeket az album elő- és hátlapjának belsejében. A Fedőlap-beállítások (Cover Options) párbeszédpanel megjelenítéséhez válassza az Előlap (Front) vagy az Előlap és hátlap (Front & Back) lehetőséget a Fedőlap (Cover) beállításnál, és kattintson a Beállítások... (Options...) gombra.
- A kiterjesztett (kétoldalas mesterlapból álló) oldalelrendezéshez válassza a Kétoldalas album (Double page album) lehetőséget. A kétoldalas oldalelrendezésben a képek úgy is elhelyezhetők, hogy mindkét oldalra átnyúljanak.
- Az oldalszámok beállításait (hely, betűméret stb.) az Oldalszám-beállítások (Page Number Settings) párbeszédpanelen adhatja meg. Ha meg szeretné jeleníteni az Oldalszám-beállítások (Page Number Settings) párbeszédpanelét, jelölje be az Oldalszám (Page number) jelölőnégyzetet, és kattintson a Beállítások... (Settings...) gombra.
- A Margóbeállítások (Margin Settings) párbeszédpanelen beállíthatók az egyes elrendezések margói az előlapon, a belső lapokon és a hátlapon. Ha meg szeretné jeleníteni a Margóbeállítások (Margin Settings) párbeszédpanelét, kattintson a Margók... (Margins...) elemre.

3. A használni kívánt téma a Mintaelrendezés (Sample Layout) terület Téma (Theme) eleménél választható ki.
4. Ha módosítani szeretné az elrendezést, kattintson az Elrendezés... (Layout...) parancsra.

Megjelenik az Elrendezés módosítása (Change Layout) párbeszédpanel.

Az Elrendezés módosítása (Change Layout) párbeszédpanelen módosíthatja az elrendezést, és a fényképre nyomtathatja a kép készítésének dátumát.

Megjegyzés

- A választható elrendezések különbözőek lehetnek a Papírméret (Paper Size), a Tájolás (Orientation) és a Kétoldalas album (Double page album) beállítástól, illetve a kiválasztott oldaltípustól (előlap, belső oldalak, hátlap) függően.
- A Dátumbeállítások (Date Settings) párbeszédpanelen megadhatja a dátum szövegének beállításait (a dátum helyét, méretét, színét stb.). Ha meg szeretné jeleníteni a Dátumbeállítások (Date Settings) párbeszédpanelét, jelölje be a Dátum nyomtatása (Print date) jelölőnégyzetet az Elrendezés módosítása (Change Layout) párbeszédpanelen, majd kattintson a Dátumbeállítások... (Date Settings...) parancsra.

5. Ha módosítani szeretné a hátteret, kattintson a Háttér... (Background...) parancsra.

Megjelenik a Háttér módosítása (Change Background) párbeszédpanel.

A Háttér módosítása (Change Background) párbeszédpanelen befestheti a hátteret egyszínűre, vagy beilleszthet rá egy képfájlt.

Megjegyzés

- A részleteket az Oldalbeállítás (Page Setup) képernyő ságójában találja.



Bővített felhasználói kézikönyv

Bővített felhasználói kézikönyv > Nyomatás számítógépről > Nyomatás a mellékelt alkalmazáson keresztül > Album létrehozása > Fénykép kiválasztása

Easy-PhotoPrint EX



Fénykép kiválasztása

1. Kattintson a Kép kiválasztása (Select Images) elemre.

Megjelenik a Kép kiválasztása (Select Images) képernyő.

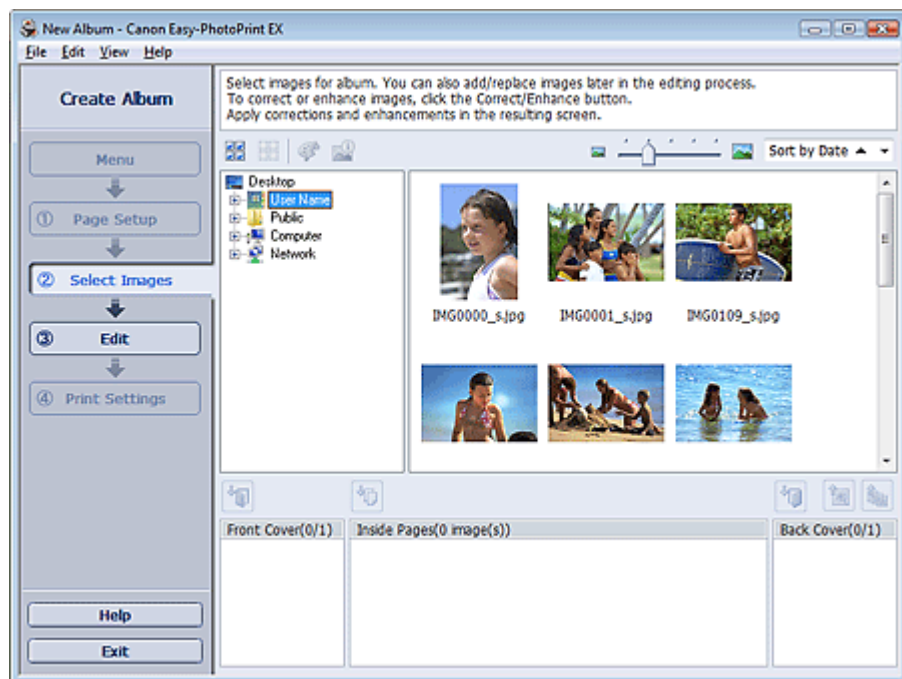

2. Válassza ki a nyomtatandó képet tartalmazó mappát a mappafa területről.

A mappában lévő képek mintaképként (miniatűrként) jelennek meg.

Fontos

- Ha az Easy-PhotoPrint EX programot másik (az MP Navigator EX vagy a ZoomBrowser EX) alkalmazásból indították el, a mappafa terület nem látható. Az alkalmazáson belül megnyitott képek mintaképként (miniatűrként) jelennek meg.

3. Válassza ki azokat a képeket, amelyeket a hátlapra szeretne nyomtatni, és kattintson a következő gombok egyikére:

Ha az előlapra szeretne nyomtatni, kattintson az  (Importálás az előlapra) gombra.

Ha a belső oldalakra szeretne nyomtatni, kattintson az  (Importálás belső oldalakra) gombra.

Ha a hátlapra szeretne nyomtatni, kattintson az  (Importálás a hátlapra) gombra.

A kijelölt képek megjelennek a kiválasztott kép területen.

Úgy is kiválaszthatja a nyomtatni kívánt kép(ek)et, ha a kiválasztott kép területre húzza őket.

Megjegyzés

- Ha törölni szeretne egy képet a kiválasztott kép területéről, jelölje ki, és kattintson az  (Importált kép törlése) gombra.

Ha az összes képet törölni szeretné a kiválasztott kép területéről, kattintson az  (Összes importált kép törlése) gombra.

Megjegyzés

- A részleteket a Kép kiválasztása (Select Images) képernyő súgójában találja.
-



[A lap tetejére ↕](#)

Bővített felhasználói kézikönyv

Bővített felhasználói kézikönyv > Nyomatás számítógépről > Nyomatás a mellékelt alkalmazáson keresztül > Album létrehozása > Szerkesztés

Easy-PhotoPrint EX



Szerkesztés

1. Kattintson a Szerkesztés (Edit) gombra.

Megjelenik a Szerkesztés (Edit) képernyő.

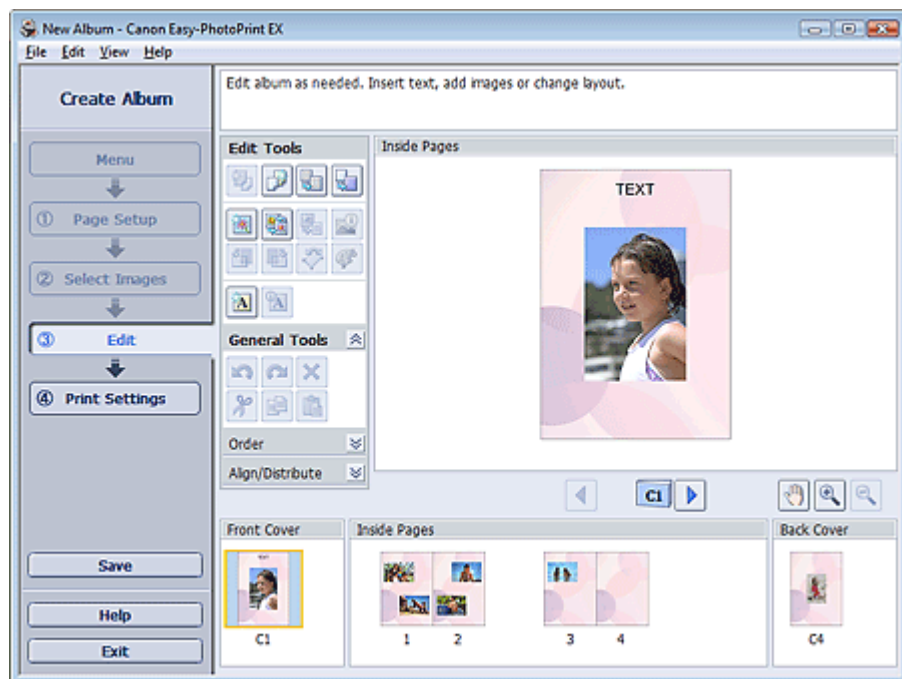

2. Szerkessze az albumot, ha szükséges.

- ➔ Elrendezés módosítása
- ➔ Háttér módosítása
- ➔ Fényképek hozzáadása
- ➔ Fényképek helyének cseréje
- ➔ Fényképek cseréje
- ➔ Fényképek helyének, szögének és méretének módosítása
- ➔ Fényképek levágása
- ➔ Fényképek keretezése
- ➔ Dátum nyomtatása a fényképekre
- ➔ Megjegyzések csatolása fényképekhez
- ➔ Szöveg hozzáadása fényképekhez

Fontos

- Az Easy-PhotoPrint EX nem őrzi meg a szerkesztési információkat, ha úgy lép ki a programból, hogy nem menti a szerkesztett albumot. Azt javasoljuk, hogy mentse az elemet, ha újra szeretné szerkeszteni.

Az album előlapján és hátlapján a következőképpen vannak megjelenítve az oldalszámok:

1.L: Előlap

2.L: Az előlap belseje

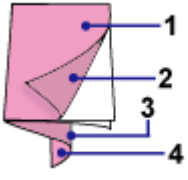

3.L: A hátlap belseje

4.L: Hátlap

➔ Mentés

Megjegyzés

- A részleteket a Szerkesztés (Edit) képernyő súgójában találja.



[A lap tetejére ↗](#)

Bővített felhasználói kézikönyv

Bővített felhasználói kézikönyv > Nyomtatás számítógépről > Nyomtatás a mellékelt alkalmazáson keresztül > Album létrehozása > Nyomtatás

Easy-PhotoPrint EX



Nyomtatás

1. Kattintson a Nyomtatásbeállítások (Print Settings) gombra.

Megjelenik a Nyomtatásbeállítások (Print Settings) képernyő.



2. A következő elemeket állítsa be a használandó nyomtatónak és papírnak megfelelően:

Nyomtató (Printer)

Hordozótípus (Media Type)

Példányszám (Copies)

Papírforrás (Paper Source)

Minőség (Print Quality)

Szegély nélküli nyomtatás (Borderless Printing)

Megjegyzés

- A hordozótípusok a nyomtató típusától és a papírmérettől függően változhatnak.
- Ha a kiválasztott nyomtató és hordozótípus támogatja a kétoldalas nyomtatást, megjelenik a Kétoldalas nyomtatás (Duplex Printing) jelölőnégyzet. Jelölje be ezt a jelölőnégyzetet, ha a lap mindkét oldalára szeretne nyomtatni.
- Ha bejelöli a Kétoldalas nyomtatás (Duplex Printing) jelölőnégyzet, miután egy olyan nyomtatót választott, amely támogatja az automatikus kétoldalas nyomtatást, megjelenik az Automatikus (Automatic) jelölőnégyzet. Jelölje be ezt a jelölőnégyzetet, ha automatikusan a lap mindkét oldalára szeretne nyomtatni.
- A papírforrások a nyomtató típusától és a hordozótípustól függően változhatnak.
- A Nyomtatási minőség beállításai (Print Quality Settings) párbeszédpanelen adhatja meg a nyomtatási minőségre vonatkozó speciális beállításokat. Ha meg szeretné jeleníteni a Nyomtatási minőség beállításai (Print Quality Settings) párbeszédpanelét, a Minőség (Print Quality) beállításnál válassza az Egyéni (Custom) lehetőséget, és kattintson a

- Minőségbeállítások... (Quality Settings...) gombra.
- Ha szegély nélküli képeket szeretne nyomtatni, jelölje be a Szegély nélküli nyomtatás (Borderless Printing) jelölőnégyzetet.
 - A Nyomtatásbeállítások (Print Settings) párbeszédpanelen megadhatja a nyomtatási tartományt és a kiterjedés mértékét a szegély nélküli nyomtatáshoz. Ha meg szeretné jeleníteni a Nyomtatásbeállítások (Print Settings) párbeszédpanelt, kattintson az Egyebek... (Advanced...) elemre.
-

3. Kattintson a Nyomtatás (Print) gombra.

Megjegyzés

- A részleteket a Nyomtatásbeállítások (Print Settings) képernyő súgójában találja.
-



[A lap tetejére ↑](#)

Bővített felhasználói kézikönyv

Bővített felhasználói kézikönyv > Nyomtatás számítógépről > Nyomtatás a mellékelt alkalmazáson keresztül > Naptárak nyomtatása

Easy-PhotoPrint EX

Naptárak nyomtatása

Az Easy-PhotoPrint EX programmal létrehozhatja saját naptárát kedvenc fényképeinek felhasználásával.

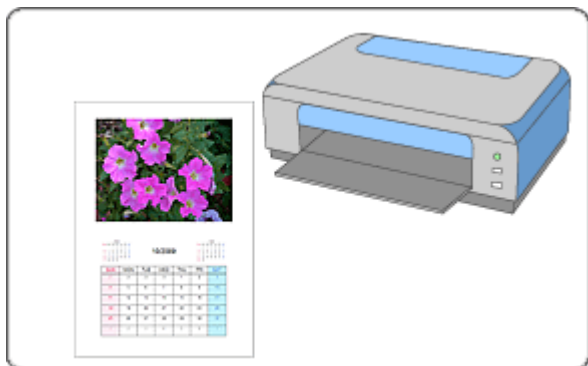

Lépések

1. Az Easy-PhotoPrint EX program elindítása
2. A papír és az elrendezés kiválasztása
3. Fénykép kiválasztása
4. Szerkesztés
5. Nyomtatás

Próbálja ki

- ➔ Képek javítása és tökéletesítése
- ➔ Elrendezés módosítása
- ➔ Háttér módosítása
- ➔ Fényképek hozzáadása
- ➔ Fényképek helyének cseréje
- ➔ Fényképek cseréje
- ➔ Fényképek helyének, szögének és méretének módosítása
- ➔ Fényképek levágása
- ➔ Fényképek keretezése
- ➔ Dátum nyomtatása a fényképekre
- ➔ Szöveg hozzáadása fényképekhez
- ➔ Naptár beállítása
- ➔ Ünnepnapok beállítása
- ➔ Mentés
- ➔ Mentett fájlok megnyitása

Kérdések és válaszok

➡ [Hogyan helyezhetem át \(vagy másolhatom\) a mentett fájlt?](#)

[A lap tetejére ↕](#)

Bővített felhasználói kézikönyv

Bővített felhasználói kézikönyv > Nyomtatás számítógépről > Nyomtatás a mellékelt alkalmazáson keresztül > Naptárak nyomtatása > Az Easy-PhotoPrint EX program elindítása

Easy-PhotoPrint EX



Az Easy-PhotoPrint EX program elindítása

1. A Start menüből válassza ki a Minden program/Programok ((All) Programs) > Canon Utilities > Easy-PhotoPrint EX > Easy-PhotoPrint EX pontot.

Ekkor elindul az Easy-PhotoPrint EX, és megjelenik a Menü (Menu).

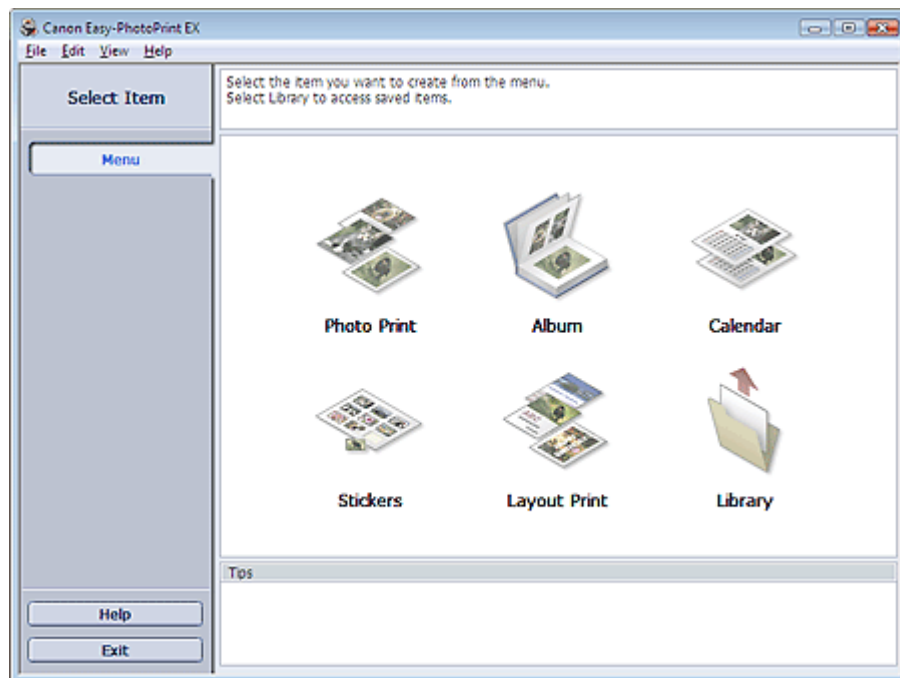

[A lap tetejére ↕](#)

Bővített felhasználói kézikönyv

Bővített felhasználói kézikönyv > Nyomatás számítógépről > Nyomatás a mellékelt alkalmazáson keresztül > Naptárak nyomtatása > A papír és az elrendezés kiválasztása

Easy-PhotoPrint EX



A papír és az elrendezés kiválasztása

1. Kattintson a Menü (Menu) Naptár (Calendar) elemére.

Megjelenik az Oldalbeállítás (Page Setup) képernyő.

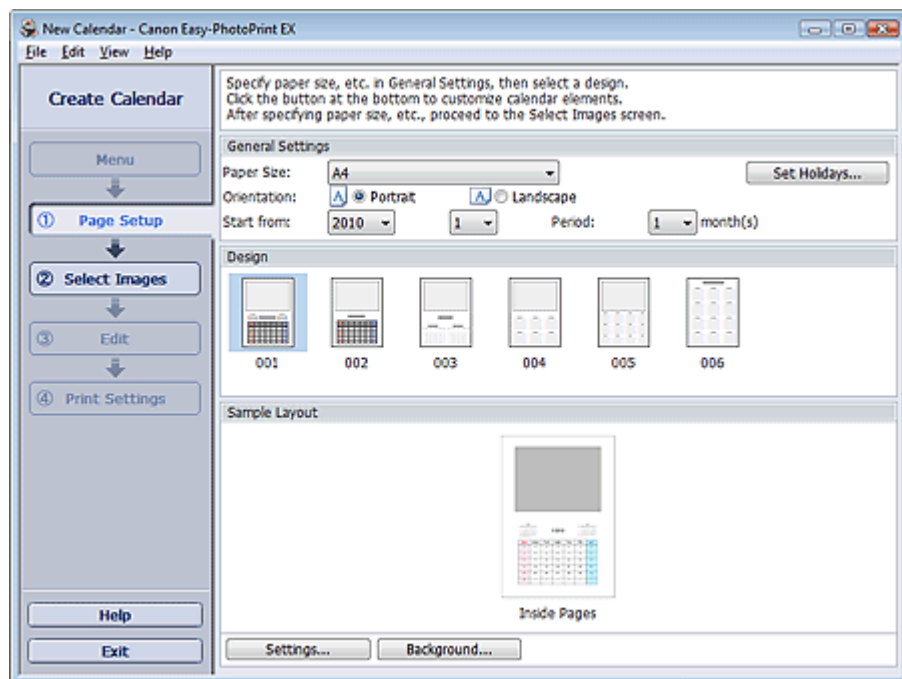

2. Állítsa be a következő elemeket az Általános beállítások (General Settings) részben:

Papírméret (Paper Size)

Tájolás (Orientation)

Kezdet (Start from)

Időszak (Period)

Megjegyzés

- A választható papírméretekkel kapcsolatos tájékoztatást a súgóban találja.
- A naptárhoz ünnepnapokat adhat.
➔ [Ünnepnapok beállítása](#)

3. Válasszon egy elrendezést a Megjelenés (Design) területen.

Ha szükséges, adja meg a naptár speciális beállításait, és állítsa be a hátteret.

Megjegyzés

- Tetszés szerint módosíthatja a naptárt (a dátumok és a hét napjainak betűszínét, helyét és a naptár méretét stb.).
➔ [Naptár beállítása](#)
- A Hátér módosítása (Change Background) párbeszédpanelen befestheti a hátteret egyszínűre, vagy beilleszthet rá egy képfájlt. Ha meg szeretné jeleníteni a Hátér módosítása (Change Background) párbeszédpanelét, kattintson a Hátér... (Background...) gombra.

Megjegyzés

- A részleteket az Oldalbeállítás (Page Setup) képernyő súgójában találja.
-



[A lap tetejére ↗](#)

Bővített felhasználói kézikönyv

Bővített felhasználói kézikönyv > Nyomatás számítógépről > Nyomatás a mellékelt alkalmazáson keresztül > Naptárak nyomtatása > Fénykép kiválasztása

Easy-PhotoPrint EX



Fénykép kiválasztása

1. Kattintson a Kép kiválasztása (Select Images) elemre.

Megjelenik a Kép kiválasztása (Select Images) képernyő.



2. Válassza ki a nyomtatandó képet tartalmazó mappát a mappafa területről.

A mappában lévő képek mintaképként (miniatűrként) jelennek meg.

3. Válassza ki a nyomtatandó képeket, majd kattintson az (Importálás belső oldalakra) gombra.

A kijelölt képek megjelennek a kiválasztott kép területen.

Úgy is kiválaszthatja a nyomtatni kívánt kép(ek)et, ha a kiválasztott kép területre húzza őket.

Megjegyzés

- Ha törölni szeretne egy képet a kiválasztott kép területéről, jelölje ki, és kattintson az  (Importált kép törlése) gombra.

Ha az összes képet törölni szeretné a kiválasztott kép területéről, kattintson az  (Összes importált kép törlése) gombra.

Megjegyzés

- A részleteket a Kép kiválasztása (Select Images) képernyő sугójában találja.



[A lap tetejére ↗](#)

Bővített felhasználói kézikönyv

Bővített felhasználói kézikönyv > Nyomatás számítógépről > Nyomatás a mellékelt alkalmazáson keresztül > Naptárak nyomtatása > Szerkesztés

Easy-PhotoPrint EX



Szerkesztés

1. Kattintson a Szerkesztés (Edit) gombra.

Megjelenik a Szerkesztés (Edit) képernyő.

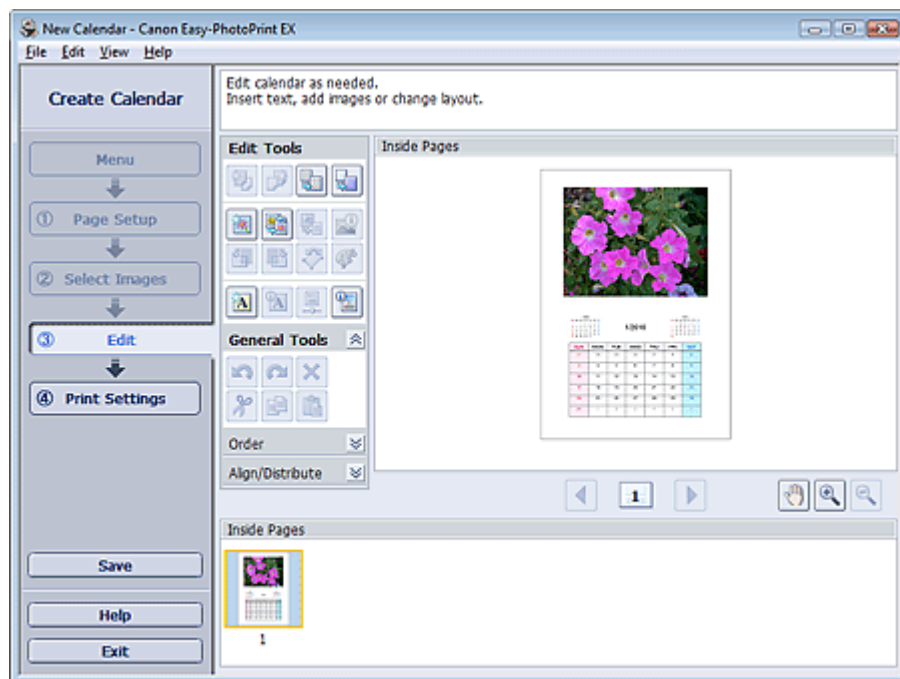

2. Szerkessze a naptárat, ha szükséges.

- ➔ Elrendezés módosítása
- ➔ Háttér módosítása
- ➔ Fényképek hozzáadása
- ➔ Fényképek helyének cseréje
- ➔ Fényképek cseréje
- ➔ Fényképek helyének, szögének és méretének módosítása
- ➔ Fényképek levágása
- ➔ Fényképek keretezése
- ➔ Dátum nyomtatása a fényképekre
- ➔ Szöveg hozzáadása fényképekhez
- ➔ Naptár beállítása
- ➔ Ünnepek beállítása

Fontos

- Az Easy-PhotoPrint EX nem őrzi meg a szerkesztési információkat, ha úgy lép ki a programból, hogy nem menti a szerkesztett naptárat. Azt javasoljuk, hogy mentse az elemet, ha újra szeretné szerkeszteni.
 - ➔ Mentés

Megjegyzés

- A részleteket a Szerkesztés (Edit) képernyő ságójában találja.
-



[A lap tetejére](#) 

Bővített felhasználói kézikönyv

Bővített felhasználói kézikönyv > Nyomtatás számítógépről > Nyomtatás a mellékelt alkalmazáson keresztül > Naptárak nyomtatása > Nyomtatás

Easy-PhotoPrint EX



Nyomtatás

1. Kattintson a Nyomtatásbeállítások (Print Settings) gombra.

Megjelenik a Nyomtatásbeállítások (Print Settings) képernyő.

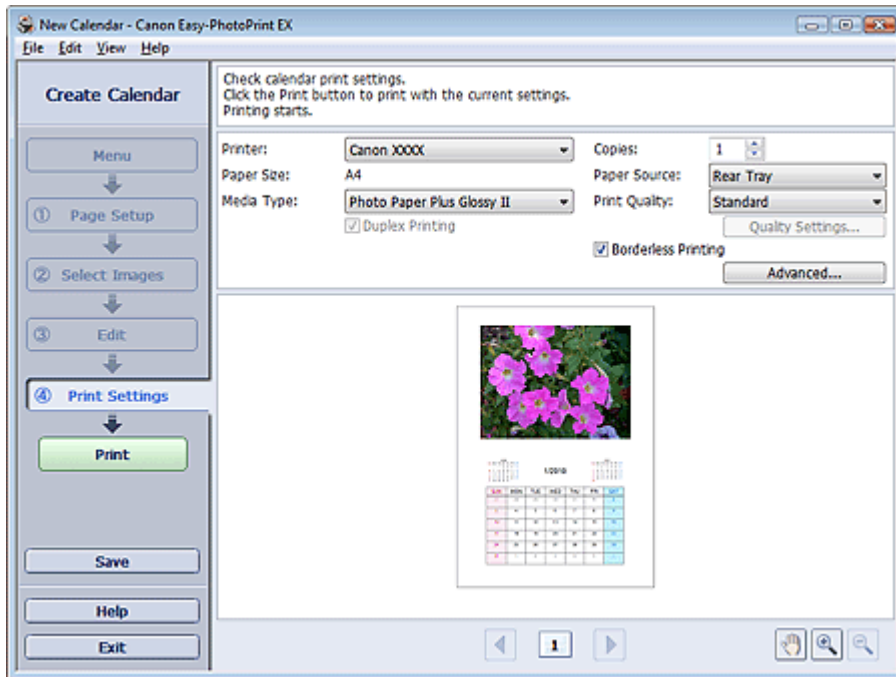

2. A következő elemeket állítsa be a használandó nyomtatónak és papírnak megfelelően:

Nyomtató (Printer)

Hordozótípus (Media Type)

Példányszám (Copies)

Papírforrás (Paper Source)

Minőség (Print Quality)

Szegély nélküli nyomtatás (Borderless Printing)



Megjegyzés

- A hordozótípusok a nyomtató típusától és a papírmérettől függően változhatnak.
- Ha a kiválasztott nyomtató és hordozótípus támogatja a kétoldalas nyomtatást, megjelenik a Kétoldalas nyomtatás (Duplex Printing) jelölőnégyzet. Jelölje be ezt a jelölőnégyzetet, ha a lap mindkét oldalára szeretne nyomtatni.
- Ha bejelöli a Kétoldalas nyomtatás (Duplex Printing) jelölőnégyzet, miután egy olyan nyomtatót választott, amely támogatja az automatikus kétoldalas nyomtatást, megjelenik az Automatikus (Automatic) jelölőnégyzet. Jelölje be ezt a jelölőnégyzetet, ha automatikusan a lap mindkét oldalára szeretne nyomtatni.
- A papírforrások a nyomtató típusától és a hordozótípustól függően változhatnak.
- A Nyomtatási minőség beállításai (Print Quality Settings) párbeszédpanelen adhatja meg a nyomtatási minőségre vonatkozó speciális beállításokat. Ha meg szeretné jeleníteni a Nyomtatási minőség beállításai (Print Quality Settings) párbeszédpanelét, a Minőség (Print Quality) beállításnál válassza az Egyéni (Custom) lehetőséget, és kattintson a

Minőségbeállítások... (Quality Settings...) gombra.

- A Nyomtatásbeállítások (Print Settings) párbeszédpanelen megadhatja a nyomtatási tartományt és a kiterjedés mértékét a szegély nélküli nyomtatáshoz. Ha meg szeretné jeleníteni a Nyomtatásbeállítások (Print Settings) párbeszédpanelt, kattintson az Egyebek... (Advanced...) elemre.
-

3. Kattintson a Nyomtatás (Print) gombra.

Megjegyzés

- A részleteket a Nyomtatásbeállítások (Print Settings) képernyő súgójában találja.
-



[A lap tetejére ↑](#)

Bővített felhasználói kézikönyv

Bővített felhasználói kézikönyv > Nyomtatás számítógépről > Nyomtatás a mellékelt alkalmazáson keresztül > Címkenyomtatás

Easy-PhotoPrint EX

Címkenyomtatás

Kedvenc képeit a nyomtatóval kompatibilis öntapadós lapokra is nyomtathatja.

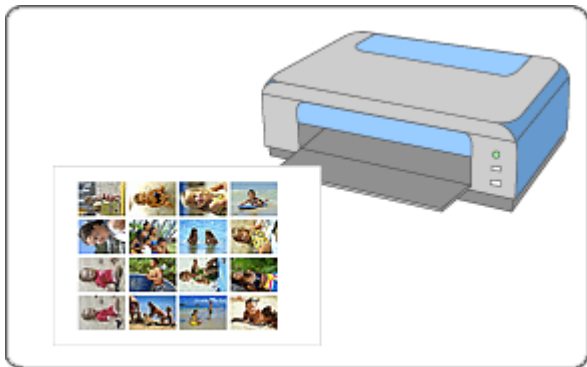

Lépések

1. Az Easy-PhotoPrint EX program elindítása
2. A papír és az elrendezés kiválasztása
3. Fénykép kiválasztása
4. Szerkesztés
5. Nyomtatás

Próbálja ki

- ➔ Képek javítása és tökéletesítése
- ➔ Fényképek hozzáadása
- ➔ Fényképek helyének cseréje
- ➔ Fényképek cseréje
- ➔ Fényképek helyének, szögének és méretének módosítása
- ➔ Fényképek levágása
- ➔ Fényképek keretezése
- ➔ Szöveg hozzáadása fényképekhez
- ➔ Mentés
- ➔ Mentett fájlok megnyitása

Kérdések és válaszok

- ➔ Hogyan helyezhetem át (vagy másolhatom) a mentett fájlt?

Bővített felhasználói kézikönyv

Bővített felhasználói kézikönyv > Nyomatás számítógépről > Nyomatás a mellékelt alkalmazáson keresztül > Címkenyomatás > Az Easy-PhotoPrint EX program elindítása

Easy-PhotoPrint EX



Az Easy-PhotoPrint EX program elindítása

1. A Start menüből válassza ki a Minden program/Programok ((All) Programs) > Canon Utilities > Easy-PhotoPrint EX > Easy-PhotoPrint EX pontot.

Ekkor elindul az Easy-PhotoPrint EX, és megjelenik a Menü (Menu).

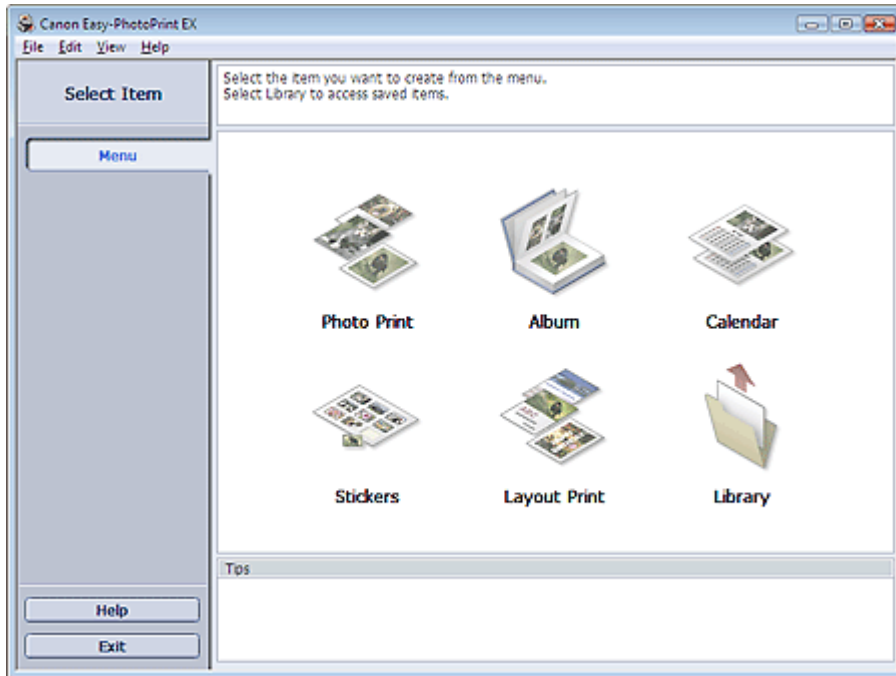

[A lap tetejére ↕](#)

Bővített felhasználói kézikönyv

Bővített felhasználói kézikönyv > Nyomatás számítógépről > Nyomatás a mellékelt alkalmazáson keresztül > Címkenyomatás > A papír és az elrendezés kiválasztása

Easy-PhotoPrint EX



A papír és az elrendezés kiválasztása

1. Kattintson a Menü (Menu) Címkék (Stickers) elemére.

Megjelenik az Oldalbeállítás (Page Setup) képernyő.

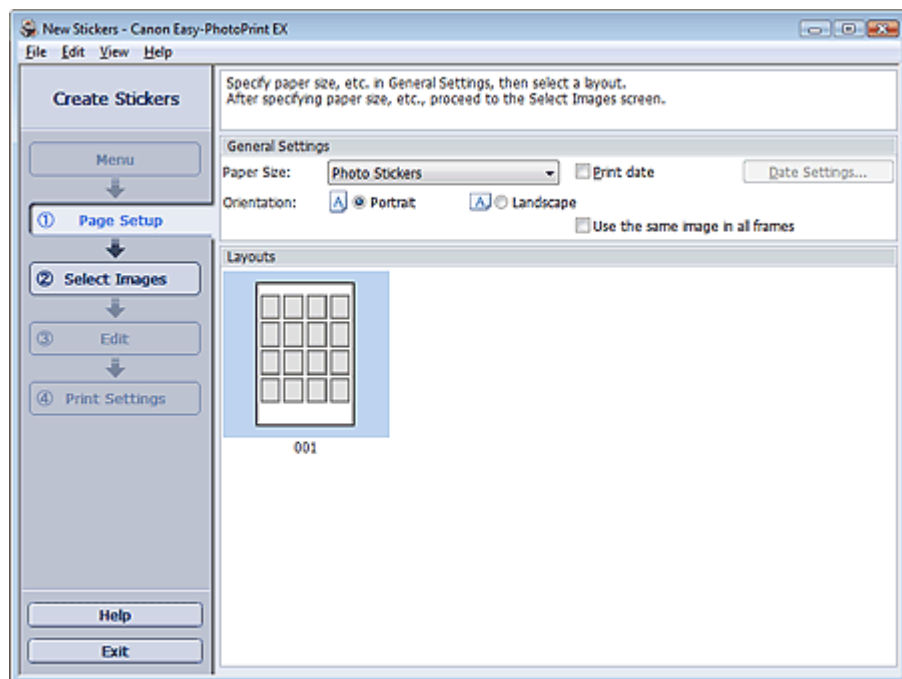

2. Állítsa be a következő elemeket az Általános beállítások (General Settings) részben:

Papírméret (Paper Size)

Tájolás (Orientation)

Dátum nyomtatása (Print date)

Azonos kép használata minden képkockán (Use the same image in all frames)

Megjegyzés

- Kizárólag a Fotócímkék (Photo Stickers) papírméretet választhatja.
- Ha az oldalon lévő összes képkockánál ugyanazt a képet szeretné használni, jelölje be az Azonos kép használata minden képkockán (Use the same image in all frames) jelölőnégyzetet.
- A Dátumbeállítások (Date Settings) párbeszédpanelen megadhatja a dátum szövegének beállításait (a dátum helyét, méretét, színét stb.). Ha meg szeretné jeleníteni a Dátumbeállítások (Date Settings) párbeszédpanelt, jelölje be a Dátum nyomtatása (Print date) jelölőnégyzetet, és kattintson a Dátumbeállítások... (Date Settings...) gombra.

Megjegyzés

- A részleteket az Oldalbeállítás (Page Setup) képernyő súgójában találja.



Bővített felhasználói kézikönyv

Bővített felhasználói kézikönyv > Nyomatás számítógépről > Nyomatás a mellékelt alkalmazáson keresztül > Címkenyomatás > Fénykép kiválasztása

Easy-PhotoPrint EX



Fénykép kiválasztása

1. Kattintson a Kép kiválasztása (Select Images) elemre.

Megjelenik a Kép kiválasztása (Select Images) képernyő.



2. Válassza ki a nyomtatandó képet tartalmazó mappát a mappafa területről.

A mappában lévő képek mintaképként (miniatűrként) jelennek meg.

3. Válassza ki a nyomtatandó képeket, majd kattintson az (Importálás belső oldalakra) gombra.

A kijelölt képek megjelennek a kiválasztott kép területen.

Úgy is kiválaszthatja a nyomtatni kívánt kép(ek)et, ha a kiválasztott kép területre húzza őket.

Megjegyzés

- Ha törölni szeretne egy képet a kiválasztott kép területéről, jelölje ki, és kattintson az  (Importált kép törlése) gombra.

Ha az összes képet törölni szeretné a kiválasztott kép területéről, kattintson az  (Összes importált kép törlése) gombra.

Megjegyzés

- A részleteket a Kép kiválasztása (Select Images) képernyő súgójában találja.



[A lap tetejére ↗](#)

Bővített felhasználói kézikönyv

Bővített felhasználói kézikönyv > Nyomatás számítógépről > Nyomatás a mellékelt alkalmazáson keresztül > Címkenyomatás > Szerkesztés

Easy-PhotoPrint EX



Szerkesztés

1. Kattintson a Szerkesztés (Edit) gombra.

Megjelenik a Szerkesztés (Edit) képernyő.

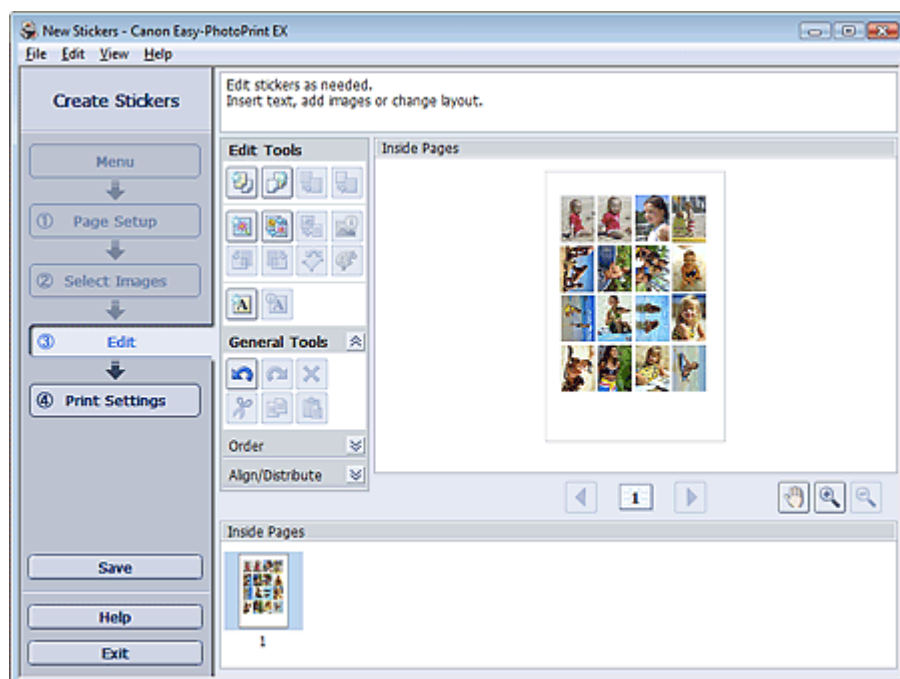

2. Szerkessze a címkét, ha szükséges.

- ➔ Fényképek hozzáadása
- ➔ Fényképek helyének cseréje
- ➔ Fényképek cseréje
- ➔ Fényképek helyének, szögének és méretének módosítása
- ➔ Fényképek levágása
- ➔ Dátum nyomtatása a fényképekre
- ➔ Szöveg hozzáadása fényképekhez

Fontos

- Az Easy-PhotoPrint EX nem őrzi meg a szerkesztési információkat, ha úgy lép ki a programból, hogy nem menti a szerkesztett címkét. Azt javasoljuk, hogy mentse az elemet, ha újra szeretné szerkeszteni.
 - ➔ Mentés

Megjegyzés

- A részleteket a Szerkesztés (Edit) képernyő súgójában találja.



Bővített felhasználói kézikönyv

Bővített felhasználói kézikönyv > Nyomtatás számítógépről > Nyomtatás a mellékelt alkalmazáson keresztül > Címkenyomtatás > Nyomtatás

Easy-PhotoPrint EX



Nyomtatás

1. Kattintson a Nyomtatásbeállítások (Print Settings) gombra.

Megjelenik a Nyomtatásbeállítások (Print Settings) képernyő.

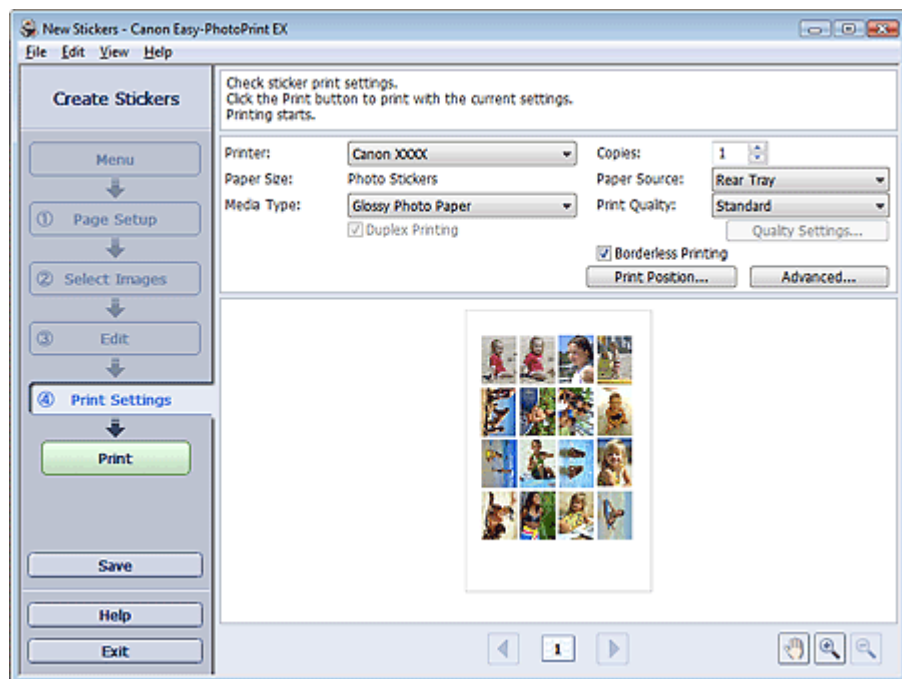

2. A következő elemeket állítsa be a használandó nyomtatónak és papírnak megfelelően:

Nyomtató (Printer)

Hordozótípus (Media Type)

Példányszám (Copies)

Papírforrás (Paper Source)

Minőség (Print Quality)

Szegély nélküli nyomtatás (Borderless Printing)

Megjegyzés

- A hordozótípusok a nyomtató típusától és a papírmérettől függően változhatnak.
- A papírforrások a nyomtató típusától és a hordozótípustól függően változhatnak.
- A Nyomtatási minőség beállításai (Print Quality Settings) párbeszédpanelen adhatja meg a nyomtatási minőségre vonatkozó speciális beállításokat. Ha meg szeretné jeleníteni a Nyomtatási minőség beállításai (Print Quality Settings) párbeszédpanelét, a Minőség (Print Quality) beállításnál válassza az Egyéni (Custom) lehetőséget, és kattintson a Minőségbeállítások... (Quality Settings...) gombra.
- A nyomtatási pozíciót a Nyomtatási pozíció beállítása (Adjust Print Position) párbeszédpanelen állíthatja be. A Nyomtatási pozíció beállítása (Adjust Print Position) párbeszédpanel megjelenítéséhez kattintson a Nyomtatás pozíciója... (Print Position...) gombra.
- A Nyomtatásbeállítások (Print Settings) párbeszédpanelen megadhatja a nyomtatási tartományt és a kiterjedés mértékét a szegély nélküli nyomtatáshoz. Ha meg szeretné jeleníteni a Nyomtatásbeállítások (Print Settings) párbeszédpanelét, kattintson az Egyebek... (Advanced...)

elemre.

3. Kattintson a Nyomtatás (Print) gombra.

Megjegyzés

- A részleteket a Nyomtatásbeállítások (Print Settings) képernyő súgójában találja.
-



[A lap tetejére ↑](#)

Bővített felhasználói kézikönyv

Bővített felhasználói kézikönyv > Nyomtatás számítógépről > Nyomtatás a mellékelt alkalmazáson keresztül > Elrendezés nyomtatása

Easy-PhotoPrint EX

Elrendezés nyomtatása

A programmal szöveget adhat kedvenc képeihez, és számos különböző elrendezésben kinyomtathatja őket.



Lépések

1. Az Easy-PhotoPrint EX program elindítása
2. A papír és az elrendezés kiválasztása
3. Fénykép kiválasztása
4. Szerkesztés
5. Nyomtatás

Próbálja ki

- ➔ Képek javítása és tökéletesítése
- ➔ Elrendezés módosítása
- ➔ Fényképek hozzáadása
- ➔ Fényképek helyének cseréje
- ➔ Fényképek cseréje
- ➔ Fényképek helyének, szögének és méretének módosítása
- ➔ Fényképek levágása
- ➔ Dátum nyomtatása a fényképekre
- ➔ Szöveg hozzáadása fényképekhez
- ➔ Mentés
- ➔ Mentett fájlok megnyitása

Kérdések és válaszok

- ➔ Hogyan helyezhetem át (vagy másolhatom) a mentett fájlt?

[A lap tetejére ↗](#)

Bővített felhasználói kézikönyv

Bővített felhasználói kézikönyv > Nyomtatás számítógépről > Nyomtatás a mellékelt alkalmazáson keresztül > Elrendezés nyomtatása > Az Easy-PhotoPrint EX program elindítása

Easy-PhotoPrint EX



Az Easy-PhotoPrint EX program elindítása

1. A Start menüből válassza ki a Minden program/Programok ((All) Programs) > Canon Utilities > Easy-PhotoPrint EX > Easy-PhotoPrint EX pontot.

Ekkor elindul az Easy-PhotoPrint EX, és megjelenik a Menü (Menu).

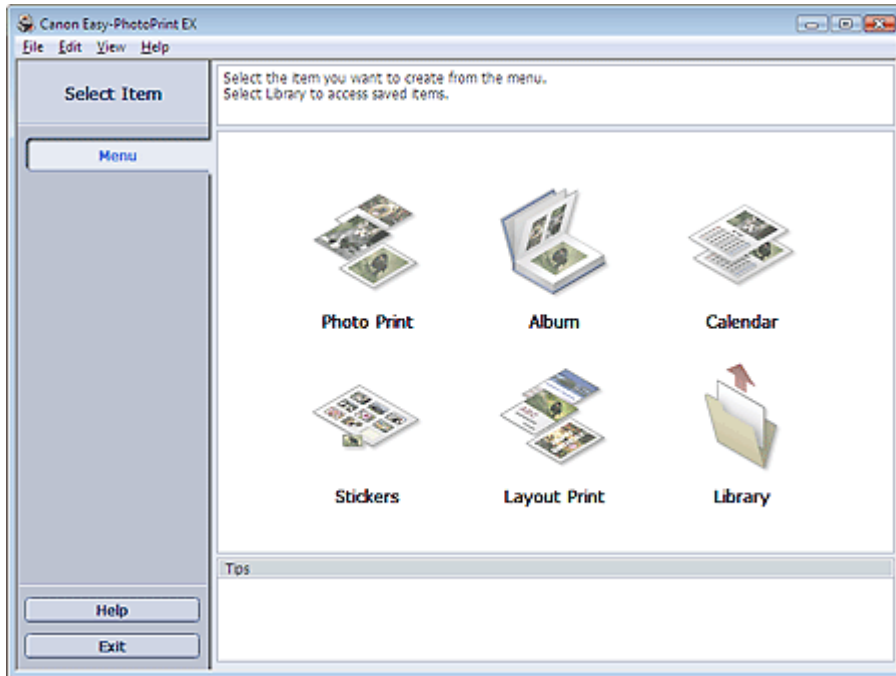

[A lap tetejére ↕](#)

Bővített felhasználói kézikönyv

Bővített felhasználói kézikönyv > Nyomatás számítógépről > Nyomatás a mellékelt alkalmazáson keresztül > Elrendezés nyomtatása > A papír és az elrendezés kiválasztása

Easy-PhotoPrint EX



A papír és az elrendezés kiválasztása

1. Kattintson a Menü (Menu) Elrendezéses nyomtatás (Layout Print) elemére.

Megjelenik az Oldalbeállítás (Page Setup) képernyő.

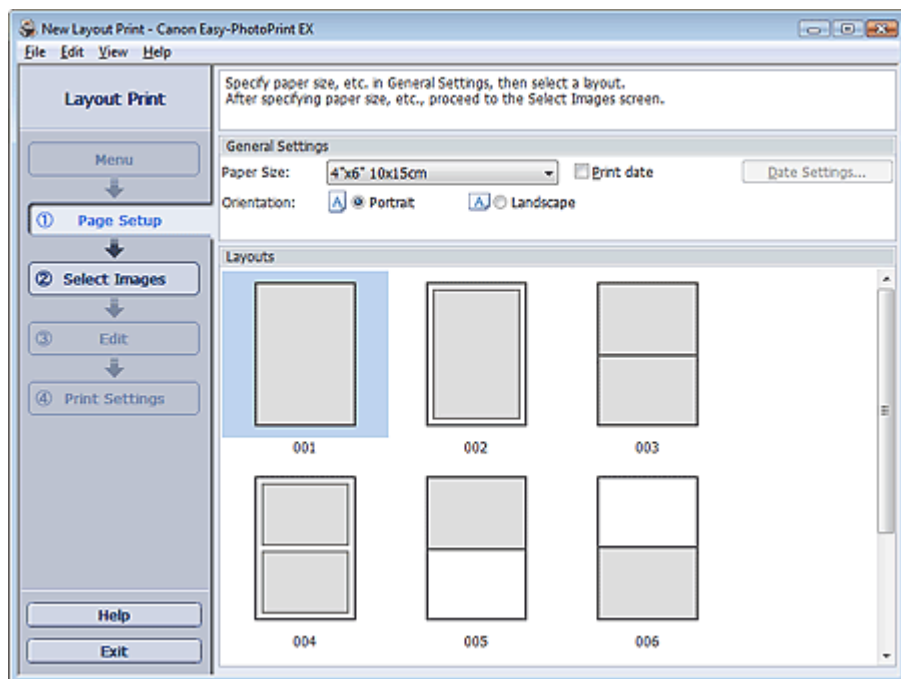

2. Állítsa be a következő elemeket az Általános beállítások (General Settings) részben:

Papírméret (Paper Size)

Tájolás (Orientation)

Dátum nyomtatása (Print date)

Megjegyzés

- A választható papírmérettel kapcsolatos tájékoztatást a súgóban találja.
- A Dátumbeállítások (Date Settings) párbeszédpanelen megadhatja a dátum szövegének beállításait (a dátum helyét, méretét, színét stb.). Ha meg szeretné jeleníteni a Dátumbeállítások (Date Settings) párbeszédpanelt, jelölje be a Dátum nyomtatása (Print date) jelölőnégyzetet, és kattintson a Dátumbeállítások... (Date Settings...) gombra.

3. Válasszon egy elrendezést az Elrendezések (Layouts) területen.

Megjegyzés

- Az elérhető elrendezések a Tájolás (Orientation) beállítástól függően eltérhetnek.

Megjegyzés

- A részleteket az Oldalbeállítás (Page Setup) képernyő súgójában találja.



[A lap tetejére ↗](#)

Bővített felhasználói kézikönyv

Bővített felhasználói kézikönyv > Nyomtatás számítógépről > Nyomtatás a mellékelt alkalmazáson keresztül > Elrendezés nyomtatása > Fénykép kiválasztása

Easy-PhotoPrint EX



Fénykép kiválasztása

1. Kattintson a Kép kiválasztása (Select Images) elemre.

Megjelenik a Kép kiválasztása (Select Images) képernyő.



2. Válassza ki a nyomtatandó képet tartalmazó mappát a mappafa területről.

A mappában lévő képek mintaképként (miniatűrként) jelennek meg.

3. Válassza ki a nyomtatandó képeket, majd kattintson az (Importálás belső oldalakra) gombra.

A kijelölt képek megjelennek a kiválasztott kép területen.

Úgy is kiválaszthatja a nyomtatni kívánt kép(ek)et, ha a kiválasztott kép területre húzza őket.

Megjegyzés

- Ha törölni szeretne egy képet a kiválasztott kép területéről, jelölje ki, és kattintson az  (Importált kép törlése) gombra.

Ha az összes képet törölni szeretné a kiválasztott kép területéről, kattintson az  (Összes importált kép törlése) gombra.

Megjegyzés

- A részleteket a Kép kiválasztása (Select Images) képernyő súgójában találja.



[A lap tetejére ↗](#)

Bővített felhasználói kézikönyv

Bővített felhasználói kézikönyv > Nyomatás számítógépről > Nyomatás a mellékelt alkalmazáson keresztül > Elrendezés nyomtatása > Szerkesztés

Easy-PhotoPrint EX



Szerkesztés

1. Kattintson a Szerkesztés (Edit) gombra.

Megjelenik a Szerkesztés (Edit) képernyő.

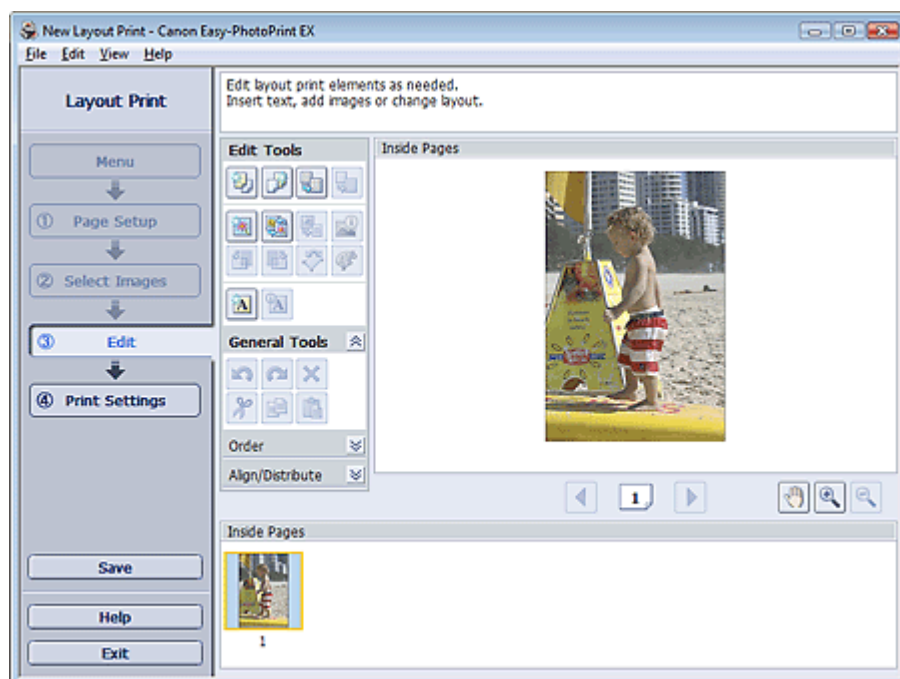

2. Szerkessze az elrendezést, ha szükséges.

- ➔ Elrendezés módosítása
- ➔ Fényképek hozzáadása
- ➔ Fényképek helyének cseréje
- ➔ Fényképek cseréje
- ➔ Fényképek helyének, szögének és méretének módosítása
- ➔ Fényképek levágása
- ➔ Dátum nyomtatása a fényképekre
- ➔ Szöveg hozzáadása fényképekhez

Fontos

- Az Easy-PhotoPrint EX nem őrzi meg a szerkesztési információkat, ha úgy lép ki a programból, hogy nem menti a szerkesztett elrendezést. Azt javasoljuk, hogy mentse az elemet, ha újra szeretné szerkeszteni.
 - ➔ Mentés

Megjegyzés

- A részleteket a Szerkesztés (Edit) képernyő ságójában találja.



[A lap tetejére ↑](#)

Bővített felhasználói kézikönyv

Bővített felhasználói kézikönyv > Nyomtatás számítógépről > Nyomtatás a mellékelt alkalmazáson keresztül > Elrendezés nyomtatása > Nyomtatás

Easy-PhotoPrint EX



Nyomtatás

1. Kattintson a Nyomtatásbeállítások (Print Settings) gombra.

Megjelenik a Nyomtatásbeállítások (Print Settings) képernyő.

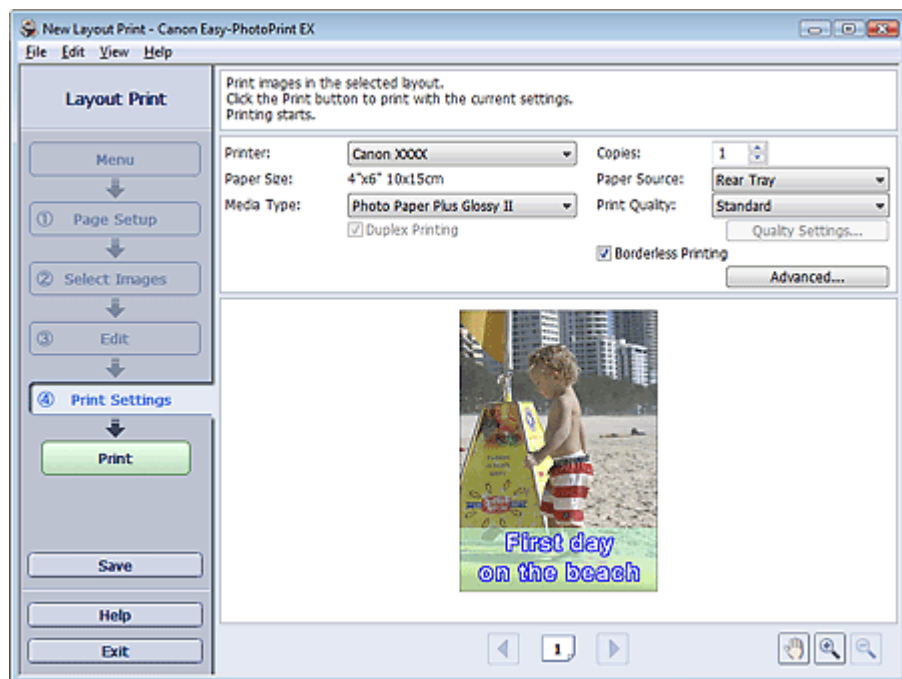

2. A következő elemeket állítsa be a használandó nyomtatónak és papírnak megfelelően:

Nyomtató (Printer)

Hordozótípus (Media Type)

Példányszám (Copies)

Papírforrás (Paper Source)

Minőség (Print Quality)

Szegély nélküli nyomtatás (Borderless Printing)

Megjegyzés

- A hordozótípusok a nyomtató típusától és a papírmérettől függően változhatnak.
- Ha a kiválasztott nyomtató és hordozótípus támogatja a kétoldalas nyomtatást, megjelenik a Kétoldalas nyomtatás (Duplex Printing) jelölőnégyzet. Jelölje be ezt a jelölőnégyzetet, ha a lap mindkét oldalára szeretne nyomtatni.
- Ha bejelöli a Kétoldalas nyomtatás (Duplex Printing) jelölőnégyzet, miután egy olyan nyomtatót választott, amely támogatja az automatikus kétoldalas nyomtatást, megjelenik az Automatikus (Automatic) jelölőnégyzet. Jelölje be ezt a jelölőnégyzetet, ha automatikusan a lap mindkét oldalára szeretne nyomtatni.
- A papírforrások a nyomtató típusától és a hordozótípustól függően változhatnak.
- A Nyomtatási minőség beállításai (Print Quality Settings) párbeszédpanelen adhatja meg a nyomtatási minőségre vonatkozó speciális beállításokat. Ha meg szeretné jeleníteni a Nyomtatási minőség beállításai (Print Quality Settings) párbeszédpanelét, a Minőség (Print Quality) beállításnál válassza az Egyéni (Custom) lehetőséget, és kattintson a

- Minőségbeállítások... (Quality Settings...) gombra.
- Ha szegély nélküli képeket szeretne nyomtatni, jelölje be a Szegély nélküli nyomtatás (Borderless Printing) jelölőnégyzetet.
 - A Nyomtatásbeállítások (Print Settings) párbeszédpanelen megadhatja a nyomtatási tartományt és a kiterjedés mértékét a szegély nélküli nyomtatáshoz. Ha meg szeretné jeleníteni a Nyomtatásbeállítások (Print Settings) párbeszédpanelt, kattintson az Egyebek... (Advanced...) elemre.
-

3. Kattintson a Nyomtatás (Print) gombra.

Megjegyzés

- A részleteket a Nyomtatásbeállítások (Print Settings) képernyő súgójában találja.
-



[A lap tetejére ↑](#)

Bővített felhasználói kézikönyv

Bővített felhasználói kézikönyv > Nyomatás számítógépről > Nyomatás a mellékelt alkalmazáson keresztül > Képek javítása és tökéletesítése

Easy-PhotoPrint EX

Képek javítása és tökéletesítése

Lehetősége van képek javítására és tökéletesítésére.

Kattintson a  (Képek javítása) gombra a Kép kiválasztása (Select Images) vagy a Szerkesztés (Edit) képernyőn, illetve Fotónyomatás (Photo Print) módban az Elrendezés/Nyomat (Layout/Print) képernyőn. A Képek javítása (Correct/Enhance Images) ablakban a következő javításokat végezheti el.

Fontos

- Ha Fotónyomatás (Photo Print) módban a Beállítások (Preferences) párbeszédpanel Egyebek (Advanced) lapján az ICC-profil engedélyezése (Enable ICC Profile) értéket választja, nincs lehetőség a képek javítására.

Megjegyzés

- Tekintse meg „A Képek javítása (Correct/Enhance Images) ablak” című részt a Képek javítása (Correct/Enhance Images) ablakkal kapcsolatos részletes tájékoztatásért.

Automatikus fényképjavítás

Ez a funkció automatikusan elemzi az elkészített képet, és alkalmazza a megfelelő javításokat.

➔ Az automatikus fényképjavítás funkció használata

Vörösszem-korrektíós funkció

Kijavíthatja a vaku által okozott vörösszem hibát.

➔ A vörösszem-korrektíós funkció használata

Arcfényesítés funkció

A túl világos háttér miatt sötét arcokat világosíthatja.

➔ Az arcfényesítés funkció használata

Arcélesítés funkció

Élesítheti a képeken a homályos arcokat.

➔ Az arcélesítés funkció használata

Digitális arcsimítás funkció

Megszépítheti a bőrt a foltok és ráncok eltávolításával.

➔ A digitális arcsimítás funkció használata

Folteltávolítás funkció

Eltávolíthatja az anyajegyeket.

➔ A folteltávolítás funkció használata

Képbeállítás

Ezzel a funkcióval beállíthatja a világosságot és a kontrasztot, és élesebbé teheti a teljes képet.

Ezenfelül elhomályosíthatja a tárgyak körvonalát, és eltávolíthatja az alapszínt.

➡ [Képek módosítása](#)

[A lap tetejére ↕](#)

Bővített felhasználói kézikönyv

Bővített felhasználói kézikönyv > Nyomatás számítógépről > Nyomatás a mellékelt alkalmazáson keresztül > Képek javítása és tökéletesítése > Az automatikus fényképjavítás funkció használata

Easy-PhotoPrint EX

Az automatikus fényképjavítás funkció használata

Optimális javításokat végezhet automatikusan az albumokban, naptárakban stb. használt fényképeken.

Fontos

- Az Automatikus fényképjavítás (Auto Photo Fix) funkció nem használható Fotónyomatás (Photo Print) esetén. Fotónyomatás (Photo Print) esetén automatikusan elvégezheti a fényképeken az alkalmazható javításokat nyomtatáskor, ha bejelöli az Automatikus fényképjavítás (Auto Photo Fix) lehetőséget a Beállítások (Preferences) párbeszédpanel Egyebek (Advanced) lapján, a Színkorrekció a nyomtatásnál (Color correction for printing) részen. Ha meg szeretné jeleníteni a Beállítások (Preferences) párbeszédpanel, kattintson a  (Beállítások) gombra az Elrendezés/Nyomat (Layout/Print) képernyőn, vagy válassza a Fájl (File) menü Beállítások... (Preferences...) elemét.
- Miután alkalmazta a képen az automatikus fényképjavítást, többször nem lehet végrehajtani rajta az automatikus fényképjavítást.

Lehet, hogy az automatikus fényképjavítás olyan képeken sem használható, amelyeket más vállalatok által készített alkalmazással, digitális fényképezőgéppel vagy egyéb módon szerkesztettek.

1. Válassza ki a kívánt képeket a Kép kiválasztása (Select Images) képernyőn, és kattintson a  (Képek javítása) gombra.

Megjelenik a Képek javítása (Correct/Enhance Images) ablak.

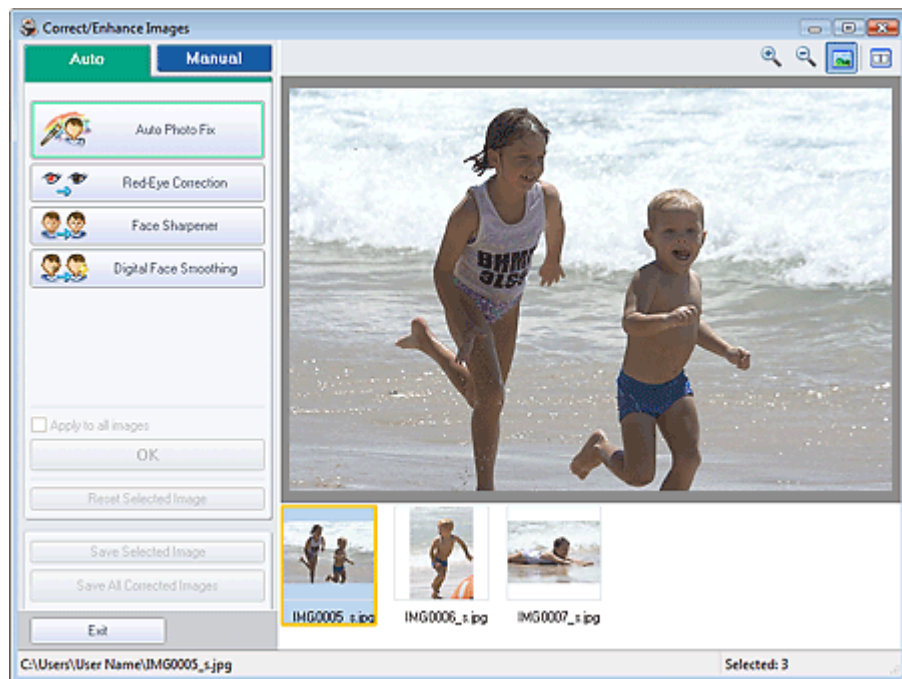

Megjegyzés

- Úgy is megjelenítheti a Képek javítása (Correct/Enhance Images) ablakot, ha rákattint a  (Képek javítása) gombra az Elrendezés/Nyomat (Layout/Print) vagy a Szerkesztés (Edit) képernyőn. Ebben az esetben a javítási/tökéletesítési funkciók csak az Előnézet területen látható képekre alkalmazhatók.
- Tekintse meg „A Képek javítása (Correct/Enhance Images) ablak” című részt a Képek javítása

(Correct/Enhance Images) ablakkal kapcsolatos részletes tájékoztatásért.

2. Válassza ki a javítani kívánt képet a Képek javítása (Correct/Enhance Images) ablak alsó részén látható listából.

A kép megjelenik az Előnézet területen.

Megjegyzés

- Ha csak egy kép van kiválasztva, a mintakép nem jelenik meg az Előnézet területen.
-

3. Győződjön meg róla, hogy az Auto lap van kiválasztva.

4. Kattintson az Automatikus fényképjavítás (Auto Photo Fix) elemre, majd az OK gombra.

A program automatikusan végrehajtja a javításokat a teljes fényképen, és a  (Javítás/tökéletesítés) jel megjelenik a kép bal felső sarkában.

Megjegyzés

- Kattintson az  (Összehasonlítás) gombra a javítás előtti és utáni kép egymás melletti megjelenítéséhez, így tudja ellenőrizni a javítás eredményét.
 - Kattintson a Kiválasztás törlése (Reset Selected Image) gombra a javítási művelet visszavonásához.
 - Ha a javítást minden kijelölt képre egyszerre akarja alkalmazni, jelölje be az Alkalmazás minden képre (Apply to all images) jelölőnégyzetet.
 - Jelölje be a Legyenek elsődlegesek az Exif-inf.-k (Prioritize Exif Info) négyzetet, ha a javításokat elsődlegesen a felvétel elkészítésekor érvényes beállítások alapján szeretné elvégezni. Törölje a négyzet jelölését, ha a javításokat a képelemzési eredmények alapján szeretné elvégezni. Ajánlott, hogy általában ezt a beállítást használja.
-

5. Kattintson a Kiválasztott képek mentése (Save Selected Image) vagy az Összes javított kép mentése (Save All Corrected Images) gombra.

Elmentheti a javított képeket új fájlként.

Megjegyzés

- Ha csak bizonyos képeket szeretne menteni, a Kiválasztott képek mentése (Save Selected Image) gombra kattintson. Ha az összes képet menteni kívánja, az Összes javított kép mentése (Save All Corrected Images) gombra kattintson.
 - A javított képek csak JPEG/Exif formátumban menthetők.
-

6. Kattintson a Kilépés (Exit) gombra.

Fontos

- A javítások elvesznek, ha a javított képek mentése előtt kilép.
-

Bővített felhasználói kézikönyv

Bővített felhasználói kézikönyv > Nyomatás számítógépről > Nyomatás a mellékelt alkalmazáson keresztül > Képek javítása és tökéletesítése > A vörösszem-korrektció funkció használata

Easy-PhotoPrint EX

A vörösszem-korrektció funkció használata

Kijavíthatja a vaku által okozott vörösszem hibát.

A vörösszem-korrektció funkciókat automatikusan vagy kézzel alkalmazhatja.

Megjegyzés

- Fotónyomatás (Photo Print) esetén automatikusan elvégezheti a fényképeken a vörösszem-korrektciót nyomtatáskor. Az automatikus javítás bekapcsolásához válassza az Automatikus fényképjavítás engedélyezése (Enable Auto Photo Fix) elemet a Színkorrekció a nyomtatásnál (Color correction for printing) beállításnál, a Beállítások (Preferences) párbeszédpanel Egyebek (Advanced) lapján, és jelölje be a Vörösszem korrekció engedélyezése (Enable Red-Eye Correction) jelölőnégyzetet.

1. Válassza ki a kívánt képeket a Kép kiválasztása (Select Images) képernyőn, és kattintson a  (Képek javítása) gombra.

Megjelenik a Képek javítása (Correct/Enhance Images) ablak.

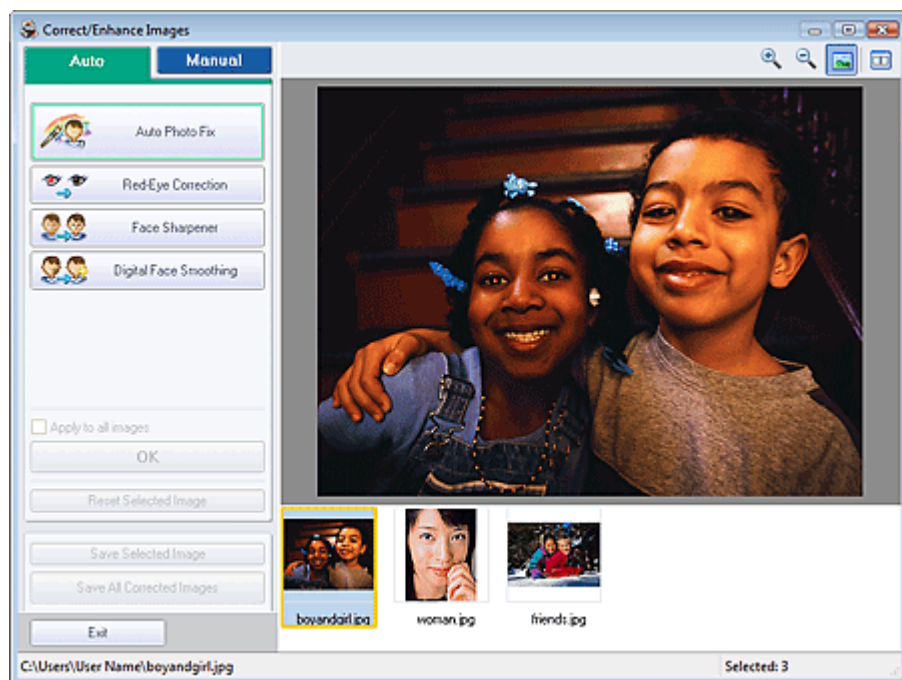

Megjegyzés

- Úgy is megjelenítheti a Képek javítása (Correct/Enhance Images) ablakot, ha rákattint a  (Képek javítása) gombra az Elrendezés/Nyomat (Layout/Print) vagy a Szerkesztés (Edit) képernyőn. Ebben az esetben a javítási/tökéletesítési funkciók csak az Előnézet területen látható képekre alkalmazhatók.
- Tekintse meg „A Képek javítása (Correct/Enhance Images) ablak” című részt a Képek javítása (Correct/Enhance Images) ablakkal kapcsolatos részletes tájékoztatásért.

2. Válassza ki a javítani kívánt képet a Képek javítása (Correct/Enhance Images) ablak alsó részén látható listából.

A kép megjelenik az Előnézet területen.

Megjegyzés

- Ha csak egy kép van kiválasztva, a mintakép nem jelenik meg az Előnézet területen.

Automatikus javítás

3. Győződjön meg róla, hogy az Auto lap van kiválasztva.
4. Kattintson a Vörösszem korrekció (Red-Eye Correction) gombra.
5. Kattintson az OK gombra.

A program kijavítja a vörösszem hatást, és a  (Javítás/tökéletesítés) jel megjelenik a kép bal felső sarkában.

Fontos

- A képtől függően előfordulhat, hogy a program a szemek kívül is korrigál területeket.

Megjegyzés

- Kattintson az  (Összehasonlítás) gombra a javítás előtti és utáni kép egymás melletti megjelenítéséhez, így tudja ellenőrizni a javítás eredményét.
- Kattintson a Kiválasztás törlése (Reset Selected Image) gombra a javítási művelet visszavonásához.
- Ha a javítást minden kijelölt képre egyszerre akarja alkalmazni, jelölje be az Alkalmazás minden képre (Apply to all images) jelölőnégyzetet.

Kézi javítás

3. Kattintson a Kézi (Manual) fülre, majd a Javítás/Feljavítás (Correct/Enhance) gombra.
4. Kattintson a Vörösszem korrekció (Red-Eye Correction) gombra.



Megjegyzés

- A hatások szintjét a Vörösszem korrekció (Red-Eye Correction) felirat alatt található csúszkával változtathatja meg.
- Vigye az egérmutatót a kép fölé. Az egérmutató  (Ecset) alakú lesz.

5. Válassza ki az egérrel a kijavítandó vörös területet, majd kattintson a kép fölött megjelenő OK gombra.

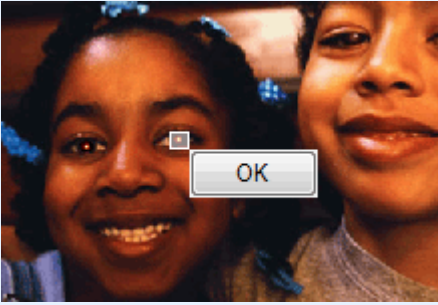

A program kijavítja a vörösszem hatást, és a 🌈 (Javítás/tökéletesítés) jel megjelenik a kép bal felső sarkában.

Megjegyzés

- Az előző művelet a Visszavonás (Undo) gombbal vonható vissza.

6. Kattintson a Kiválasztott képek mentése (Save Selected Image) vagy az Összes javított kép mentése (Save All Corrected Images) gombra.

Elmentheti a javított képeket új fájlokként.

Megjegyzés

- Ha csak bizonyos képeket szeretne menteni, a Kiválasztott képek mentése (Save Selected Image) gombra kattintson. Ha az összes képet menteni kívánja, az Összes javított kép mentése (Save All Corrected Images) gombra kattintson.
- A javított képek csak JPEG/Exif formátumban menthetők.

7. Kattintson a Kilépés (Exit) gombra.

Fontos

- A javítások elvesznek, ha a javított képek mentése előtt kilép.

[A lap tetejére ↑](#)

Bővített felhasználói kézikönyv

Bővített felhasználói kézikönyv > Nyomatás számítógépről > Nyomatás a mellékelt alkalmazáson keresztül > Képek javítása és tökéletesítése > Az arcfényesítés funkció használata

Easy-PhotoPrint EX

Az arcfényesítés funkció használata

A túl világos háttér miatt sötét arcokat világosíthatja.

Megjegyzés

- A fényes háttér miatt sötét fényképeket az Automatikus fényképjavítás (Auto Photo Fix) funkció engedélyezésével automatikusan világosabbá teheti. Ha a javítás nem elégséges, az Arc fényesítése (Face Brightener) funkció használata ajánlott.
 - ➔ [Az automatikus fényképjavítás funkció használata](#)

1. Válassza ki a kívánt képeket a Kép kiválasztása (Select Images) képernyőn, és kattintson a  (Képek javítása) gombra.

Megjelenik a Képek javítása (Correct/Enhance Images) ablak.

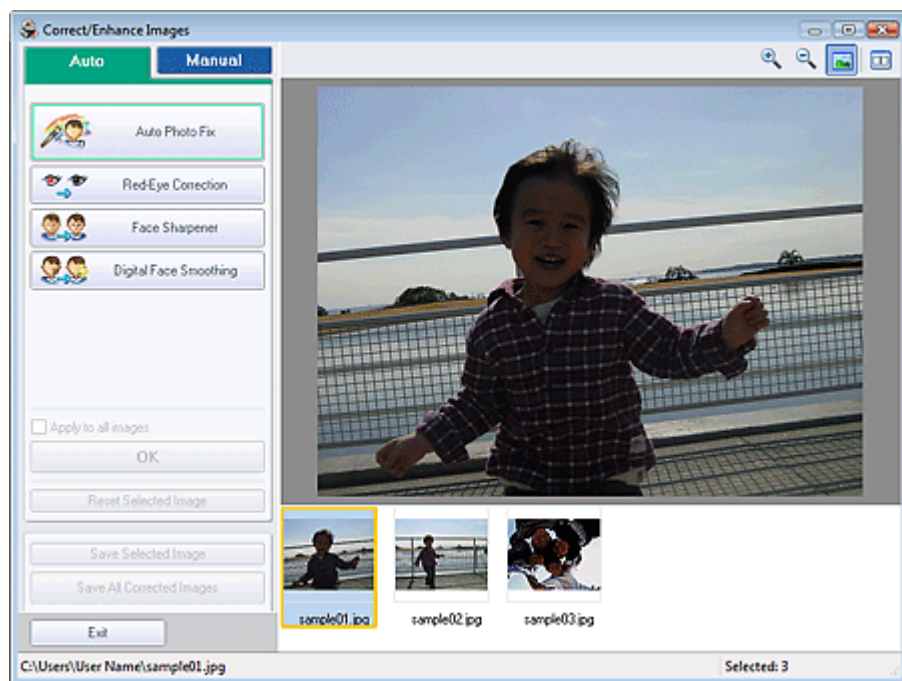

Megjegyzés

- Úgy is megjelenítheti a Képek javítása (Correct/Enhance Images) ablakot, ha rákattint a  (Képek javítása) gombra az Elrendezés/Nyomat (Layout/Print) vagy a Szerkesztés (Edit) képernyőn. Ebben az esetben a javítási/tökéletesítési funkciók csak az Előnézet területen látható képekre alkalmazhatók.
- Tekintse meg „[A Képek javítása \(Correct/Enhance Images\) ablak](#)” című részt a Képek javítása (Correct/Enhance Images) ablakkal kapcsolatos részletes tájékoztatásért.

2. Válassza ki a javítani kívánt képet a Képek javítása (Correct/Enhance Images) ablak alsó részén látható listából.

A kép megjelenik az Előnézet területen.

Megjegyzés

- Ha csak egy kép van kiválasztva, a mintakép nem jelenik meg az Előnézet területen.

- Kattintson a Kézi (Manual) fülre, majd a Javítás/Feljavítás (Correct/Enhance) gombra.
- Kattintson az Arc fényesítése (Face Brightener) lehetőségre.



Megjegyzés

- A hatások szintjeit az Arc fényesítése (Face Brightener) elem alatt található csúszkával változtathatja meg.
- Vigye az egérmutatót a kép fölé. Az egérmutató **+** (Kereszt) alakú lesz.

- Válassza ki az egérrel a kijavítandó területet, majd kattintson a kép fölött megjelenő OK gombra.

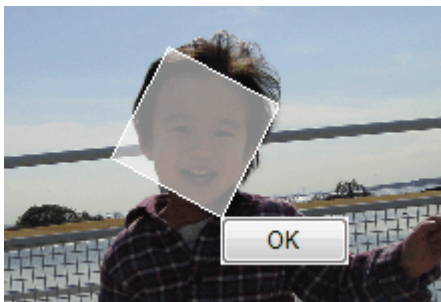

A program kijavítja a képet, az arc világosabb lesz, és a  (Javítás/tökéletesítés) jel megjelenik a kép bal felső sarkában.

Megjegyzés

- Az egérrel megfogva el is forgathatja a kijelölt területet.
- Az előző művelet a Visszavonás (Undo) gombbal vonható vissza.

- Kattintson a Kiválasztott képek mentése (Save Selected Image) vagy az Összes javított kép mentése (Save All Corrected Images) gombra.

Elmentheti a javított képeket új fájlokként.

Megjegyzés

- Ha csak bizonyos képeket szeretne menteni, a Kiválasztott képek mentése (Save Selected Image) gombra kattintson. Ha az összes képet menteni kívánja, az Összes javított kép mentése (Save All Corrected Images) gombra kattintson.
- A javított képek csak JPEG/Exif formátumban menthetők.

7. Kattintson a Kilépés (Exit) gombra.

 **Fontos**

- A javítások elvesznek, ha a javított képek mentése előtt kilép.

[A lap tetejére ↕](#)

Bővített felhasználói kézikönyv

Bővített felhasználói kézikönyv > Nyomtatás számítógépről > Nyomtatás a mellékelt alkalmazáson keresztül > Képek javítása és tökéletesítése > Az arcélesítés funkció használata

Easy-PhotoPrint EX

Az arcélesítés funkció használata

Élesítheti a képeken a homályos arcokat.

Az arcélesítés funkciót kézzel vagy automatikusan alkalmazhatja.

1. Válassza ki a kívánt képeket a Kép kiválasztása (Select Images) képernyőn, és kattintson a  (Képek javítása) gombra.

Megjelenik a Képek javítása (Correct/Enhance Images) ablak.

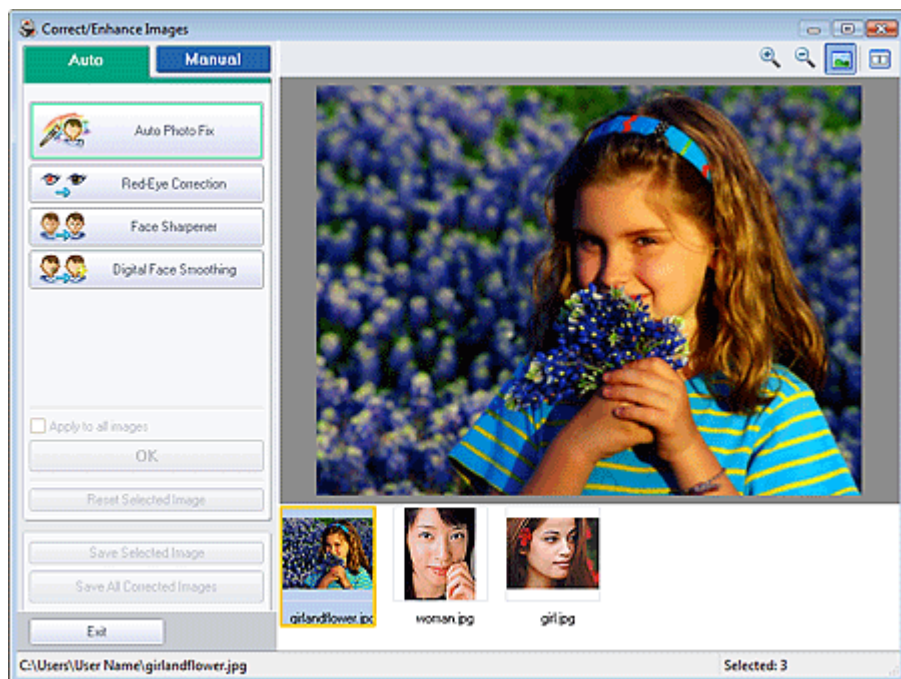

Megjegyzés

- Úgy is megjelenítheti a Képek javítása (Correct/Enhance Images) ablakot, ha rákattint a  (Képek javítása) gombra az Elrendezés/Nyomat (Layout/Print) vagy a Szerkesztés (Edit) képernyőn. Ebben az esetben a javítási/tökéletesítési funkciók csak az Előnézet területen látható képekre alkalmazhatók.
- Tekintse meg „A Képek javítása (Correct/Enhance Images) ablak” című részt a Képek javítása (Correct/Enhance Images) ablakkal kapcsolatos részletes tájékoztatásért.

2. Válassza ki a javítani kívánt képet a Képek javítása (Correct/Enhance Images) ablak alsó részén látható listából.

A kép megjelenik az Előnézet területen.

Megjegyzés

- Ha csak egy kép van kiválasztva, a mintakép nem jelenik meg az Előnézet területen.

Automatikus javítás

3. Győződjön meg róla, hogy az Auto lap van kiválasztva.

4. Kattintson az Arc élesítése (Face Sharpener) gombra.

Megjegyzés

- A hatás szintjét az Arc élesítése (Face Sharpener) felirat alatt található csúszkával változtathatja meg.

5. Kattintson az OK gombra.

A program élesíti az arcot, és a  (Javítás/tökéletesítés) jel megjelenik a kép bal felső sarkában.

Megjegyzés

- Kattintson az  (Összehasonlítás) gombra a javítás előtti és utáni kép egymás melletti megjelenítéséhez, így tudja ellenőrizni a javítás eredményét.
- Kattintson a Kiválasztás törlése (Reset Selected Image) gombra a javítási művelet visszavonásához.
- Ha a javítást minden kijelölt képre egyszerre akarja alkalmazni, jelölje be az Alkalmazás minden képre (Apply to all images) jelölőnégyzetet.

Kézi javítás

3. Kattintson a Kézi (Manual) fülre, majd a Javítás/Feljavítás (Correct/Enhance) gombra.

4. Kattintson az Arc élesítése (Face Sharpener) gombra.

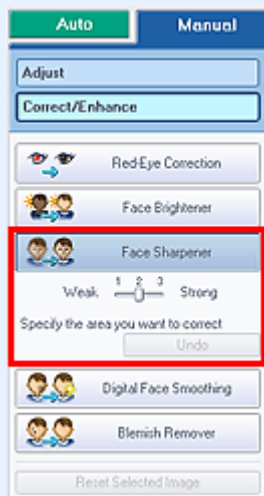

Megjegyzés

- A hatás szintjét az Arc élesítése (Face Sharpener) felirat alatt található csúszkával változtathatja meg.
- Vigye az egérmutatót a kép fölé. Az egérmutató  (Kereszt) alakú lesz.

5. Válassza ki az egérrel a kijavítandó területet, majd kattintson a kép fölött megjelenő OK gombra.

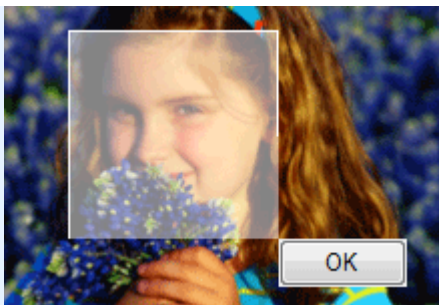

A program élesíti a kiválasztott terület közelében lévő arcterületet, és a  (Javítás/tökéletesítés) jel megjelenik a kép bal felső sarkában.

Megjegyzés

- Az egérrel megfogva el is forgathatja a kijelölt területet.
- Az előző művelet a Visszavonás (Undo) gombbal vonható vissza.

6. Kattintson a Kiválasztott képek mentése (Save Selected Image) vagy az Összes javított kép mentése (Save All Corrected Images) gombra.

Elmentheti a javított képeket új fájlokként.

Megjegyzés

- Ha csak bizonyos képeket szeretne menteni, a Kiválasztott képek mentése (Save Selected Image) gombra kattintson. Ha az összes képet menteni kívánja, az Összes javított kép mentése (Save All Corrected Images) gombra kattintson.
- A javított képek csak JPEG/Exif formátumban menthetők.

7. Kattintson a Kilépés (Exit) gombra.

Fontos

- A javítások elvesznek, ha a javított képek mentése előtt kilép.

[A lap tetejére ↑](#)

Bővített felhasználói kézikönyv

Bővített felhasználói kézikönyv > Nyomatás számítógépről > Nyomatás a mellékelt alkalmazáson keresztül > Képek javítása és tökéletesítése > A digitális arcsimítás funkció használata

Easy-PhotoPrint EX

A digitális arcsimítás funkció használata

Megszépítheti a bőrt a foltok és ráncok eltávolításával.

A digitális arcsimítás funkciót kézzel vagy automatikusan alkalmazhatja.

1. Válassza ki a kívánt képeket a Kép kiválasztása (Select Images) képernyőn, és kattintson a  (Képek javítása) gombra.

Megjelenik a Képek javítása (Correct/Enhance Images) ablak.



Megjegyzés

- Úgy is megjelenítheti a Képek javítása (Correct/Enhance Images) ablakot, ha rákattint a  (Képek javítása) gombra az Elrendezés/Nyomat (Layout/Print) vagy a Szerkesztés (Edit) képernyőn. Ebben az esetben a javítási/tökéletesítési funkciók csak az Előnézet területen látható képekre alkalmazhatók.
- Tekintse meg „A Képek javítása (Correct/Enhance Images) ablak” című részt a Képek javítása (Correct/Enhance Images) ablakkal kapcsolatos részletes tájékoztatásért.

2. Válassza ki a javítani kívánt képet a Képek javítása (Correct/Enhance Images) ablak alsó részén látható listából.

A kép megjelenik az Előnézet területen.

Megjegyzés

- Ha csak egy kép van kiválasztva, a mintakép nem jelenik meg az Előnézet területen.

Automatikus tökéletesítés

3. Győződjön meg róla, hogy az Auto lap van kiválasztva.
4. Kattintson a Digitális arcsimítás (Digital Face Smoothing) gombra.

Megjegyzés

- A hatás szintjét a Digitális arcsimítás (Digital Face Smoothing) felirat alatt található csúszkával változtathatja meg.

5. Kattintson az OK gombra.

A program megszépíti a bőrt, és a  (Javítás/tökéletesítés) jel megjelenik a kép bal felső sarkában.

Megjegyzés

- Kattintson az  (Összehasonlítás) gombra a tökéletesítés előtti és utáni kép egymás melletti megjelenítéséhez, így tudja ellenőrizni a javítás eredményét.
- Kattintson a Kiválasztás törlése (Reset Selected Image) gombra a tökéletesítési művelet visszavonásához.
- Ha a tökéletesítést minden kijelölt képre egyszerre akarja alkalmazni, jelölje be az Alkalmazás minden képre (Apply to all images) jelölőnégyzetet.

Kézi tökéletesítés

3. Kattintson a Kézi (Manual) fülre, majd a Javítás/Feljavítás (Correct/Enhance) gombra.
4. Kattintson a Digitális arcsimítás (Digital Face Smoothing) gombra.



Megjegyzés

- A hatás szintjét a Digitális arcsimítás (Digital Face Smoothing) felirat alatt található csúszkával változtathatja meg.
- Vigye az egérmutatót a kép fölé. Az egérmutató  (Kereszt) alakú lesz.

5. Válassza ki az egérrel a tökéletesítendő területet, majd kattintson a kép fölött megjelenő OK gombra.

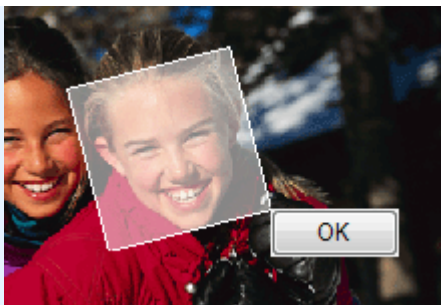

A program megszépíti a kiválasztott terület közelében lévő bőrt, és a  (Javítás/tökéletesítés) jel megjelenik a kép bal felső sarkában.

Megjegyzés

- Az egérrel megfogva el is forgathatja a kijelölt területet.
- Az előző tökéletesítő művelet a Visszavonás (Undo) gombbal vonható vissza.

6. Kattintson a Kiválasztott képek mentése (Save Selected Image) vagy az Összes javított kép mentése (Save All Corrected Images) gombra.

Elmentheti a tökéletesített képeket új fájlként.

Megjegyzés

- Ha csak bizonyos képeket szeretne menteni, a Kiválasztott képek mentése (Save Selected Image) gombra kattintson. Ha az összes képet menteni kívánja, az Összes javított kép mentése (Save All Corrected Images) gombra kattintson.
- A javított képek csak JPEG/Exif formátumban menthetők.

7. Kattintson a Kilépés (Exit) gombra.

Fontos

- A javítások elvesznek, ha a javított képek mentése előtt kilép.

[A lap tetejére ↑](#)

Bővített felhasználói kézikönyv

Bővített felhasználói kézikönyv > Nyomatás számítógépről > Nyomatás a mellékelt alkalmazáson keresztül > Képek javítása és tökéletesítése > A folteltávolítás funkció használata

Easy-PhotoPrint EX

A folteltávolítás funkció használata

Eltávolíthatja az anyajegyeket.

1. Válassza ki a kívánt képeket a Kép kiválasztása (Select Images) képernyőn, és kattintson a  (Képek javítása) gombra.

Megjelenik a Képek javítása (Correct/Enhance Images) ablak.

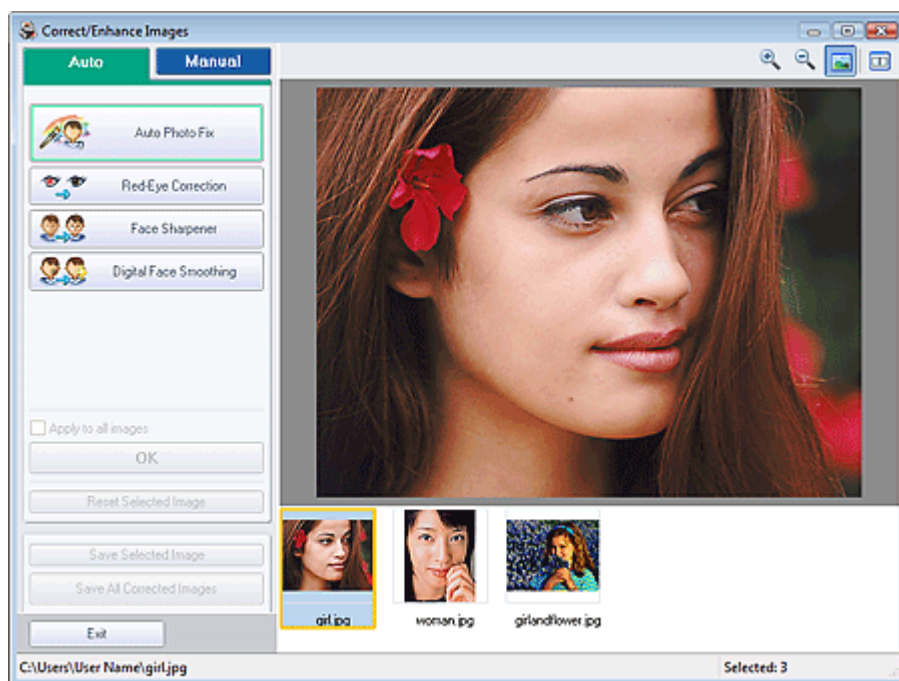

Megjegyzés

- Úgy is megjelenítheti a Képek javítása (Correct/Enhance Images) ablakot, ha rákattint a  (Képek javítása) gombra az Elrendezés/Nyomat (Layout/Print) vagy a Szerkesztés (Edit) képernyőn. Ebben az esetben a javítási/tökéletesítési funkciók csak az Előnézet területen látható képekre alkalmazhatók.
- Tekintse meg „A Képek javítása (Correct/Enhance Images) ablak” című részt a Képek javítása (Correct/Enhance Images) ablakkal kapcsolatos részletes tájékoztatásért.

2. Válassza ki a javítani kívánt képet a Képek javítása (Correct/Enhance Images) ablak alsó részén látható listából.

A kép megjelenik az Előnézet területen.

Megjegyzés

- Ha csak egy kép van kiválasztva, a mintakép nem jelenik meg az Előnézet területen.

3. Kattintson a Kézi (Manual) fülre, majd a Javítás/Feljavítás (Correct/Enhance) gombra.

4. Kattintson a Folteltávolítás (Blemish Remover) gombra.



Megjegyzés

- Vigye az egérmutatót a kép fölé. Az egérmutató  (Kereszt) alakú lesz.

5. Válassza ki az egérrel a tökéletesítendő területet, majd kattintson a kép fölött megjelenő OK gombra.

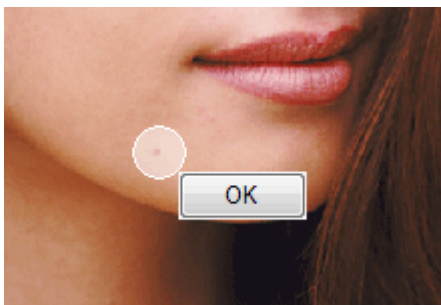

A program eltávolítja a kiválasztott terület közelében lévő anyajegyeket, és a  (Javítás/tökéletesítés) jel megjelenik a kép bal felső sarkában.

Megjegyzés

- Az előző tökéletesítő művelet a Visszavonás (Undo) gombbal vonható vissza.

6. Kattintson a Kiválasztott képek mentése (Save Selected Image) vagy az Összes javított kép mentése (Save All Corrected Images) gombra.

Elmentheti a tökéletesített képeket új fájlként.

Megjegyzés

- Ha csak bizonyos képeket szeretne menteni, a Kiválasztott képek mentése (Save Selected Image) gombra kattintson. Ha az összes képet menteni kívánja, az Összes javított kép mentése (Save All Corrected Images) gombra kattintson.
- A javított képek csak JPEG/Exif formátumban menthetők.

7. Kattintson a Kilépés (Exit) gombra.

Fontos

- A javítások elvesznek, ha a javított képek mentése előtt kilép.

Bővített felhasználói kézikönyv

Bővített felhasználói kézikönyv > Nyomtatás számítógépről > Nyomtatás a mellékelt alkalmazáson keresztül > Képek javítása és tökéletesítése > Képek módosítása

Easy-PhotoPrint EX

Képek módosítása

Finoman módosíthatja a képek fényerejét, kontrasztját stb.

1. Válassza ki a kívánt képeket a Kép kiválasztása (Select Images) képernyőn, és kattintson a  (Képek javítása) gombra.

Megjelenik a Képek javítása (Correct/Enhance Images) ablak.

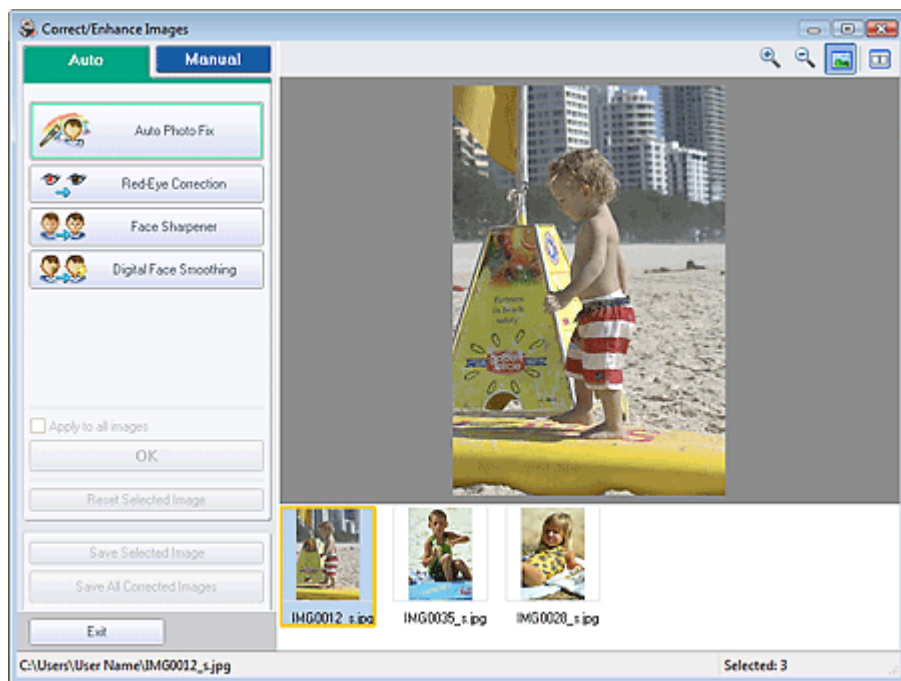

Megjegyzés

- Úgy is megjelenítheti a Képek javítása (Correct/Enhance Images) ablakot, ha rákattint a  (Képek javítása) gombra az Elrendezés/Nyomat (Layout/Print) vagy a Szerkesztés (Edit) képernyőn. Ebben az esetben a javítási/tökéletesítési funkciók csak az Előnézet területen látható képekre alkalmazhatók.
- Tekintse meg „A Képek javítása (Correct/Enhance Images) ablak” című részt a Képek javítása (Correct/Enhance Images) ablakkal kapcsolatos részletes tájékoztatásért.

2. Válassza ki a módosítani kívánt képet a Képek javítása (Correct/Enhance Images) ablak alsó részén látható listából.

A kép megjelenik az Előnézet területen.

Megjegyzés

- Ha csak egy kép van kiválasztva, a mintakép nem jelenik meg az Előnézet területen.

3. Kattintson a Kézi (Manual) fülre, majd a Beállítás (Adjust) elemre.
4. Mozgassa a módosítani kívánt elem csúszkáját a kívánt hatás eléréséig.
A következő beállítások végezhetők:

Fényesség (Brightness)

Kontraszt (Contrast)

Élesség (Sharpness)

Homály (Blur)

Átnéző eltávolítás (Show-through Removal)

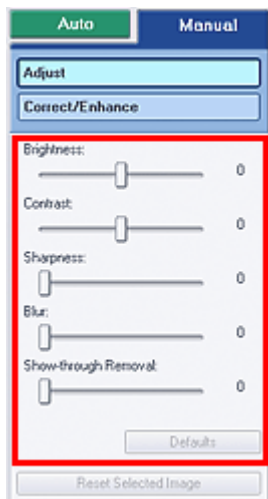

Megjegyzés

- Ha vissza kívánja állítani az összes beállítás alapértékét, kattintson az Alapért. (Defaults) gombra.

5. Kattintson a Kiválasztott képek mentése (Save Selected Image) vagy az Összes javított kép mentése (Save All Corrected Images) gombra.

Mentse a javított képeket új fájlként.

Megjegyzés

- Ha csak bizonyos képeket szeretne menteni, a Kiválasztott képek mentése (Save Selected Image) gombra kattintson. Ha az összes képet menteni kívánja, az Összes javított kép mentése (Save All Corrected Images) gombra kattintson.
- A módosított képek csak JPEG/Exif formátumban menthetők.

6. Kattintson a Kilépés (Exit) gombra.

Fontos

- A módosítások elvesznek, ha a módosított képek mentése előtt kilép.

Bővített felhasználói kézikönyv

Bővített felhasználói kézikönyv > Nyomtatás számítógépről > Nyomtatás a mellékelt alkalmazáson keresztül > Képek javítása és tökéletesítése > A Képek javítása (Correct/Enhance Images) ablak

Easy-PhotoPrint EX

A Képek javítása (Correct/Enhance Images) ablak

Az ablakban lehetőség nyílik a képek javítására/tökéletesítésére.

A Képek javítása (Correct/Enhance Images) ablak megjelenítéséhez kattintson a  (Képek javítása) gombra a Kép kiválasztása (Select Images) vagy a Szerkesztés (Edit) képernyőn, illetve Fotónyomtatás (Photo Print) módban az Elrendezés/Nyomat (Layout/Print) képernyőn.

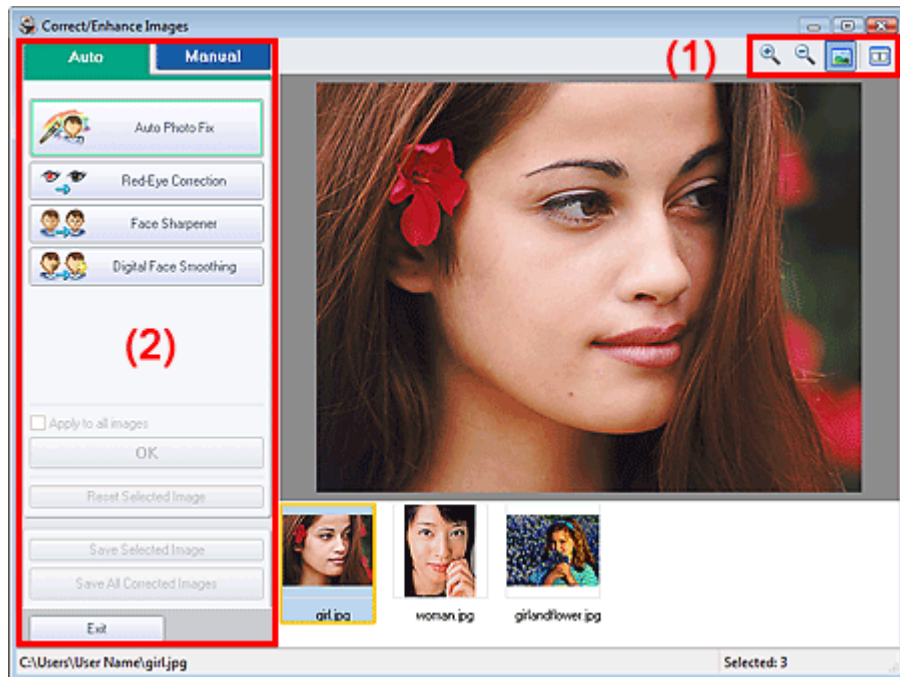

(1) Eszköztár

Eszköztár

(Nagyítás/kicsinyítés)

Megjeleníti az oldal nagyított, illetve kicsinyített előnézeti képét.

(Teljes képernyő)

Megjeleníti a teljes képet az Előnézet területen.

(Összehasonlítás)

Megjeleníti a Képek összehasonlítása (Compare Images) ablakot. Ezen a párbeszédpanelen egyszerre megjelenítheti és összehasonlíthatja a képeket a javítás/tökéletesítés előtt és után.

A kép javítás/tökéletesítés előtti állapota a bal oldalon tekinthető meg, a javítás/tökéletesítés utáni állapota pedig a jobb oldalon.

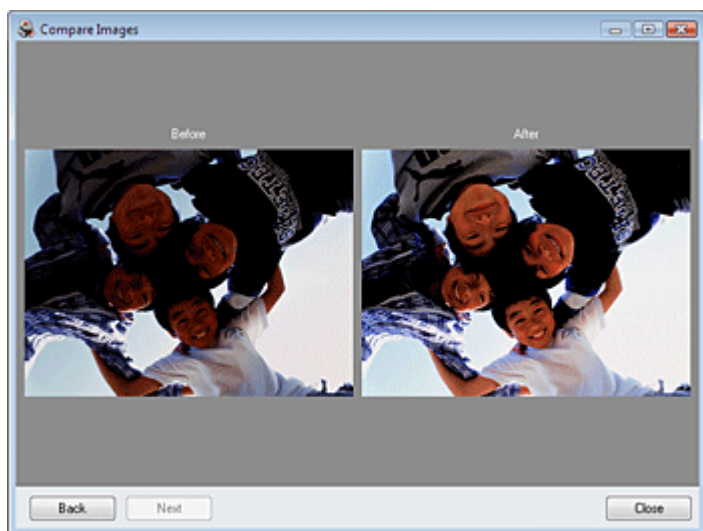

(2) Feladat terület

Az Auto és a Kézi (Manual) lapokon elérhető műveletek és beállítások eltérőek lehetnek.

Kattintson az Auto vagy a Kézi (Manual) fülre a megfelelő lap megjelenítéséhez.

Auto lap

Ha automatikusan szeretné elvégeztetni ezt a javítást, válassza ezt a beállítást.

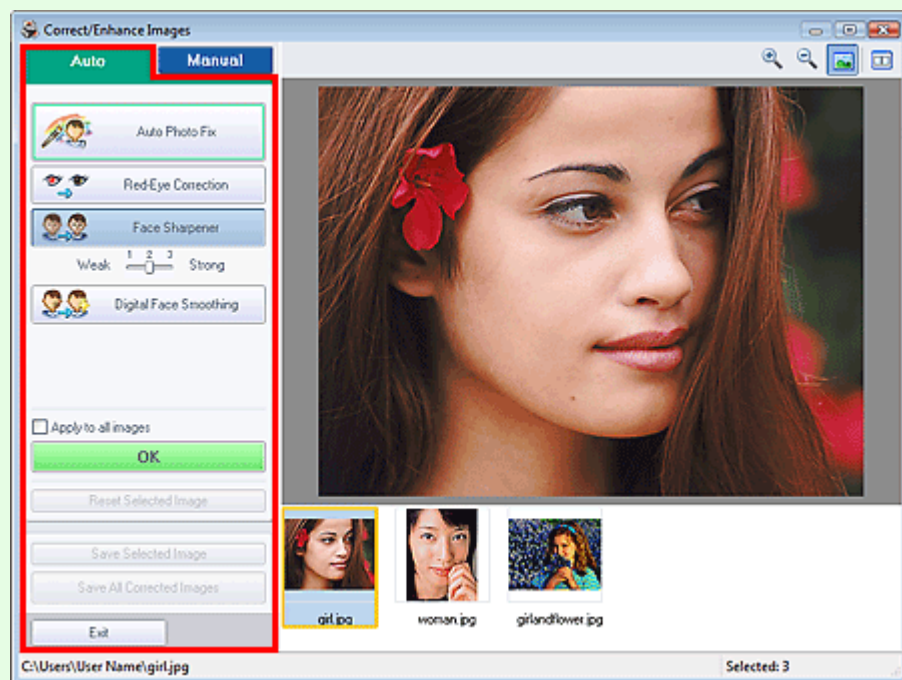

Automatikus fényképjavítás (Auto Photo Fix)

Elvégzi a fényképekre alkalmazható automatikus javításokat.

Fontos

- Az Automatikus fényképjavítás (Auto Photo Fix) funkció nem használható Fotónyomtatás (Photo Print) esetén. Fotónyomtatás (Photo Print) esetén automatikusan elvégezheti a fényképeken az alkalmazható javításokat nyomtatáskor. Ez a beállítás a Beállítások (Preferences) párbeszédpanel Egyebek (Advanced) lapján, a Színkorrekció a nyomtatásnál (Color correction for printing) részen választható ki. Ha meg szeretné jeleníteni a Beállítások (Preferences) párbeszédpanelt, kattintson a  (Beállítások) gombra az Elrendezés/Nyomat (Layout/Print) képernyőn, vagy válassza a Fájl (File) menü Beállítások... (Preferences...) elemét.

Legyenek elsődlegesek az Exif-inf.-k (Prioritize Exif Info)

Jelölje be a négyzetet, ha a javításokat elsődlegesen a felvétel elkészítésekor érvényes beállítások alapján szeretné elvégezni.

Törölje a négyzet jelölését, ha a javításokat a képelemzési eredmények alapján szeretné elvégezni. Ajánlott, hogy általában ezt a beállítást használja.

**Megjegyzés**

- Az Exif egy szabványos formátum a fényképezés különböző adatainak a digitális fényképekbe (JPEG) ágyazására.
- Fotónyomatás (Photo Print) esetén az Exif-adatok alapján automatikusan végrehajthatók a megfelelő javítások: válassza ki az Automatikus fényképjavítás engedélyezése (Enable Auto Photo Fix) elemet a Színkorrekció a nyomtatásnál (Color correction for printing) beállításnál a Beállítások (Preferences) párbeszédpanel Egyebek (Advanced) lapján, és jelölje be a Legyenek elsődlegesek az Exif-inf.-k (Prioritize Exif Info) jelölőnégyzetet.

Vörösszem korrekció (Red-Eye Correction)

A vörösszem-effektus eltávolítására szolgál.

**Megjegyzés**

- Fotónyomatás (Photo Print) esetén a vörösszemhatás eltávolítása a következő módon is történhet: válassza ki az Automatikus fényképjavítás engedélyezése (Enable Auto Photo Fix) elemet a Színkorrekció a nyomtatásnál (Color correction for printing) beállításnál a Beállítások (Preferences) párbeszédpanel Egyebek (Advanced) lapján, és jelölje be a Vörösszem korrekció engedélyezése (Enable Red-Eye Correction) jelölőnégyzetet.

Arc élesítése (Face Sharpener)

A homályos arcok élesítésére szolgál.

A hatás szintjét a csúszkával állíthatja be.

Digitális arcsimítás (Digital Face Smoothing)

Megszépíti a bőrt a foltok és ráncok eltávolításával.

A hatás szintjét a csúszkával állíthatja be.

Alkalmazás minden képre (Apply to all images)

A listában szereplő összes képet automatikusan kijavítja.

OK

A kiválasztott hatást alkalmazza a kiválasztott vagy az összes képre.

Kiválasztás törlése (Reset Selected Image)

Törli a kiválasztott képre alkalmazott összes javítást és módosítást.

Kiválasztott képek mentése (Save Selected Image)

Menti a listában kiválasztott képet, amelyen javításokat és módosításokat alkalmazott.

Összes javított kép mentése (Save All Corrected Images)

Menti az összes képet, amelyen a listán látható javításokat és módosításokat alkalmazta.

Kilépés (Exit)

Bezárja a Képek javítása (Correct/Enhance Images) ablakot.

Kézi lap

A kézi javításhoz ezt válassza ki.

A Beállítás (Adjust) elemmel módosíthatja a kép fényerejét, kontrasztját és élességét.

A Javítás/Feljavítás (Correct/Enhance) funkcióval adott képterületeket javíthat/tökéletesíthet.

Beállítás

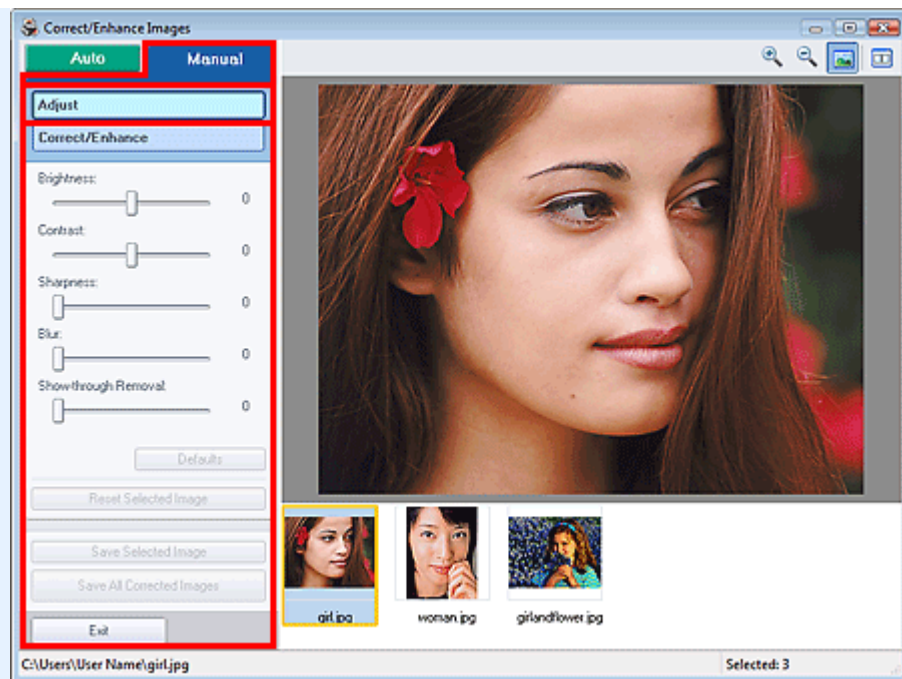

Fényesség (Brightness)

Itt állíthatja be a teljes kép fényerejét.

A kép sötétítéséhez balra, világosításához pedig jobbra húzza a csúszkát.

Kontraszt (Contrast)

Itt állíthatja be a kép kontrasztját. Ha a kép túlságosan egybeolvad, és nem elég kontrasztos, módosíthatja a kontraszt mértékét.

A kép kontrasztjának növeléséhez jobbra, a csökkentéséhez pedig balra húzza a csúszkát.

Élesség (Sharpness)

Kiemeli az elemek körvonalát, így élesíti a képet. Ha a fénykép vagy a szöveg homályos, módosítsa az élességet.

Ha élesíteni kívánja a képet, húzza jobbra a csúszkát.

Homály (Blur)

Elmossa az elemek körvonalát, így lágyítja a képet.

Ehhez húzza jobbra a csúszkát.

Átnéző eltávolítás (Show-through Removal)

Eltávolítja az ellenkező oldalon lévő szöveg átütését vagy az alapszínt. Az átütési szint módosításával megakadályozhatja, hogy a szöveg átüssön a vékony dokumentumok hátulján, és hogy az alapszín megjelenjen a képen.

Az alapszín eltávolítási hatásának növeléséhez jobbra, a csökkentéséhez pedig balra húzza a csúszkát.

Alapért. (Defaults)

Visszaállít minden beállítást (fényerő, kontraszt, élesség, homályosság és átütések eltávolítása) az eredeti értékre.

Kiválasztás törlése (Reset Selected Image)

Törli a kiválasztott képre alkalmazott módosításokat.

Kiválasztott képek mentése (Save Selected Image)

Menti a listában kiválasztott képet, amelyen beállításokat alkalmazott.

Összes javított kép mentése (Save All Corrected Images)

Menti az összes képet, amelyen a listán látható beállításokat alkalmazta.

Kilépés (Exit)

Bezárja a Képek javítása (Correct/Enhance Images) ablakot.

Kijavítás/feljavítás

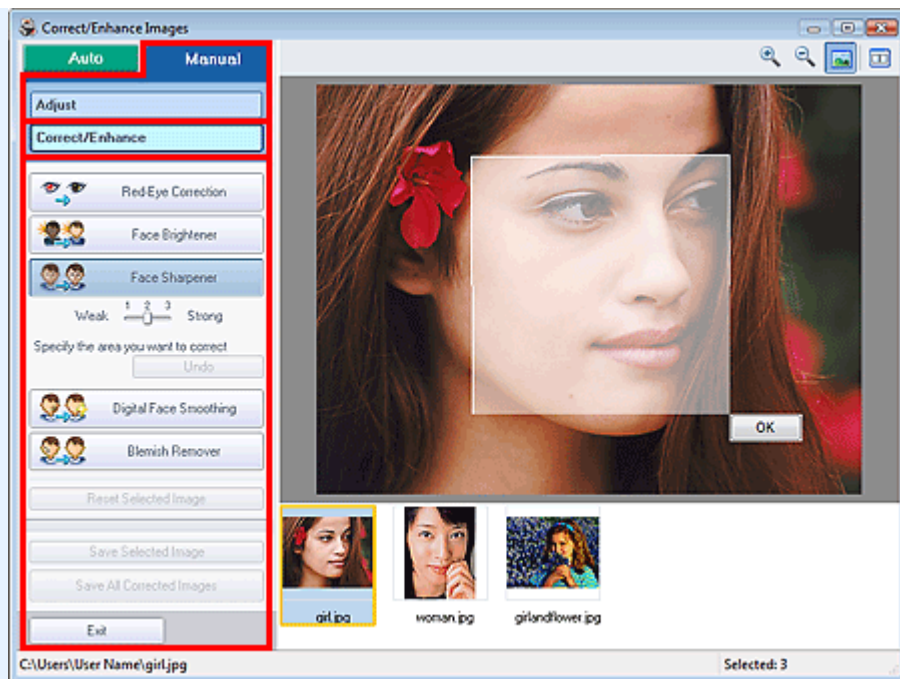

Vörösszem korrekció (Red-Eye Correction)

A vörösszem-effektus eltávolítására szolgál.

Megadhatja azt a területet, ahol alkalmazni szeretné a hatást. A hatás szintjét a csúszkával állíthatja be.



Megjegyzés

- Fotónyomtatás (Photo Print) esetén a vörösszemhatás eltávolítása automatikusan megtörténik, ha az Automatikus fényképjavítás engedélyezése (Enable Auto Photo Fix) lehetőség ki van választva a Színkorrekció a nyomtatásnál (Color correction for printing) elemnél az Egyebek (Advanced) lapon a Beállítások (Preferences) párbeszédpanelen, és a Vörösszem korrekció engedélyezése (Enable Red-Eye Correction) jelölőnégyzet be van jelölve. Az automatikus javítás kikapcsolásához távolítsa el a jelet a jelölőnégyzetből.

Arc fényesítése (Face Brightener)

A teljes képet módosítja a kiválasztott arc világosabbá tételéhez.

A hatás szintjét a csúszkával állíthatja be.

Arc élesítése (Face Sharpener)

A homályos arcok élesítésére szolgál.

Megadhatja azt a területet, ahol alkalmazni szeretné a hatást. A hatás szintjét a csúszkával állíthatja be.

Digitális arcsimítás (Digital Face Smoothing)

Megszépíti a bőrt a foltok és ráncok eltávolításával.

Megadhatja azt a területet, ahol alkalmazni szeretné a hatást. A hatás szintjét a csúszkával állíthatja be.

Folteltávolítás (Blemish Remover)

Eltávolítja az anyajegyeket.

Megadhatja azt a területet, ahol alkalmazni szeretné a hatást.

OK

Alkalmazza a választott hatást a megadott területen.

Visszavonás (Undo)

Törli a legutóbbi javítást.

Kiválasztás törlése (Reset Selected Image)

Törli a kiválasztott képre alkalmazott összes javítást és módosítást.

Kiválasztott képek mentése (Save Selected Image)

Menti a listában kiválasztott képet, amelyen javításokat és módosításokat alkalmazott.

Összes javított kép mentése (Save All Corrected Images)

Menti az összes képet, amelyen a listán látható javításokat és módosításokat alkalmazta.

Kilépés (Exit)

Bezárja a Képek javítása (Correct/Enhance Images) ablakot.

[A lap tetejére ↕](#)

Bővített felhasználói kézikönyv

Bővített felhasználói kézikönyv > Nyomtatás számítógépről > Nyomtatás a mellékelt alkalmazáson keresztül > Kérdések és válaszok

Easy-PhotoPrint EX

Kérdések és válaszok

- ➡ Hogyan helyezhetem át (vagy másolhatom) a mentett fájlt?
- ➡ A megjelenített kép melyik oldaláról kezdődik a nyomtatás?
- ➡ Hogyan nyomtathatok azonos szélességű margókkal?
- ➡ Mit jelent az „1.L” és a „4.L”?

A lap tetejére ↕

Bővített felhasználói kézikönyv

Bővített felhasználói kézikönyv > Nyomtatás számítógépről > Nyomtatás a mellékelt alkalmazáson keresztül > Kérdések és válaszok > Hogyan helyezhetem át (vagy másolhatom) a mentett fájlt?

Easy-PhotoPrint EX



Hogyan helyezhetem át (vagy másolhatom) a mentett fájlt?

Ha át szeretné helyezni (vagy másolni) az Easy-PhotoPrint EX programmal létrehozott és elmentett fájlt egy mappából a másikba, akkor át kell helyeznie (másolnia) az fájl eredeti elmentésekor automatikusan létrehozott mappát is.

Ha például elment egy „MyAlbum.el1” nevű fájlt, a fájlt tartalmazó mappában automatikusan létrejön egy „MyAlbum.el1.Data” elnevezésű mappa is. Ha át szeretné helyezni (vagy másolni) a „MyAlbum.el1” fájlt egy másik mappába, akkor helyezze át (vagy másolja át) a „MyAlbum.el1.Data” mappát is. A „MyAlbum.el1.Data” mappa tartalmazza az albumban használt fényképeket.

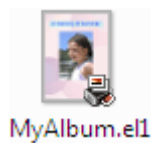
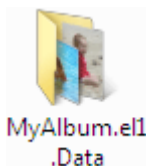

Megjegyzés

- Az ikonok az elemektől függően eltérőek lehetnek.

Fontos

- Ne módosítsa a Data mappa nevét, mert ha módosítja, nem fogja tudni megjeleníteni az Easy-PhotoPrint EX programban szerkesztett fényképeket.

[A lap tetejére ↑](#)

Bővített felhasználói kézikönyv

Bővített felhasználói kézikönyv > Nyomtatás számítógépről > Nyomtatás a mellékelt alkalmazáson keresztül > Kérdések és válaszok > A megjelenített kép melyik oldaláról kezdődik a nyomtatás?

Easy-PhotoPrint EX



A megjelenített kép melyik oldaláról kezdődik a nyomtatás?

A nyomtatás az alábbi ábra szerint az Elrendezés/Nyomat (Layout/Print) képernyőn megjelenített kép bal oldaláról kezdődik.

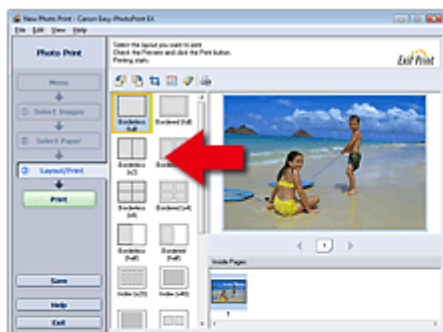

A papír a nyíl által mutatott irányban kerül ki a nyomtatóból.

A papír betöltésével (papír elejére és hátuljára történő nyomtatás stb.) kapcsolatban a nyomtató kézikönyvében található további tudnivalók.

[A lap tetejére ↕](#)

Bővített felhasználói kézikönyv

Bővített felhasználói kézikönyv > Nyomtatás számítógépről > Nyomtatás a mellékelt alkalmazáson keresztül > Kérdések és válaszok > Hogyan nyomtathatok azonos szélességű margókkal?

Easy-PhotoPrint EX



Hogyan nyomtathatok azonos szélességű margókkal?

Ha a képet szegéllyel nyomtatja, a jobb és a bal oldali, illetve a felső és az alsó margó szélessége a képtől és a nyomtatótól függően eltérő lehet.

Ha mindig egyenlő szélességű margóval kíván nyomtatni, jelölje be a Kép körbevágása margós elrendezés esetén (Always crop images when selecting a layout with margins) jelölőnégyzetet a Beállítások (Preferences) párbeszédpanel Egyebek (Advanced) lapján.

Ha meg szeretné jeleníteni a Beállítások (Preferences) párbeszédpanel, kattintson a  (Beállítások) gombra az Elrendezés/Nyomat (Layout/Print) képernyőn, vagy válassza a Fájl (File) menü Beállítások... (Preferences...) elemét.

Vágja körül a képet az egyenlő szélességű margók egyedi kialakításához.

➔ [Fényképek levágása \(Fotónyomtatás\)](#)

Megjegyzés

- Ez a beállítás csak Fotónyomtatás (Photo Print) módban érhető el.

[A lap tetejére ↑](#)

Bővített felhasználói kézikönyv

Bővített felhasználói kézikönyv > Nyomtatás számítógépről > Nyomtatás a mellékelt alkalmazáson keresztül > Kérdések és válaszok > Mit jelent az „1.L” és a „4.L”?

Easy-PhotoPrint EX



Mit jelent az „1.L” és a „4.L”?

Egy album nyomtatásakor a program oldalszámként az „1.L” és a „4.L” címkét is kinyomtatja.

A „1.L” és a „4.L” az előlapot, illetve a hátlapot jelzi.

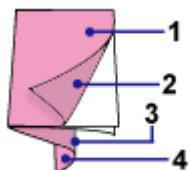

1.L: Előlap

2.L: Az előlap belseje

3.L: A hátlap belseje

4.L: Hátlap

[A lap tetejére ↕](#)

Bővített felhasználói kézikönyv

Bővített felhasználói kézikönyv > Nyomtatás számítógépről > Nyomtatás a mellékelt alkalmazáson keresztül > Fotónyomtatási beállítások

Easy-PhotoPrint EX

Fotónyomtatási beállítások

- ➔ Élénk színű fényképek nyomtatása
- ➔ A fotózaj csökkentése
- ➔ Fényképek levágása (Fotónyomtatás)
- ➔ Dátum nyomtatása a fényképekre (Fotónyomtatás)
- ➔ Több kép nyomtatása egy oldalra
- ➔ Index nyomtatása
- ➔ Igazolványképek nyomtatása (ID Photo Print)
- ➔ Képinformációk nyomtatása
- ➔ Fényképek mentése
- ➔ Mentett fájlok megnyitása

A lap tetejére ↕

Bővített felhasználói kézikönyv

Bővített felhasználói kézikönyv > Nyomtatás számítógépről > Nyomtatás a mellékelt alkalmazáson keresztül > Fotónyomtatási beállítások > Élénk színű fényképek nyomtatása

Easy-PhotoPrint EX



Élénk színű fényképek nyomtatása

Ha élénkíteni szeretné egy fénykép színeit, a nyomtatás előtt jelölje be a Vivid Photo jelölőnégyzetet a Papír kiválasztása (Select Paper) képernyőn.

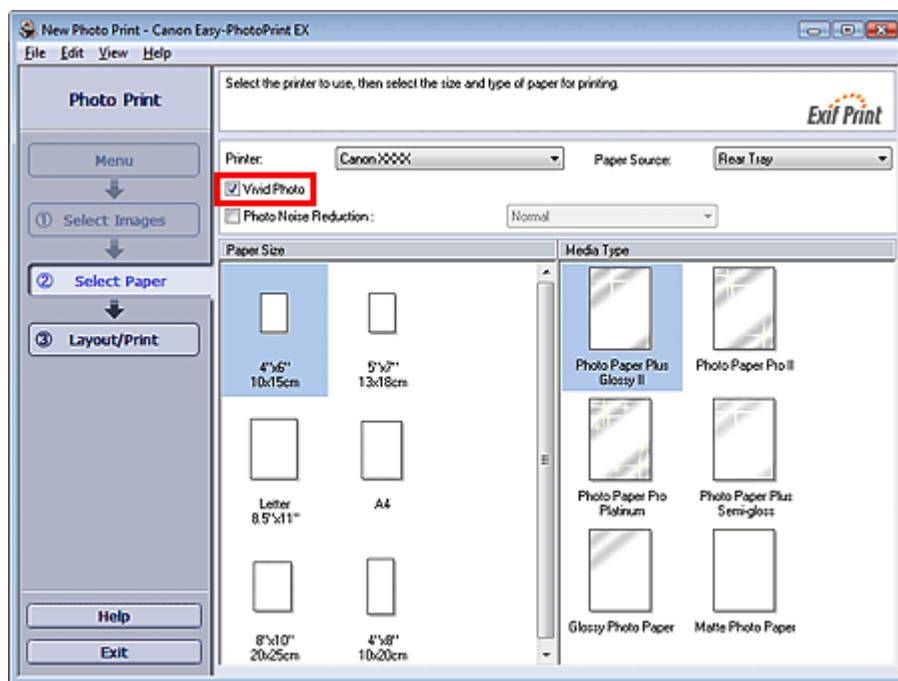

Fontos

- Ez a funkció csak olyan nyomtatók esetében érhető el, amelyek támogatják a Vivid Photo technológiát.
- Ez a beállítás nem érhető el, ha az ICC-profil engedélyezése (Enable ICC Profile) jelölőnégyzet be van jelölve a Beállítások (Preferences) párbeszédpanel Egyebek (Advanced) lapján.

Megjegyzés

- Ha be is van jelölve a Vivid Photo jelölőnégyzet, ennek csak a nyomtatott képre van hatása. Az eredeti kép és az előnézeti kép nem változik meg.

[A lap tetejére ↕](#)

Bővített felhasználói kézikönyv

Bővített felhasználói kézikönyv > Nyomatás számítógépről > Nyomatás a mellékelt alkalmazáson keresztül > Fotónyomatási beállítások > A fotózaj csökkentése

Easy-PhotoPrint EX



A fotózaj csökkentése

Ha sötétben (például éjszaka) készült egy fénykép digitális fényképezőgéppel, úgynevezett fotózaj jelenhet meg rajta.

Jelölje be a Fotózajcsökkentés (Photo Noise Reduction) jelölőnégyzetet a Papír kiválasztása (Select Paper) képernyőn, hogy csökkentse a képek fotózaját, és élénkebb színű képeket tudjon nyomtatni.

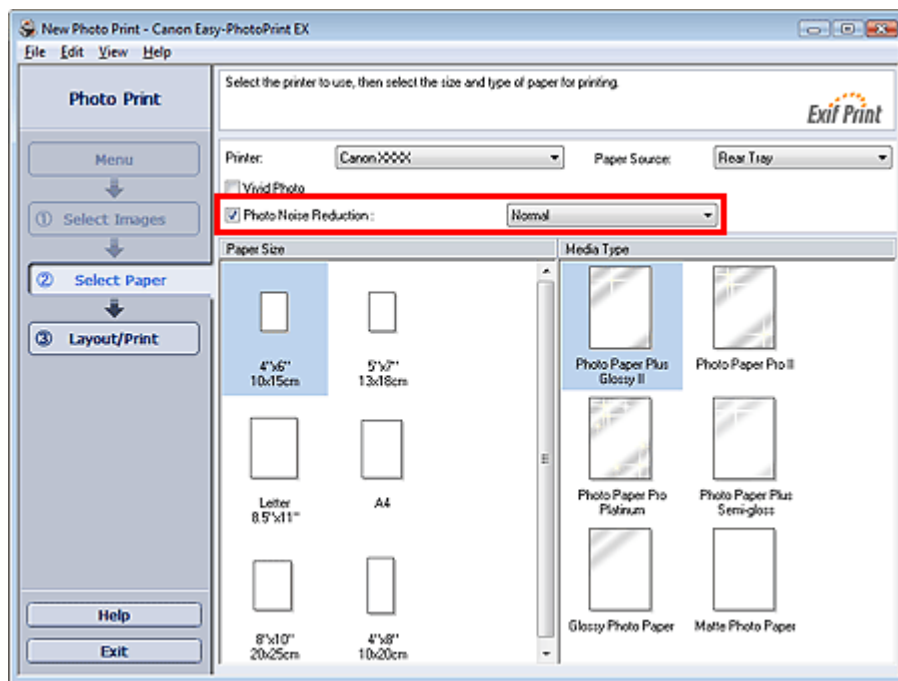

Fontos

- Ez a beállítás nem érhető el, ha az ICC-profil engedélyezése (Enable ICC Profile) jelölőnégyzet be van jelölve a Beállítások (Preferences) párbeszédpanel Egyebek (Advanced) lapján.

Megjegyzés

- Ha a fotózaj nagyon erős, ne a Normál (Normal), hanem az Erős (Strong) beállítást használja.
- A fotózajcsökkentés hatása csak a nyomtatott képen jelenik meg. Az eredeti kép és az előnézeti kép nem változik meg.

[A lap tetejére ↑](#)

Bővített felhasználói kézikönyv

Bővített felhasználói kézikönyv > Nyomtatás számítógépről > Nyomtatás a mellékelt alkalmazáson keresztül > Fotónyomtatási beállítások > Fényképek levágása (Fotónyomtatás)

Easy-PhotoPrint EX



Fényképek levágása (Fotónyomtatás)

A fényképek levágása arra való, hogy a képek felesleges részeit eltávolíthassa úgy, hogy kijelöli a kép szükséges részét.

Kattintson a  (Kép vágása) gombra az Elrendezés/Nyomat (Layout/Print) képernyőn, vagy kattintson duplán az előnézeti képre.

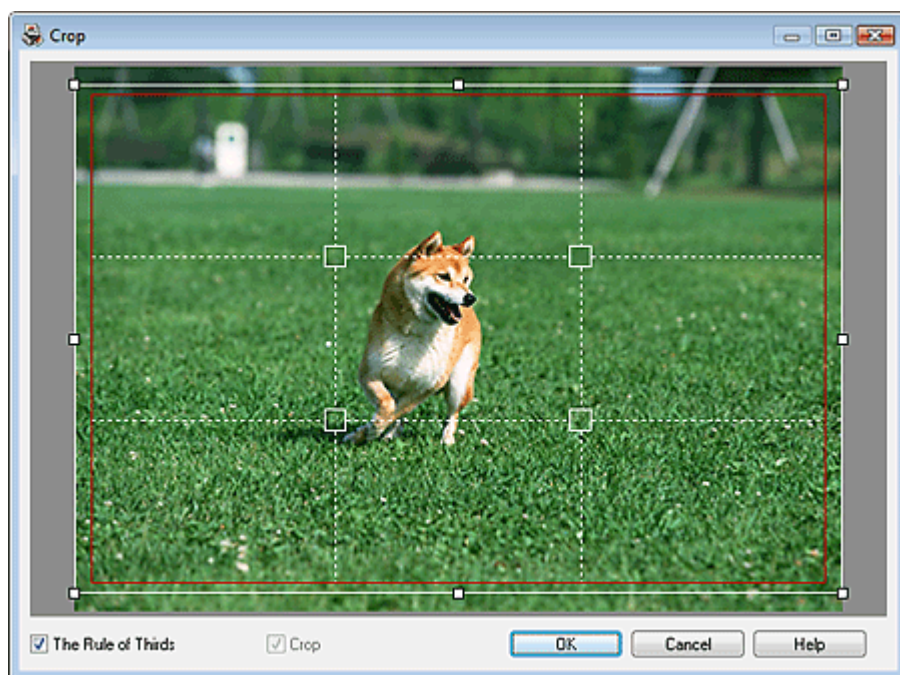

Vigye a fehér keretet a fénykép nyomtatni kívánt részére, majd kattintson az OK gombra.

Megjegyzés

- A körülvágás területét úgy mozgathatja, hogy az egérmutatóval a fehér keret fölé áll, és rákattint, majd a kívánt helyre húzza. A fehér vonalak megfelelő helyre húzásával nagyíthatja/kicsinyítheti a körülvágandó területet.
- Jelölje be a Harmadolóháló (The Rule of Thirds) jelölőnégyzetet a szaggatott fehér vonalak megjelenítéséhez. Kiegyensúlyozott kompozíció elkészítéséhez húzza a metszéspontok (fehér négyzetek) bármelyikét vagy a szaggatott fehér vonalakat a kép fő témája fölé.

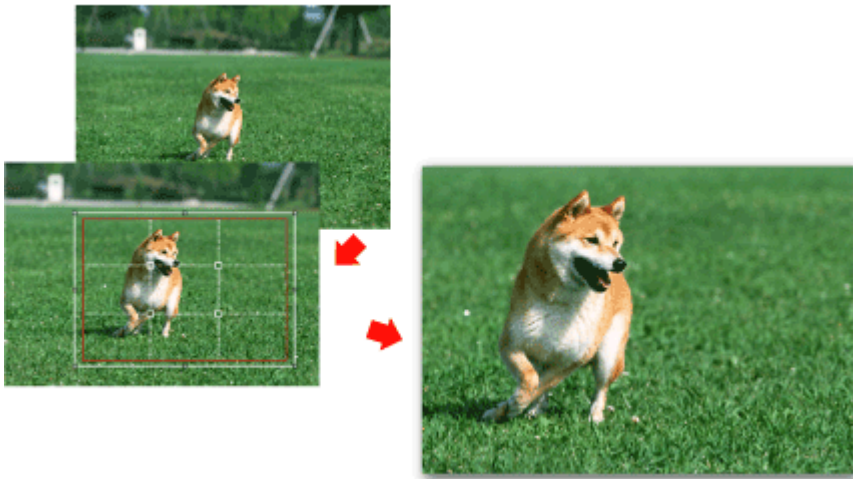

- A körülvágás hatása csak a nyomtatott képen jelenik meg. Az eredeti képet nem vágja körül a program.
- A részleteket a Vágás (Crop) ablak ságójában találja.

Bővített felhasználói kézikönyv

Bővített felhasználói kézikönyv > Nyomtatás számítógépről > Nyomtatás a mellékelt alkalmazáson keresztül > Fotónyomtatási beállítások > Dátum nyomtatása a fényképekre (Fotónyomtatás)

Easy-PhotoPrint EX



Dátum nyomtatása a fényképekre (Fotónyomtatás)

Ha a fényképre szeretné nyomtatni a kép készítésének dátumát, kattintson a  (Dátumbeállítások) gombra az Elrendezés/nyomtatás (Layout/Print) képernyőn, és jelölje be a Dátum nyomtatása (Print date) jelölőnégyzetet a Dátumbeállítások (Date Settings) párbeszédpanelen.

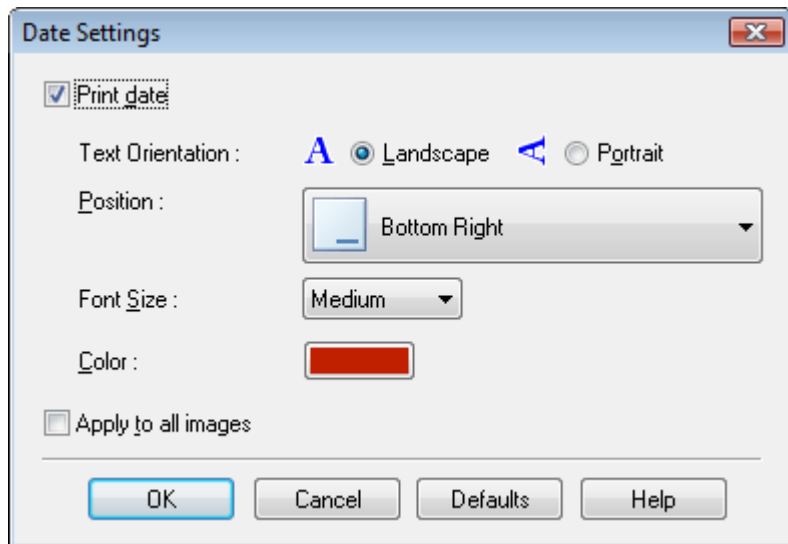

Megjegyzés

- A dátum az operációs rendszeren beállított rövid dátumformátum (pl. éé/éé/hh/nn) szerint jelenik meg.
- A dátumok beállításával kapcsolatos részleteket a súgóban találja.

[A lap tetejére ↑](#)

Bővített felhasználói kézikönyv

Bővített felhasználói kézikönyv > Nyomtatás számítógépről > Nyomtatás a mellékelt alkalmazáson keresztül > Fotónyomtatási beállítások > Több kép nyomtatása egy oldalra

Easy-PhotoPrint EX



Több kép nyomtatása egy oldalra

Ha több képet szeretne egy lapra nyomtatni, válasszon ki egy erre alkalmas elrendezést az Elrendezés/ Nyomat (Layout/Print) képernyőn.



Megjegyzés

- A fényképek kiválasztáshoz az alábbi rész nyújt segítséget.
➔ **Fénykép kiválasztása**
- A képek lehetséges száma és elrendezése függhet a hordozótípustól.
- A képek az alábbi sorrendben vannak elrendezve.
Példa: Szegély nélkül (x4)

1	3
2	4

- A nyomtatási sorrend megváltoztatható a Beállítások (Preferences) párbeszédpanel Nyomtatás (Print) lapján, a Nyomtatási sorrend (Printing Order) beállításánál.
A nyomtatási sorrendet a Dátum szerint (By Date), a Név szerint (By Name) és a Kiválasztás rendjében (By Selection) lehetőség közül választhatja ki.

Ha meg szeretné jeleníteni a Beállítások (Preferences) párbeszédpanelt, kattintson a  (Beállítások) gombra, vagy válassza a Fájl (File) menü Beállítások... (Preferences...) parancsát.

Bővített felhasználói kézikönyv

Bővített felhasználói kézikönyv > Nyomtatás számítógépről > Nyomtatás a mellékelt alkalmazáson keresztül > Fotónyomtatási beállítások > Index nyomtatása

Easy-PhotoPrint EX



Index nyomtatása

Indexet nyomtathat a kiválasztott fényképekből. Az indexnyomtatásnál a fényképek mintaképei kerülnek egy lapra. Ez kényelmes lehetőséget nyújt a fényképek kezelésére.

Az indexnyomtatáshoz válassza az Elrendezés/Nyomat (Layout/Print) képernyő Index elrendezését.

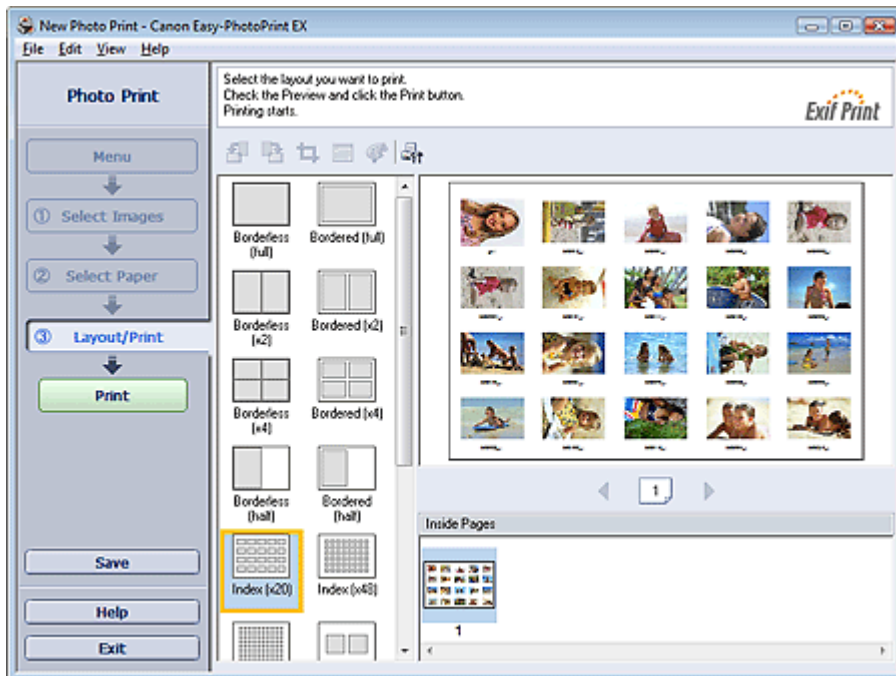

Fontos

- Az indexnyomtatás nem érhető el, ha az alábbi papírméreteket valamelyikét választja.
 - Hitelkártya
- Egy oldalra legfeljebb 80 kép nyomtatható.

Megjegyzés

- A fényképek kiválasztáshoz az alábbi rész nyújt segítséget.
 - ➔ **Fénykép kiválasztása**
- A képek az alábbi sorrendben vannak elrendezve.
Példa: Index (x20)

1	2	3	4	5
6	7	8	9	10
11	12	13	14	15
16	17	18	19	20

- A nyomtatási sorrend megváltoztatható a Beállítások (Preferences) párbeszédpanel Nyomtatás (Print) lapján, a Nyomtatási sorrend (Printing Order) beállításánál. A nyomtatási sorrendet a Dátum szerint (By Date), a Név szerint (By Name) és a Kiválasztás rendjében (By Selection) lehetőség közül választhatja ki.

Ha meg szeretné jeleníteni a Beállítások (Preferences) párbeszédpanelt, kattintson a 

(Beállítások) gombra, vagy válassza a Fájl (File) menü Beállítások... (Preferences...) parancsát.

[A lap tetejére ↕](#)

Bővített felhasználói kézikönyv

Bővített felhasználói kézikönyv > Nyomtatás számítógépről > Nyomtatás a mellékelt alkalmazáson keresztül > Fotónyomtatási beállítások > Igazolványképek nyomtatása (ID Photo Print)

Easy-PhotoPrint EX



Igazolványképek nyomtatása (ID Photo Print)

Különböző igazolványképeket nyomtathat.

Fontos

- A képet nem minden hatóság fogadja el hivatalos igazolványképként.
A részletekért forduljon ahhoz az intézményhez, amelynek be fogja nyújtani a képet.

A nyomtatáshoz válassza ki a 4"x6" 10x15cm lehetőséget a Papírméret (Paper Size) beállításnál a Papír kiválasztása (Select Paper) képernyőn, valamint az egyik igazolványkép-elrendezést az Elrendezés/ Nyomat (Layout/Print) képernyőn.

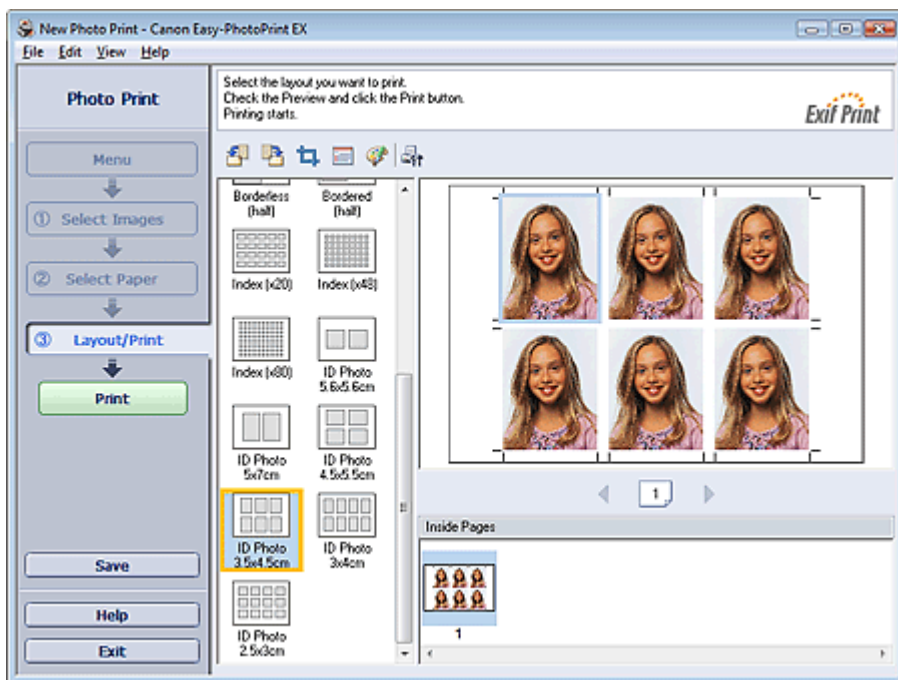

Megjegyzés

- A fényképek kiválasztáshoz az alábbi rész nyújt segítséget.
➔ **Fénykép kiválasztása**
- A képek az alábbi sorrendben vannak elrendezve.
Példa: Igazolványkép 3,5x4,5 cm

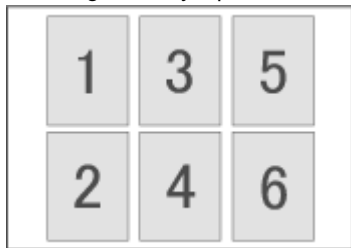

- A nyomtatási sorrend megváltoztatható a Beállítások (Preferences) párbeszédpanel Nyomtatás (Print) lapján, a Nyomtatási sorrend (Printing Order) beállításánál.
A nyomtatási sorrendet a Dátum szerint (By Date), a Név szerint (By Name) és a Kiválasztás rendjében (By Selection) lehetőség közül választhatja ki.

Ha meg szeretné jeleníteni a Beállítások (Preferences) párbeszédpanelt, kattintson a



(Beállítások) gombra, vagy válassza a Fájl (File) menü Beállítások... (Preferences...) parancsát.

- Igazolványképet csak 10x15 cm (4"x6") méretű papírra lehet nyomtatni.
-

[A lap tetejére ↗](#)

Bővített felhasználói kézikönyv

Bővített felhasználói kézikönyv > Nyomatás számítógépről > Nyomatás a mellékelt alkalmazáson keresztül > Fotónyomatási beállítások > Képinformációk nyomtatása

Easy-PhotoPrint EX



Képinformációk nyomtatása

A fénykép és az Exif információk egymás mellé nyomtathatók.

A nyomtatáshoz válassza ki a Letter 8.5"x11" vagy az A4 lehetőséget a Papírméret (Paper Size) beállításnál a Papír kiválasztása (Select Paper) képernyőn, és az elrendezések közül válassza a Képinformáció (Captured Info) beállítást az Elrendezés/Nyomat (Layout/Print) képernyőn.

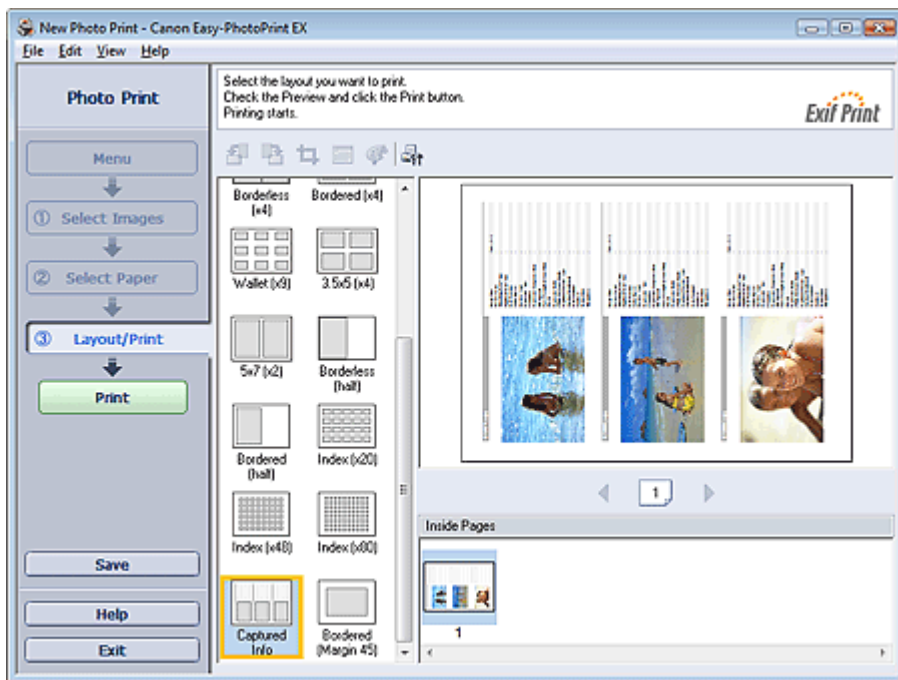

Megjegyzés

- A fényképek kiválasztáshoz az alábbi rész nyújt segítséget.
 ➔ [Fénykép kiválasztása](#)
- Ez a funkció csak a Letter 8.5"x11" és A4 papírmérettel használható.

[A lap tetejére ↕](#)

Bővített felhasználói kézikönyv

Bővített felhasználói kézikönyv > Nyomatás számítógépről > Nyomatás a mellékelt alkalmazáson keresztül > Fotónyomatási beállítások > Fényképek mentése

Easy-PhotoPrint EX



Fényképek mentése

A szerkesztett fényképeket el lehet menteni. A vágási és elrendezési adatok szintén menthetők.

Kattintson a Mentés (Save) parancsra az Elrendezés/Nyomat (Layout/Print) képernyőn.

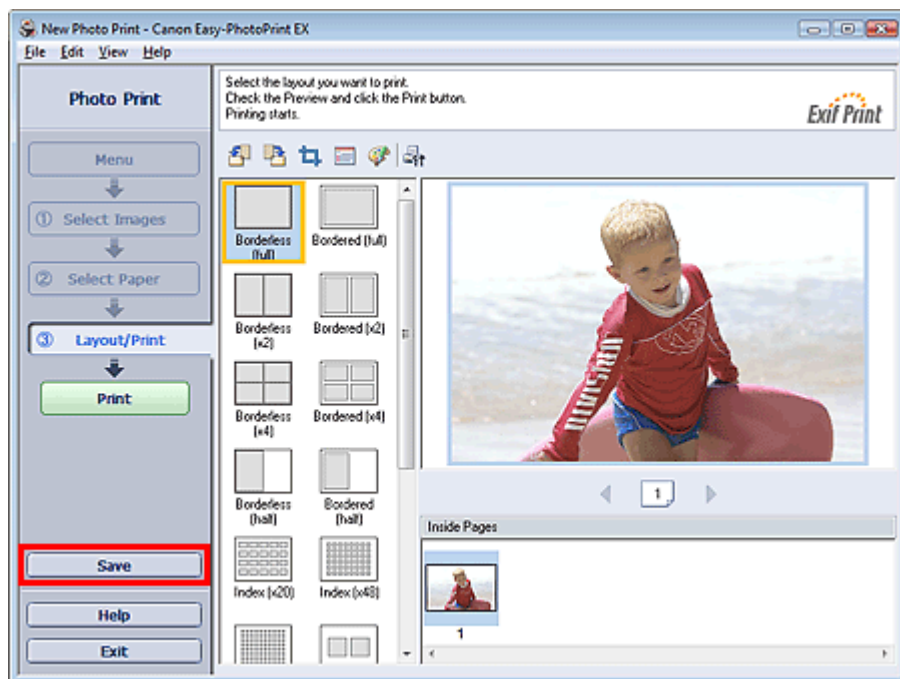

A Mentés másként (Save As) párbeszédpanel megjelenése után adja meg a mentés helyét és a fájl nevét, és kattintson a Mentés (Save) gombra.

Fontos

- Ha egy elmentett fájlt szerkeszt, és újból elmenti, akkor a fájl felül lesz írva.
Ha egy a fájlt másik fájlneven vagy másik helyre szeretne menteni, válassza a Fájl (File) menü Mentés másként... (Save As...) parancsát, és mentse a képet.

Megjegyzés

- A Mentés (Save) gomb nem látható a Papír kiválasztása (Select Paper) és a Kép kiválasztása (Select Images) képernyőn.

[A lap tetejére ↑](#)

Bővített felhasználói kézikönyv

Bővített felhasználói kézikönyv > Nyomtatás számítógépről > Nyomtatás a mellékelt alkalmazáson keresztül > Fotónyomtatási beállítások > Mentett fájlok megnyitása

Easy-PhotoPrint EX



Mentett fájlok megnyitása

Megnyithatja az Easy-PhotoPrint EX programban létrehozott fájlokat.

1. Kattintson a Menü (Menu) Könyvtár (Library) elemére.

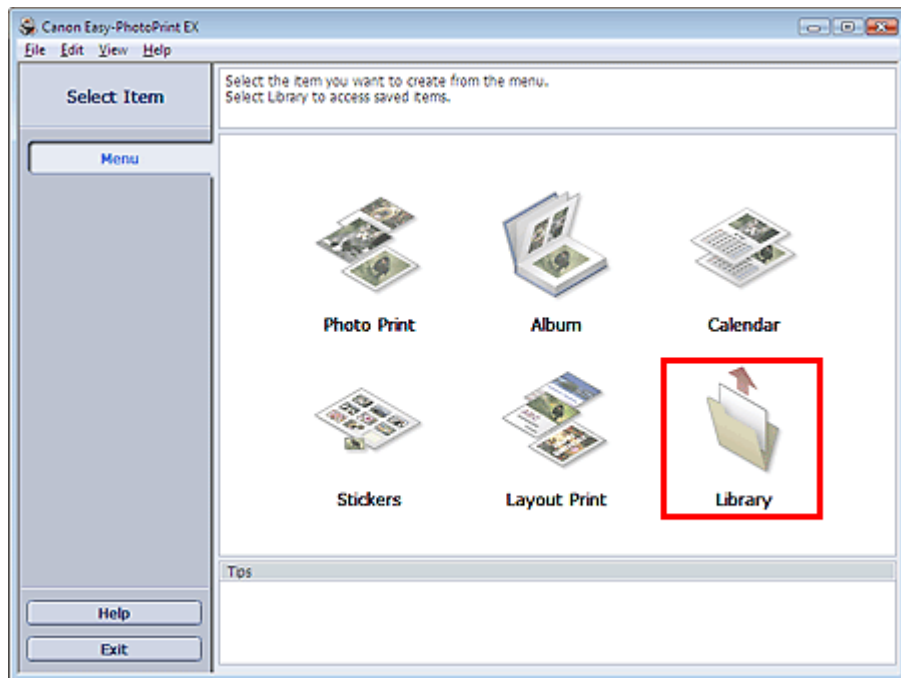

Megjelenik a Megnyitás (Open) párbeszédpanel.

Ellenőrizheti az Easy-PhotoPrint EX program által létrehozott fájlokat az ikon nézet (csak Windows Vista esetén) révén vagy a miniatűrökként.

Fontos

- Ha a Windows Vista vagy Windows XP rendszer 64 bites változatát használja, a fájlok tartalma nem jeleníthető meg az Intézőben.

2. Jelölje ki a megnyitni kívánt fájlt, és kattintson a Megnyitás (Open) gombra.

Megjelenik az Elrendezés/Nyomat (Layout/Print) képernyő.

Megjegyzés

- Az Easy-PhotoPrint EX a következő formátumokat (fájlkiterjesztéseket) támogatja.
 - Easy-PhotoPrint EX fotónyomtatási fájl (.el6)

3. Szerkessze a fájlt, ha szükséges.

Megjegyzés

- Az Easy-PhotoPrint EX programban létrehozott fájlok az alábbi lépésekkel nyithatók meg, a Menü (Menu) Könyvtár (Library) pontja kivételével.
 - Kattintson duplán, vagy kattintson a fájlra.
 - Kattintson a Fájl (File) menü Megnyitás... (Open...) pontjára, majd válassza ki a szerkeszteni kívánt

fájlt.

- A legutóbb használt fájlokat úgy is megnyithatja, ha a kívánt fájl névre kattint a Fájl (File) menüben.
-

[A lap tetejére ↕](#)

Bővített felhasználói kézikönyv

Bővített felhasználói kézikönyv > Nyomtatás számítógépről > Nyomtatás a mellékelt alkalmazáson keresztül > Egyéb beállítások

Easy-PhotoPrint EX

Egyéb beállítások

- ➔ Elrendezés módosítása
- ➔ Háttér módosítása
- ➔ Fényképek hozzáadása
- ➔ Fényképek helyének cseréje
- ➔ Fényképek cseréje
- ➔ Fényképek helyének, szögének és méretének módosítása
- ➔ Fényképek levágása
- ➔ Fényképek keretezése
- ➔ Dátum nyomtatása a fényképekre
- ➔ Megjegyzések csatolása fényképekhez
- ➔ Szöveg hozzáadása fényképekhez
- ➔ Mentés
- ➔ Ünnepnapok beállítása
- ➔ Naptár beállítása
- ➔ Mentett fájlok megnyitása

A lap tetejére ↕

Bővített felhasználói kézikönyv

Bővített felhasználói kézikönyv > Nyomtatás számítógépről > Nyomtatás a mellékelt alkalmazáson keresztül > Egyéb beállítások > Elrendezés módosítása

Easy-PhotoPrint EX



Elrendezés módosítása

Az egyes oldalak elrendezését külön-külön módosíthatja.

Jelölje ki azt az oldalt a Szerkesztés (Edit) képernyőn, amelynek elrendezését módosítani szeretné, és

kattintson az  (Elrendezés módosítása) gombra.

Válassza ki a használni kívánt elrendezést az Elrendezés módosítása (Change Layout) párbeszédpanelen, és kattintson az OK gombra.

Album

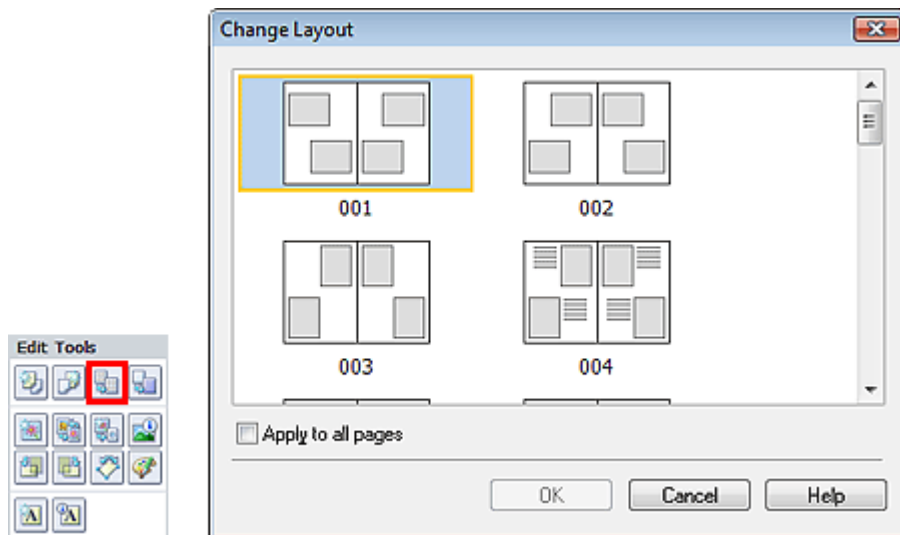

Fontos

- Ha az új elrendezésben több keret van oldalanként, mint a jelenlegi elrendezésben, akkor a következő történik:

Ha az elrendezésben lévő keretek száma nő	: A következő oldalokról egyes képek előrébb kerülnek, hogy kitöltsék az új elrendezés összes keretét.
Ha az elrendezésben lévő keretek száma csökken	: A program annyi új elrendezésű oldalt vesz fel, hogy a jelenlegi elrendezési oldalakon lévő képek mind elférjenek.
- Ha az előlap vagy a hátlap elrendezését olyanra módosítja, amelyben kevesebb elrendezési keret található, akkor a program az előző elrendezési oldalhoz utoljára hozzáadott képtől kezdve törli azok a képeket, amelyek nem férnek el az új elrendezésben.

Megjegyzés

- A kiválasztható elrendezések eltérőek lehetnek a Papírméret (Paper Size) és a Tájolás (Orientation) beállítástól és a kiválasztott oldaltípustól (előlap, belső oldalak, hátlap) függően.
- Jelölje be az Alkalmazás minden oldalra (Apply to all pages) jelölőnégyzetet, ha az összes oldal elrendezését az újonnan kiválasztott elrendezésre szeretné módosítani.

Naptár

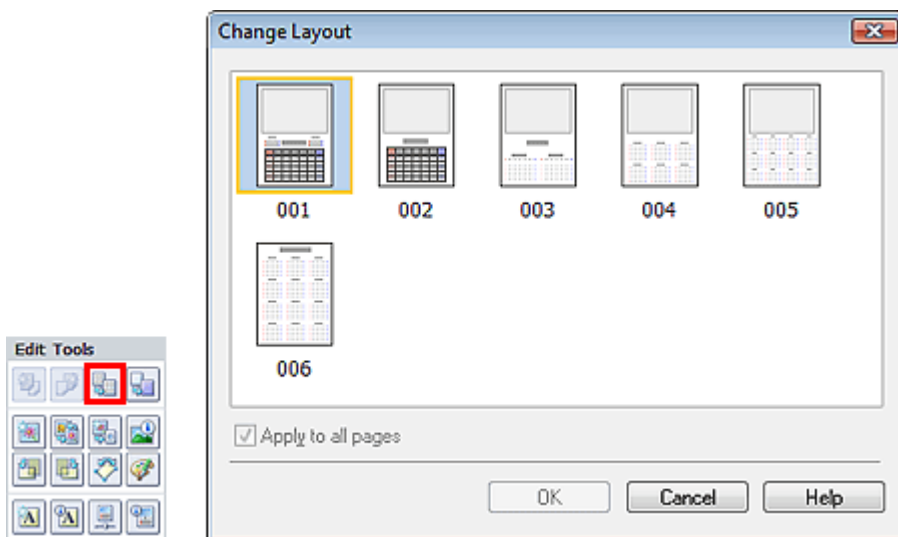

Fontos

- Az összes oldal elrendezése a kiválasztott elrendezésre módosul.
- Azokat a képeket, amelyek nem illenek bele az új elrendezésbe, az utolsó oldalra gyűjti a program.

Megjegyzés

- A kiválasztható elrendezések eltérőek lehetnek a Papírméret (Paper Size) és a Tájolás (Orientation) beállításától függően.

Elrendezés nyomatás

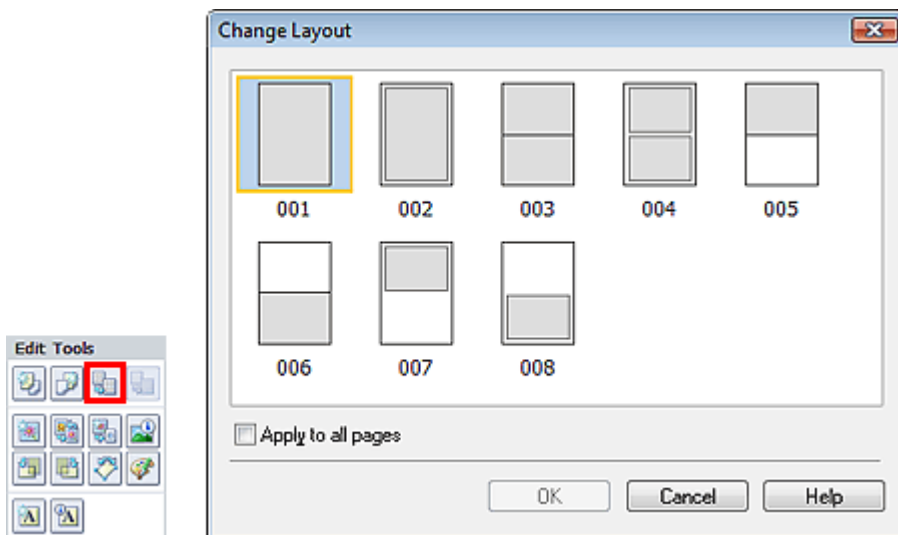

Fontos

- Ha az új elrendezésben több keret van oldalanként, mint a jelenlegi elrendezésben, akkor a következő történik:

Ha az elrendezésben lévő keretek száma nő	: A következő oldalokról egyes képek előrébb kerülnek, hogy kitöltsék az új elrendezés összes keretét.
Ha az elrendezésben lévő keretek száma csökken	: A program annyi új elrendezésű oldalt vesz fel, hogy a jelenlegi elrendezési oldalakon lévő képek mind elférjenek.

Megjegyzés

- A kiválasztható elrendezések eltérőek lehetnek a Papírméret (Paper Size) és a Tájolás (Orientation) beállításától függően.
- Jelölje be az Alkalmazás minden oldalra (Apply to all pages) jelölőnégyzetet, ha az összes oldal elrendezését az újonnan kiválasztott elrendezésre szeretné módosítani.

[A lap tetejére ↗](#)

Bővített felhasználói kézikönyv

Bővített felhasználói kézikönyv > Nyomatás számítógépről > Nyomatás a mellékelt alkalmazáson keresztül > Egyéb beállítások > Háttér módosítása

Easy-PhotoPrint EX



Háttér módosítása

Módosíthatja az egyes oldalak háttérét.

Fontos

- Fotónyomatás (Photo Print), Címkék (Stickers) és Elrendezéses nyomtatás (Layout Print) módban a háttér nem módosítható.

Kattintson a Háttér... (Background...) elemre az Oldalbeállítás (Page Setup) képernyőn, vagy jelölje ki azt

az oldalt a Szerkesztés (Edit) képernyőn, amelynek háttérét módosítani szeretné, és kattintson a (Háttér módosítása) gombra.



Megjegyzés

- Az albumnyomatás képernyői példaként szerepelnek a következő leírásokban. Az aktuális képernyő eltérhet a létrehozott elemtől függően.

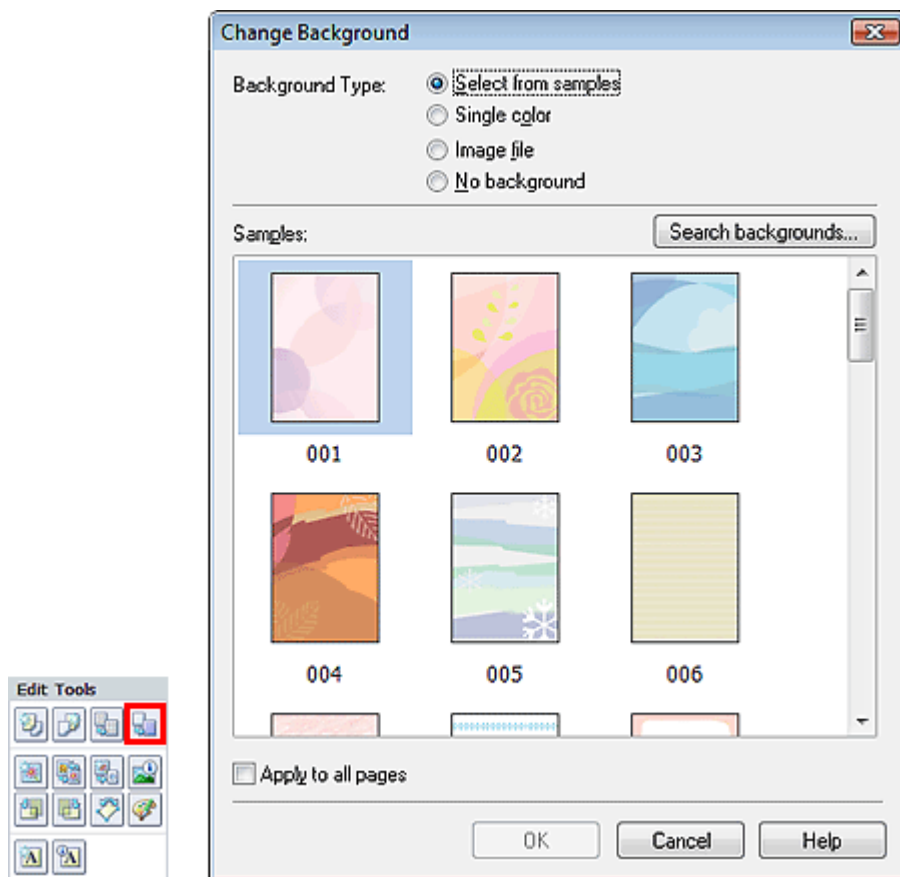

Válassza ki a használni kívánt háttértípust a Háttér módosítása (Change Background) párbeszédpanelen.

Ha a Kiválasztás a minták közül (Select from samples) lehetőség van kiválasztva

Válassza ki a használni kívánt képet a Minták (Samples) elemnél, majd kattintson az OK gombra.

Megjegyzés

- A Kiválasztás a minták közül (Select from samples) lista csak akkor látható, ha korábban az Album lehetőséget választotta.
- Webhelyünkön az alkalmazásban szereplők mellett további különféle hátterek is megtalálhatók. Kattintson a Hátterek keresése... (Search backgrounds...) hivatkozásra a Canon webhelyének megnyitásához, ahonnan ingyenesen tölthet le további anyagokat.
 - A webhely eléréséhez internetkapcsolatra van szükség. Az internetkapcsolatra a megfelelő csatlakozási díj érvényes.
 - Előfordulhat, hogy bizonyos régiókban ez a funkció nem használható.
 - A hátterek telepítése előtt lépjen ki az Easy-PhotoPrint EX programból.

Ha az Egyszínű (Single color) lehetőség van kiválasztva

Válassza ki a használni kívánt színt a Szabványos szín (Standard color) vagy az Egyéni szín (Custom color) elemnél, majd kattintson az OK gombra.

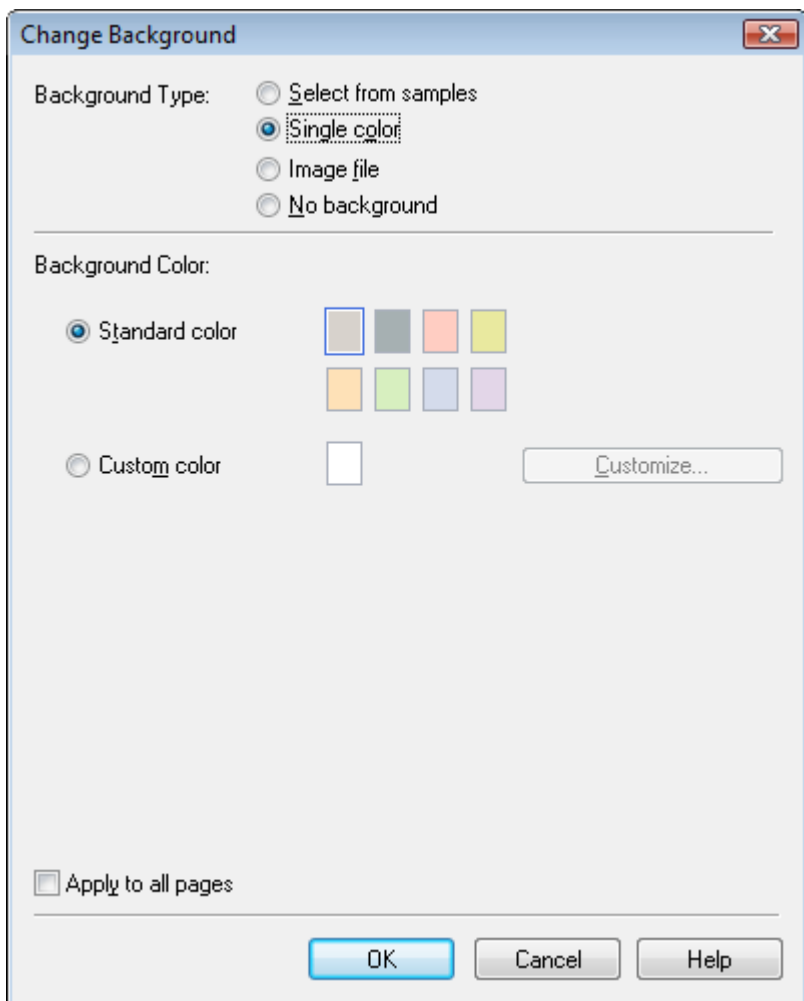

Ha a Képfájl (Image file) lehetőség van kiválasztva

Adja meg a Képfájl elérési útja (Image File Path), illetve az Image Layout mező beállítását, majd kattintson az OK gombra.

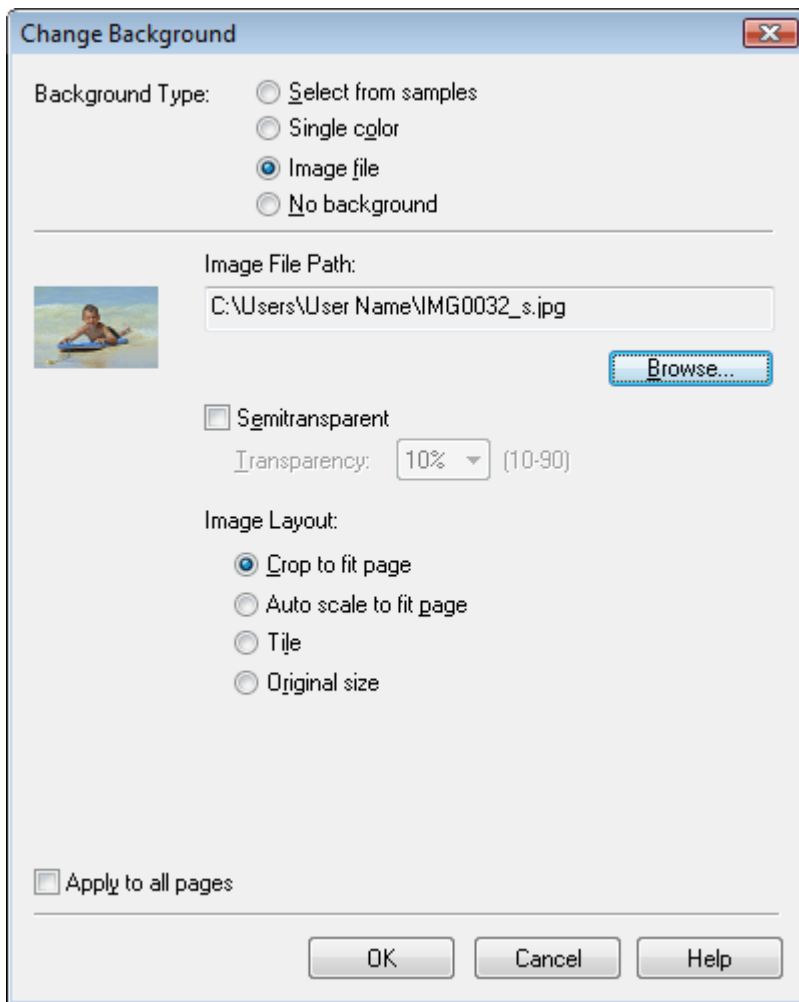

Megjegyzés

- A háttér beállításával kapcsolatos részleteket a Háttér módosítása (Change Background) párbeszédpanel súgójában találja.

[A lap tetejére ↑](#)

Bővített felhasználói kézikönyv

Bővített felhasználói kézikönyv > Nyomtatás számítógépről > Nyomtatás a mellékelt alkalmazáson keresztül > Egyéb beállítások > Fényképek hozzáadása

Easy-PhotoPrint EX



Fényképek hozzáadása

Az oldalakhoz képek adhatók.

Jelölje ki azt az oldalt a Szerkesztés (Edit) képernyőn, amelyhez fényképeket szeretne adni, és kattintson

a  (Kép hozzáadása) gombra.

Megjegyzés

- Az albumnyomtatás képernyői példaként szerepelnek a következő leírásokban. Az aktuális képernyő eltérhet a létrehozott elemtől függően.

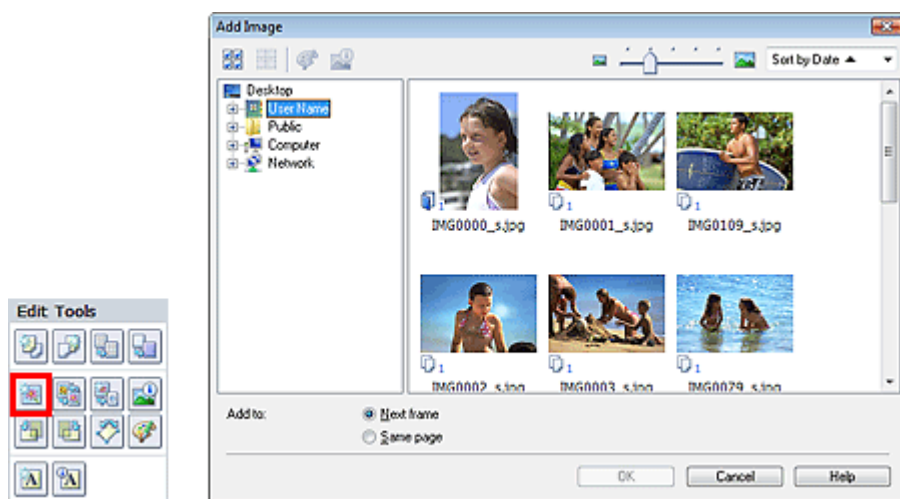

Válassza ki azt a mappát a Kép hozzáadása (Add Image) párbeszédpanel bal oldali ablaktábláján lévő mappafa területéről, amely a hozzáadandó képet tartalmazza, majd válassza ki a hozzáadni kívánt képet a jobb oldalon lévő mintakép ablakból.

Megjegyzés

- Egy adott képre kattintva ki lehet azt jelölni (a háttér kékre vált), illetve meg lehet szüntetni a kijelölést (a háttér fehérre vált). Több képet is kijelölhet egyszerre.

Válasszon egy lehetőséget a Hozzáadás ehhez (Add to) elemnél, és kattintson az OK gombra.

Fontos

- Egy oldalhoz egy alkalommal legfeljebb 20 kép adható hozzá.
- Egy képet az oldalakhoz összesen legfeljebb 99-szer lehet hozzáadni.
- Megegyező képek esetén egyszerre csak egy adható hozzá. Ilyen esetben a képeket egyesével kell hozzáadni.
- A fényképek hozzáadása miatt megnövekedhet az oldalak száma, a 400. oldalon túl azonban nem vehető fel több fénykép.

Megjegyzés

- A Kép hozzáadása (Add Image) párbeszédpanelen kijelölheti egyszerre az összes képet, vagy módosíthatja a mintaképek megjelenítési méretét és sorrendjét. A részleteket a súgóban találja.

Bővített felhasználói kézikönyv

Bővített felhasználói kézikönyv > Nyomtatás számítógépről > Nyomtatás a mellékelt alkalmazáson keresztül > Egyéb beállítások > Fényképek helyének cseréje

Easy-PhotoPrint EX



Fényképek helyének cseréje

A fényképek helyét megcserélheti.



Kattintson a (Képek helyének cseréje) gombra a Szerkesztés (Edit) képernyőn.

Megjegyzés

- Az albumnyomtatás képernyői példaként szerepelnek a következő leírásokban. Az aktuális képernyő eltérhet a létrehozott elemtől függően.



Válassza ki a megcserélni kívánt cél- és forrásképet, majd kattintson a Csere (Swap) gombra.

Ha befejezte az összes megcserélni kívánt kép cseréjét, kattintson a Vissza a szerkesztéshez (Back to Edit) gombra.

[A lap tetejére ↑](#)

Bővített felhasználói kézikönyv

Bővített felhasználói kézikönyv > Nyomatás számítógépről > Nyomatás a mellékelt alkalmazáson keresztül > Egyéb beállítások > Fényképek cseréje

Easy-PhotoPrint EX



Fényképek cseréje

Egy képet egy másik képre cserélhet.

Jelölje ki azt az képet a Szerkesztés (Edit) képernyőn, amelyet ki szeretne cserélni, és kattintson a (Kijelölt kép cseréje) gombra.

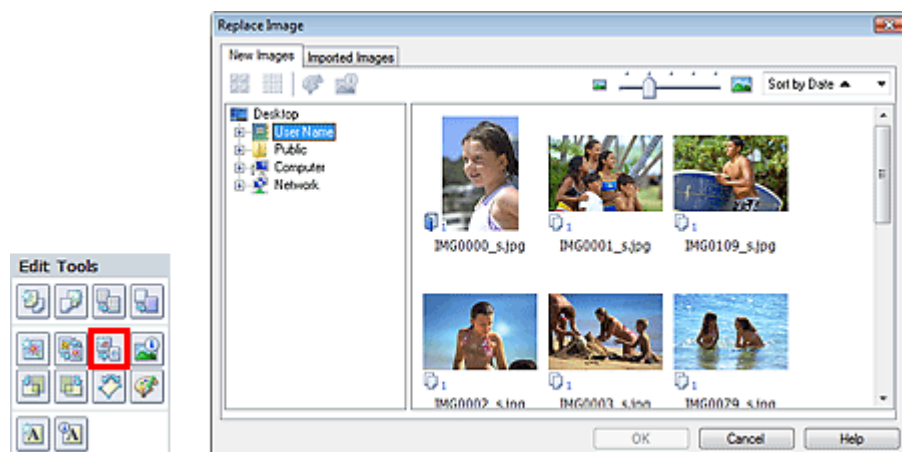

Válassza ki azt a mappát a Kép cseréje (Replace Image) párbeszédpanel bal oldalán lévő mappafa területen, amely a kicserélni kívánt képet tartalmazza.

Válassza ki a kicserélni kívánt képet a képernyő jobb oldalán lévő mintakép ablakból, majd kattintson az OK gombra.

Ha a már importált képekből szeretne választani, kattintson az Importált képek (Imported Images) fülre, és válassza ki a kicserélni kívánt forrásképet a mintakép ablakból, majd kattintson az OK gombra.

Fontos

- Nem választhat ki egyszerre több képet a Kép cseréje (Replace Image) párbeszédpanelen.

Megjegyzés

- Ha a Szerkesztés (Edit) képernyőn több képet választ ki célképként, és használja a csere funkciót, a Szerkesztés (Edit) képernyőn kiválasztott összes kép a Kép cseréje (Replace Image) párbeszédpanelen kiválasztott képre cserélődik.
- Ha kicserél két képet, a régi kép következő beállításait fogja örökölni a helyére kerülő új kép.
 - Hely
 - Méret
 - Keret
 - Dátum helye és mérete
 A levágással és a tájolással kapcsolatos adatok nem öröklődnek.
- A mintaképek megjelenítési mérete és sorrendje módosítható a Kép cseréje (Replace Image) párbeszédpanelen. A részleteket a súgóban találja.

Bővített felhasználói kézikönyv

Bővített felhasználói kézikönyv > Nyomtatás számítógépről > Nyomtatás a mellékelt alkalmazáson keresztül > Egyéb beállítások > Fényképek helyének, szögének és méretének módosítása

Easy-PhotoPrint EX



Fényképek helyének, szögének és méretének módosítása

A fényképek helye, szöge és mérete pontosan beállítható.

Jelölje ki azt a képet a Szerkesztés (Edit) képernyőn, amelynek helyét vagy méretét módosítani szeretné,

és kattintson a  (Kép szerkesztése) gombra, vagy kattintson duplán a képre.

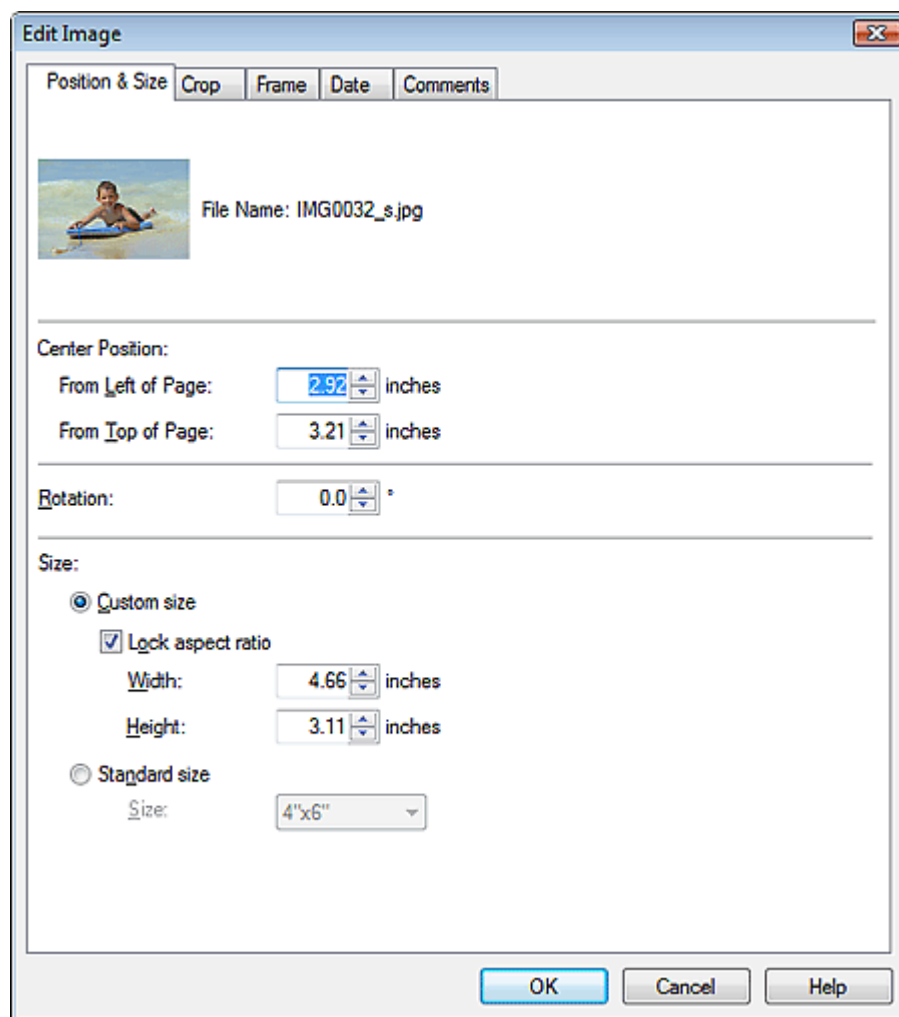

Adja meg a Középső pozíció (Center Position), a Forgatás (Rotation) és a Méret (Size) beállítás kívánt értékét, majd kattintson az OK gombra.

Megjegyzés

- Egy kép méretét és helyét a Szerkesztés (Edit) képernyőre való áthúzással is módosíthatja.
- Válassza ki a kívánt képet a Szerkesztés (Edit) képernyőn, kattintson a  (Forgatás szabadon) gombra, és a sarkánál fogva forgassa el a képet.
- A képek helyével, szögével és méretével kapcsolatos részleteket a súgóban találja.

Bővített felhasználói kézikönyv

Bővített felhasználói kézikönyv > Nyomtatás számítógépről > Nyomtatás a mellékelt alkalmazáson keresztül > Egyéb beállítások > Fényképek levágása

Easy-PhotoPrint EX



Fényképek levágása

A képek levágása arra való, hogy a képek felesleges részeit eltávolíthassa úgy, hogy kijelöli a megfelelő részeket.

Jelölje ki azt az képet a Szerkesztés (Edit) képernyőn, amelyet le szeretne vágni, és kattintson a (Kép szerkesztése) gombra, vagy kattintson duplán a képre.



Kattintson a Vágás (Crop) fülre a Kép szerkesztése (Edit Image) párbeszédpanelen.



A levágandó terület módosításához mozgassa a fehér négyzeteket a képen, majd kattintson az OK gombra.

Megjegyzés

- A levágással kapcsolatos részleteket a súgóban találja.

Bővített felhasználói kézikönyv

Bővített felhasználói kézikönyv > Nyomtatás számítógépről > Nyomtatás a mellékelt alkalmazáson keresztül > Egyéb beállítások > Fényképek keretezése

Easy-PhotoPrint EX



Fényképek keretezése

Az képekhez keretek adhatók.

Fontos

- Nem adhat keretet a képekhez Fotónyomtatás (Photo Print), Címkék (Stickers) és Elrendezéses nyomtatás (Layout Print) módban.

Jelölje ki azt az képet a Szerkesztés (Edit) képernyőn, amelyhez keretet szeretne készíteni, és kattintson a



(Kép szerkesztése) gombra, vagy kattintson duplán a képre.

Kattintson a Keret (Frame) fülre a Kép szerkesztése (Edit Image) párbeszédpanelen.

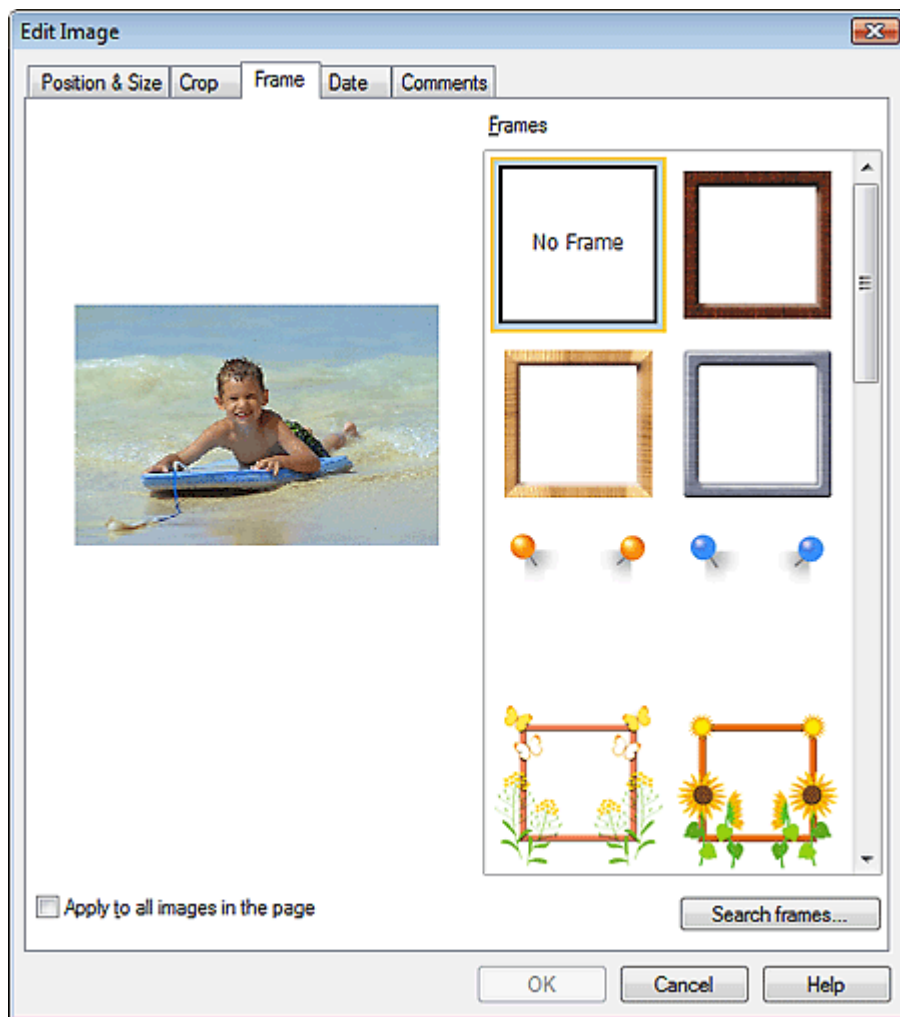

Válassza ki a használni kívánt keretet a Keretek (Frames) elemnél, majd kattintson az OK gombra.

Fontos

- Keretes fényképekre nem lehet dátumot nyomtatni.

Megjegyzés

- Egy oldal összes fényképét egyszerre is elláthatja ugyanazzal a kerettel, ha bejelöli az Alkalmazás minden képre az oldalon (Apply to all images in the page) jelölőnégyzetet.
 - Webhelyünkön az alkalmazásban szereplők mellett további különféle keretek is megtalálhatók. Kattintson a Keretek keresése... (Search frames...) hivatkozásra a Canon webhelyének megnyitásához, ahonnan ingyenesen tölthet le további anyagokat.
 - A webhely eléréséhez internetkapcsolatra van szükség. Az internetkapcsolatra a megfelelő csatlakozási díj érvényes.
 - Előfordulhat, hogy bizonyos régiókban ez a funkció nem használható.
 - A keretek telepítése előtt lépjen ki az Easy-PhotoPrint EX programból.
 - A Keretek keresése... (Search frames...) lista csak akkor látható, ha korábban az Album lehetőséget választotta.
 - A keretekkel kapcsolatos részleteket a súgóban találja.
-

[A lap tetejére ↑](#)

Bővített felhasználói kézikönyv

Bővített felhasználói kézikönyv > Nyomtatás számítógépről > Nyomtatás a mellékelt alkalmazáson keresztül > Egyéb beállítások > Dátum nyomtatása a fényképekre

Easy-PhotoPrint EX



Dátum nyomtatása a fényképekre

A képekre dátumot lehet nyomtatni.

Jelölje ki azt a képet a Szerkesztés (Edit) képernyőn, amelyre rá szeretné nyomtatni a dátumot, és

kattintson a  (Kép szerkesztése) gombra, vagy kattintson duplán a képre.

Kattintson a Dátum (Date) fülre a Kép szerkesztése (Edit Image) párbeszédpanelen.

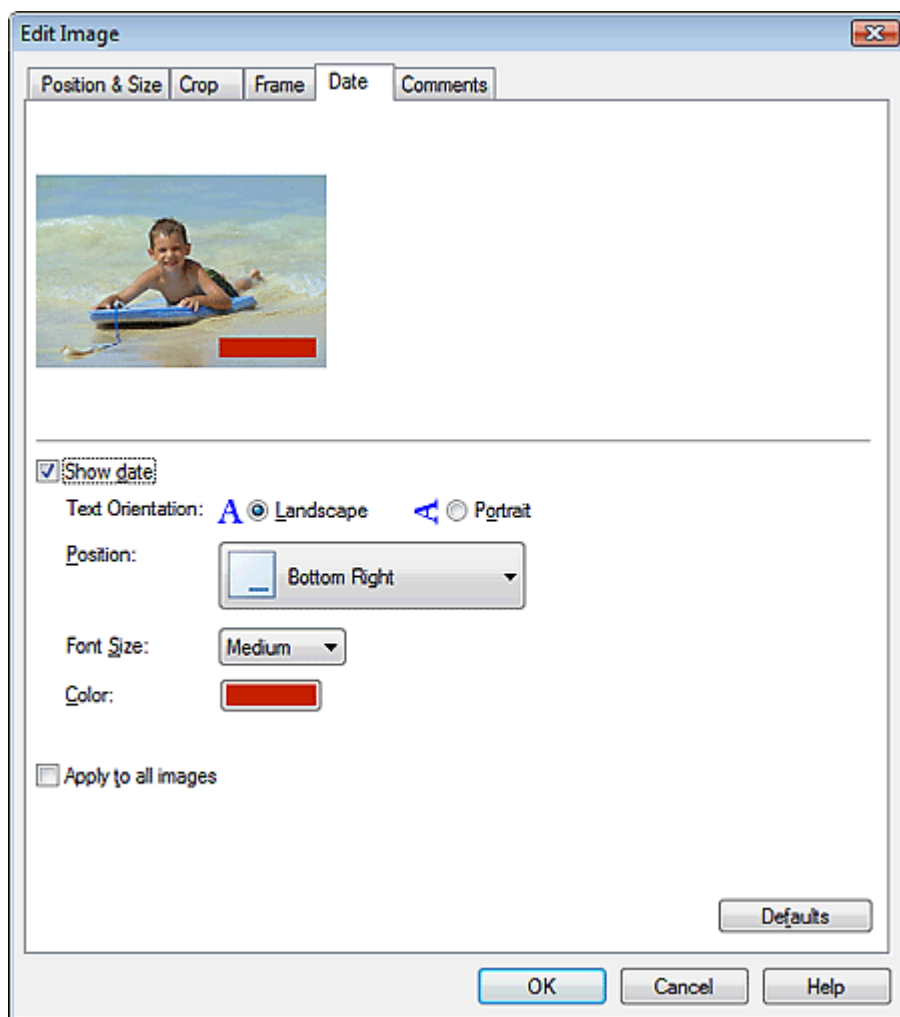

Jelölje be a Dátum megjelenítése (Show date) jelölőnégyzetet.

Adja meg a Szövegtájolás (Text Orientation), a Pozíció (Position), a Betűméret (Font Size) és a Szín (Color) beállítás kívánt értékét, majd kattintson az OK gombra.

Fontos

- Keretes képekre nem lehet dátumot nyomtatni.

Megjegyzés

- A dátum az operációs rendszeren beállított rövid dátumformátum (pl. éééé/hh/nn) szerint jelenik meg.

- A dátumok beállításával kapcsolatos részleteket a súgóban találja.
-

[A lap tetejére ↕](#)

Bővített felhasználói kézikönyv

Bővített felhasználói kézikönyv > Nyomtatás számítógépről > Nyomtatás a mellékelt alkalmazáson keresztül > Egyéb beállítások > Megjegyzések csatolása fényképekhez

Easy-PhotoPrint EX



Megjegyzések csatolása fényképekhez

A képekhez megjegyzéseket csatolhat, és megjelenítheti őket az albumban. A megjegyzésmezőben (felülről lefelé haladva) a fénykép neve, a készítés időpontja és a megjegyzések olvashatók.



Fontos

- Fotónyomtatás (Photo Print), Naptár (Calendar), Címkék (Stickers) és Elrendezéses nyomtatás (Layout Print) módban nem lehet megjegyzéseket csatolni.

Jelölje ki azt az képet a Szerkesztés (Edit) képernyőn, amelyhez megjegyzéseket szeretne fűzni, és

kattintson a  (Kép szerkesztése) gombra, vagy kattintson duplán a képre.

Kattintson a Megjegyzések (Comments) fülre a Kép szerkesztése (Edit Image) párbeszédpanelen.

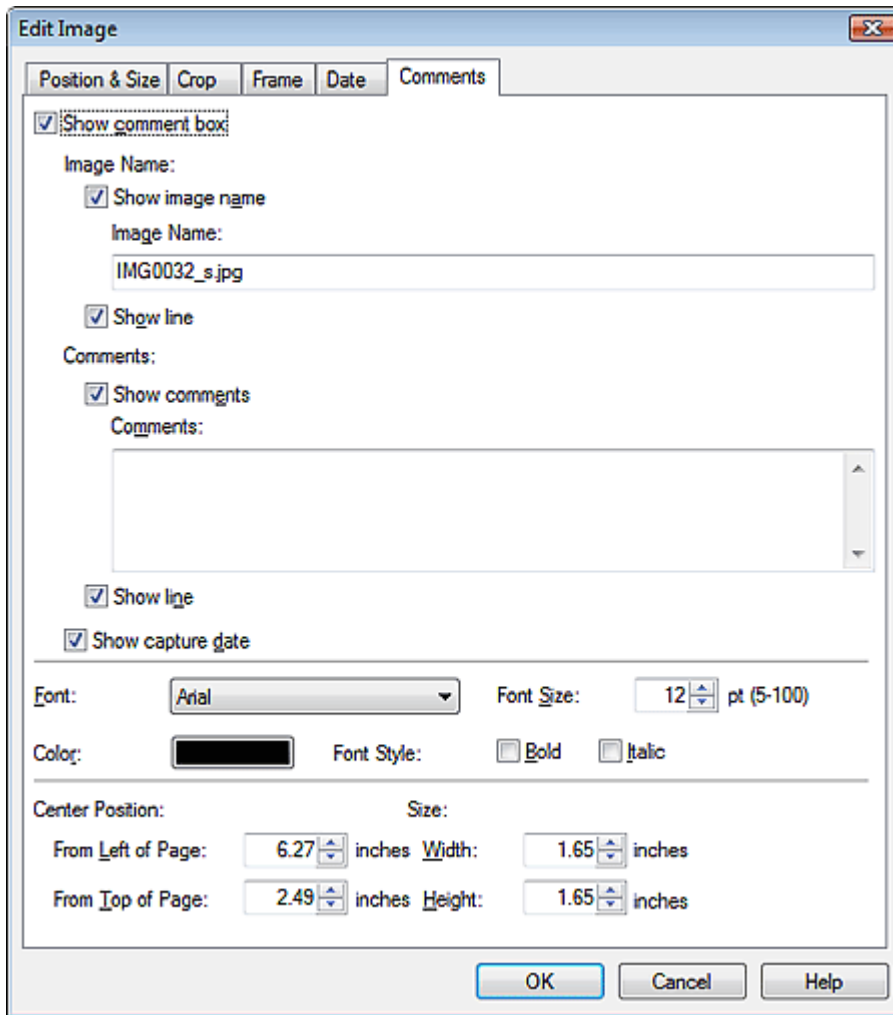

Jelölje be a Megjegyzésmező megjelenítése (Show comment box) jelölőnégyzetet.

Jelölje be a jelölőnégyzetet a megjeleníteni kívánt elemek mellett, és írja be a megjegyzéseket.

Állítsa be a megjegyzéshez használt betűk méretét és színét, a megjegyzések helyét stb., majd kattintson az OK gombra.

Megjegyzés

- A megjegyzésekkel kapcsolatos részleteket a súgóban találja.

Bővített felhasználói kézikönyv

Bővített felhasználói kézikönyv > Nyomatás számítógépről > Nyomatás a mellékelt alkalmazáson keresztül > Egyéb beállítások > Szöveg hozzáadása fényképekhez

Easy-PhotoPrint EX



Szöveg hozzáadása fényképekhez

A fényképekhez szöveg adható.

Kattintson a  (Szöveg hozzáadása) gombra a Szerkesztés (Edit) képernyőn, és húzza az egeret arra a területre, ahol a szöveget meg szeretné jeleníteni.

Megjegyzés

- Az albumnyomatás képernyői példaként szerepelnek a következő leírásokban. Az aktuális képernyő eltérhet a létrehozott elemtől függően.

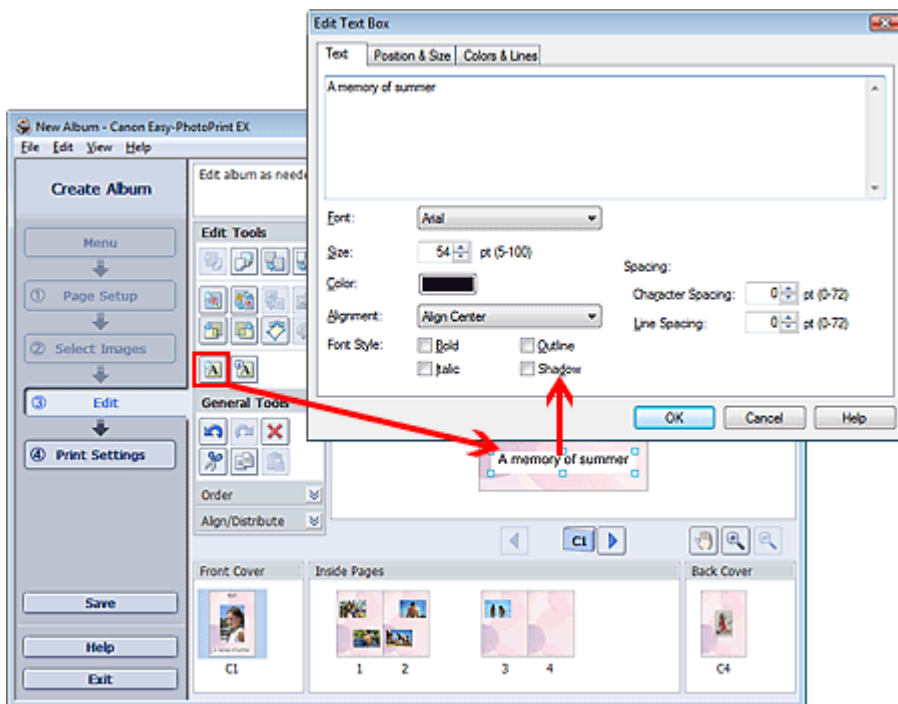

Kattintson a Szöveg (Text) fülre a Szövegmező szerkesztése (Edit Text Box) párbeszédpanelen, és írja be a szöveget.

Megjegyzés

- A Szövegmező szerkesztése (Edit Text Box) párbeszédpanelen beállíthatja a szöveg helyét, szögét és méretét. Megadhatja a mező szín- és vonalbeállításait is. A részleteket a súgóban találja.
- A beírt szöveg módosításához jelölje ki a szöveget, majd kattintson a  (Szövegmező szerkesztése) gombra. Megjelenik a Szövegmező szerkesztése (Edit Text Box) párbeszédpanel. Itt módosíthatja a szöveget.

Bővített felhasználói kézikönyv

Bővített felhasználói kézikönyv > Nyomatás számítógépről > Nyomatás a mellékelt alkalmazáson keresztül > Egyéb beállítások > Mentés

Easy-PhotoPrint EX



Mentés

A szerkesztett elemeket el lehet menteni.

Kattintson a Mentés (Save) parancsra a Szerkesztés (Edit) vagy a Nyomatásbeállítások (Print Settings) képernyőn.

Megjegyzés

- Az albumnyomatás képernyői példaként szerepelnek a következő leírásokban. Az aktuális képernyő eltérhet a létrehozott elemtől függően.

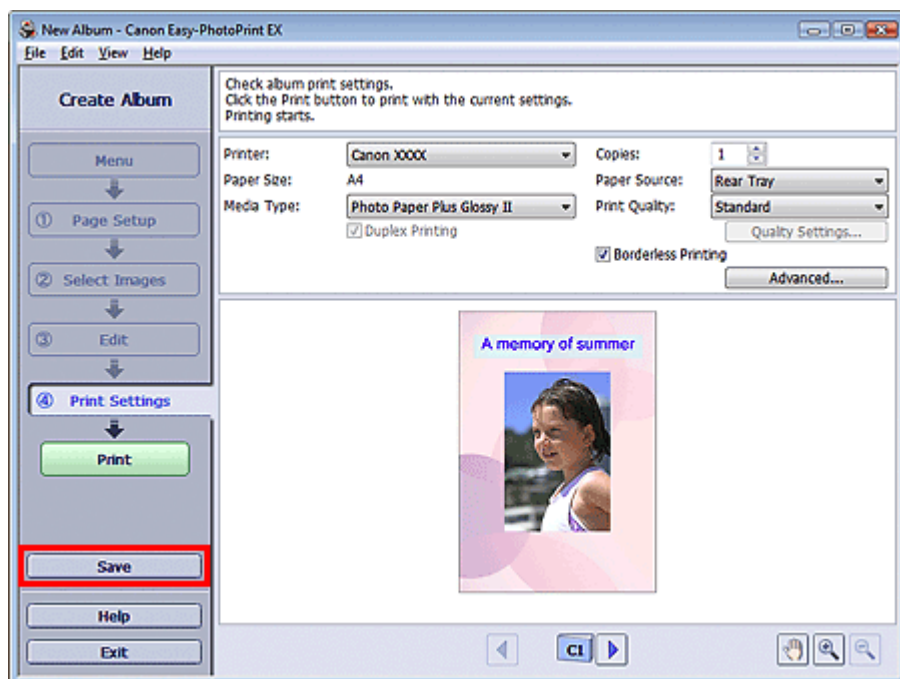

A Mentés másként (Save As) párbeszédpanel megjelenése után adja meg a mentés helyét és a fájl nevét, és kattintson a Mentés (Save) gombra.

Fontos

- Ha egy elmentett fájlt szerkeszt, és újból elmenti, akkor a fájl felül lesz írva.
Ha egy a fájlt másik fájlneven vagy másik helyre szeretne menteni, válassza a Fájl (File) menü Mentés másként... (Save As...) parancsát, és mentse a képet.

Megjegyzés

- A Mentés (Save) gomb nem látható az Oldalbeállítás (Page Setup) és a Kép kiválasztása (Select Images) képernyőn.

Bővített felhasználói kézikönyv

Bővített felhasználói kézikönyv > Nyomtatás számítógépről > Nyomtatás a mellékelt alkalmazáson keresztül > Egyéb beállítások > Ünnepnapok beállítása

Easy-PhotoPrint EX



Ünnepnapok beállítása

A naptárhoz ünnepnapokat adhat.

Kattintson a Naptár (Calendar) Oldalbeállítás (Page Setup) képernyőjén a Szabadság beáll... (Set

Holidays...) elemre, vagy kattintson az  (Időszak/ünnepnap beállítása) gombra a Szerkesztés (Edit) képernyőn, és kattintson a Naptár általános beállításai (Calendar General Settings) párbeszédpanelen a Szabadság beáll... (Set Holidays...) elemre az Ünnepnap-beállítások (Holiday Settings) párbeszédpanel megjelenítéséhez.

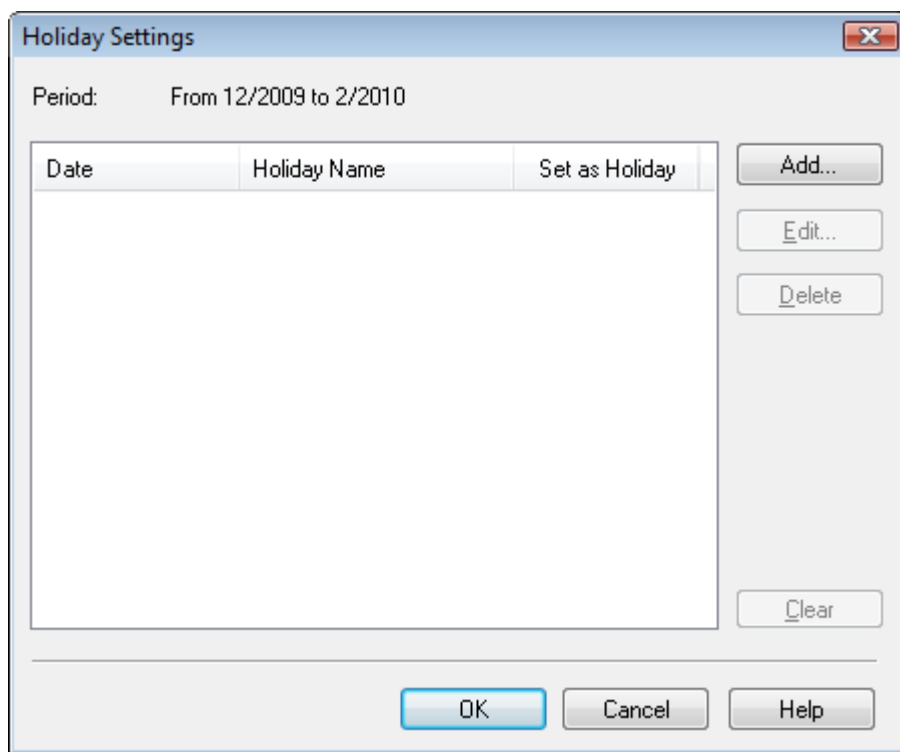

Az ünnepnapok hozzáadásához kattintson a Hozzáadás... (Add...) gombra. Megjelenik a Szabadság hozzáadása/szerkesztése (Add/Edit Holiday) párbeszédpanel. Egy meglévő ünnepnap szerkesztéséhez jelölje ki azt, és kattintson a Szerkesztés... (Edit...) gombra.

Egy adott ünnepnap törléséhez jelölje ki azt, és kattintson a Törlés (Delete) gombra. Ha egy adott naptáridőszakban az összes elmentett ünnepnapot törölni szeretné, kattintson a Kiürítés (Clear) gombra.

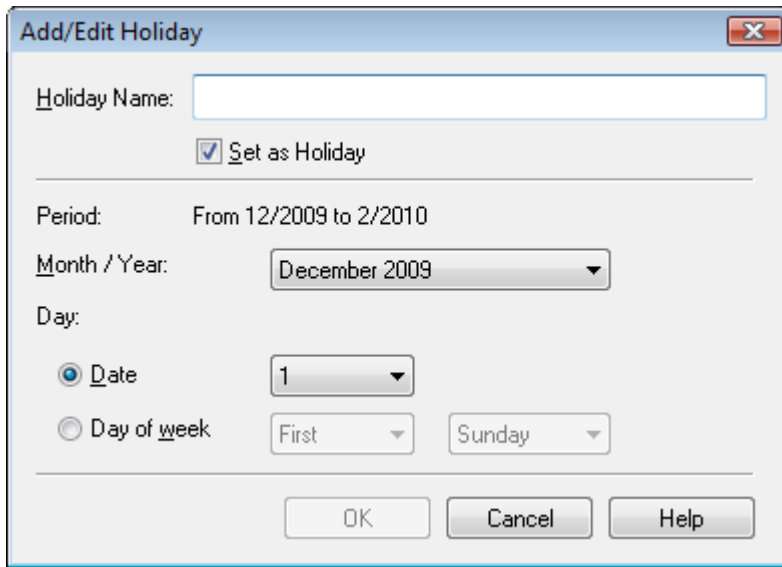

Add/Edit Holiday

Holiday Name:

Set as Holiday

Period: From 12/2009 to 2/2010

Month / Year:

Day:

Date

Day of week

Adja meg az ünnepnap nevét az Ünnepnap neve (Holiday Name) mezőben, és állítsa be a dátumot. Jelölje be a Beállítás szabadságként (Set as Holiday) jelölőnégyzetet ahhoz, hogy a nap ünnepnapként jelenjen meg a naptárban.

Megjegyzés

- Az egyes párbeszédpanelek részletes leírását a súgóban találja.

[A lap tetejére ↑](#)

Bővített felhasználói kézikönyv

Bővített felhasználói kézikönyv > Nyomtatás számítógépről > Nyomtatás a mellékelt alkalmazáson keresztül > Egyéb beállítások > Naptár beállítása

Easy-PhotoPrint EX



Naptár beállítása

Testreszabhatja a naptárat (a betűtípust, a vonalakat, a színeket, a helyet, a méretet stb.).

Kattintson a Naptár (Calendar) Oldalbeállítás (Page Setup) képernyőjén a Beállítások... (Settings...)

elemre, vagy válassza a Szerkesztés (Edit) képernyőt, és kattintson a  (Naptár beállítása) gombra a Naptárbeállítások (Calendar Settings) párbeszédpanelen.

Fontos

- A Pozíció és méret (Position & Size) lap akkor látható, ha a Naptárbeállítások (Calendar Settings) párbeszédpanel a Szerkesztés (Edit) képernyőről nyitja meg.

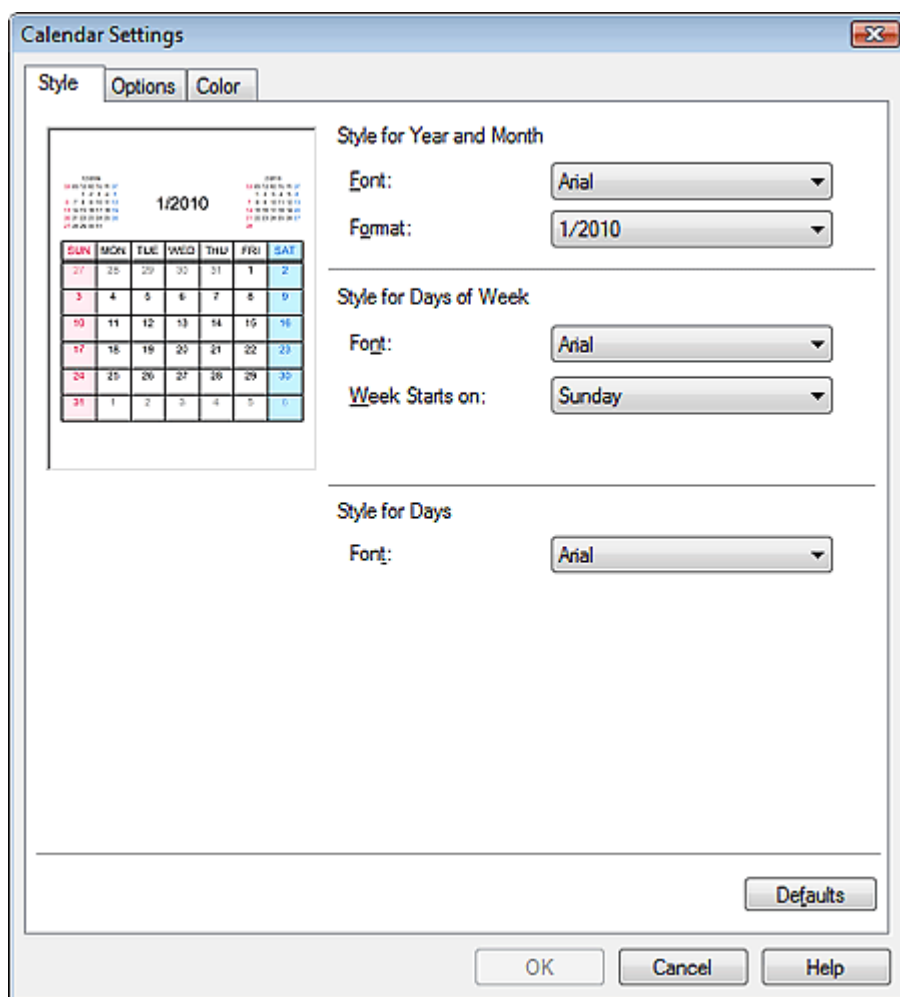

Megjegyzés

- A részleteket a Naptárbeállítások (Calendar Settings) párbeszédpanel súgójában találja.

Bővített felhasználói kézikönyv

Bővített felhasználói kézikönyv > Nyomtatás számítógépről > Nyomtatás a mellékelt alkalmazáson keresztül > Egyéb beállítások > Mentett fájlok megnyitása

Easy-PhotoPrint EX



Mentett fájlok megnyitása

Megnyithatja az Easy-PhotoPrint EX programban létrehozott fájlokat.

1. Kattintson a Menü (Menu) Könyvtár (Library) elemére.

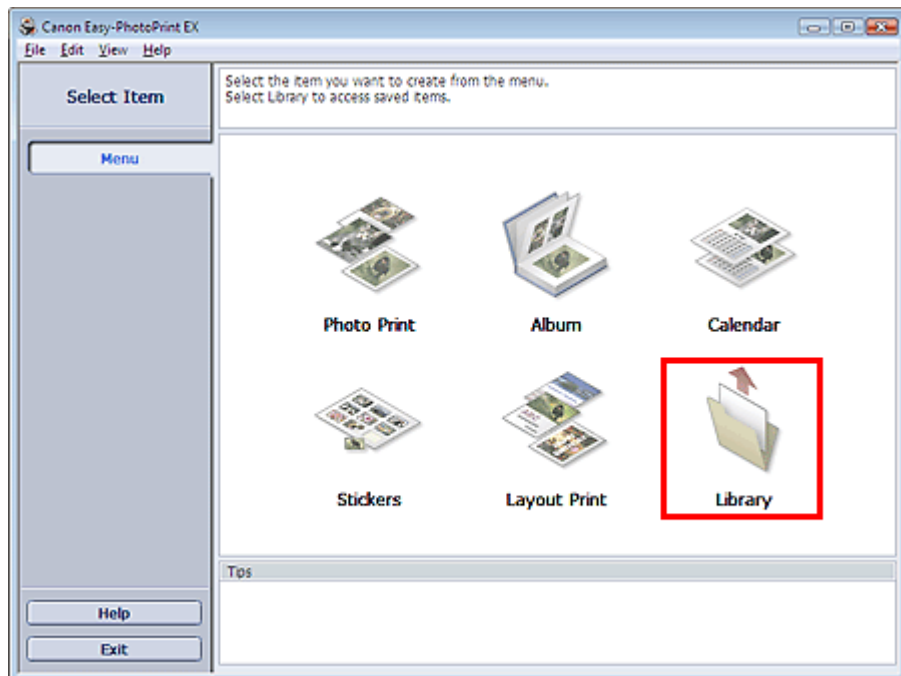

Megjelenik a Megnyitás (Open) párbeszédpanel.

Ellenőrizheti az Easy-PhotoPrint EX program által létrehozott fájlokat az ikon nézet (csak Windows Vista esetén) révén vagy a miniatűrökként.

Fontos

- Ha a Windows Vista vagy Windows XP rendszer 64 bites változatát használja, a fájlok tartalma nem jeleníthető meg az Intézőben.

2. Jelölje ki a megnyitni kívánt fájlt, és kattintson a Megnyitás (Open) gombra.

Megjelenik a Szerkesztés (Edit) képernyő.

Megjegyzés

- Az Easy-PhotoPrint EX a következő formátumokat (fájlkiterjesztéseket) támogatja.
 - Easy-PhotoPrint EX albumfájl (.el1)
 - Easy-PhotoPrint EX címkéfájl (.el2)
 - Easy-PhotoPrint EX naptárfájl (.el4)
 - Easy-PhotoPrint EX elrendezésfájl (.el5)

3. Szerkessze a fájlt, ha szükséges.

Megjegyzés

- A szerkesztési eljárásokat a következő részek tartalmazzák.

- ➔ Album szerkesztése
 - ➔ Naptárak szerkesztése
 - ➔ Címkék szerkesztése
 - ➔ Elrendezéses nyomtatás szerkesztése
-



Megjegyzés

- Az Easy-PhotoPrint EX programban létrehozott fájlok az alábbi lépésekkel nyithatók meg, a Menü (Menu) Könyvtár (Library) pontja kivételével.
 - Kattintson duplán, vagy kattintson a fájlra.
 - Kattintson a Fájl (File) menü Megnyitás... (Open...) pontjára, majd válassza ki a szerkeszteni kívánt fájlt.
 - A legutóbb használt fájlokat úgy is megnyithatja, ha a kívánt fájl névre kattint a Fájl (File) menüben.
-

[A lap tetejére ↕](#)

Bővített felhasználói kézikönyv

Bővített felhasználói kézikönyv > Nyomtatás számítógépről > Nyomtatás más alkalmazásból

Nyomtatás más alkalmazásból

- ➡ Különböző nyomtatási eljárások
- ➡ A nyomtatási minőség módosítása és a képadatok javítása
- ➡ A nyomtatóillesztő áttekintése

[A lap tetejére](#) ↑

Bővített felhasználói kézikönyv

Bővített felhasználói kézikönyv > Nyomtatás számítógépről > Nyomtatás más alkalmazásból > Különböző nyomtatási eljárások

Különböző nyomtatási eljárások

- ➔ Nyomtatás az Easy Setup segítségével
- ➔ A lapméret és a tájolás beállítása
- ➔ A példányszám és a nyomtatási sorrend beállítása
- ➔ A kötési margó megadása
- ➔ Szegély nélküli nyomtatás
- ➔ Laphoz igazított nyomtatás
- ➔ Igazítás lapmérethez
- ➔ Oldalelrendezéses nyomtatás
- ➔ Poszternyomtatás
- ➔ Füzetnyomtatás
- ➔ Kétoldalas nyomtatás
- ➔ Bélyegző/Háttér nyomtatása
- ➔ Bélyegző regisztrálása
- ➔ Képadat regisztrálása háttérként való használathoz
- ➔ Nyomtatás borítékra
- ➔ A nyomtatási eredmények megjelenítése nyomtatás előtt
- ➔ A papír méretének beállítása (Egyéni méret)

[A lap tetejére ↑](#)

Bővített felhasználói kézikönyv

Bővített felhasználói kézikönyv > Nyomtatás számítógépről > Nyomtatás más alkalmazásból > Különböző nyomtatási eljárások > Nyomtatás az Easy Setup segítségével

Nyomtatás az Easy Setup segítségével

A készülékkel történő megfelelő nyomtatáshoz a következő egyszerű üzembe helyezést kell elvégezni:

1. Nyissa meg a **nyomatóillesztő beállító ablakát**.
2. Válasszon ki egy gyakran használt nyomtatási profilt.

A Gyorsbeállítás (Quick Setup) lap Gyakran használt beállítások (Commonly Used Settings) listájából válassza ki a célnak megfelelő nyomtatási profilt.

Amikor nyomtatási profilt választ, a További funkciók (Additional Features), a Hordozótípus (Media Type) és a Nyomtató papírmérete (Printer Paper Size) beállítások automatikusan felveszik az előre beállított értékeket.

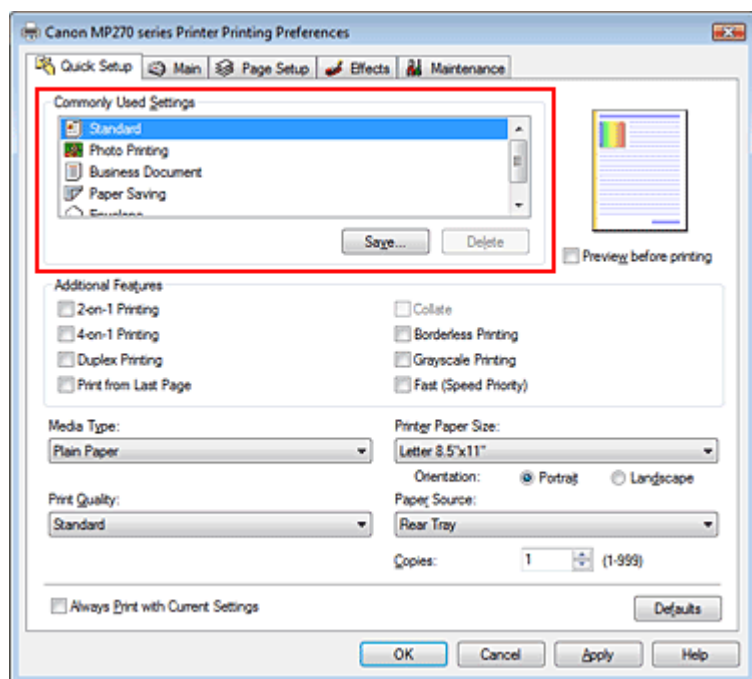

3. Válassza ki a nyomtatás minőségét.

Céljainak megfelelően válassza ki a Magas (High), a Normál (Standard) vagy a Gyors (Fast) értéket a Nyomtatási minőség (Print Quality) beállításnál.

4. Fejezze be a beállítást.

Kattintson az OK gombra.

Nyomtatáskor a dokumentum a célnak megfelelő beállításokkal lesz kinyomtatva.

Fontos

- Ha bejelöli a Mindig a jelenlegi beállításokkal nyomtasson (Always Print with Current Settings) jelölőnégyzetet, akkor a program menti a Gyorsbeállítás (Quick Setup), a Fő (Main), az Oldalbeállítás (Page Setup) és a Hatások (Effects) lap beállításait, és a következő alkalomtól kezdve lehetősége lesz ugyanazokkal a beállításokkal nyomtatni.
- Kattintson a Mentés... (Save...) lehetőségre a megadott beállítások rögzítéséhez. A beállítások mentéséről lásd: „[Gyakran használt nyomtatási profil regisztrálása](#)”.

Bővített felhasználói kézikönyv

Bővített felhasználói kézikönyv > Nyomatás számítógépről > Nyomatás más alkalmazásból > Különböző nyomtatási eljárások > A lapméret és a tájolás beállítása

A lapméret és a tájolás beállítása

A papírméretet és a tájolást alapvetően az alkalmazás határozza meg. Ha az Oldalbeállítás (Page Setup) lapon megadott Lapméret (Page Size) és Tájolás (Orientation) beállítás megegyezik az alkalmazásban megadott értékekkel, nem szükséges elvégezni a beállításokat az Oldalbeállítás (Page Setup) lapon.

Ha az alkalmazásban nem lehet beállítani a lapméretet és a tájolást, akkor a következőképpen adhatja meg ezeket az értékeket:

A Gyorsbeállítás (Quick Setup) lapon megadhatja a lapméretet és a Tájolás (Orientation) beállítás értékét is.

1. Nyissa meg a **nyomatóillesztő beállító ablakát**.

2. Válassza ki a papírméretet.

Válasszon egy papírméretet az Oldalbeállítás (Page Setup) lap Lapméret (Page Size) listájából.

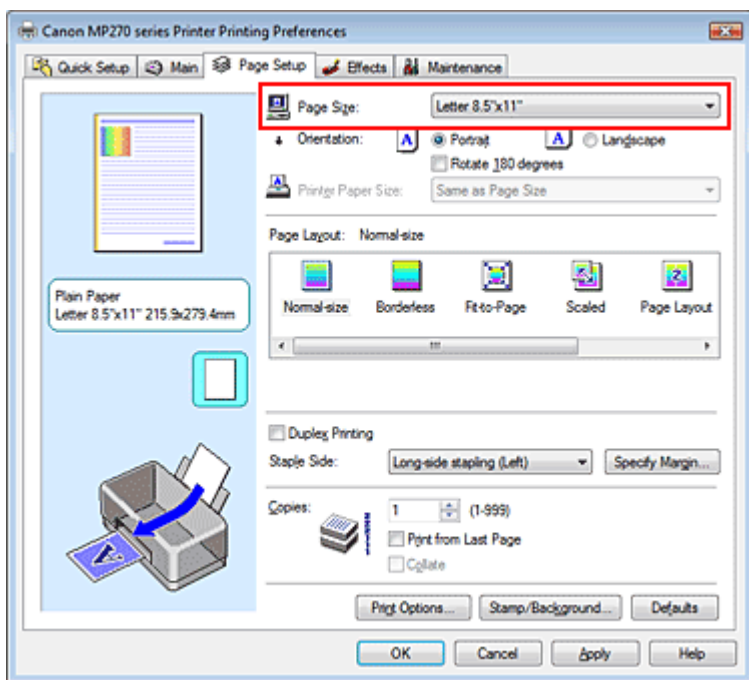

3. Adja meg a Tájolás (Orientation) beállítás értékét.

Válassza ki a Tájolás (Orientation) módjaként az Álló (Portrait) vagy a Fekvő (Landscape) lehetőséget. Jelölje be az Elforgat 180 fokkal (Rotate 180 degrees) jelölőnégyzetet, ha nyomtatáskor szeretné 180 fokkal elforgatni az eredeti dokumentumot.

4. Fejezze be a beállítást.

Kattintson az OK gombra.

Nyomatáskor a dokumentum a megadott lapméret és tájolás alapján lesz kinyomtatva.

Bővített felhasználói kézikönyv

Bővített felhasználói kézikönyv > Nyomtatás számítógépről > Nyomtatás más alkalmazásból > Különböző nyomtatási eljárások > A példányszám és a nyomtatási sorrend beállítása

A példányszám és a nyomtatási sorrend beállítása

Alapértelmezett beállítás

Nyomtatás az utolsó oldaltól (Print from Last Page)

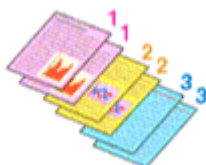

Szétválogatás (Collate) Nyomtatás az utolsó oldaltól (Print from Last Page) + Szétválogatás (Collate)

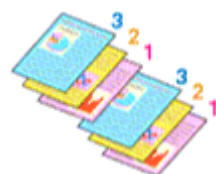

A példányszám és a nyomtatási sorrend a következőképpen adható meg:
A Gyorsbeállítás (Quick Setup) lapon beállíthatja a példányszámot is.

1. Nyissa meg a **nyomatóillesztő beállító ablakát**.

2. Adja meg a nyomtatni kívánt példányok számát.

Adja meg a nyomtatni kívánt példányok számát az Oldalbeállítás (Page Setup) lap Pédányszám (Copies) részén.

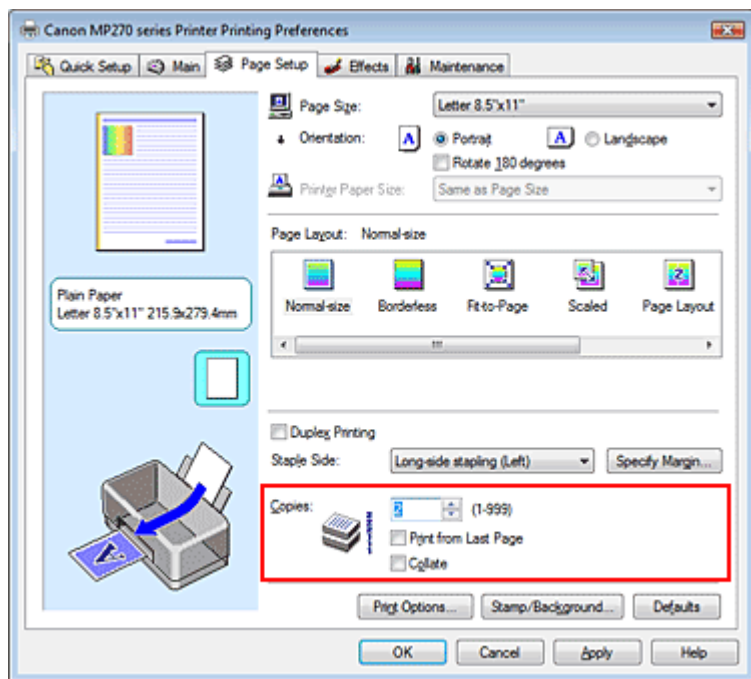

3. Adja meg a nyomtatás sorrendjét.

Ha az utolsó oldallal szeretné kezdeni a nyomtatást, jelölje be a Nyomtatás az utolsó oldaltól (Print from Last Page) jelölőnégyzetet. Ez esetben a nyomtatás végén nem kell a megfelelő sorrendbe rendezni az oldalakat.

4. Ha a Példányszám (Copies) mezőben egynél nagyobb értéket adott meg, állítsa be a szétválogatásos nyomtatást.

Jelölje be a Szétválogatás (Collate) jelölőnégyzetet, ha több példányt állított be.
Kapcsolja ki az opciót, ha az azonos lapszámú oldalakat akarja együtt kinyomtatni.

5. Fejezze be a beállítást.

Kattintson az OK gombra.
A nyomtatás a megadott példányszámban és a megadott sorrendben fog végbemenni.

Fontos

- Ha annak az alkalmazásnak, amelyben a dokumentumot készítette, van ugyanilyen funkciója, a nyomtatóillesztőben adja meg a beállításokat. Ha a nyomtatási eredmény nem lenne megfelelő, az alkalmazásban adja meg a beállításokat. Ha a példányszámot és a nyomtatási sorrendet az alkalmazásban és a nyomtatóillesztőben is megadja, akkor előfordulhat, hogy a két példányszámérték össze lesz szorozva, illetve előfordulhat, hogy a megadott nyomtatási sorrend nem lesz alkalmazható.
- A Nyomtatás az utolsó oldaltól (Print from Last Page) és a Szétválogatás (Collate) beállítás szürke, és nem érhető el, ha az Oldalelrendezés (Page Layout) beállításnál a Füzet (Booklet) érték van kiválasztva.
- A Nyomtatás az utolsó oldaltól (Print from Last Page) szürke, és nem érhető el, ha az Oldalelrendezés (Page Layout) beállításnál a Poszter (Poster) érték van kiválasztva.

Megjegyzés

- A Nyomtatás az utolsó oldaltól (Print from Last Page) és a Szétválogatás (Collate) beállításával elérheti, hogy a nyomtatáskor a példányok szét legyenek válogatva, és az utolsó lapnál kezdődjenek.
Ezek a beállítások a Szegély nélkül (Borderless), Normál méret (Normal-size), Laphoz igazított (Fit-to-Page), Igazítás lapmérethez (Scaled), Oldalelrendezés (Page Layout) és a Kétoldalas nyomtatás (Duplex Printing) beállítással együtt is alkalmazhatók.

Bővített felhasználói kézikönyv

Bővített felhasználói kézikönyv > Nyomatás számítógépről > Nyomatás más alkalmazásból > Különböző nyomtatási eljárások > A kötési margó megadása

A kötési margó megadása

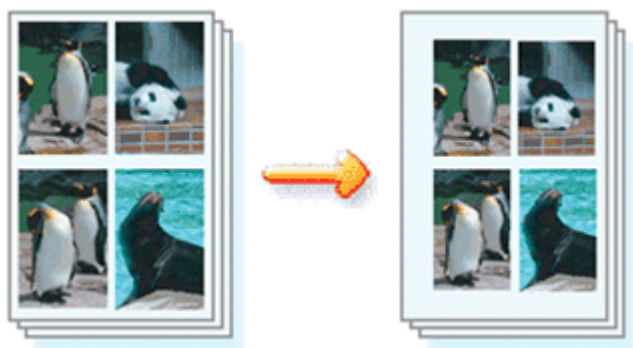

A kötési oldal és a kötési margó szélességének beállítása a következőképpen történik:

1. Nyissa meg a **nyomatóillesztő beállító ablakát**.
2. Adja meg a bekötési kívánt oldalt.

Az Oldalbeállítás (Page Setup) lapon adja meg a Kötési oldal (Staple Side) értékét. A nyomtató elemzi a Tájolás (Orientation) és az Oldalelrendezés (Page Layout) beállítást, majd automatikusan kiválasztja a legjobb kötési pozíciót. Ha módosítani szeretné a beállítást, válasszon egy értéket a listáról.

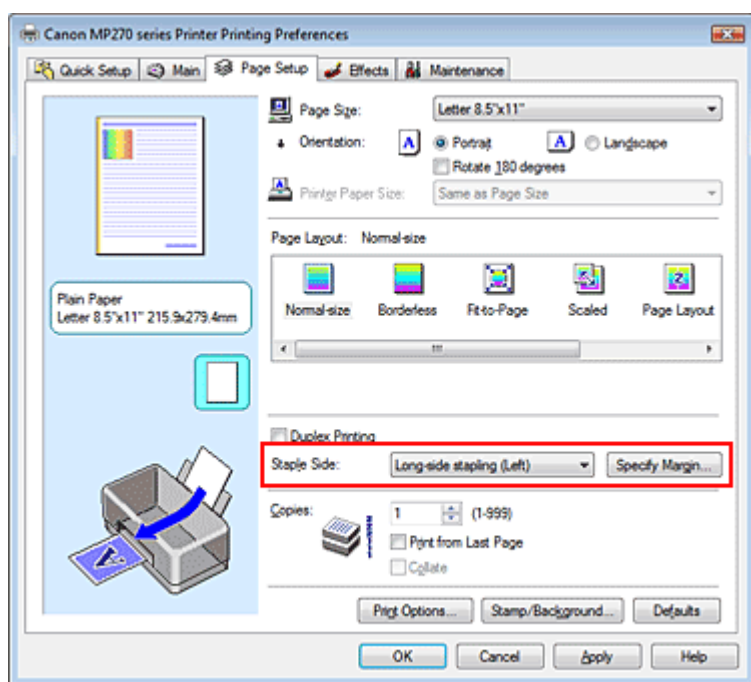

3. Állítsa be a margó szélességét.

Szükség esetén kattintson a Margó megadása... (Specify Margin...) gombra, adja meg a margó szélességét, majd kattintson az OK gombra.

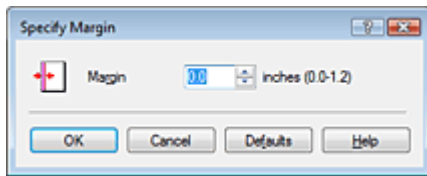

4. Fejezze be a beállítást.

Az Oldalbeállítás (Page Setup) lapon kattintson az OK gombra.

Nyomatáskor az adatok a megadott kötési oldallal és a beállított szélességű margóval lesznek kinyomtatva.

Fontos

- A Kötési oldal (Staple Side) és a Margó megadása... (Specify Margin...) beállítás szürkén jelenik meg, és nem használható a következő esetekben:
 - Az Oldalelrendezés (Page Layout) listában a Szegély nélkül (Borderless), a Poszter (Poster) vagy a Füzet (Booklet) van kiválasztva.
 - Az Oldalelrendezés (Page Layout) beállítás Igazítás lapmérethez (Scaled) értékű. (Ha a Kétoldalas nyomtatás (Duplex Printing) beállítás is meg van adva, csak a Kötési oldal (Staple Side) beállítást lehet választani.)

[A lap tetejére ↕](#)

Bővített felhasználói kézikönyv

Bővített felhasználói kézikönyv > Nyomtatás számítógépről > Nyomtatás más alkalmazásból > Különböző nyomtatási eljárások > Szegély nélküli nyomtatás

Szegély nélküli nyomtatás

A szegély nélküli nyomtatás funkció úgy nagyítja fel az adatokat, hogy azok éppen túlnyúljanak a papír szélein, ami által lehetővé teszi az adatok margó nélküli nyomtatását. Ha nem használ szegély nélküli nyomtatást, margó kerül a nyomtatandó adatok köré. Ha az adatokat (például egy fényképet) margó nélkül szeretné nyomtatni, válassza a szegély nélküli nyomtatási funkciót.

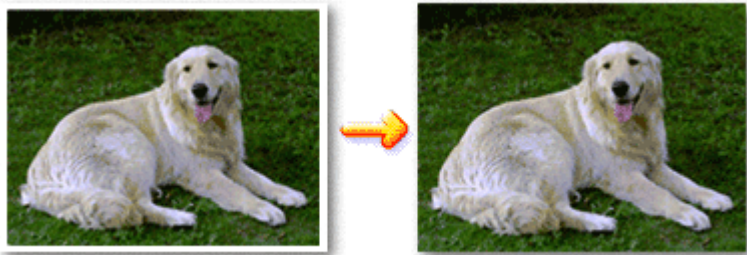

A szegély nélküli nyomtatás a következőképpen végezhető el:

A Gyorsbeállítás (Quick Setup) lap További funkciók (Additional Features) beállításánál is megadhatja a szegély nélküli nyomtatást.

A szegély nélküli nyomtatás beállítása

1. Nyissa meg a **nyomtatóillesztő beállító ablakát**.
2. Állítsa be a szegély nélküli nyomtatást.

Válassza a Szegély nélkül (Borderless) beállítást az Oldalbeállítás (Page Setup) lap Oldalelrendezés (Page Layout) listájából.

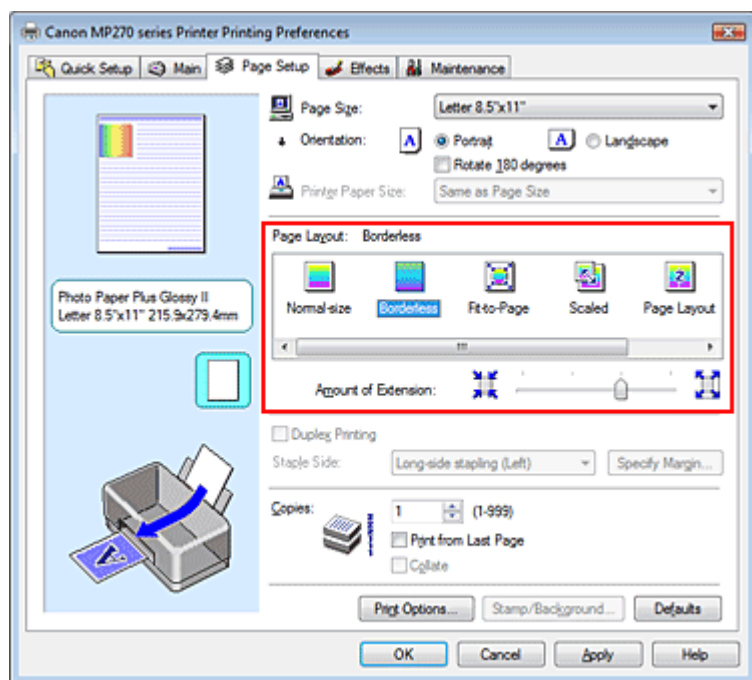

Ha megjelenik a megerősítő üzenet, kattintson az OK gombra.

Ha megjelenik a hordozótípus megváltoztatását kérő üzenet, válasszon egy hordozótípust a listából, majd kattintson az OK gombra.

3. Ellenőrizze a papírméretet.

Ellenőrizze a Lapméret (Page Size) listáját. Válasszon másik lapméretet a listáról, ha módosítani szeretné a beállítást. Ebben a listában csak azok a méretek láthatók, melyek felhasználhatók a szegély nélküli nyomtatáshoz.

4. Állítsa be a kiterjedés mértékét.

Ha szükséges, állítsa be a kiterjedés mértékét a Kiterjedés mértéke (Amount of Extension) csúszka segítségével.

A csúszka jobbra húzásával növelheti, balra húzásával csökkentheti a kiterjedést.

A legtöbb esetben a csúszka jobbról második pozíciója ajánlott.



Fontos

- Amikor a csúszkát a jobb oldali szélső helyzetébe állítja, a papír hátoldala beszennyeződhet.

5. Fejezze be a beállítást.

Kattintson az OK gombra.

Az adatok nyomtatásakor nem lesz margó a papíron.

Fontos

- Ha olyan lapméretet választott, amely nem használható a szegély nélküli nyomtatáshoz, a méret automatikusan átvált a szegély nélküli nyomtatásnál érvényes méretekre.
- Ha a Fő (Main) lap Hordozótípus (Media Type) listájából a High Resolution Paper, a Póló sablonok (T-Shirt Transfers) vagy a Boríték (Envelope) van kiválasztva, a szegély nélküli nyomtatás nem hajtható végre.
- Ha a Szegély nélkül (Borderless) lehetőség be van jelölve, akkor az Oldalbeállítás (Page Setup) lap Nyomtató papírmérete (Printer Paper Size) és a Kötési oldal (Staple Side) (amikor a Kétoldalas nyomtatás (Duplex Printing) nincs kiválasztva) beállításai, valamint a Bélyegző/Háttér... (Stamp/Background...) gomb szürke, és nem érhető el.
- A használt hordozó típusától függően a lap tetején és alján kicsit romolhat a nyomtatás minősége.
- Amikor a magasság és a szélesség aránya eltér a képmérettől, a használt hordozó méretétől függően előfordulhat, hogy a kép egy része nem nyomtatódik ki. Ebben az esetben a papír méretének megfelelően vágja körül a képet az alkalmazói szoftverben.

Megjegyzés

- Ha a Fő (Main) lap Hordozótípus (Media Type) listájában a Normál papír (Plain Paper) van kiválasztva, a szegély nélküli nyomtatás nem javasolt, ezért ebben az esetben megjelenik a hordozó kiválasztását kérő párbeszédpanel. Ha normál papírt használ a tesztnyomtatás során, válassza a Normál papír (Plain Paper) értéket, majd kattintson az OK gombra.

A nyomtatandó dokumentum tartományának kiterjesztése

Ha a kiterjedés mértékét nagyra állítja, a szegély nélküli nyomtatást probléma nélkül el tudja végezni. Ilyenkor azonban a papíron túllógó dokumentumrész nem lesz kinyomtatva. A fénykép szélén lévő tárgyakat esetleg nem nyomtatja ki a készülék.

Próbálja ki egyszer a szegély nélküli nyomtatást. Ha nem elégedett a szegély nélküli nyomtatás eredményével, csökkentse a kiterjedés mértékét. A Kiterjedés mértéke (Amount of Extension) csúszka balra húzásával csökken a kiterjedés mértéke.

Fontos

- Ha a kiterjedés mértékét csökkentette, a használt papírmérettől függően nyomtatáskor nem várt margó jelenhet meg.

Megjegyzés

- Ha a Kiterjedés mértéke (Amount of Extension) csúszka a bal oldali legszélső értékre van állítva, akkor a kép nyomtatása teljes méretben történik.
 - Ha a Fő (Main) lapon be van jelölve a Megtekintés nyomtatás előtt (Preview before printing) jelölőnégyzet, nyomtatás előtt ellenőrizheti, hogy lesz-e szegély vagy sem.
-

[A lap tetejére ↑](#)

Bővített felhasználói kézikönyv

Bővített felhasználói kézikönyv > Nyomtatás számítógépről > Nyomtatás más alkalmazásból > Különböző nyomtatási eljárások > Laphoz igazított nyomtatás

Laphoz igazított nyomtatás



Ha a dokumentumot a lap méretéhez illeszkedő módon, automatikusan nagyítva vagy kicsinyítve szeretné nyomtatni, tegye a következőket:

1. Nyissa meg a **nyomatóillesztő beállító ablakát**.
2. Kapcsolja be a laphoz igazított nyomtatást.

Válassza a Laphoz igazított (Fit-to-Page) beállítást az Oldalbeállítás (Page Setup) lap Oldalelrendezés (Page Layout) listájából.

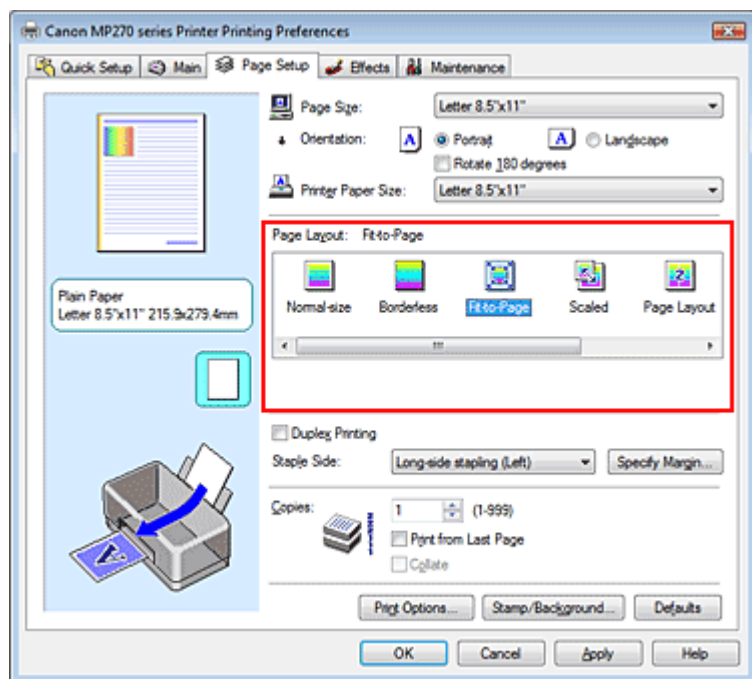

3. Válassza ki a papírméretet.

A Lapméret (Page Size) beállításnál adja meg az alkalmazásban választott lapméretet.

4. Válassza ki a nyomtatási papírméretet.

Válassza ki a készülékben lévő papír méretét a Nyomtató papírmérete (Printer Paper Size) listából. Ha a Nyomtató papírmérete (Printer Paper Size) beállítás értéke kisebb, mint a Lapméret (Page Size) beállítása, a kép kicsinyítve lesz. Ha a Nyomtató papírmérete (Printer Paper Size) beállítás értéke nagyobb, mint a Lapméret (Page Size) beállítása, a kép nagyítva lesz.

Az aktuális beállítások a nyomtatóillesztő bal oldalán található beállítási előnézet részen láthatók.

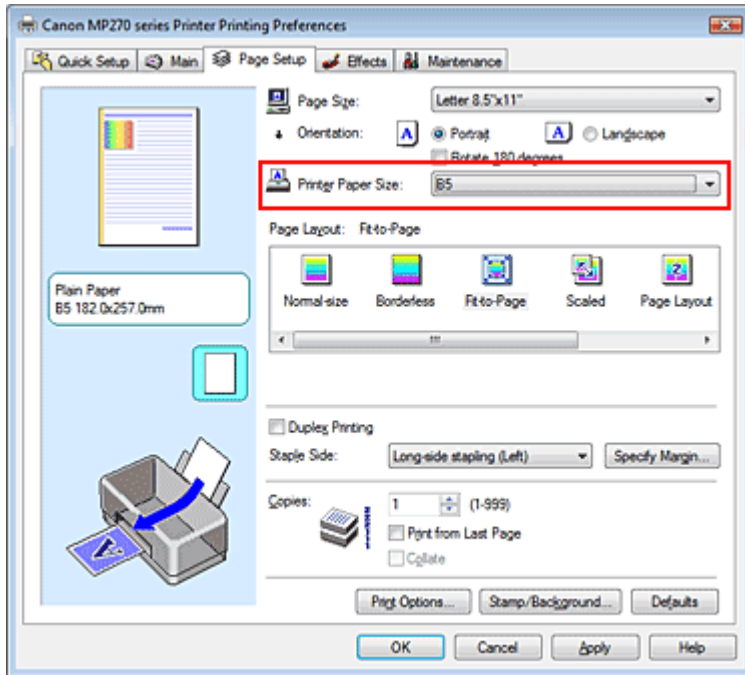

5. Fejezze be a beállítást.

Kattintson az OK gombra.

Nyomtatáskor a dokumentum a lapmérethez lesz nagyítva vagy kicsinyítve.

[A lap tetejére ↕](#)

Bővített felhasználói kézikönyv

Bővített felhasználói kézikönyv > Nyomatás számítógépről > Nyomatás más alkalmazásból > Különböző nyomtatási eljárások > Igazítás lapmérethez

Igazítás lapmérethez

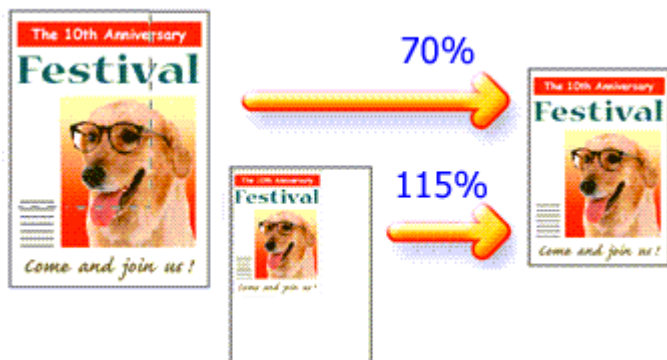

Ha a dokumentum oldalait nagyítva vagy kicsinyítve akarja nyomtatni, tegye a következőket:

1. Nyissa meg a **nyomatóillesztő beállító ablakát**.
2. Állítsa be a lapmérethez történő igazítást.

Válassza az Igazítás lapmérethez (Scaled) beállítást az Oldalbeállítás (Page Setup) lap Oldalelrendezés (Page Layout) listájából.

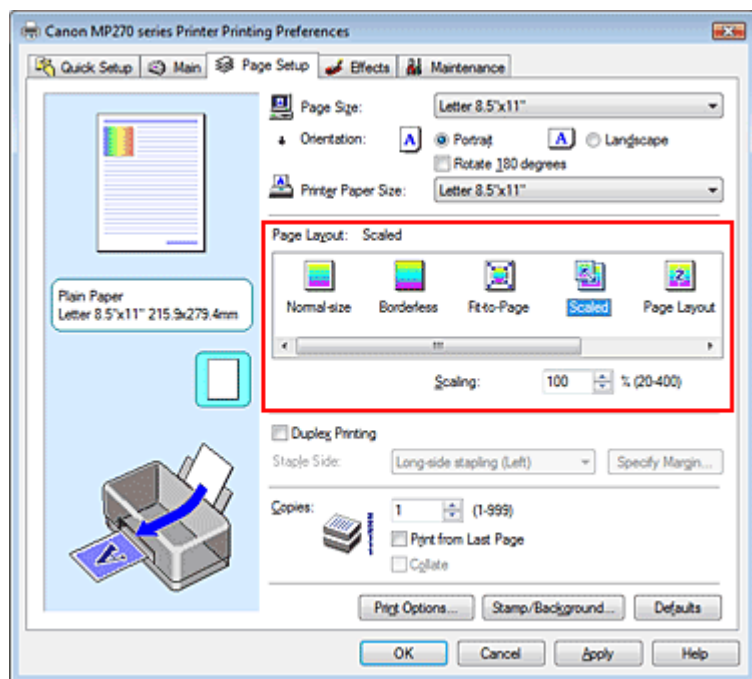

3. Válassza ki a papírméretet.

A Lapméret (Page Size) beállításnál adja meg az alkalmazásban választott lapméretet.

4. Állítsa be az átméretezés mértékét az alábbi módok egyikén:

- **Válassza ki a Nyomtató papírmérete (Printer Paper Size) értékét.**

Ha a nyomtató papírmérete kisebb, mint a Lapméret (Page Size) beállítás értéke, a kép kicsinyítve lesz. Ha a nyomtató papírmérete nagyobb, mint a lapméret, a kép nagyítva lesz.

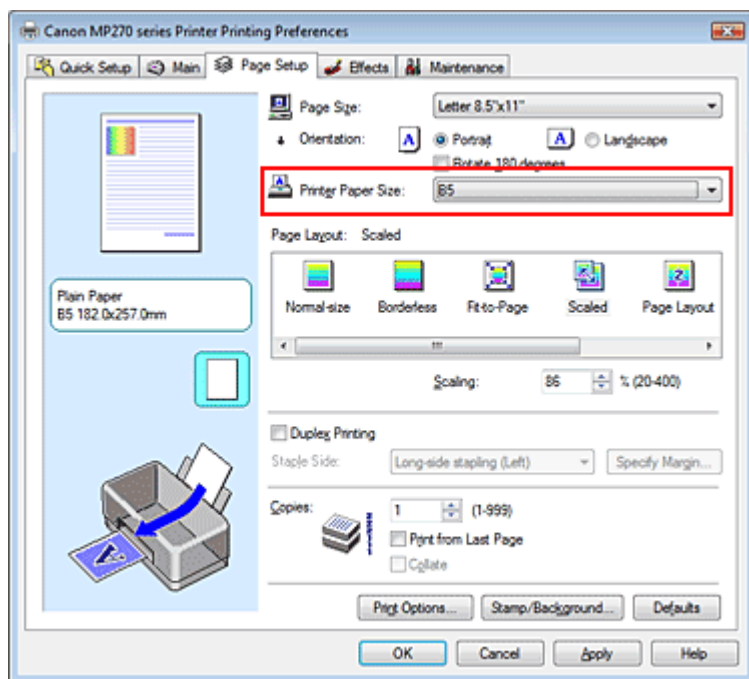

- Adja meg a nagyítás mértékét.

Írjon be közvetlenül egy értéket a Lépték (Scaling) mezőbe.

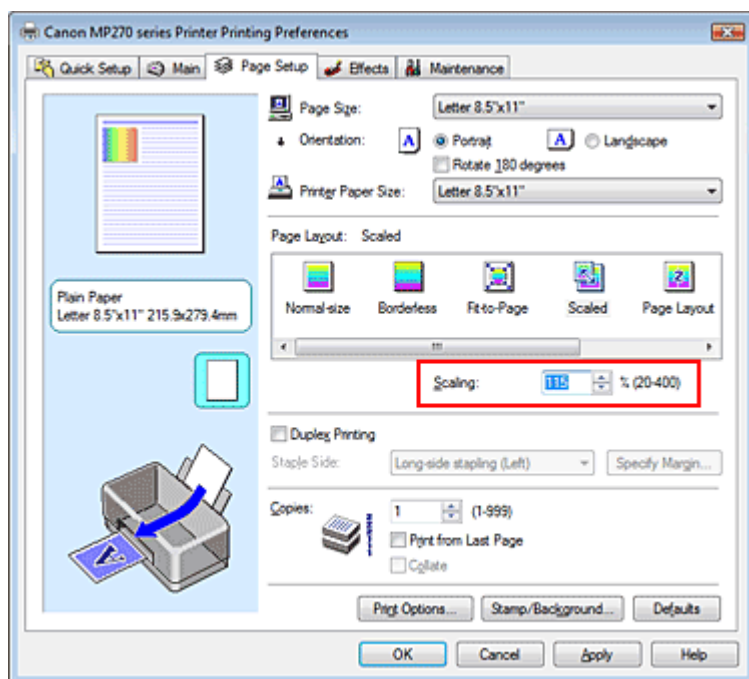

Az aktuális beállítások a nyomtatóillesztő bal oldalán található beállítási előnézet részen láthatók.

5. Fejezze be a beállítást.

Kattintson az OK gombra.

A nyomtatáskor a dokumentum a megadott léptékkel kerül nyomtatásra.

Fontos

- Ha annak az alkalmazásnak, amelyben a dokumentumot készítette, van méretezett nyomtatási lehetősége, akkor a beállításokat az alkalmazásban adja meg. A nyomtatóillesztőben már nem kell ugyanezeket a beállításokat megadni.
- Ha az Igazítás lapmérethez (Scaled) ki van választva, a Kötési oldal (Staple Side) mező szürke, és nem érhető el (ha a Kétoldalas nyomtatás (Duplex Printing) nincs kiválasztva).

Megjegyzés

- Az Igazítás lapmérethez (Scaled) beállítás kiválasztása módosítja a dokumentum nyomtatandó területét.
-

[A lap tetejére ↑](#)

Bővített felhasználói kézikönyv

Bővített felhasználói kézikönyv > Nyomtatás számítógépről > Nyomtatás más alkalmazásból > Különböző nyomtatási eljárások > Oldalelrendezéssel nyomtatás

Oldalelrendezéssel nyomtatás

Az oldalelrendezéssel nyomtatás segítségével egyetlen lapra több oldalt is nyomtathat.

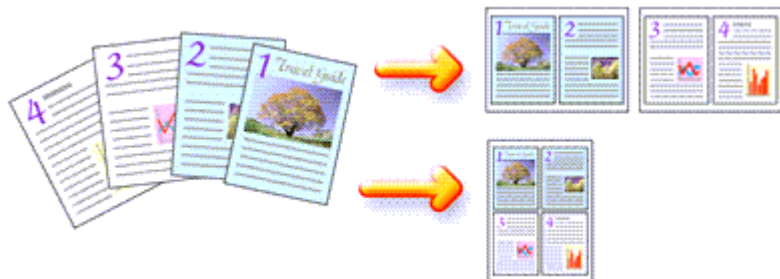

Az oldalelrendezéssel nyomtatás a következőképpen végezhető:

1. Nyissa meg a **nyomatóillesztő beállító ablakát**.
2. Állítsa be az oldalelrendezéssel nyomtatást.

Válassza az Oldalelrendezéssel (Page Layout) beállítást az Oldalbeállítás (Page Setup) lap Oldalelrendezés (Page Layout) listájából.

Az aktuális beállítások a nyomtatóillesztő bal oldalán található beállítási előnézet részen láthatók.

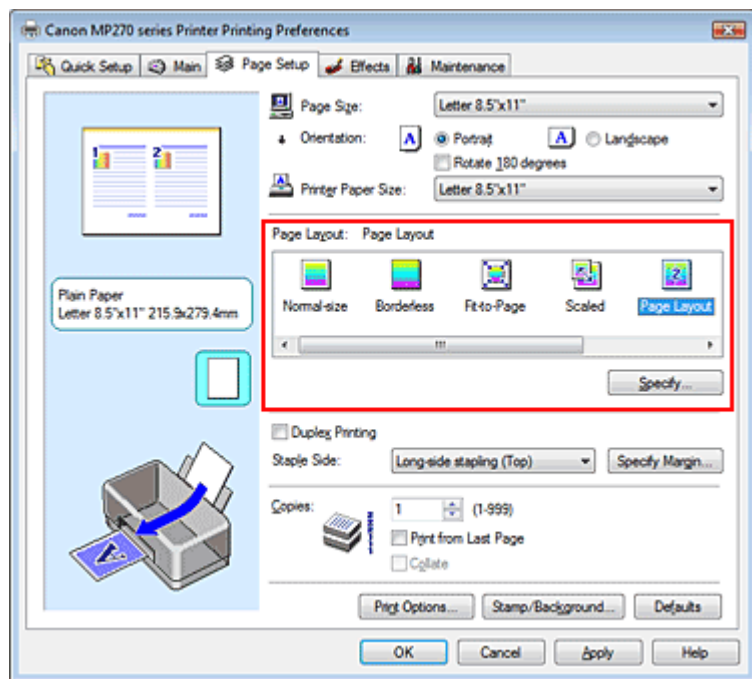

3. Válassza ki a nyomtatási papírméretet.

Válassza ki a készülékben lévő papír méretét a Nyomtató papírmérete (Printer Paper Size) listából. Ezzel befejeződik a dokumentum kétoldalas elrendezésének balról jobbra irányra történő beállítása.

4. Állítsa be az egy lapra nyomtatni kívánt oldalak számát és az oldalak sorrendjét.

Ha szükséges, kattintson a Beállítás... (Specify...) gombra, adja meg a következő beállításokat az Oldalelrendezéssel nyomtatás (Page Layout Printing) párbeszédpanelen, majd kattintson az OK

gombra.

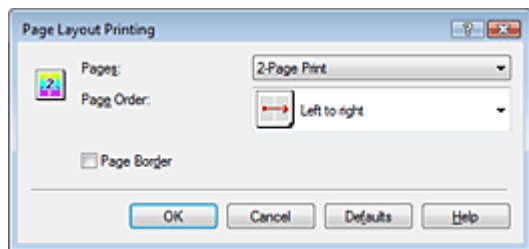

Oldalak (Pages)

Ha növelni szeretné az egy lapra helyezendő oldalak számát, válassza ki a kívánt számot a listából.

A Gyorsbeállítás (Quick Setup) lapon is megadhatja a 2-oldalas nyomtatás (2-Page Print) vagy a 4-oldalas nyomtatás (4-Page Print) beállítást.

Oldalsorrend (Page Order)

Ha módosítani szeretné az oldalak sorrendjét, változtassa meg az elhelyezés sorrendjét a lista egyik ikonjának kiválasztásával.

Oldalszegély (Page Border)

Ha szegélyt szeretne helyezni a dokumentum oldalai köré, jelölje be ezt a jelölőnégyzetet.

5. Fejezze be a beállítást.

Az Oldalbeállítás (Page Setup) lapon kattintson az OK gombra.

Nyomtatáskor a megadott számú oldalak a megadott sorrendben fognak egy lapra kinyomtatódni.

[A lap tetejére ↕](#)

Bővített felhasználói kézikönyv

Bővített felhasználói kézikönyv > Nyomatás számítógépről > Nyomatás más alkalmazásból > Különböző nyomtatási eljárások > Poszternyomatás

Poszternyomatás

A poszternyomatás funkció felnyitja a nyomtatni kívánt képet, szétosztja azt több oldalra, és ezeket az oldalakat külön papírlapokra nyomtatja. Ha a lapokat összeilleszti, nagy ábrát, posztert kap.

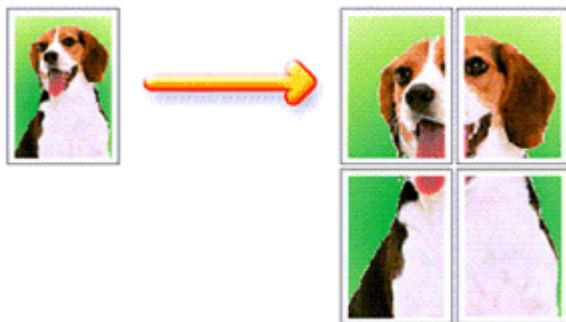

A poszternyomatás a következőképpen végezhető el:

A Poszternyomatás beállítása

1. Nyissa meg a **nyomatóillesztő beállító ablakát**.

2. Állítsa be a poszternyomatást.

Válassza a Poszter (Poster) beállítást az Oldalbeállítás (Page Setup) lap Oldalelrendezés (Page Layout) listájából.

Az aktuális beállítások a nyomatóillesztő bal oldalán található beállítási előnézet részen láthatók.

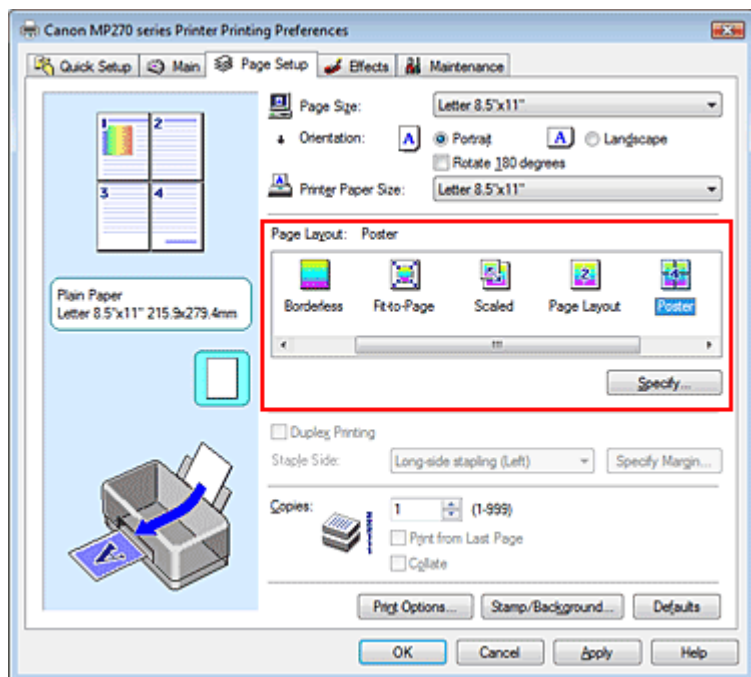

3. Válassza ki a nyomtatási papírméretet.

Válassza ki a készülékben lévő papír méretét a Nyomató papírmérete (Printer Paper Size) listából. Ezzel befejeződött a 2 x 2-es poszternyomatás beállítása.

4. Állítsa be a képfelosztások és a nyomtatandó oldalak számát.

Ha szükséges, kattintson a Beállítás... (Specify...) gombra, adja meg a következő beállításokat a Poszternyomatás (Poster Printing) párbeszédpanelen, majd kattintson az OK gombra.

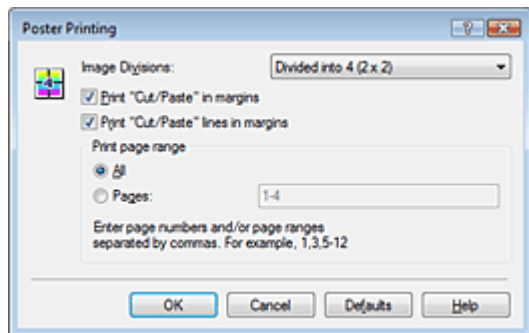

Kép felosztása (Image Divisions)

Adja meg a felosztások számát (függőleges x vízszintes). A részek számának növelésével a nyomtatáshoz használt lapok száma is nő, és így nagyobb méretű poszter készíthető.

Kivágás/Beillesztés nyomtatása margókra (Print "Cut/Paste" in margins)

Ha nem szeretné kinyomtatni a „Kivágás” és a „Beillesztés” szavakat, törölje a jelet ebből a jelölőnégyzetből.



Fontos

- Ez a funkció nem érhető el a 64 bites nyomtatóillesztő használata esetén.

Kivágás/Beillesztés vonalak nyomtatása margókra (Print "Cut/Paste" lines in margins)

Ha nem szeretné kinyomtatni a kivágási vonalakat, törölje a jelet ebből a jelölőnégyzetből.

Oldalak (Pages)

Ha csak bizonyos oldalakat szeretne kinyomtatni, írja be a kívánt oldalszámokat. Több lap nyomtatásánál az oldalszámok elválasztásához használjon vesszőt vagy kötőjelet.



Megjegyzés

- A nyomtatási tartományt a mintaképen látható oldalakra kattintva is megadhatja.

5. Fejezze be a beállítást.

Az Oldalbeállítás (Page Setup) lapon kattintson az OK gombra.

Nyomtatáskor a dokumentum több oldalra lesz elosztva.

A poszter összes oldalának kinyomtatása után illessze össze az oldalakat a teljes poszter előállításához.

Csak bizonyos oldalak nyomtatása

Ha a tinta elhalványul vagy kifogy nyomtatás közben, a következőképpen nyomtathatja ki újból a szükséges oldalakat:

1. Állítsa be a nyomtatási tartományt.

Az Oldalbeállítás (Page Setup) lap bal oldalán lévő beállítási előnézet részen kattintson azokra az oldalakra, amelyeket nem kíván kinyomtatni.

Ezek az oldalak törlődnek, és csak a nyomtatandó oldalak jelennek meg.

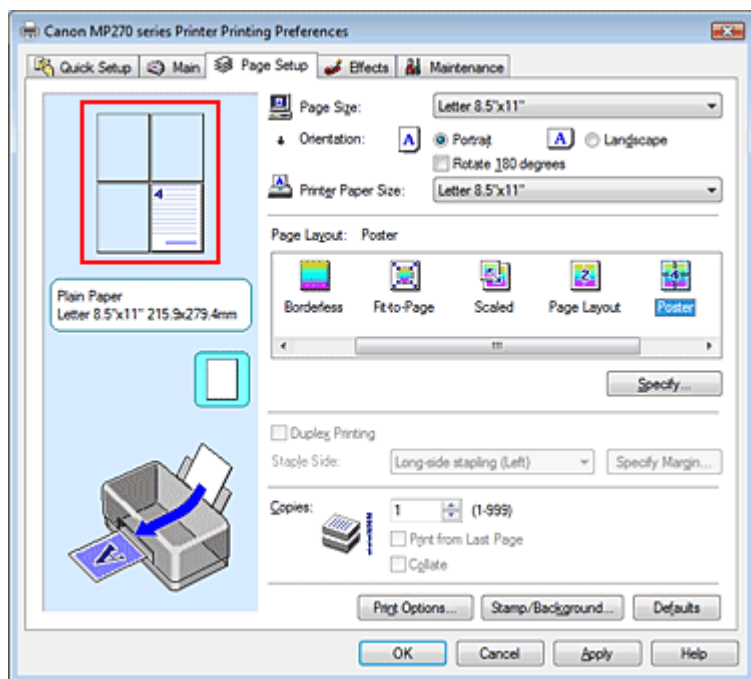

Megjegyzés

- A törölt oldalak ismételt megjelenítéséhez kattintson rájuk.
- Kattintson a jobb gombbal a beállítási előnézeti részre, és válassza az Minden oldal nyomtatása (Print all pages) vagy az Minden oldal törlése (Delete all pages) lehetőséget.

2. Fejezze be a beállítást.

Az oldalak kiválasztása után kattintson az OK gombra.

A nyomtatáskor csak a megadott oldalak lesznek kinyomtatva.

Fontos

- Ha a Poszter (Poster) beállítás van kiválasztva, a Kétoldalas nyomtatás (Duplex Printing), a Kötési oldal (Staple Side) és a Nyomtatás az utolsó oldaltól (Print from Last Page) beállítás szürkén jelenik meg, és nem használható.
- A kinyomtatott anyag kidolgozatlan lehet, mivel a poszternyomtatás a dokumentum nagyítása mellett történik.

Bővített felhasználói kézikönyv

Bővített felhasználói kézikönyv > Nyomatás számítógépről > Nyomatás más alkalmazásból > Különböző nyomtatási eljárások > Füzetnyomatás

Füzetnyomatás

A füzetnyomatás funkció segítségével füzetet nyomtathat ki. Az adatok nyomtatása a papír mindkét oldalára történik. Ez a nyomtatási típus lehetővé teszi, hogy az oldalak a lapszámok szerint a megfelelő sorrendben legyenek leválogatva abban az esetben, amikor a nyomtatott lapokat a közepüknél összehajtja és beköti.

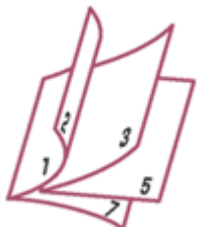

A füzetnyomatás a következőképpen végezhető el:

1. Nyissa meg a **nyomatóillesztő beállító ablakát**.
2. Állítsa be a **füzetnyomatást**.

Válassza a Füzet (Booklet) beállítást az Oldalbeállítás (Page Setup) lap Oldalelrendezés (Page Layout) listájából.

Az aktuális beállítások az ablak bal oldalán található beállítási előnézet részen láthatók.

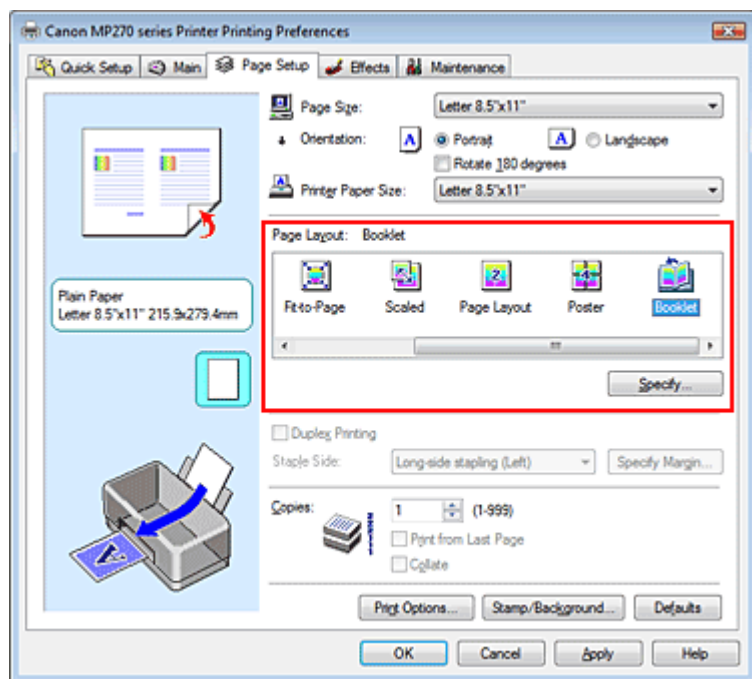

3. Válassza ki a **nyomtatási papírméretet**.

Válassza ki a készülékben lévő papír méretét a Nyomató papírmérete (Printer Paper Size) listából.

4. Állítsa be a **kötési margót és a margó szélességét**.

Kattintson a Beállítás... (Specify...) gombra, adja meg a következő beállításokat a Füzetnyomatás (Booklet Printing) párbeszédpanelen, és kattintson az OK gombra.

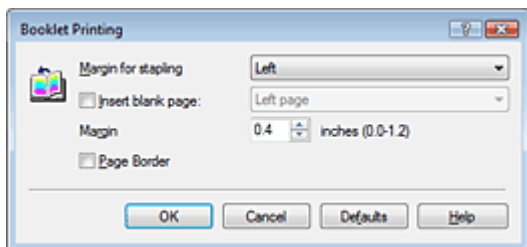
**Kötési margó (Margin for stapling)**

Adja meg, hogy melyik oldalon legyen a kötési margó a füzet elkészítése során.

Üres oldal beszúrása (Insert blank page)

Ha üresen szeretné hagyni a lap egyik oldalát, jelölje be a jelölőnégyzetet, majd válassza ki az üresen hagyni kívánt lapot.

Margó (Margin)

Adja meg a margó szélességét. A középtől számított megadott érték lesz egy oldal margójának szélessége.

Oldalszegély (Page Border)

Ha szegélyt szeretne helyezni a dokumentum oldalai köré, jelölje be a jelölőnégyzetet.

5. Fejezze be a beállítást.

Az Oldalbeállítás (Page Setup) lapon kattintson az OK gombra.

Nyomtatáskor a dokumentum a papír egyik oldalára lesz kinyomtatva. Amikor ez kész van, akkor az üzenetnek megfelelően állítsa be a papírt, majd kattintson az OK gombra.

Amikor a másik oldal nyomtatása is készen van, hajtsa össze középen a papírt, s így készen van a füzet.

Fontos

- A Füzet (Booklet) lehetőség csak a Normál papír (Plain Paper) Hordozótípus (Media Type) kiválasztása esetén érhető el.
- Ha a Füzet (Booklet) van kiválasztva, a Kétoldalas nyomtatás (Duplex Printing), a Kötési oldal (Staple Side), a Nyomtatás az utolsó oldaltól (Print from Last Page) és a Szétválogatás (Collate) beállítás szürke, és nem érhető el.

Megjegyzés

- Ha a füzetnyomtatás során az Üres oldal beszúrása (Insert blank page) négyzet be van jelölve, a bélyegző és a háttér nem lesz kinyomtatva az üres lapokra.

Bővített felhasználói kézikönyv

Bővített felhasználói kézikönyv > Nyomtatás számítógépről > Nyomtatás más alkalmazásból > Különböző nyomtatási eljárások > Kétoldalas nyomtatás

Kétoldalas nyomtatás

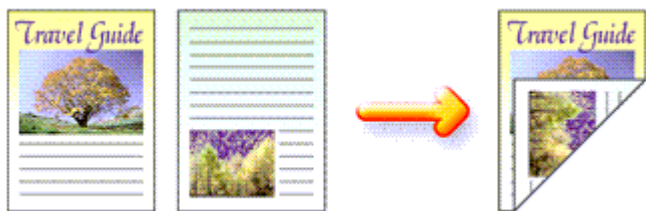

A papír mindkét oldalára a következőképpen lehet nyomtatni:

A Gyorsbeállítás (Quick Setup) lapon, a További funkciók (Additional Features) között is beállíthatja a kétoldalas nyomtatást.

1. Nyissa meg a nyomtatóillesztő beállító ablakát.

2. Állítsa be a kétoldalas nyomtatást.

Jelölje be a Kétoldalas nyomtatás (Duplex Printing) jelölőnégyzetet az Oldalbeállítás (Page Setup) lapon.

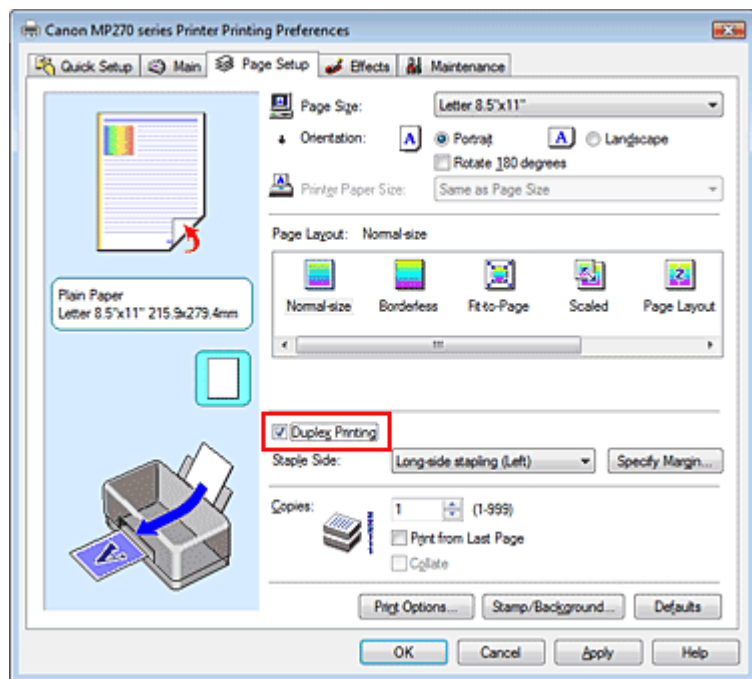

3. Válassza ki az elrendezést.

Válassza a Normál méret (Normal-size) (vagy a Laphoz igazított (Fit-to-Page), Igazítás lapmérethez (Scaled) vagy Oldalelrendezéses (Page Layout)) lehetőséget az Oldalelrendezés (Page Layout) listából.

4. Adja meg a bekötési kívánt oldalt.

A nyomtató elemzi a Tájolás (Orientation) és az Oldalelrendezés (Page Layout) beállítást, majd automatikusan kiválasztja a legjobb Kötési oldal (Staple Side) beállítást. Ha módosítani szeretné a beállítást, válasszon másik értéket a listáról.

5. Állítsa be a margó szélességét.

Szükség esetén kattintson a Margó megadása... (Specify Margin...) gombra, adja meg a margó szélességét, majd kattintson az OK gombra.

6. Fejezze be a beállítást.

Az Oldalbeállítás (Page Setup) lapon kattintson az OK gombra.

Nyomatáskor a dokumentum a papír egyik oldalára lesz kinyomtatva. Amikor ez kész van, akkor az üzenetnek megfelelően töltsé be a papírt, majd kattintson az OK gombra. A dokumentum nyomtatása a lapok másik oldalán folytatódik.

Fontos

- A Kétoldalas nyomtatás (Duplex Printing) funkció szürkén jelenik meg, és nem használható a következő esetekben:
 - A Hordozótípus (Media Type) listában nem a Normál papír (Plain Paper) van kiválasztva.
 - Az Oldalelrendezés (Page Layout) listában a Poszter (Poster) van kiválasztva.
- Ha az Oldalelrendezés (Page Layout) listáról a Füzet (Booklet) beállítást választja, a Kétoldalas nyomtatás (Duplex Printing) és a Kötési oldal (Staple Side) funkció szürkén jelenik meg, és nem használható.

Megjegyzés

- Ha a kétoldalas nyomtatás során szegély nélküli nyomtatást ad meg, megjelenhet egy párbeszédpanel, amelyen kiválaszthatja a hordozótípust. Ebben az esetben válassza a Normál papír (Plain Paper) lehetőséget.
- Ha a kétoldalas nyomtatás során a papír hátoldala beszennyeződik, a Karbantartás (Maintenance) lapon hajtsa végre az Alsó tálca tisztítása (Bottom Plate Cleaning) műveletet.

[A lap tetejére ↑](#)

Bővített felhasználói kézikönyv

Bővített felhasználói kézikönyv > Nyomtatás számítógépről > Nyomtatás más alkalmazásból > Különböző nyomtatási eljárások > Bélyegző/Háttér nyomtatása

Bélyegző/Háttér nyomtatása

Ez a funkció nem érhető el a 64 bites nyomtatóillesztő használata esetén.

A Bélyegző (Stamp) funkció lehetővé teszi szöveges vagy bitkép bélyegző nyomtatását a dokumentum adataira vagy azok mögé. Segítségével a dátum, az időpont és a felhasználó neve is kinyomtatható. A Háttér (Background) funkció lehetővé teszi egy halvány kép nyomtatását a dokumentum adatai mögé.

A bélyegző/háttér nyomtatása a következőképpen végezhető el:

Bélyegző nyomtatása

A „BIZALMAS”, a „FONTOS” és a cégeknél használt más bélyegzők már eleve be vannak építve.

1. Nyissa meg a **nyomtatóillesztő beállító ablakát**.
2. Az Oldalbeállítás (Page Setup) lapon kattintson a Bélyegző/Háttér... (Stamp/Background...) gombra.

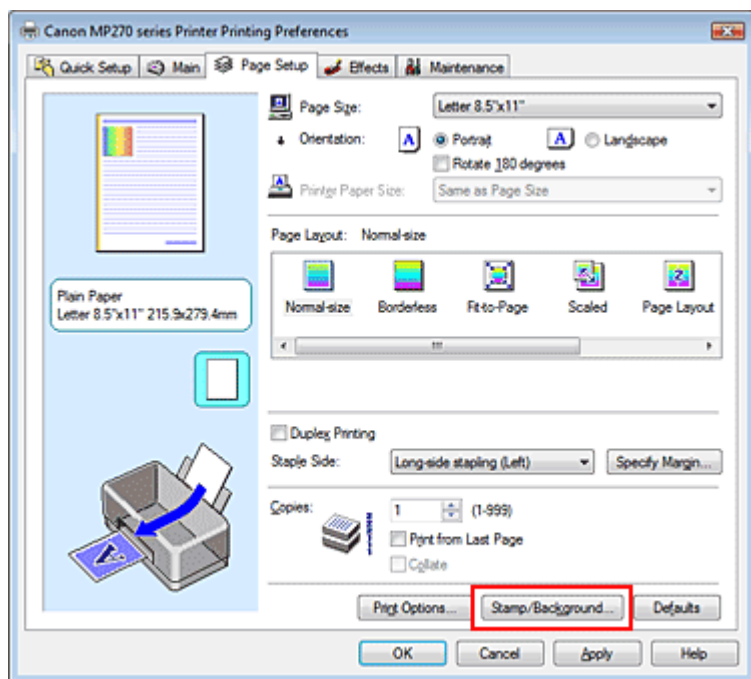

Megjelenik a Bélyegző/Háttér (Stamp/Background) párbeszédpanel.

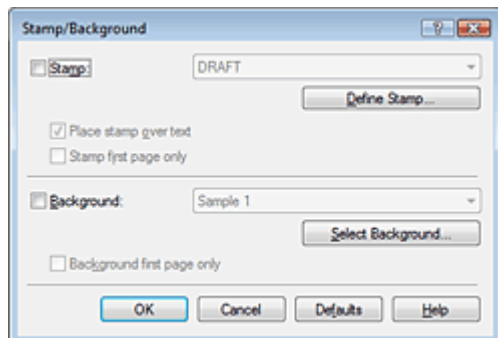

3. Válasszon egy bélyegzőt.

Jelölje be a Bélyegző (Stamp) jelölőnégyzetet, és válassza ki a kívánt bélyegzőt a listából. Az aktuális beállítások az Oldalbeállítás (Page Setup) lap bal oldalán található beállítási előnézet részen láthatók.

4. Állítsa be a bélyegző részleteit.

Ha szükséges, adja meg a következő beállításokat, majd kattintson az OK gombra.

Bélyegző a szöveg fölött (Place stamp over text)

Ha a dokumentum elejére szeretné nyomtatni a bélyegzőt, jelölje be ezt a jelölőnégyzetet.

Megjegyzés

- A bélyegző kap nagyobb prioritást azokon a helyeken, ahol érintkezik a dokumentum szövegével, azaz a bélyegző rá lesz nyomtatva a dokumentumadatokra. Ha a jelölőnégyzet nincs bejelölve, a bélyegző a dokumentum szövege mögé kerül, és a használt alkalmazástól függően eltűnhet az átfedő részeknél.

Bélyegző csak az első lapon (Stamp first page only)

Ha a dokumentumnak csak az első oldalára szeretné nyomtatni a bélyegzőt, jelölje be ezt a jelölőnégyzetet.

Bélyegző beállítása... (Define Stamp...) gomb

Ha módosítani szeretné a bélyegző szövegét, a bitképet vagy a pozíciót, kattintson erre a gombra (lásd a [Bélyegző regisztrálása](#) című részt).

5. Fejezze be a beállítást.

Az Oldalbeállítás (Page Setup) lapon kattintson az OK gombra.
A nyomtatáskor az adatok a megadott bélyegzővel kerülnek nyomtatásra.

Háttér nyomtatása

Mintaként két bitkép szerepel az illesztőben.

1. Nyissa meg a [nyomtatóillesztő beállító ablakát](#).

2. Az Oldalbeállítás (Page Setup) lapon kattintson a Bélyegző/Háttér... (Stamp/Background...) gombra.

Megjelenik a Bélyegző/Háttér (Stamp/Background) párbeszédpanel.

3. Válassza ki a háttérret.

Jelölje be a Háttér (Background) jelölőnégyzetet, és válassza ki a kívánt háttérret a listából. Az aktuális beállítások az Oldalbeállítás (Page Setup) lap bal oldalán található beállítási előnézet részen láthatók.

4. Állítsa be a háttér részleteit.

Ha szükséges, állítsa be a következőket, majd kattintson az OK gombra.

Háttér csak az első oldalon (Background first page only)

Ha a dokumentumnak csak az első oldalára szeretné nyomtatni a háttérret, jelölje be ezt a jelölőnégyzetet.

Háttér kiválasztása... (Select Background...) gomb

Ha másik háttérképet szeretne használni, vagy módosítani szeretné a háttér elrendezését vagy fedettségét, kattintson erre a gombra (lásd a [Képadat regisztrálása háttérként való használathoz](#) című részt).

5. Fejezze be a beállítást.

Az Oldalbeállítás (Page Setup) lapon kattintson az OK gombra.
A nyomtatáskor az adatok a megadott háttérrel kerülnek nyomtatásra.

Fontos

- Ha be van jelölve a Szegély nélkül (Borderless) jelölőnégyzet, a Bélyegző/Háttér... (Stamp/Background...) gomb szürke, és nem érhető el.

Megjegyzés

- Ha a füzetnyomtatás során az Üres oldal beszúrása (Insert blank page) négyzet be van jelölve, a bélyegző és a háttér nem lesz kinyomtatva az üres lapokra.

Kapcsolódó témakörök

- ➔ [Bélyegző regisztrálása](#)
- ➔ [Képadat regisztrálása háttérként való használathoz](#)



[A lap tetejére](#) 

Bővített felhasználói kézikönyv

Bővített felhasználói kézikönyv > Nyomatás számítógépről > Nyomatás más alkalmazásból > Különböző nyomtatási eljárások > Bélyegző/Háttér nyomtatása > Bélyegző regisztrálása

Bélyegző regisztrálása

Ez a funkció nem érhető el a 64 bites nyomtatóillesztő használata esetén.

Lehetőség van új bélyegző készítésére és regisztrálására. Módosíthatja és regisztrálhatja egy, már létező bélyegző jellemzőit is. A felesleges bélyegzők bármikor törölhetők.

Egy új bélyegző regisztrálásának folyamata a következő:

Új bélyegző regisztrálása

1. Nyissa meg a **nyomtatóillesztő beállító ablakát**.
2. Az Oldalbeállítás (Page Setup) lapon kattintson a **Bélyegző/Háttér...** (Stamp/Background...) gombra.

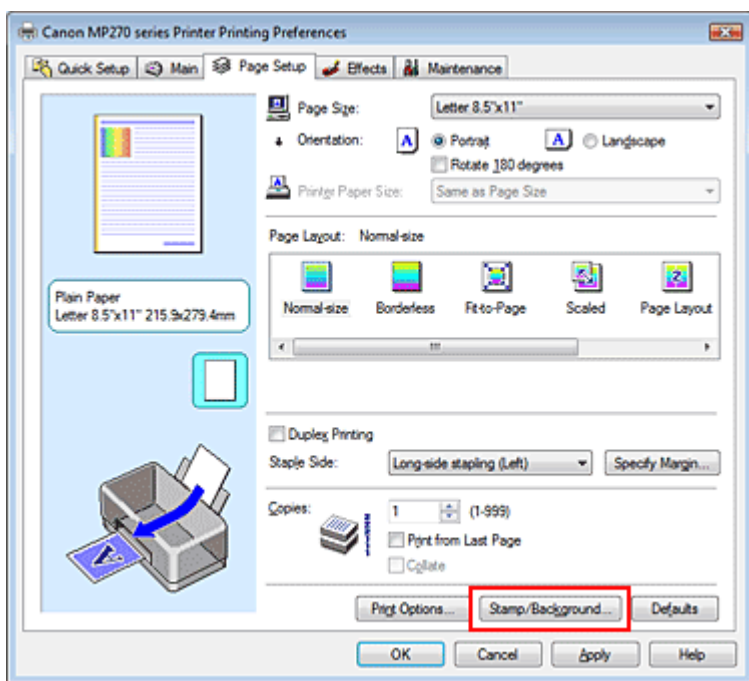

Megjelenik a Bélyegző/Háttér (Stamp/Background) párbeszédpanel.

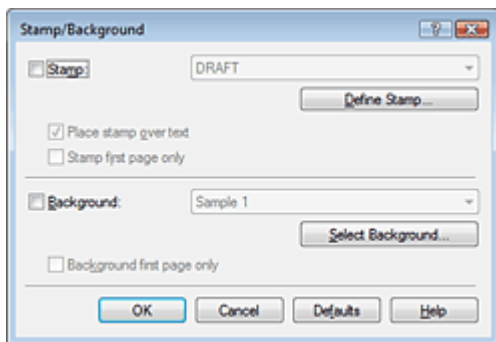

3. Kattintson a **Bélyegző beállítása...** (Define Stamp...) gombra.
Megjelenik a Bélyegzőbeállítások (Stamp Settings) párbeszédpanel.

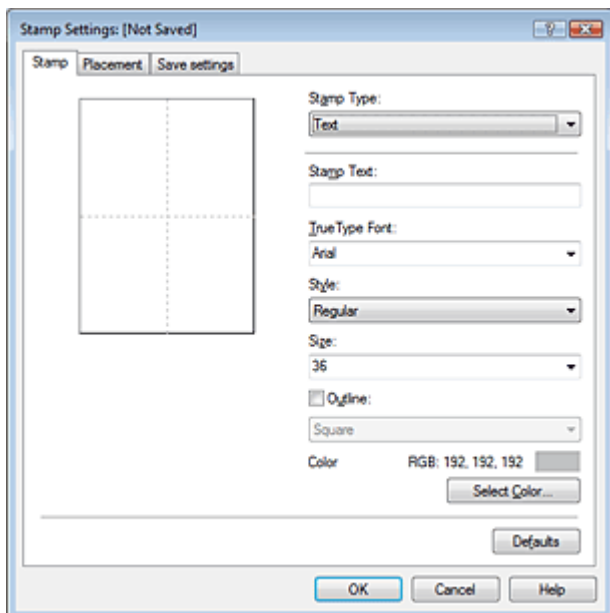

4. Állítsa be a bélyegzőt, miközben az egészet követheti a megtekintőablakban.

• Bélyegző (Stamp) lap

Válassza ki a célnak megfelelően a Szöveg (Text), a Bitkép (Bitmap) vagy a Dátum/Idő/ Felhasználónév (Date/Time/User Name) lehetőséget a Bélyegző típusa (Stamp Type) beállításánál.

- Szöveg (Text) regisztrálásakor a karaktereknek már szerepelnie kell a Bélyegző szövege (Stamp Text) mezőben. Szükség esetén módosítsa a TrueType betűtípus (TrueType Font), a Stílus (Style), a Méret (Size) és a Körvonal (Outline) beállítást. A bélyegző színét megadhatja a Szín kiválasztása... (Select Color...) gombra való kattintással.
- A Bitkép (Bitmap) lehetőség beállítása esetén kattintson a Fájl kiválasztása... (Select File...) gombra, és válassza ki a kívánt bitkép (.bmp) fájlt. Szükség esetén módosítsa a Méret (Size) és az Átlátszó fehér terület (Transparent white area) beállítást.
- A Dátum/Idő/Felhasználónév (Date/Time/User Name) beállítás esetén a nyomtatott objektum létrehozásának dátuma, ideje és a hozzá tartozó felhasználónév látható a Bélyegző szövege (Stamp Text) mezőnél. Szükség esetén módosítsa a TrueType betűtípus (TrueType Font), a Stílus (Style), a Méret (Size) és a Körvonal (Outline) beállítást. A bélyegző színét megadhatja a Szín kiválasztása... (Select Color...) gombra való kattintással.

▶ Fontos

- A Bélyegző szövege (Stamp Text) beállítás szürkén jelenik meg, és nem használható, ha a Dátum/Idő/Felhasználónév (Date/Time/User Name) beállítást választotta.

• Elhelyezés (Placement) lap

Válassza ki a bélyegző helyét a Pozíció (Position) listából. Választhatja a Pozíció (Position) lista Egyéni (Custom) elemét is, és megadhatja az X pozíció (X-Position) és az Y pozíció (Y-Position) beállítást.

A bélyegző helyét a megtekintőablakban való mozgatásával is változtathatja.

A bélyegző elhelyezési szögének megváltoztatásához írjon be közvetlenül egy értéket a Tájéolás (Orientation) mezőbe.

5. Mentse a bélyegzőt.

Kattintson a Beállítások mentése (Save settings) fülre, írja be a címet a Cím (Title) mezőbe, majd kattintson a Mentés (Save) gombra.

Ha megjelenik a megerősítő üzenet, kattintson az OK gombra.

6. Fejezze be a beállítást.

Kattintson az OK gombra. Ismét megjelenik a Bélyegző/Háttér (Stamp/Background)

párbeszédpanel.

A regisztrált cím megjelenik a Bélyegző (Stamp) listában.

Bélyegzőbeállítások módosítása és mentése

1. Válassza ki azt a bélyegzőt, amelynek a beállításait módosítani szeretné.

Jelölje be a Bélyegző/Háttér (Stamp/Background) párbeszédpanel Bélyegző (Stamp) jelölőnégyzetét, majd válassza ki a módosítani kívánt bélyegzőt a Bélyegző (Stamp) listából.

2. Kattintson a Bélyegző beállítása... (Define Stamp...) gombra.

Megjelenik a Bélyegzőbeállítások (Stamp Settings) párbeszédpanel.

3. Állítsa be a bélyegzőt, miközben az egészet követheti a megtekintőablakban.

4. Felülírással mentse a bélyegzőt.

Kattintson a Mentés felülírással (Save overwrite) elemre a Beállítások mentése (Save settings) lapon.

Ha más címmel kívánja menteni a bélyegzőt, írjon be új címet a Cím (Title) mezőbe, majd kattintson a Mentés (Save) gombra.

Ha megjelenik a megerősítő üzenet, kattintson az OK gombra.

5. Fejezze be a beállítást.

Kattintson az OK gombra. Ismét megjelenik a Bélyegző/Háttér (Stamp/Background) párbeszédpanel.

A regisztrált cím megjelenik a Bélyegző (Stamp) listában.

Nem szükséges bélyegző törlése

1. Kattintson a Bélyegző/Háttér (Stamp/Background) párbeszédpanel Bélyegző beállítása... (Define Stamp...) pontjára.

Megjelenik a Bélyegzőbeállítások (Stamp Settings) párbeszédpanel.

2. Válassza ki a törölni kívánt bélyegzőt.

Válassza ki a törölni kívánt bélyegző címét a Beállítások mentése (Save settings) lap Bélyegzők (Stamps) listájából. Ezután kattintson a Törlés (Delete) gombra.

Ha megjelenik a megerősítő üzenet, kattintson az OK gombra.

3. Fejezze be a beállítást.

Kattintson az OK gombra. Ismét megjelenik a Bélyegző/Háttér (Stamp/Background) párbeszédpanel.



Bővített felhasználói kézikönyv

Bővített felhasználói kézikönyv > Nyomtatás számítógépről > Nyomtatás más alkalmazásból > Különböző nyomtatási eljárások > Bélyegző/Háttér nyomtatása > Képadat regisztrálása háttérként való használathoz

Képadat regisztrálása háttérként való használathoz

Ez a funkció nem érhető el a 64 bites nyomtatóillesztő használata esetén.

Kiválaszthat egy bitképálljt (.bmp), és beállíthatja új háttérként. Módosíthatja és regisztrálhatja a már megadott hátterek beállításait is. A feleslegessé vált háttér bármikor törölhető.

Kép háttérként való regisztrálása a következők szerint történik:

Új háttér regisztrálása

1. Nyissa meg a **nyomtatóillesztő beállító ablakát**.
2. Az Oldalbeállítás (Page Setup) lapon kattintson a **Bélyegző/Háttér...** (Stamp/Background...) gombra.

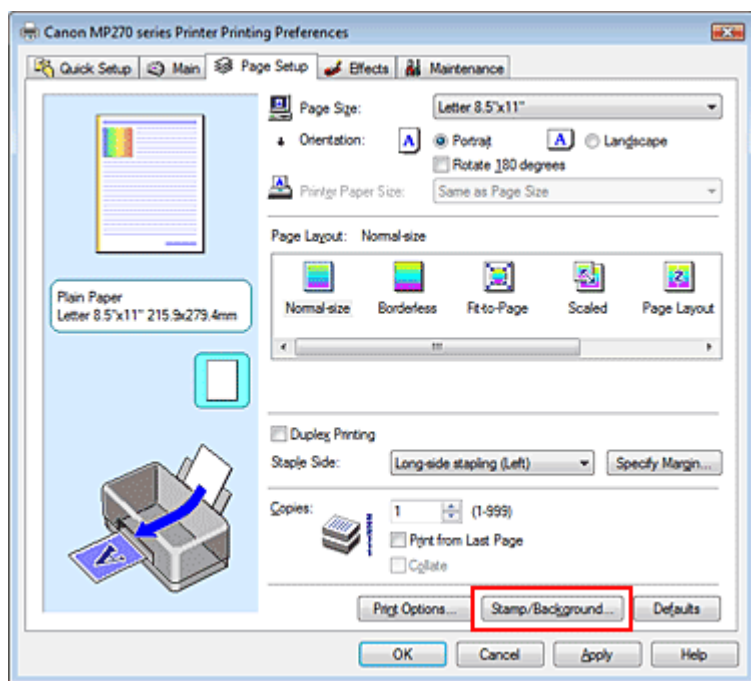

Megjelenik a Bélyegző/Háttér (Stamp/Background) párbeszédpanel.

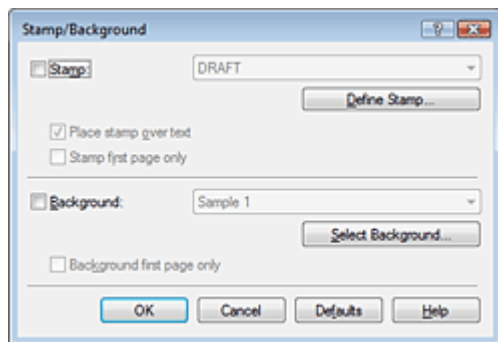

3. Kattintson a **Háttér kiválasztása...** (Select Background...) gombra.
Megnyílik a Háttérbeállítások (Background Settings) párbeszédpanel.

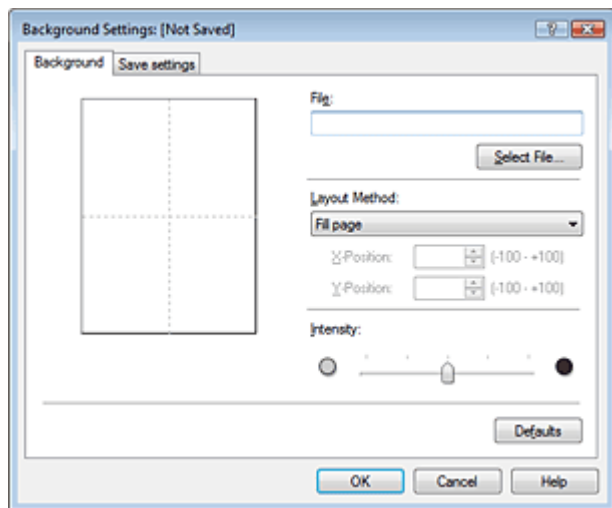

4. Válassza ki a háttérképként regisztrálni kívánt képet.

Kattintson a Fájll kiválasztása... (Select File...) gombra. Válassza ki a kívánt bitkép fájlt (.bmp), majd kattintson a Megnyitás (Open) gombra.

5. Végezze el a következő beállításokat a megtekintőablak használata mellett.

Elrendezési mód (Layout Method)

Adja meg a háttérkép elhelyezésének módját.

Ha az Egyéni (Custom) értéket választja, megadhatja a bélyegző helyének X pozíció (X-Position) és Y pozíció (Y-Position) értékét.

A háttér helyét a megtekintőablakban történő mozgásával is megváltoztathatja.

Intenzitás (Intensity)

Adja meg a háttérkép intenzitását az Intenzitás (Intensity) csúszka segítségével. A háttér világosításához húzza balra a csúszkát. A háttér sötétítéséhez húzza jobbra a csúszkát. Ha a háttérképet az eredeti intenzitással kívánja nyomtatni, mozgassa a csúszkát a jobb oldali szélső helyzetébe.

6. Mentse a háttérret.

Kattintson a Beállítások mentése (Save settings) fülre, írja be a címet a Cím (Title) mezőbe, majd kattintson a Mentés (Save) gombra.

Ha megjelenik a megerősítő üzenet, kattintson az OK gombra.

7. Fejezze be a beállítást.

Kattintson az OK gombra. Ismét megjelenik a Bélyegző/Háttér (Stamp/Background) párbeszédpanel.

A regisztrált cím megjelenik a Háttér (Background) listában.

Háttérbeállítások módosítása és mentése

1. Válassza ki azt a háttérret, amelynek a beállításait módosítani szeretné.

Kapcsolja be a Bélyegző/Háttér (Stamp/Background) párbeszédpanel Háttér (Background) jelölőnégyzetét, majd válassza ki a módosítani kívánt háttérret a Háttér (Background) listából.

2. Kattintson a Háttér kiválasztása... (Select Background...) gombra.

Megnyílik a Háttérbeállítások (Background Settings) párbeszédpanel.

3. Az előnézet megtekintése mellett adja meg a kívánt beállításokat a Háttér (Background) lapon.

4. Mentse a hátteret.

Kattintson a Mentés felülírással (Save overwrite) elemre a Beállítások mentése (Save settings) lapon. Ha más címen kívánja menteni a hátteret, írjon be egy új címet a Cím (Title) mezőbe, majd kattintson a Mentés (Save) gombra.

Ha megjelenik a megerősítő üzenet, kattintson az OK gombra.

5. Fejezze be a beállítást.

Kattintson az OK gombra. Ismét megjelenik a Bélyegző/Háttér (Stamp/Background) párbeszédpanel.

A regisztrált cím megjelenik a Háttér (Background) listában.

Feleslegessé vált háttér törlése

1. Kattintson a Bélyegző/Háttér (Stamp/Background) párbeszédpanel Háttér kiválasztása... (Select Background...) gombjára.

Megnyílik a Háttérbeállítások (Background Settings) párbeszédpanel.

2. Válassza ki a törölni kívánt hátteret.

Válassza ki a törölni kívánt háttér címét a Beállítások mentése (Save settings) lap Hátterek (Backgrounds) listájából, és kattintson a Törlés (Delete) gombra.

Ha megjelenik a megerősítő üzenet, kattintson az OK gombra.

3. Fejezze be a beállítást.

Kattintson az OK gombra. Ismét megjelenik a Bélyegző/Háttér (Stamp/Background) párbeszédpanel.



Bővített felhasználói kézikönyv

Bővített felhasználói kézikönyv > Nyomtatás számítógépről > Nyomtatás más alkalmazásból > Különböző nyomtatási eljárások > Nyomtatás borítékra

Nyomtatás borítékra

A boríték készülékbe történő betöltésének leírását az Alapszintű felhasználói kézikönyv „Papír betöltése a hátsó tálcába” című részében találhatja meg.

A borítékra való nyomtatás a következőképpen végezhető el:

1. Csukja össze a papírtámasztót.

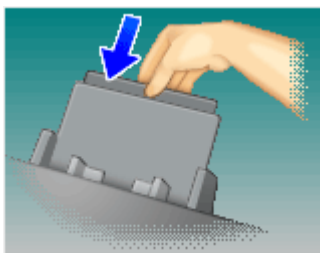

2. Tegyen egy borítékot a készülékbe.

Hajtsa be a boríték fülét.

Úgy állítsa be a borítékot, hogy a füle balra, behajtott oldala pedig lefelé nézzen, majd tegye a hátsó tálcába.

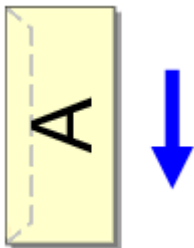

3. Nyissa meg a **nyomtatóillesztő beállító ablakát**.

4. Válassza ki a hordozó típusát.

Válassza ki a Boríték (Envelope) lehetőséget a Gyorsbeállítás (Quick Setup) lap Gyakran használt beállítások (Commonly Used Settings) listájából.

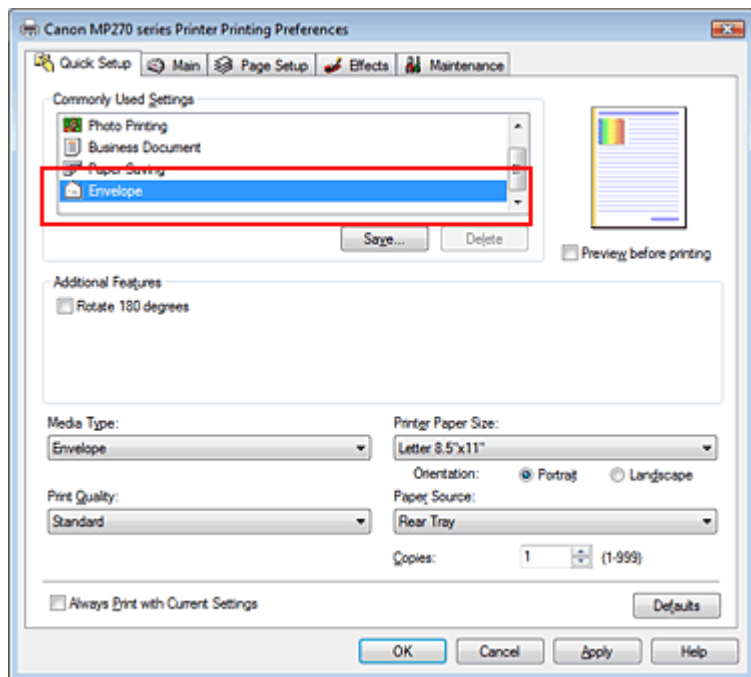

5. Válassza ki a papírméretet.

Válassza a Youkei 4, Youkei 6, 10-es boríték (Comm.Env. #10) vagy DL boríték (DL Env.) lehetőséget a Borítékméret beállítás (Envelope Size Setting) párbeszédpanelen, majd kattintson az OK gombra.

6. Állítsa be a tájolást.

Ha vízszintesen szeretné kinyomtatni a címzett adatait, válassza a Tájolás (Orientation) módjának a Fekvő (Landscape) lehetőséget.

7. Válassza ki a nyomtatás minőségét.

Céljainak megfelelően válassza ki a Nyomtatási minőség (Print Quality) beállításnál a Magas (High) vagy a Normál (Standard) értéket.

8. Fejezze be a beállítást.

Kattintson az OK gombra.

A nyomtatáskor a nyomtató a borítékra nyomtatja az adatokat.

Bővített felhasználói kézikönyv

Bővített felhasználói kézikönyv > Nyomtatás számítógépről > Nyomtatás más alkalmazásból > Különböző nyomtatási eljárások > A nyomtatási eredmények megjelenítése nyomtatás előtt

A nyomtatási eredmények megjelenítése nyomtatás előtt

Megtekintheti és ellenőrizheti a nyomtatási eredményt a nyomtatás előtt.

Nyomtatási eredmények nyomtatás előtti megjelenítésének folyamata a következő:

A Gyorsbeállítás (Quick Setup) lapon beállíthatja a nyomtatási eredmények megjelenítését is.

1. Nyissa meg a **nyomatóillesztő beállító ablakát**.

2. Állítsa be az előnézetet.

Jelölje be a Megtekintés nyomtatás előtt (Preview before printing) jelölőnégyzetet a Fő (Main) lapon.

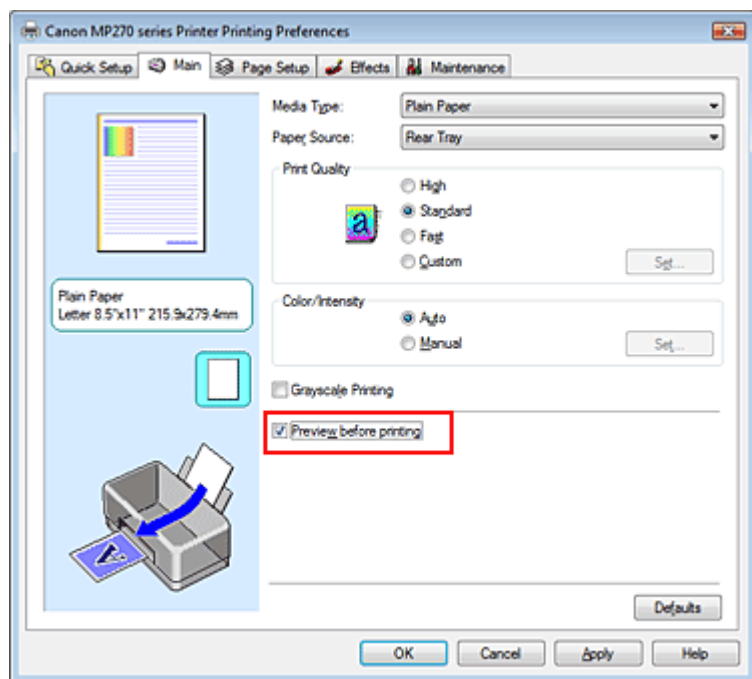

3. Fejezze be a beállítást.

Kattintson az OK gombra.

Elindul a Canon IJ megtekintő, és megjeleníti a nyomtatás előtt.

Kapcsolódó témakör

➡ A Canon IJ megtekintő

[A lap tetejére ↑](#)

Bővített felhasználói kézikönyv

Bővített felhasználói kézikönyv > Nyomatás számítógépről > Nyomatás más alkalmazásból > Különböző nyomtatási eljárások > A papír méretének beállítása (Egyéni méret)

A papír méretének beállítása (Egyéni méret)

Ha a papírméret nem választható ki a Lapméret (Page Size) listán, közvetlenül is megadhatja a magasságát és a szélességét. Az ilyen papírméretet egyéninek nevezzük.

Egyéni papírméret a következőképpen adható meg:

A Gyorsbeállítás (Quick Setup) lapon, a Nyomtató papírmérete (Printer Paper Size) beállításnál is megadhat egy egyéni papírméretet.

1. Adja meg az egyéni méretet az alkalmazásban.

Az alkalmazás papírméretet beállító funkciójával adja meg az egyéni méretet.

Fontos

- Ha a dokumentumot létrehozó alkalmazásban meg lehet adni a magasság és a szélesség értékét, akkor ezeket az értékeket az alkalmazásban állítsa be. Ha nincs ilyen funkció az alkalmazásban, vagy a dokumentum nyomtatása nem megfelelő, akkor ezeket az értékeket a nyomtatóillesztőben állítsa be.

2. Nyissa meg a nyomtatóillesztő beállító ablakát.

3. Válassza ki a papírméretet.

Válassza az Egyéni... (Custom...) értéket az Oldalbeállítás (Page Setup) lap Lapméret (Page Size) beállításánál.

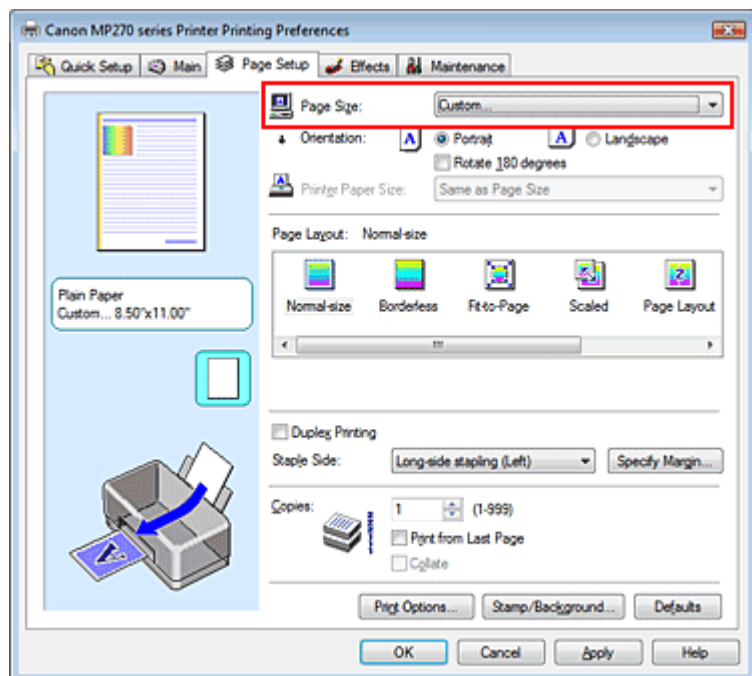

Megjelenik az Egyéni méret (Custom Paper Size) párbeszédpanel.

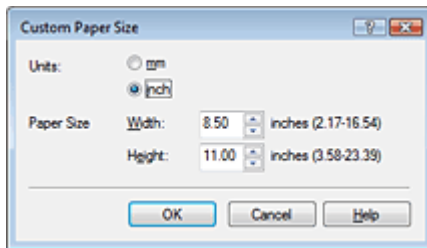

4. Állítsa be az egyéni papírméretet.

Adja meg a Mértékegység (Units), valamint a Szélesség (Width) és a Magasság (Height) beállítás értékét. Ezután kattintson az OK gombra.

5. Fejezze be a beállítást.

Az Oldalbeállítás (Page Setup) lapon kattintson az OK gombra.
A nyomtatáskor az adatok a megadott papírmérettel kerülnek nyomtatásra.

[A lap tetejére ↕](#)

Bővített felhasználói kézikönyv

Bővített felhasználói kézikönyv > Nyomtatás számítógépről > Nyomtatás más alkalmazásból > A nyomtatási minőség módosítása és a képadatok javítása

A nyomtatási minőség módosítása és a képadatok javítása

- ➔ A nyomtatási minőség és a féltónus módszer kombinációjának kiválasztása
- ➔ Színes dokumentum egyszínű nyomtatása
- ➔ A színkorrekció megadása
- ➔ Képek optimális fotónyomtatása
- ➔ Színbeállítás a nyomtatóillesztő segítségével
- ➔ Nyomtatás az ICC-profilok segítségével
- ➔ A színegyensúly beállítása
- ➔ A világosság beállítása
- ➔ Az intenzitás beállítása
- ➔ A kontraszt beállítása
- ➔ Illusztráció szimulálása
- ➔ Képadatok egy színnel való reprezentálása
- ➔ Kép megjelenítése élénk színekkel
- ➔ Egyenetlen élek simítása
- ➔ Színtulajdonságok módosítása a színezés javítása érdekében
- ➔ A fotózaj csökkentése

A lap tetejére 

Bővített felhasználói kézikönyv

Bővített felhasználói kézikönyv > Nyomtatás számítógépről > Nyomtatás más alkalmazásból > A nyomtatási minőség módosítása és a képadatok javítása > A nyomtatási minőség és a féltónus módszer kombinációjának kiválasztása

A nyomtatási minőség és a féltónus módszer kombinációjának kiválasztása

Lehetőség van a nyomtatási minőség és a féltónus módszer együttes használatának külön-külön való beállítására.



A nyomtatási minőség és a féltónus módszer szintjének megadása a következőképpen történik:

1. Nyissa meg a **nyomatóillesztő beállító ablakát**.
2. Válassza ki a **nyomtatás minőségét**.

Válassza a Fő (Main) lap Nyomtatási minőség (Print Quality) beállításánál az Egyéni (Custom) értéket, majd kattintson a Beállítás... (Set...) parancsra.

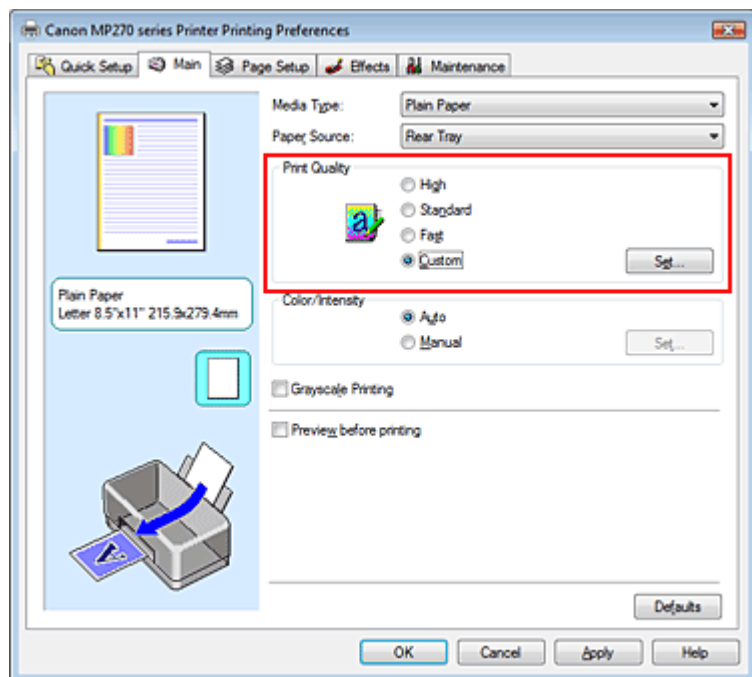

Megjelenik az Egyéni (Custom) párbeszédpanel.

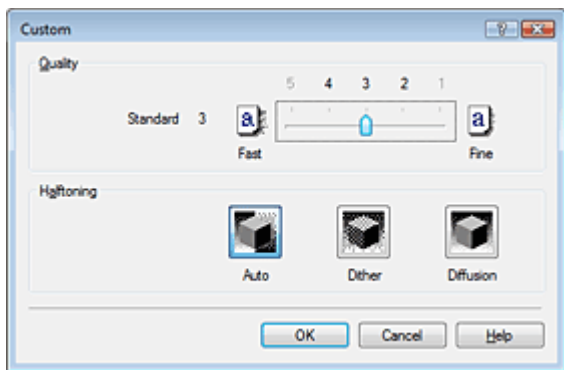

3. Állítsa be a nyomtatási minőséget és a féltónus módszert.

A minőség szintjének kiválasztásához mozgassa a Minőség (Quality) csúszkát.

A Féltónus (Halftoning) beállításnál válassza ki a megjelenítés módját, majd kattintson az OK gombra.

Megjegyzés

- A féltónus a legsötétebb és a legvilágosabb színek közötti árnyalatokat jelenti. A nyomtató a féltónus kifejezésére a színárnyalatokat kis pontok halmazával helyettesíti. A Dither beállítás a féltónus kifejezésére a pontokat rögzített szabály szerint helyezi el. A Diffúziós (Diffusion) beállítás a féltónus kifejezésére a pontokat véletlenszerűen helyezi el. Ha az Auto értéket választja, akkor az adatok a kiválasztott nyomtatási minőséghez optimális féltónus módszerrel kerülnek nyomtatásra.

4. Fejezze be a beállítást.

Kattintson a Fő (Main) lapon az OK gombra.

Nyomtatáskor a dokumentum a beállított nyomtatási minőséggel és féltónus módszerrel lesz kinyomtatva.

Fontos

- Egyes nyomtatási minőségi szintek és féltónus eljárások nem választhatók a Hordozótípus (Media Type) értékétől függően.

Megjegyzés

- Ha az objektum egy része nem lett kinyomtatva, a Féltónus (Halftoning) beállítás Diffúziós (Diffusion) módszere megoldhatja a problémát.

Kapcsolódó témakörök

- ➔ A színekorrigeálás megadása
- ➔ A színegyensúly beállítása
- ➔ A világosság beállítása
- ➔ Az intenzitás beállítása
- ➔ A kontraszt beállítása

Bővített felhasználói kézikönyv

Bővített felhasználói kézikönyv > Nyomtatás számítógépről > Nyomtatás más alkalmazásból > A nyomtatási minőség módosítása és a képatatok javítása > Színes dokumentum egyszínű nyomtatása

Színes dokumentum egyszínű nyomtatása

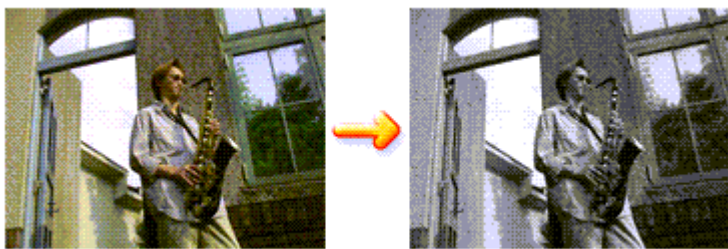

Egy színes dokumentum a következőképpen nyomtatható egy színnel:

A Gyorsbeállítás (Quick Setup) lapon, a További funkciók (Additional Features) között is beállíthatja a szürkeárnyalatos nyomtatást.

1. Nyissa meg a **nyomatóillesztő beállító ablakát**.

2. Állítsa be a szürkeárnyalatos nyomtatást.

Jelölje be a Szürke nyomtatás (Grayscale Printing) jelölőnégyzetet a Fő (Main) lapon.

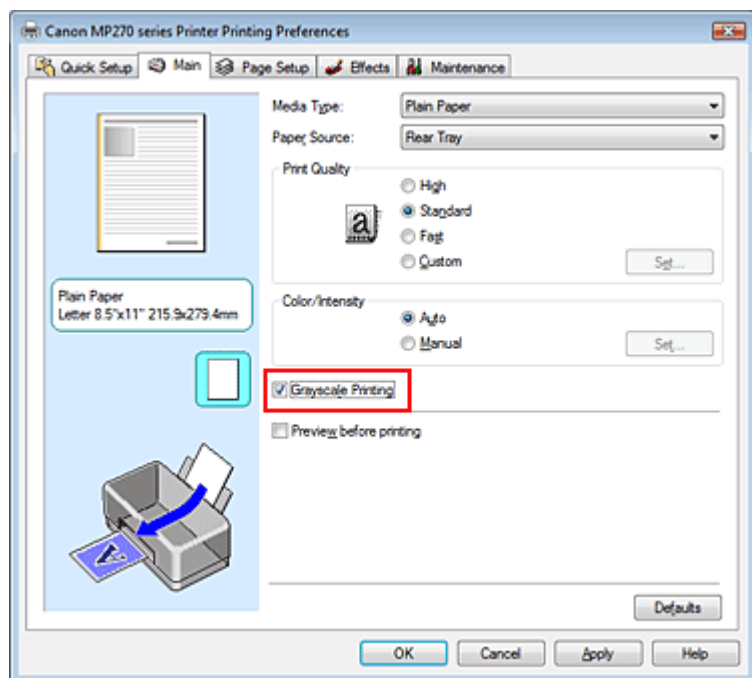

3. Fejezze be a beállítást.

Kattintson az OK gombra.

Nyomtatáskor a színes dokumentum szürkeárnyalatos adattá lesz alakítva. Ez lehetővé teszi színes dokumentum egyszínű nyomtatását.

Fontos

- Ha be van jelölve a Szürke nyomtatás (Grayscale Printing) jelölőnégyzet, a nyomatóillesztő a képatadotkat sRGB adatként dolgozza fel. Ebben az esetben a kinyomtatott színek különbözhetnek az eredeti színektől.
Ha a szürke nyomtatás segítségével Adobe RGB adatokat nyomtat, alakítsa át előbb azokat egy alkalmazással sRGB adatokká.

Megjegyzés

- A Szürke nyomtatás (Grayscale Printing) során a nyomtató a színes tintákat is használhatja, csakúgy, mint a fekete tintát.
-

[A lap tetejére ↑](#)

Bővített felhasználói kézikönyv

Bővített felhasználói kézikönyv > Nyomatás számítógépről > Nyomatás más alkalmazásból > A nyomtatási minőség módosítása és a képadatok javítása > A színekorrekció megadása

A színekorrekció megadása

Ezzel a funkcióval megadja a nyomtatandó dokumentum típusának megfelelő színekorrekciós módszert. Általában a nyomtatóillesztő a Canon Digital Photo Color segítségével állítja be a színeket úgy, hogy az adatok olyan színárnyalatokkal legyenek kinyomtatva, melyek a legtöbb ember számára megfelelőek. Ez az eljárás az sRGB adatoknál megfelelő.

Ha a képadatok színtereinek (Adobe RGB vagy sRGB) hatékony felhasználása mellett szeretne nyomtatni, válassza az ICM lehetőséget. Ha a nyomtatási ICC-profil meghatározásához egy alkalmazást szeretne használni, válassza a Nincs (None) lehetőséget.

A színekorrekció beállításának folyamata a következő:

A színekorrekció a Gyorsbeállítás (Quick Setup) lapon is beállítható a Fotónyomtatás (Photo Printing) kiválasztásával a Gyakran használt beállítások (Commonly Used Settings) közül, majd a Szín/intenzitás kézi beállítása (Color/Intensity Manual Adjustment) lehetőség kiválasztásával a További funkciók (Additional Features) közül.

1. Nyissa meg a **nyomtatóillesztő beállító ablakát**.

2. Válassza ki a kézi színbeállítást.

Válassza a Fő (Main) lap Szín/intenzitás (Color/Intensity) beállításánál a Kézi (Manual) értéket, majd kattintson a Beállítás... (Set...) parancsra.

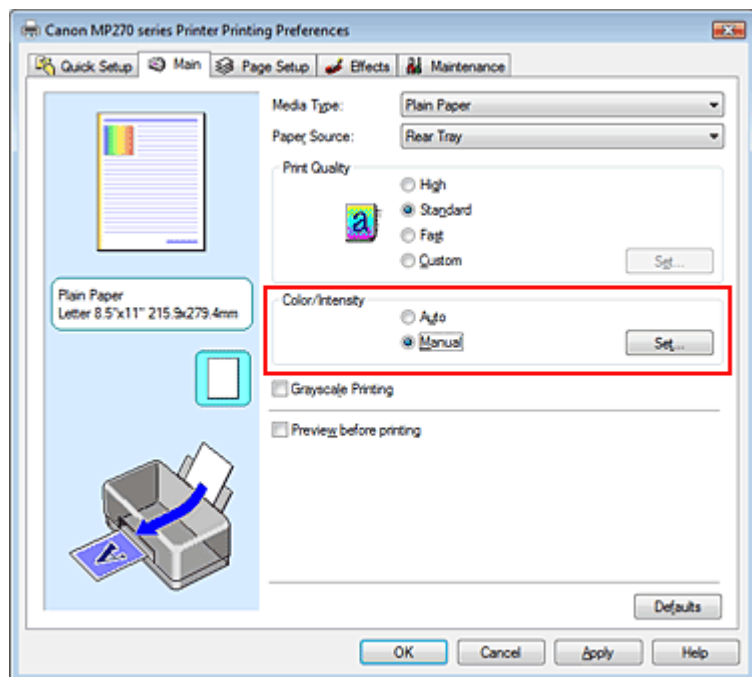

Megnyílik a Kézi színbeállítás (Manual Color Adjustment) párbeszédpanel.

3. Válassza ki a színekorrekciót.

Kattintson az Egyeztetés (Matching) fülre, és válassza ki a Színekorrekció (Color Correction) beállítás megfelelő értékét a következők közül, majd kattintson az OK gombra.

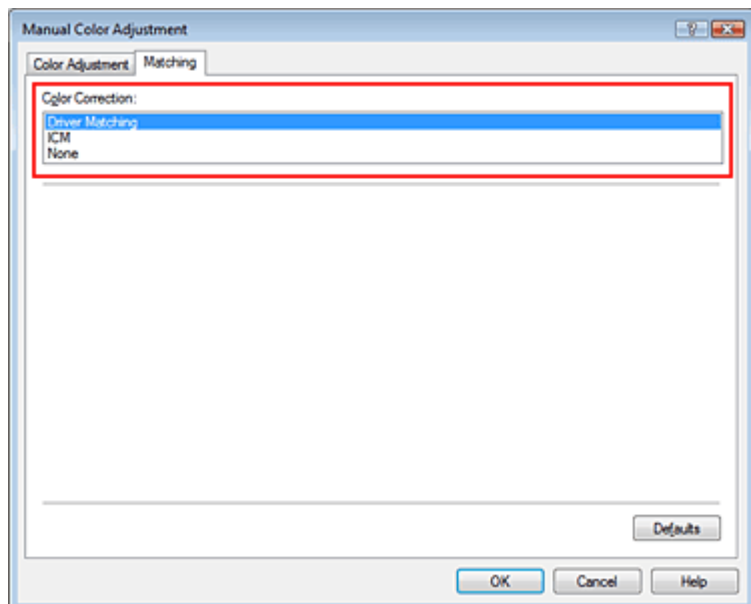

Illesztő egyeztetés (Driver Matching)

A Canon Digital Photo Color segítségével az adatokat olyan színárnyalatokkal tudja kinyomtatni, melyek a legtöbb ember számára megfelelőek.

A Színkorrekció alapértelmezett értéke az Illesztő egyeztetés (Driver Matching).

ICM

A képadatok színtereinek (Adobe RGB vagy sRGB) hatékony használatával tud nyomtatni.

Nincs (None)

A nyomtatóillesztő nem végez színkorrekciót. Akkor válassza ezt a beállítást, ha az adatok nyomtatásához egy külön létrehozott nyomtatási ICC-profilt, vagy speciális Canon papírhoz egy alkalmazásban lévő nyomtatási ICC-profilt szeretne megadni.

4. Fejezze be a beállítást.

Kattintson a Fő (Main) lapon az OK gombra.

Nyomtatáskor a dokumentum a beállított színkorrekciós módszerrel lesz kinyomtatva.

Fontos

- Ha az alkalmazásban le van tiltva az ICM, akkor a Színkorrekció (Color Correction) beállításnál nem érhető el az ICM érték, és előfordulhat, hogy a nyomtató nem megfelelően fogja a képadatokat kinyomtatni.
- Ha a Fő (Main) lapon be van jelölve a Szürke nyomtatás (Grayscale Printing) jelölőnégyzet, a Színkorrekció (Color Correction) elem szürke és nem lehet elérni.

Kapcsolódó témakörök

- ➔ Képek optimális fotónyomtatása
- ➔ Színbeállítás a nyomtatóillesztő segítségével
- ➔ Nyomtatás az ICC-profilok segítségével



Bővített felhasználói kézikönyv

Bővített felhasználói kézikönyv > Nyomtatás számítógépről > Nyomtatás más alkalmazásból > A nyomtatási minőség módosítása és a képadatok javítása > A színkorrekció megadása > Képek optimális fotónyomtatása

Képek optimális fotónyomtatása

Amikor digitális fényképezőgéppel készített fényképeket nyomtat, többször azt érezheti, hogy a nyomtatott színek tónusai különböznek a tényleges kép, illetve a képernyőn megjelenő kép színárnyalataitól. Ahhoz, hogy a nyomtatási eredmény a legjobban megközelítse a kívánt színárnyalatokat, olyan nyomtatási módot kell választani, mely a legjobban illeszkedik a használt szoftveralkalmazáshoz vagy a céljainkhoz.

Színkezelés

A digitális fényképezőgépek, a lapolvasók, a monitorok és a nyomtatók eltérő módon kezelik a színeket. A színkezelés (színegyeztetés) egy olyan eljárás, mely általános szintéreként kezel eszközfüggő „színeket”. A Windows esetében az „ICM” elnevezésű színkezelés be van építve az operációs rendszerbe.

Általános szintéreként széles körben használatos az sRGB és az Adobe RGB. Az Adobe RGB szélesebb színtérrel rendelkezik, mint az sRGB.

Az ICC-profilok átalakítják az eszközfüggő „színeket” egy általános szintérré. Egy ICC-profil használatával és színkezelés végrehajtásával, kinyerheti egy képadat színterét azon színreprodukáló területen belül, melyet a nyomtató ki tud fejezni.

A képadathoz illeszkedő nyomtatási mód kiválasztása

Az ajánlott nyomtatási módszer függ a képadatok vagy a használni kívánt alkalmazói szoftver színterétől (Adobe RGB vagy sRGB). Két tipikus nyomtatási módszer van. Ellenőrizzze a képadatok vagy a használni kívánt alkalmazás színterét (Adobe RGB vagy sRGB), majd válassza ki a céljainak megfelelő nyomtatási módszert.

Színbeállítás a nyomtatóillesztő segítségével

Ez a rész az sRGB adatok kinyomtatását mutatja be a nyomtatóillesztő színkorrekciós funkciójának használatával.

• Nyomtatás a Canon Digital Photo Color segítségével

A nyomtató az adatok nyomtatásához olyan színárnyalatokat használ, amely a legtöbb embernek megfelel, mivel helyesen adja vissza az eredeti kép színeit és a térbeli viszonyokat, továbbá éles kontrasztot biztosít.

• Programmal szerkesztett és retusált képek módosított változatának közvetlen kinyomtatása

Az adatok nyomtatása közben a nyomtató kiemeli a sötét és világos részek közötti finom színekülönbségeket, de a legsötétebb és legvilágosabb részeket érintetlenül hagyja.

Az adatok nyomtatása közben a nyomtató figyelembe veszi egy adott programmal végrehajtott finomhangolás (például a fényesség módosításának) eredményét.

Nyomtatás az ICC-profilok segítségével

Ez a rész az Adobe RGB és az sRGB színterek hatékony felhasználásával történő nyomtatást mutatja be. A nyomtatás egy közös szintér használatával is történhet. Ehhez az alkalmazói szoftvert és a nyomtatóillesztőt úgy kell beállítani, hogy a színkezelés megfeleljen a képadat bemeneti ICC-profiljának. A nyomtatóillesztő beállításának eljárása függ a használt alkalmazói szoftvertől.



Bővített felhasználói kézikönyv

Bővített felhasználói kézikönyv > Nyomtatás számítógépről > Nyomtatás más alkalmazásból > A nyomtatási minőség módosítása és a képadatok javítása > A színkorrekció megadása > Színbeállítás a nyomtatóillesztő segítségével

Színbeállítás a nyomtatóillesztő segítségével

Beállíthatja úgy a nyomtatóillesztő színkorrekciós funkcióját, hogy az sRGB adatok nyomtatása a Canon Digital Photo Color technológia segítségével olyan színárnyalatokkal történjen, amelyek a legtöbb felhasználó számára megfelelőek.

Ha olyan alkalmazásból nyomtat, mely nem tud meghatározni ICC-profilokat, de lehetőséget nyújt a megadásukra, használjon egy nyomtatási ICC-profilt az alkalmazásban, és válassza ki a színkezelési beállításokat.

A nyomtatóillesztő színbeállításának folyamata a következőképpen használható:

1. Nyissa meg a **nyomtatóillesztő beállító ablakát**.
2. Válassza ki a **hordozó típusát**.

Válassza ki a Fő (Main) lap Hordozótípus (Media Type) listájából a készülékbe betöltött papír típusát.

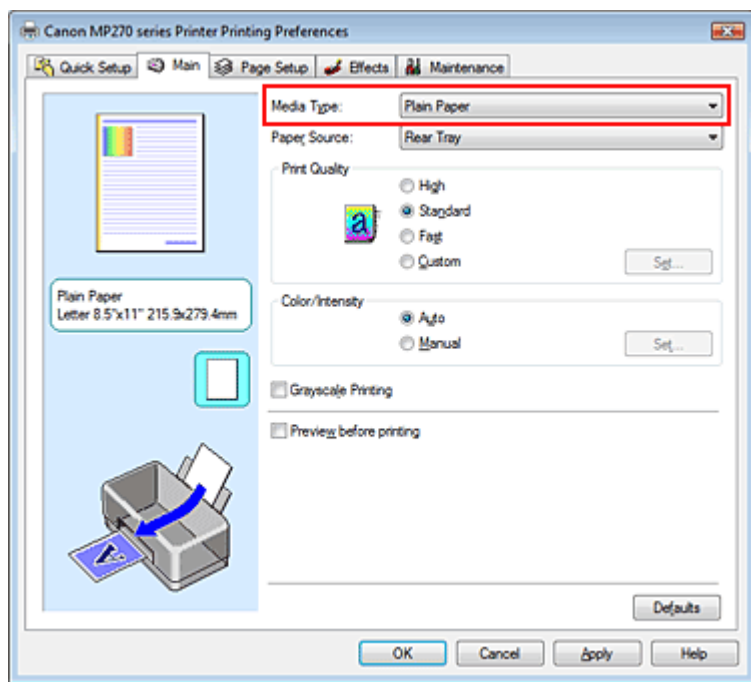

3. Válassza ki a **nyomtatás minőségét**.

Céljainak megfelelően válassza ki a Magas (High), a Normál (Standard) vagy a Gyors (Fast) értéket a Nyomtatási minőség (Print Quality) beállításnál.

4. Válassza ki a **kézi színbeállítást**.

Válassza ki a Kézi (Manual) értéket a Szín/intenzitás (Color/Intensity) beállításnál, és kattintson a Beállítás... (Set...) parancsra.

Megnyílik a Kézi színbeállítás (Manual Color Adjustment) párbeszédpanel.

5. Válassza ki a **színkorrekciót**.

Kattintson az Egyeztetés (Matching) fülre, és válassza az Illesztő egyeztetés (Driver Matching) értéket a Színkorrekció (Color Correction) beállításnál.

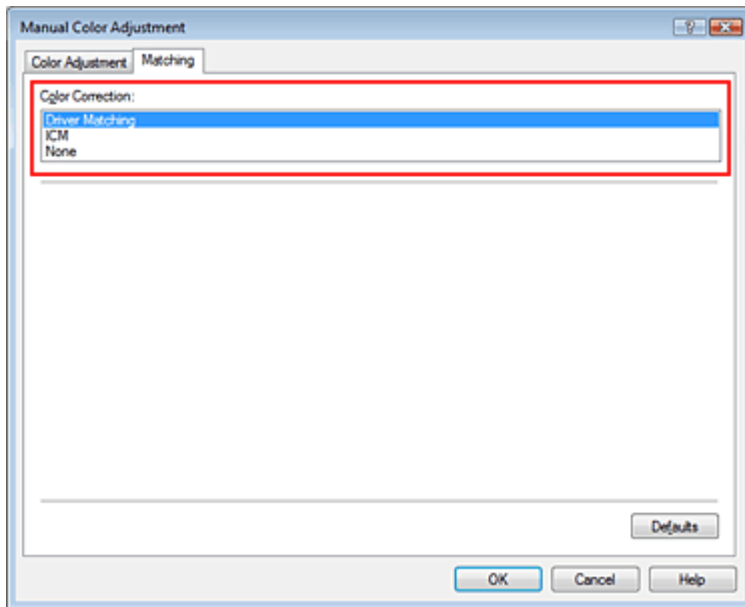

6. Állítsa be a többi elemet.

Szükség esetén kattintson a Színigazítás (Color Adjustment) fülre, és állítsa be a Ciánkék (Cyan), a Bíbor (Magenta) és a Sárga (Yellow) színegyensúlyát, és állítsa be a Fényesség (Brightness), az Intenzitás (Intensity) és a Kontraszt (Contrast) opciót, majd kattintson az OK gombra.

7. Fejezze be a beállítást.

Kattintson a Fő (Main) lapon az OK gombra.

Ha végrehajtja a nyomtatást, a nyomtatóillesztő az adatok nyomtatásakor állítja be a színeket.

Kapcsolódó témakörök

- ➔ A nyomtatási minőség és a féltónus módszer kombinációjának kiválasztása
- ➔ A színkorrekció megadása
- ➔ A színegyensúly beállítása
- ➔ A világosság beállítása
- ➔ Az intenzitás beállítása
- ➔ A kontraszt beállítása



Bővített felhasználói kézikönyv

Bővített felhasználói kézikönyv > Nyomtatás számítógépről > Nyomtatás más alkalmazásból > A nyomtatási minőség módosítása és a képadatok javítása > A színkorrekció megadása > Nyomtatás az ICC-profilok segítségével

Nyomtatás az ICC-profilok segítségével

Ha a képhez tartozik egy bemeneti ICC-profil, nyomtatáskor hatékonyan használhatja a kép színterét (Adobe RGB vagy sRGB).

A nyomtatóillesztő beállításának eljárása függ a használt alkalmazástól.

ICC-profil meghatározása az alkalmazásban és az adatok kinyomtatása

Ha egy képet az Adobe Photoshop, a Canon Digital Photo Professional vagy egyéb olyan programmal módosított, amely lehetőséget nyújt a bemeneti és a nyomtatási ICC-profilok meghatározására, és a módosítás eredményét ki szeretné nyomtatni, hatékonyan használhatja a kép bemeneti ICC-profiljában meghatározott színteret.

Ilyen nyomtatásnál használja az adott programot a színkezelési elemek kiválasztására, és határozza meg a képhez tartozó bemeneti és nyomtatási ICC-profilt.

Még abban az esetben is válassza ki a színkezelési elemeket az adott programban, ha a programban egy egyéni vagy egy speciális Canon papírhoz létrehozott ICC-profilt használ.

A részletekért tekintse meg a használt alkalmazás felhasználói kézikönyvét.

1. Nyissa meg a **nyomtatóillesztő beállító ablakát**.
2. Válassza ki a hordozó típusát.

Válassza ki a Fő (Main) lap Hordozótípus (Media Type) listájából a készülékbe betöltött papír típusát.

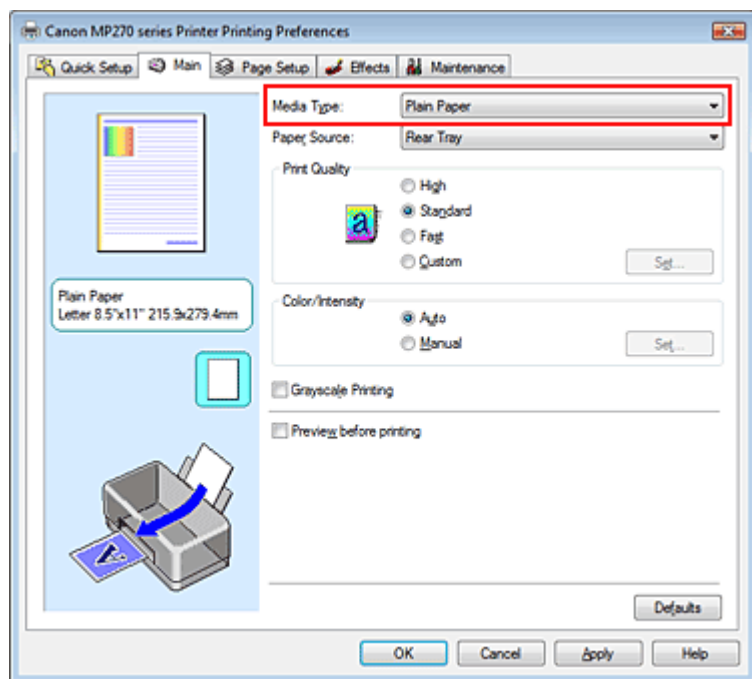

3. Válassza ki a nyomtatás minőségét.

Céljainak megfelelően válassza ki a Magas (High), a Normál (Standard) vagy a Gyors (Fast) értéket a Nyomtatási minőség (Print Quality) beállításnál.

4. Válassza ki a kézi színbeállítást.

Válassza ki a Kézi (Manual) értéket a Szín/intenzitás (Color/Intensity) beállításnál, és kattintson a Beállítás... (Set...) parancsra.

Megnyílik a Kézi színbeállítás (Manual Color Adjustment) párbeszédpanel.

5. Válassza ki a színekorrekcíót.

Kattintson az Egyeztetés (Matching) fülre, és válassza a Nincs (None) értéket a Színekorrekciónak (Color Correction) beállításánál.

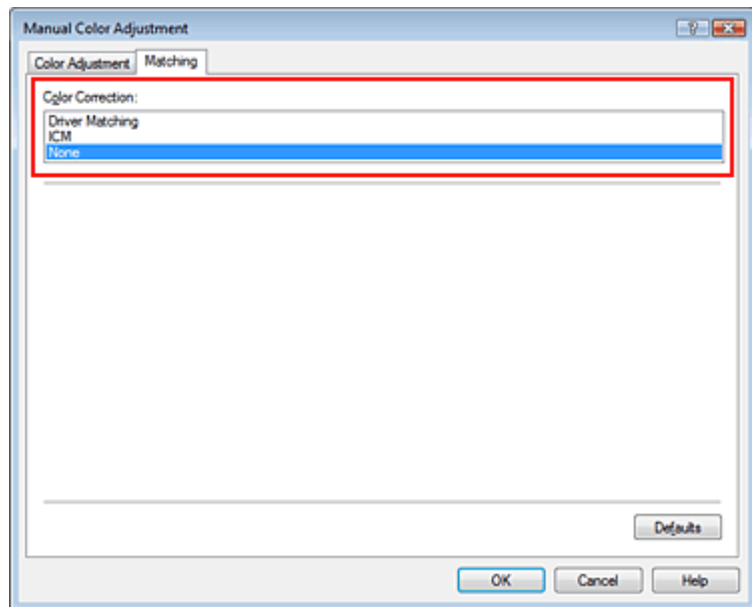

6. Állítsa be a többi elemet.

Szükség esetén kattintson a Színingázítás (Color Adjustment) fülre, és állítsa be a Ciánkék (Cyan), a Bíbor (Magenta) és a Sárga (Yellow) színegyensúlyát, és állítsa be a Fényesség (Brightness), az Intenzitás (Intensity) és a Kontraszt (Contrast) opciót, majd kattintson az OK gombra.

7. Fejezze be a beállítást.

Kattintson a Fő (Main) lapon az OK gombra.
Nyomtatáskor a nyomtató a képadat színterét használja.

ICC-profil beállítása a nyomtatóillesztőhöz és nyomtatás

Olyan programból is nyomtathat, amely nem tud meghatározni ICC-profilokat vagy nem ad lehetőséget profil választására, ha a nyomtatóillesztő nyomtatási profiljai közül ad meg bemeneti ICC-profilt. Ha Adobe RGB adatokat nyomtat, kinyomtathatja azokat az Adobe RGB színtér segítségével még akkor is, ha az alkalmazás nem támogatja az Adobe RGB-t.

1. Nyissa meg a nyomtatóillesztő beállító ablakát.

2. Válassza ki a hordozó típusát.

Válassza ki a Fő (Main) lap Hordozótípus (Media Type) listájából a készülékbe betöltött papír típusát.

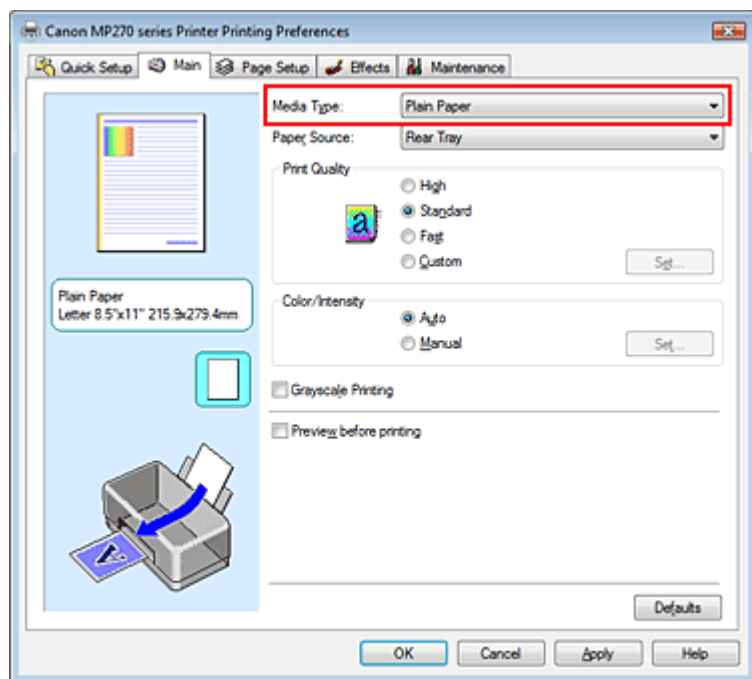

3. Válassza ki a nyomtatás minőségét.

Céljainak megfelelően válassza ki a Magas (High), a Normál (Standard) vagy a Gyors (Fast) értéket a Nyomtatási minőség (Print Quality) beállításnál.

4. Válassza ki a kézi színbeállítást.

Válassza ki a Kézi (Manual) értéket a Szín/intenzitás (Color/Intensity) beállításnál, és kattintson a Beállítás... (Set...) parancsra.

Megjelenik a Kézi színbeállítás (Manual Color Adjustment) párbeszédpanel.

5. Válassza ki a színekorrektíót.

Kattintson az Egyeztetés (Matching) fülre, és válassza az ICM értéket a Színekorrektió (Color Correction) beállításnál.

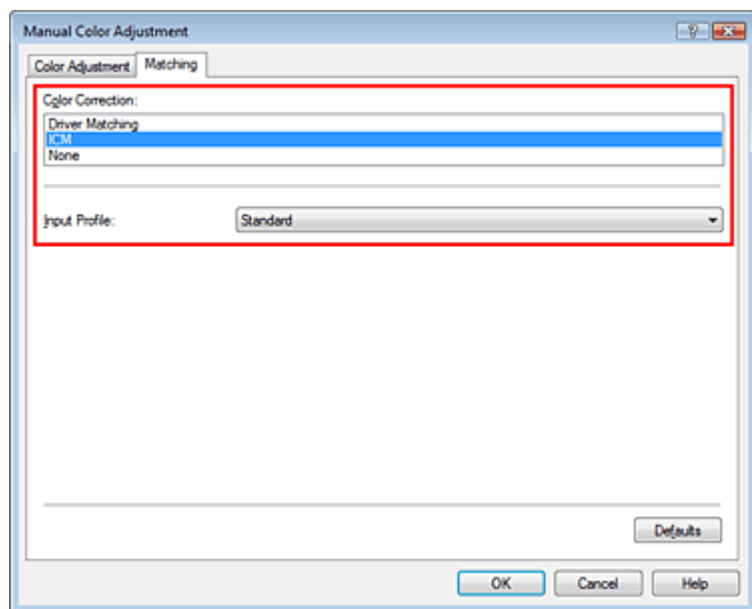

6. Válassza ki a bemeneti profilt.

Válasszon olyan értéket a Bemeneti profil (Input Profile) beállításnál, amely megfelel a képadat színtérnek.

- **sRGB adatok vagy bemeneti ICC-profil nélküli adatok esetén:**

Válassza a Normál (Standard) értéket.

- **Adobe RGB adatok esetén:**

Válassza az Adobe RGB (1998) értéket.

Fontos

- Ha az alkalmazás meghatároz egy bemeneti profilt, akkor a nyomtatóillesztőben megadott bemeneti profil beállításai nem lesznek érvényesek.
- Ha nincs telepítve bemeneti ICC-profil a számítógépre, az Adobe RGB (1998) lehetőség nem jelenik meg. Az ICC-profilokat a készülékhez mellékelt Telepítő CD-ROM (Setup CD-ROM) lemez segítségével telepítheti.

7. Állítsa be a többi elemet.

Szükség esetén kattintson a Színigazítás (Color Adjustment) fülre, és állítsa be a Ciánkék (Cyan), a Bíbor (Magenta) és a Sárga (Yellow) színegyensúlyát, és állítsa be a Fényesség (Brightness), az Intenzitás (Intensity) és a Kontraszt (Contrast) opciót, majd kattintson az OK gombra.

8. Fejezze be a beállítást.

Kattintson a Fő (Main) lapon az OK gombra.

Nyomtatáskor az adatok a kiválasztott képadat színterével lesznek kinyomtatva.

Kapcsolódó témakörök

- ➡ A nyomtatási minőség és a féltónus módszer kombinációjának kiválasztása
- ➡ A színkorrekció megadása
- ➡ A színegyensúly beállítása
- ➡ A világosság beállítása
- ➡ Az intenzitás beállítása
- ➡ A kontraszt beállítása



[A lap tetejére ↑](#)

Bővített felhasználói kézikönyv

Bővített felhasználói kézikönyv > Nyomtatás számítógépről > Nyomtatás más alkalmazásból > A nyomtatási minőség módosítása és a képadatok javítása > A színegyensúly beállítása

A színegyensúly beállítása

A nyomtatás során beállíthatja a színek árnyalatát.

Ez a funkció egészében megváltoztatja a dokumentum színegyensúlyát, mert a kimenetet az egyes színek tintaarányainak módosításával állítja be. Ha jelentősen kívánja módosítani a színegyensúlyt, használja a szoftveralkalmazást. A nyomtatóillesztőt csak akkor használja, ha a színegyensúlyt csak kisebb mértékben szeretné módosítani.

A következő minta azt az esetet mutatja, amikor kiemeltük a ciánkék színt, és tompítottuk a sárga színt, egységessé téve ezáltal a színek általános megjelenését.



Nincs beállítás

A színegyensúly beállítása

A színegyensúly beállításának folyamata a következő:

A színegyensúly a Gyorsbeállítás (Quick Setup) lapon is beállítható a Fotónyomtatás (Photo Printing) kiválasztásával a Gyakran használt beállítások (Commonly Used Settings) közül, majd a Szín/intenzitás kézi beállítása (Color/Intensity Manual Adjustment) lehetőség kiválasztásával a További funkciók (Additional Features) közül.

1. Nyissa meg a **nyomtatóillesztő beállító ablakát**.

2. Válassza ki a kézi színbeállítást.

Válassza a Fő (Main) lap Szín/intenzitás (Color/Intensity) beállításánál a Kézi (Manual) értéket, majd kattintson a Beállítás... (Set...) parancsra.

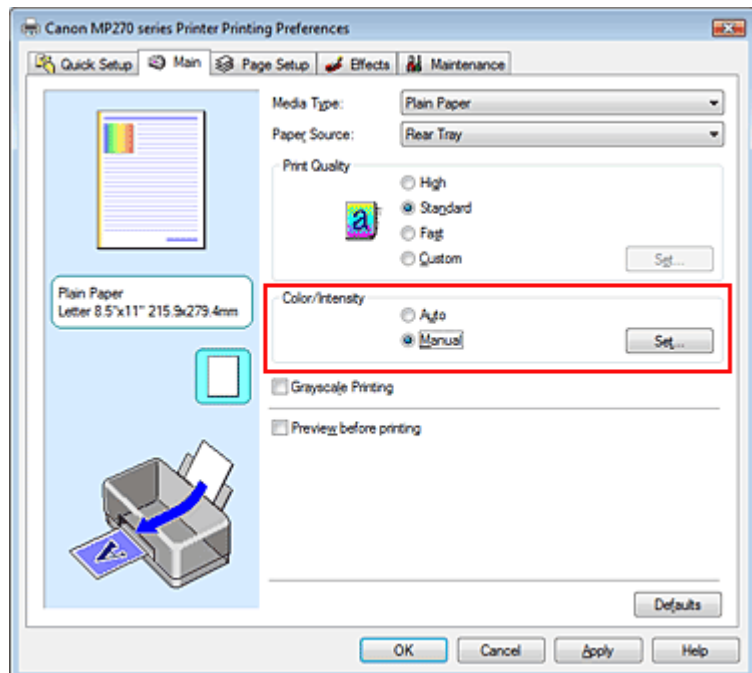

Megnyílik a Kézi színbeállítás (Manual Color Adjustment) párbeszédpanel.

3. Állítsa be a színegyensúlyt.

Külön csúszka van a Ciánkék (Cyan), a Bíbor (Magenta) és a Sárga (Yellow) szín beállítására. A megfelelő csúszkák jobbra történő mozgatásával a színek erőteljesebbek lesznek, a balra történő mozgatással pedig halványabbak. Ha például a ciánkék gyengébb lesz, a piros erősebbé válik. Akár egy értéket is beírhat a csúszkához. Az érték -50 és 50 között lehet.

Az egyes színek beállítása után kattintson az OK gombra.

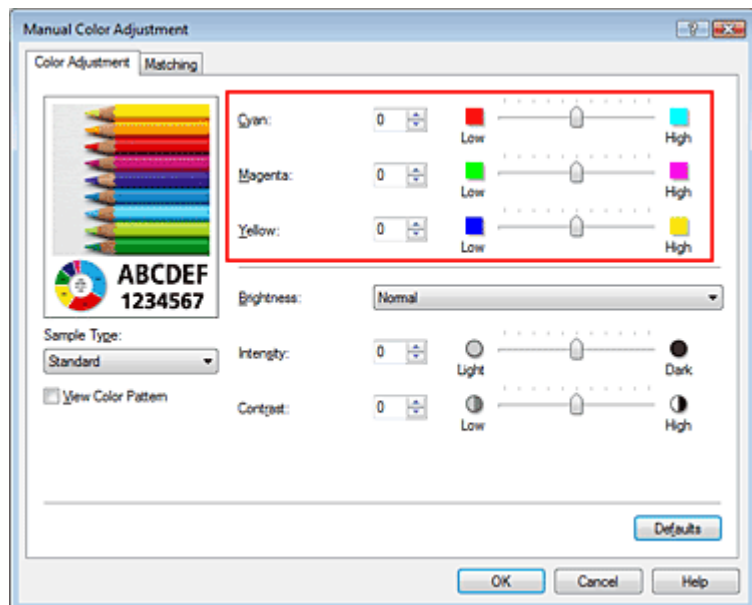

Fontos

- A csúszkát fokozatosan állítsa.

4. Fejezze be a beállítást.

Kattintson a Fő (Main) lapon az OK gombra.

Nyomatáskor a dokumentum a beállított színegyensúllyal kerül kinyomtatásra.

Fontos

- Ha a Fő (Main) lapon be van jelölve a Szürke nyomtatás (Grayscale Printing) jelölőnégyzet, a Ciánkék (Cyan), a Bíbor (Magenta) és a Sárga (Yellow) lehetőség szürke és nem érhető el.

Kapcsolódó témakörök

- ➔ A nyomtatási minőség és a féltónus módszer kombinációjának kiválasztása
- ➔ A színekorrekció megadása
- ➔ A világosság beállítása
- ➔ Az intenzitás beállítása
- ➔ A kontraszt beállítása

Bővített felhasználói kézikönyv

Bővített felhasználói kézikönyv > Nyomtatás számítógépről > Nyomtatás más alkalmazásból > A nyomtatási minőség módosítása és a képadatok javítása > A világosság beállítása

A világosság beállítása

Nyomtatáskor módosíthatja a kép általános világosságát.

Ez a funkció nem módosítja a tiszta fehéret és a tiszta feketét, csak a köztes színek világosságára van hatással.

Az alábbi minta olyan nyomtatás eredményét mutatja, amelynek során módosította a fényesség beállítását.



A Világos (Light) érték esetén A Normál (Normal) érték esetén A Sötét (Dark) érték esetén

A világosság beállításának folyamata a következő:

A világosság a Gyorsbeállítás (Quick Setup) lapon is beállítható a Fotónyomtatás (Photo Printing) kiválasztásával a Gyakran használt beállítások (Commonly Used Settings) közül, majd a Szín/intenzitás kézi beállítása (Color/Intensity Manual Adjustment) lehetőség kiválasztásával a További funkciók (Additional Features) közül.

1. Nyissa meg a nyomtatóillesztő beállító ablakát.

2. Válassza ki a kézi színbeállítást.

Válassza a Fő (Main) lap Szín/intenzitás (Color/Intensity) beállításánál a Kézi (Manual) értéket, majd kattintson a Beállítás... (Set...) parancsra.

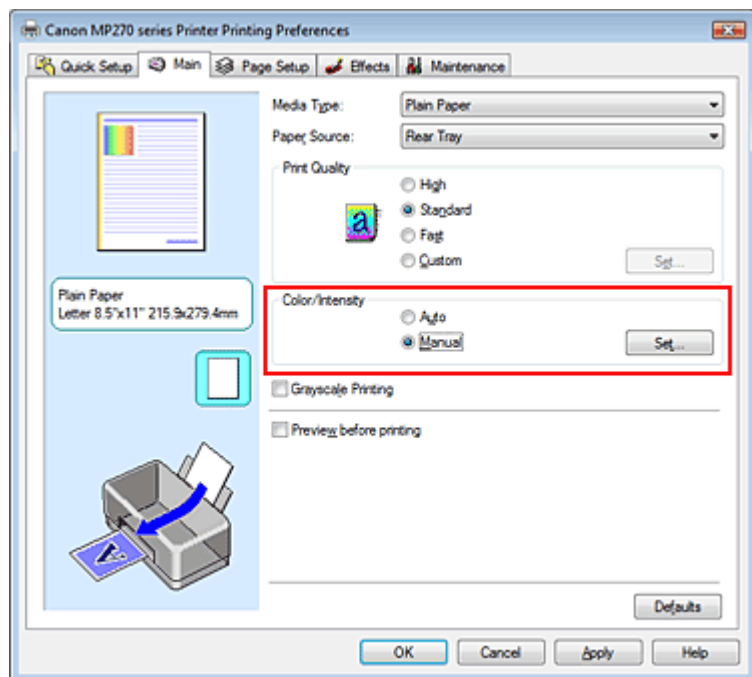

Megnyílik a Kézi színbeállítás (Manual Color Adjustment) párbeszédpanel.

3. Adja meg a világosságot.

Válassza ki a Világos (Light), a Normál (Normal) vagy a Sötét (Dark) értéket a Fényesség

(Brightness) beállításnál, és kattintson az OK gombra.

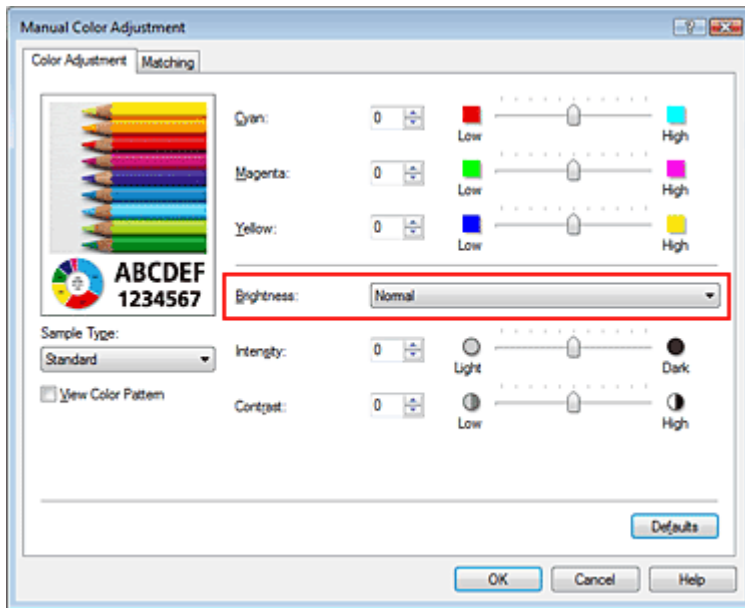

4. Fejezze be a beállítást.

Kattintson a Fő (Main) lapon az OK gombra.

Nyomatáskor a dokumentum a beállított fényességgel kerül kinyomtatásra.

Kapcsolódó témakörök

- ➔ A nyomtatási minőség és a féltónus módszer kombinációjának kiválasztása
- ➔ A színkorrekció megadása
- ➔ A színegyensúly beállítása
- ➔ Az intenzitás beállítása
- ➔ A kontraszt beállítása

[A lap tetejére ↕](#)

Bővített felhasználói kézikönyv

Bővített felhasználói kézikönyv > Nyomatás számítógépről > Nyomatás más alkalmazásból > A nyomtatási minőség módosítása és a képadatok javítása > Az intenzitás beállítása

Az intenzitás beállítása

Ezzel a funkcióval gyengítheti (világosíthatja) vagy erősítheti (sötétítheti) a nyomtatás során a képadat színeinek általános megjelenését.

Ha a nyomtatást éleesebbé kívánja tenni, erősíteni kell a színeket.

A következő minta azt az esetet mutatja, amikor az intenzitást növeltük, így a kép nyomtatásakor a színek intenzívebbé váltak.



Nincs beállítás

Nagyobb intenzitás

Az intenzitás beállításának folyamata a következő:

Az intenzitás a Gyorsbeállítás (Quick Setup) lapon is beállítható a Fotónyomatás (Photo Printing) kiválasztásával a Gyakran használt beállítások (Commonly Used Settings) közül, majd a Szín/intenzitás kézi beállítása (Color/Intensity Manual Adjustment) lehetőség kiválasztásával a További funkciók (Additional Features) közül.

1. Nyissa meg a nyomtatóillesztő beállító ablakát.

2. Válassza ki a kézi színbeállítást.

Válassza a Fő (Main) lap Szín/intenzitás (Color/Intensity) beállításánál a Kézi (Manual) értéket, majd kattintson a Beállítás... (Set...) parancsra.

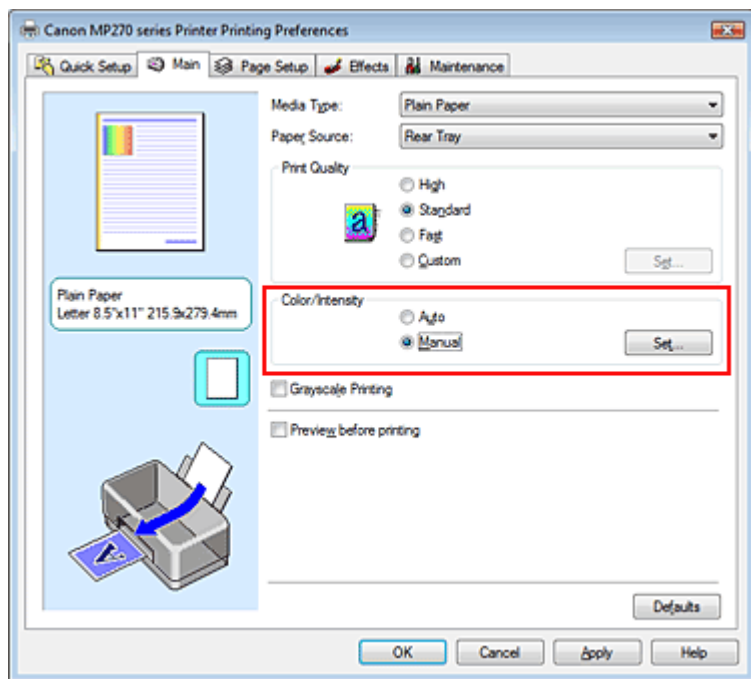

Megnyílik a Kézi színbeállítás (Manual Color Adjustment) párbeszédpanel.

3. Állítsa be az intenzitást.

Az Intenzitás (Intensity) csúszka jobbra mozgatása erősíti (sötétíti) a színeket. A csúszka balra mozgatása gyengíti (világosítja) a színeket.

Akár egy értéket is beírhat a csúszkához. Az érték -50 és 50 között lehet.

Az egyes színek beállítása után kattintson az OK gombra.

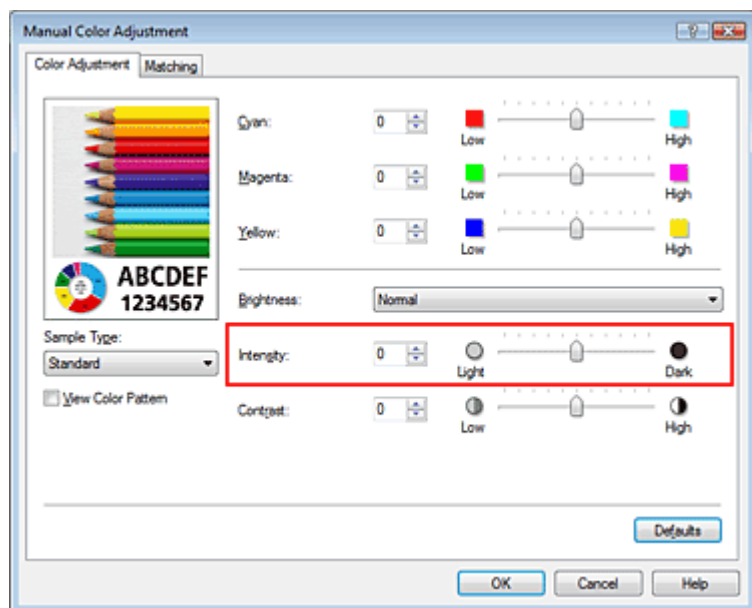

Fontos

- A csúszkát fokozatosan állítsa.

4. Fejezze be a beállítást.

Kattintson a Fő (Main) lapon az OK gombra.

Nyomatáskor a dokumentum a beállított intenzitással kerül kinyomtatásra.

Kapcsolódó témakörök

- ➔ A nyomtatási minőség és a féltónus módszer kombinációjának kiválasztása
- ➔ A színkorrekció megadása
- ➔ A színegyensúly beállítása
- ➔ A világosság beállítása
- ➔ A kontraszt beállítása

[A lap tetejére ↑](#)

Bővített felhasználói kézikönyv

Bővített felhasználói kézikönyv > Nyomtatás számítógépről > Nyomtatás más alkalmazásból > A nyomtatási minőség módosítása és a képadatok javítása > A kontraszt beállítása

A kontraszt beállítása

A kép kontrasztja beállítható a nyomtatás közben.

Ha a kép világos és sötét részei közötti különbséget erősebbé, kiemeltebbé kívánja tenni, növelje meg a kontrasztot. Másrésztől, ha a kép világos és sötét részei közötti különbséget gyengébbé, kevésbé kiemeltté kívánja tenni, növelje meg a kontrasztot.



Nincs beállítás

A kontraszt módosítása

A kontraszt beállításának folyamata a következő:

A kontraszt a Gyorsbeállítás (Quick Setup) lapon is beállítható a Fotónyomtatás (Photo Printing) kiválasztásával a Gyakran használt beállítások (Commonly Used Settings) közül, majd a Szín/intenzitás kézi beállítása (Color/Intensity Manual Adjustment) lehetőség kiválasztásával a További funkciók (Additional Features) közül.

1. Nyissa meg a **nyomatóillesztő beállító ablakát**.

2. Válassza ki a kézi színbeállítást.

Válassza a Fő (Main) lap Szín/intenzitás (Color/Intensity) beállításánál a Kézi (Manual) értéket, majd kattintson a Beállítás... (Set...) parancsra.

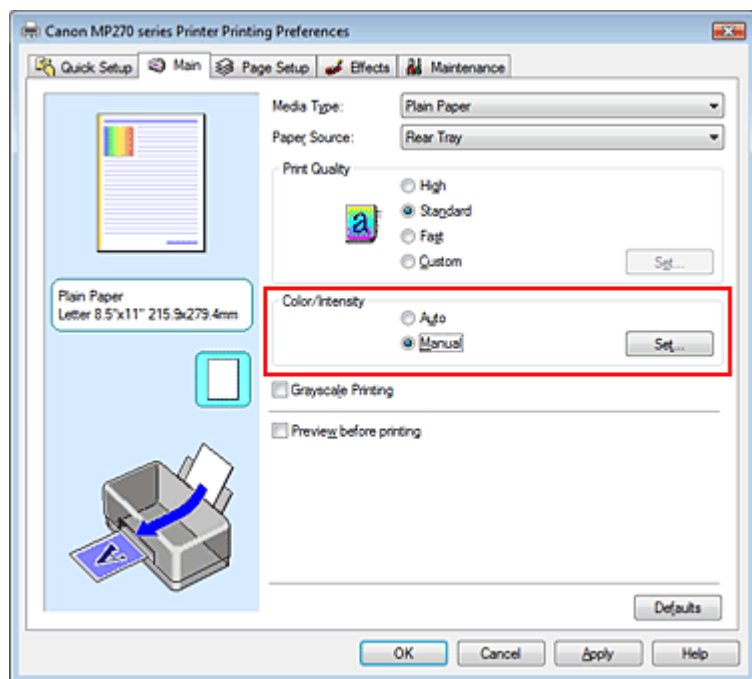

Megnyílik a Kézi színbeállítás (Manual Color Adjustment) párbeszédpanel.

3. Módosítsa a kontrasztot.

A Kontraszt (Contrast) csúszka jobbra húzásával növekszik, balra húzásával csökken a kontraszt. Akár egy értéket is beírhat a csúszkához. Az érték -50 és 50 között lehet.

Az egyes színek beállítása után kattintson az OK gombra.

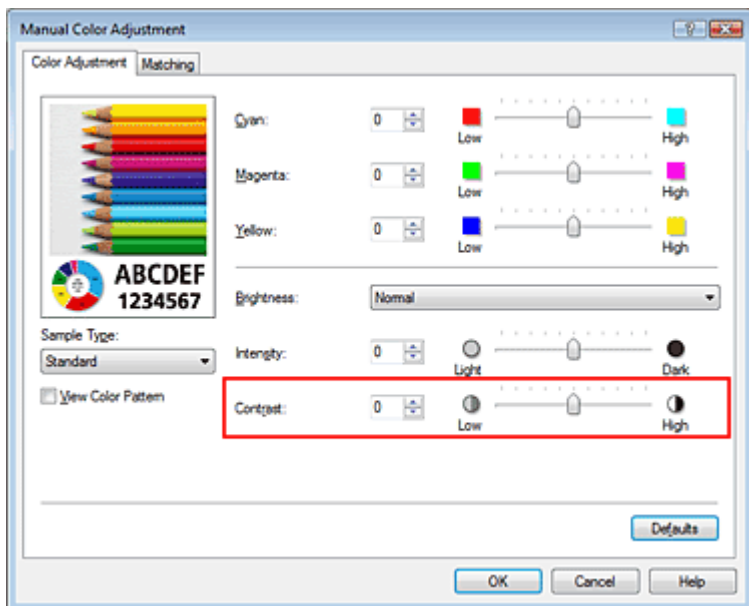

Fontos

- A csúszkát fokozatosan állítsa.

4. Fejezze be a beállítást.

Kattintson a Fő (Main) lapon az OK gombra.

Nyomtatáskor a dokumentum a beállított kontraszttal kerül kinyomtatásra.

Kapcsolódó témakörök

- ➔ A nyomtatási minőség és a féltónus módszer kombinációjának kiválasztása
- ➔ A színkorrekció megadása
- ➔ A színegyensúly beállítása
- ➔ A világosság beállítása
- ➔ Az intenzitás beállítása

[A lap tetejére ↑](#)

Bővített felhasználói kézikönyv

Bővített felhasználói kézikönyv > Nyomtatás számítógépről > Nyomtatás más alkalmazásból > A nyomtatási minőség módosítása és a képadatok javítása > Illusztráció szimulálása

Illusztráció szimulálása

Az Illusztráció szimulálása (Simulate Illustration) funkció segítségével kézzel rajzolt illusztrációhoz hasonlóvá alakítva nyomtathat ki teljes színű vagy 256 színű képeket. E funkció használatával különböző hatásokkal láthatja el az eredeti profilt és színeket.



Az Illusztráció szimulálása (Simulate Illustration) funkció a következőképpen használható:

1. Nyissa meg a **nyomatóillesztő beállító ablakát**.
2. Állítsa be az **Illusztráció szimulálása (Simulate Illustration) funkciót**.

Szükség esetén jelölje be az Illusztráció szimulálása (Simulate Illustration) jelölőnégyzetet a Hatások (Effects) lapon, és módosítsa a Kontraszt (Contrast) beállítás értékét.

A csúszka jobbra húzásával világosíthatja, balra húzásával sötétítheti a képet.

Az aktuális beállítások a nyomatóillesztő bal oldalán található beállítási előnézet részen láthatók.

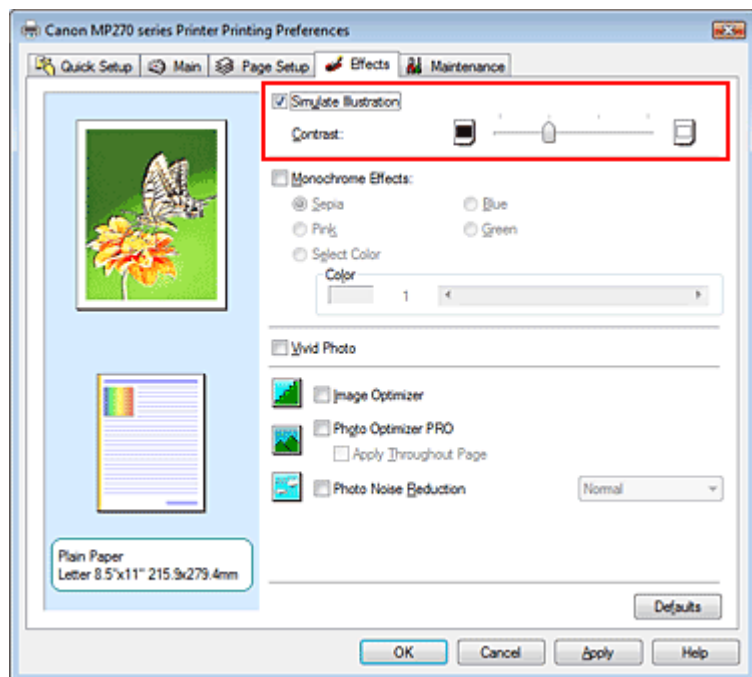

3. Fejezze be a beállítást.

Kattintson az OK gombra.

Nyomtatáskor a kép úgy kerül kinyomtatásra, mintha kézzel lenne rajzolva.

Bővített felhasználói kézikönyv

Bővített felhasználói kézikönyv > Nyomatás számítógépről > Nyomatás más alkalmazásból > A nyomtatási minőség módosítása és a képadatok javítása > Képadatok egy színnel való reprezentálása

Képadatok egy színnel való reprezentálása

Az Egyszínű hatások (Monochrome Effects) funkció használatával olyan hatásokat érhet el, mint például egy fotó szépia színezése.

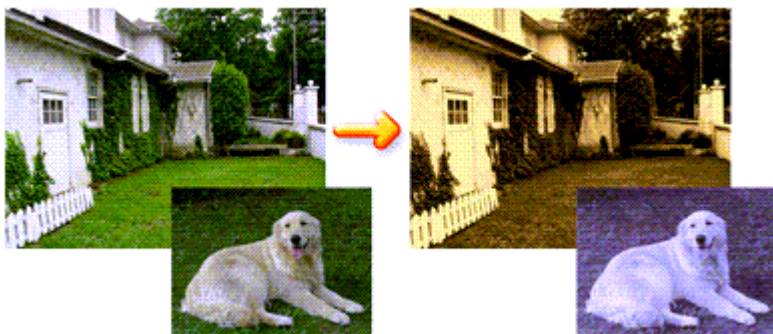

Az Egyszínű hatások (Monochrome Effects) funkció a következőképpen használható:

1. Nyissa meg a **nyomatóillesztő beállító ablakát**.
2. Állítsa be az Egyszínű hatások (Monochrome Effects) funkciót.

Jelölje be az Egyszínű hatások (Monochrome Effects) jelölőnégyzetet a Hatások (Effects) lapon, és válassza ki a kívánt színt.

Amikor a Szín kiválasztása (Select Color) funkciót használja, a Színes (Color) csúszka segítségével állíthatja be a kívánt színt.

Az aktuális beállítások a nyomtatóillesztő bal oldalán található beállítási előnézet részen láthatók.

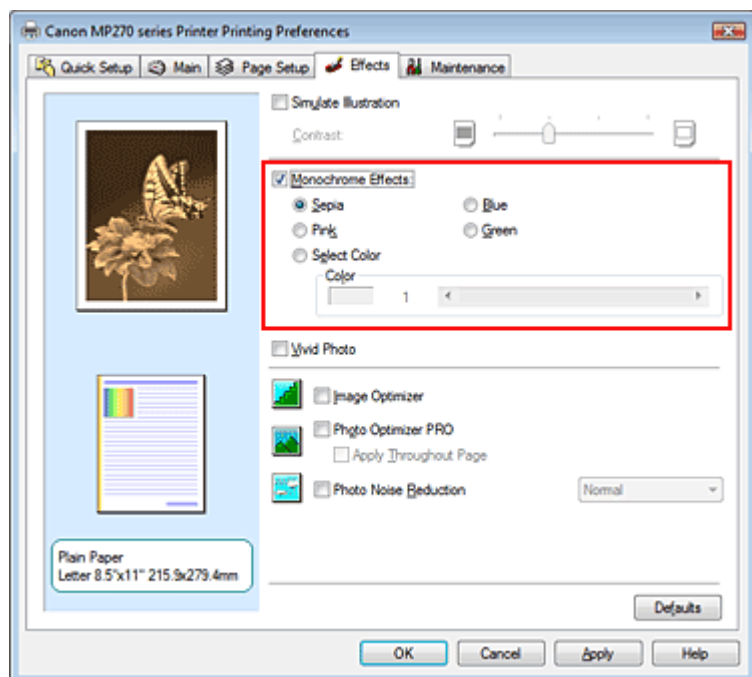

3. Fejezze be a beállítást.

Kattintson az OK gombra.

A nyomtató egyetlen színnel fogja nyomtatni a képet.

 **Fontos**

- Ha a Fő (Main) lapon be van jelölve a Szürke nyomtatás (Grayscale Printing) jelölőnégyzet, az Egyszínű hatások (Monochrome Effects) lehetőség szürke lesz, és nem lesz elérhető.

[A lap tetejére ↕](#)

Bővített felhasználói kézikönyv

Bővített felhasználói kézikönyv > Nyomatás számítógépről > Nyomatás más alkalmazásból > A nyomtatási minőség módosítása és a képadatok javítása > Kép megjelenítése élénk színekkel

Kép megjelenítése élénk színekkel

A Vivid Photo funkció segítségével a képet élénk színekkel nyomtathatja ki.

A Vivid Photo funkció figyelemre méltó jellemzője az, hogy élénk színekkel jeleníti meg a kép háttérében lévő elemeket, miközben megőrzi az emberek természetes bőrszínét. Ezzel a funkcióval elérheti, hogy az élénk színárnyalatok még élénkebbnek tűnjenek.

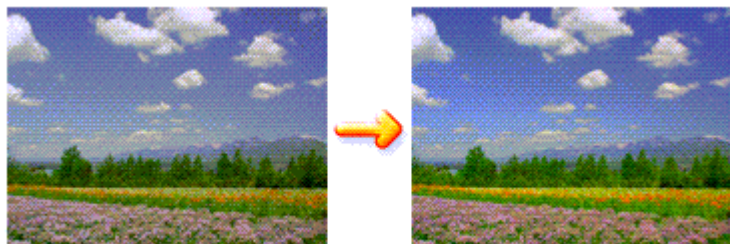

A Vivid Photo lehetőséget az alábbi módon használhatja:

Az élénk színű fényképek a Gyorsbeállítás (Quick Setup) lapon is beállíthatók a Fotónyomatás (Photo Printing) kiválasztásával a Gyakran használt beállítások (Commonly Used Settings) közül, majd a További funkciók (Additional Features) kiválasztásával.

1. Nyissa meg a **nyomatóillesztő beállító ablakát**.
2. Állítsa be a Vivid Photo funkciót.

Jelölje be a Vivid Photo jelölőnégyzetet a Hatások (Effects) lapon.

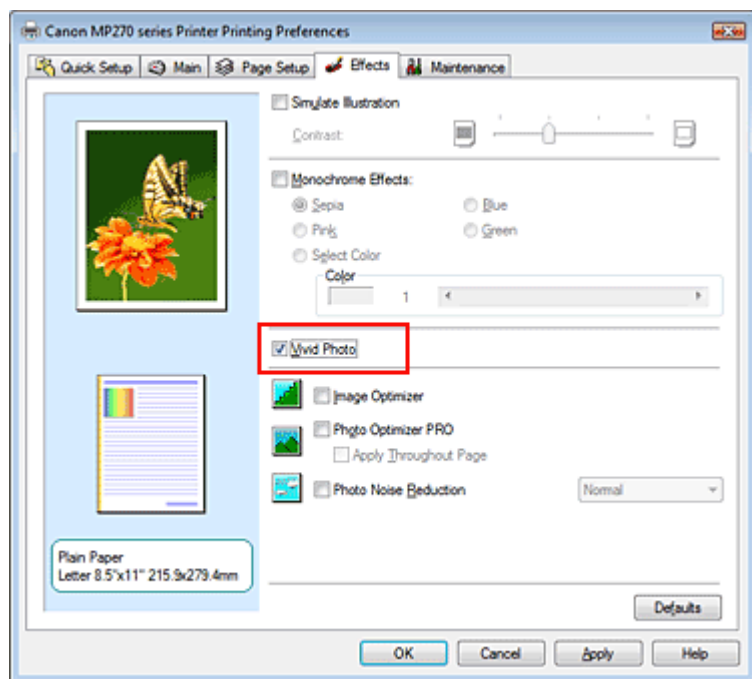

3. Fejezze be a beállítást.

Kattintson az OK gombra.

A nyomtató élénk színekkel fogja nyomtatni a képet.

Bővített felhasználói kézikönyv

Bővített felhasználói kézikönyv > Nyomatás számítógépről > Nyomatás más alkalmazásból > A nyomtatási minőség módosítása és a képadatok javítása > Egyetlen élek simítása

Egyetlen élek simítása

Az Image Optimizer segítségével kisimíthatja a grafika vagy a fotó nagyítás miatt egyetlené vált éleit. Ez a funkció különösen hasznos lehet weblapokon lévő kis felbontású képek nyomtatásánál.

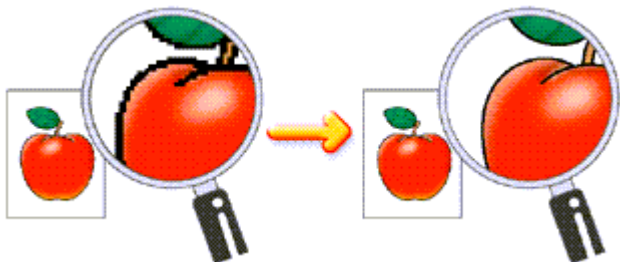

Az Image Optimizer használatához tegye a következőket:

1. Nyissa meg a **nyomtatóillesztő beállító ablakát**.
2. Állítsa be az Image Optimizer funkciót.

Jelölje be az Image Optimizer jelölőnégyzetet a Hatások (Effects) lapon.

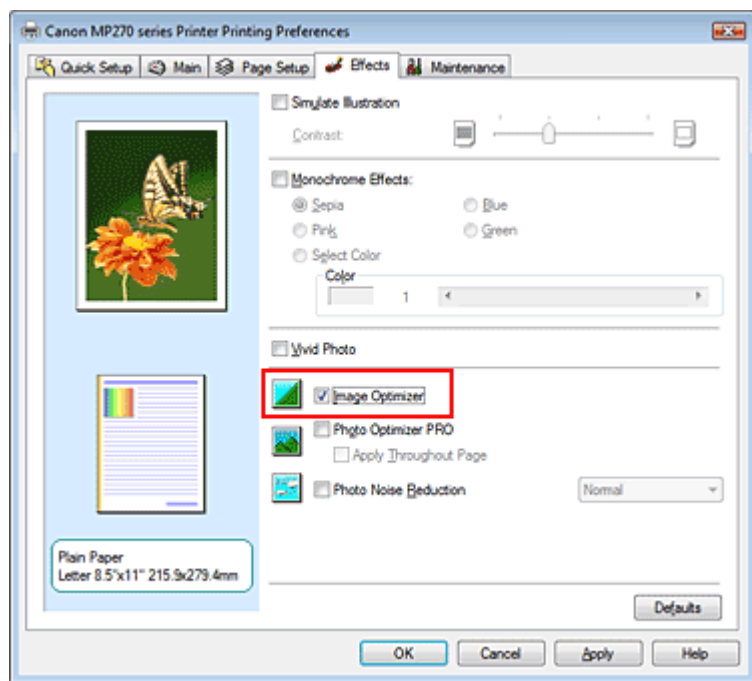

3. Fejezze be a beállítást.

Kattintson az OK gombra.

Nyomatáskor a grafikák és fényképek egyetlen élei ki lesznek simítva.

Megjegyzés

- Az alkalmazói szoftvertől és a kép felbontásától függően az Image Optimizer funkciónak esetleg nem lesz érzékelhető hatása.
- Az Image Optimizer funkció használatával a nyomtatás több időt vehet igénybe.

Bővített felhasználói kézikönyv

Bővített felhasználói kézikönyv > Nyomatás számítógépről > Nyomatás más alkalmazásból > A nyomtatási minőség módosítása és a képatatok javítása > Színtulajdonságok módosítása a színezés javítása érdekében

Színtulajdonságok módosítása a színezés javítása érdekében

A Photo Optimizer PRO funkció segítségével javíthatja a digitális fényképezőgéppel készített vagy lapolvasóval beolvasott képek színeit. E funkció speciálisan a színeltolódásból, alulexponálásból vagy túlexponálásból származó hibák kompenzálására szolgál.

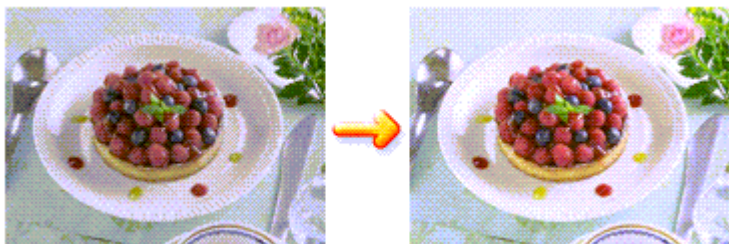

A Photo Optimizer PRO használatához tegye a következőket:

1. Nyissa meg a **nyomatóillesztő beállító ablakát**.
2. Engedélyezze a Photo Optimizer PRO használatát.

Jelölje be a Photo Optimizer PRO jelölőnégyzetet a Hatások (Effects) lapon.

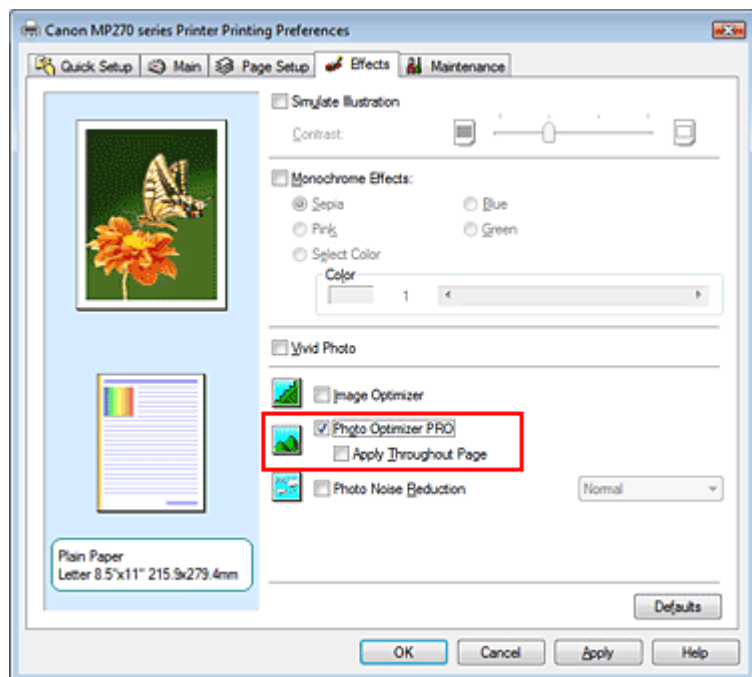

Általában nincs szükség az Alkalmazás teljes oldalon (Apply Throughout Page) négyzet bejelölésére.

Az oldalakon lévő képek optimalizálása képről-képre történik.

Megjegyzés

- Akkor jelölje be az Alkalmazás teljes oldalon (Apply Throughout Page) négyzetet, ha a nyomtatandó képet átalakította, például vágta vagy forgatta. Ebben az esetben a nyomtató a teljes oldalt egyetlen optimalizálandó képként kezeli.

3. Fejezze be a beállítást.

Kattintson az OK gombra.

Nyomtatáskor a képek színtkompenzációval kerülnek kinyomtatásra.

Fontos

- A Photo Optimizer PRO funkció nem működik, ha:
 - A Bélyegző/Háttér (Stamp/Background) párbeszédpanel Oldalbeállítás (Page Setup) lapján be van jelölve a Háttér (Background) lehetőség.
 - A Bélyegző/Háttér (Stamp/Background) párbeszédpanel Oldalbeállítás (Page Setup) lapján a Bélyegző beállítása... (Define Stamp...) ki van választva, és egy bitképes bélyegző van beállítva.

Megjegyzés

- A képtől függően, a Photo Optimizer PRO eljárásnak esetleg nem lesz látványos hatása.

[A lap tetejére ↑](#)

Bővített felhasználói kézikönyv

Bővített felhasználói kézikönyv > Nyomatás számítógépről > Nyomatás más alkalmazásból > A nyomtatási minőség módosítása és a képadatok javítása > A fotózaj csökkentése

A fotózaj csökkentése

A Fotózajcsökkentés (Photo Noise Reduction) alkalmazásával csökkentheti a digitális fényképezőgép zaját, valamint növelheti a digitális nyomtatás képminőségét.

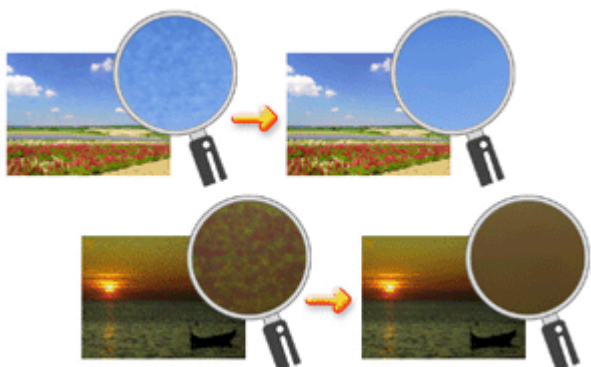

A Fotózajcsökkentés (Photo Noise Reduction) funkciót az alábbi módon használhatja.

1. Nyissa meg a **nyomtatóillesztő beállító ablakát**.
2. Állítsa be a **Fotózajcsökkentés (Photo Noise Reduction)** funkciót.

Jelölje be a **Hatások (Effects)** lapon a **Fotózajcsökkentés (Photo Noise Reduction)** jelölőnégyzetet, és válassza a **Normál (Normal)** vagy az **Erős (Strong)** szintet.

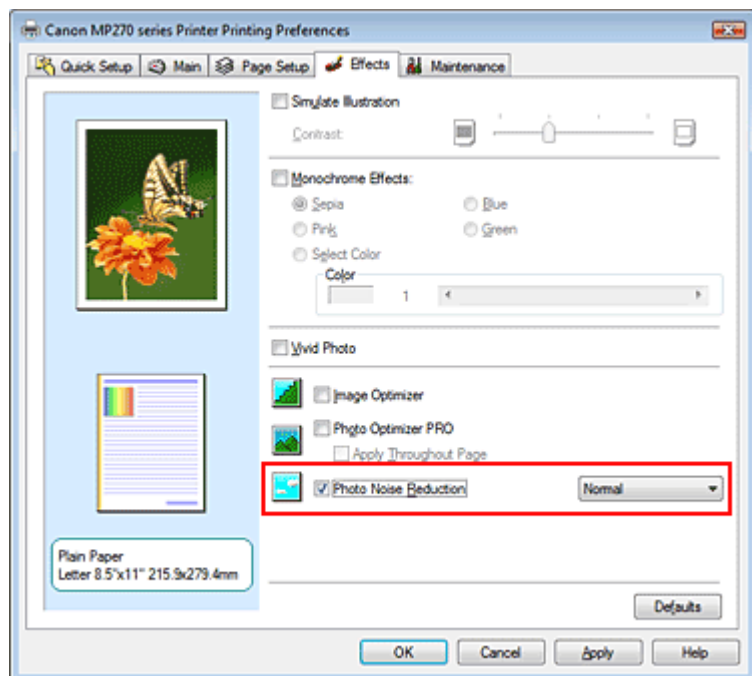

3. Fejezze be a beállítást.

Kattintson az **OK** gombra.

A nyomtatás során a képen csökkentve lesz a digitális fényképezőgép zaja.

Megjegyzés

- Legtöbb esetben a **Normál (Normal)** szint választása ajánlott. Akkor válassza az **Erős (Strong)** értéket, ha a **Normál (Normal)** szint választása után a zaj még mindig zavaró.

- Az alkalmazói szoftvertől vagy a kép felbontásától függően a digitális fényképezőgép zajának csökkentése nem mindig jár látványos eredménnyel.
 - Ha ezt a funkciót nem digitális fényképezőgéppel készített kép esetében használja, a kép torzulhat.
-

[A lap tetejére](#) ↑

Bővített felhasználói kézikönyv

Bővített felhasználói kézikönyv > Nyomtatás számítógépről > Nyomtatás más alkalmazásból > A nyomtatóillesztő áttekintése

A nyomtatóillesztő áttekintése

- ➔ A nyomtatóillesztővel kapcsolatos műveletek
- ➔ Canon IJ nyomtatóillesztő
- ➔ A nyomtatóillesztő beállító ablakának megnyitása
- ➔ Karbantartás lap
- ➔ Canon IJ állapotmonitor
- ➔ A Canon IJ megtekintő

[A lap tetejére ↑](#)



A nyomtatóillesztővel kapcsolatos műveletek

MA-5399-V1.00



| Használati útmutató (nyomtatóillesztő) | A kézikönyv használata | A kézikönyv kinyomtatása |

Különböző nyomtatási eljárások

Nyomtatás az Easy Setup segítségével
 A lapméret és a tájolás beállítása
 A példányszám és a nyomtatási sorrend beállítása
 A kötési margó megadása
 Szegély nélküli nyomtatás
 Laphoz igazított nyomtatás
 Igazítás lapmérethez
 Oldalelrendezéses nyomtatás
 Poszternymtatás
 Füzetnyomtatás
 Kétoldalas nyomtatás
 Bélyegző/Háttér nyomtatása
 Nyomtatás borítékra
 A nyomtatási eredmények megjelenítése nyomtatás előtt
 A papír méretének beállítása (Egyéni méret)

A nyomtatási minőség módosítása és a képadatok javítása

A nyomtatási minőség és a féltónus módszer kombinációjának kiválasztása
 Színes dokumentum egyszínű nyomtatása
 A színkorrekció megadása
 A színegyensúly beállítása
 A világosság beállítása
 Az intenzitás beállítása
 A kontraszt beállítása
 Illusztráció szimulálása
 Képadatok egy színnel való reprezentálása
 Kép megjelenítése élénk színekkel
 Egyenetlen élek simítása
 Színtulajdonságok módosítása a színezés javítása érdekében
 A fotózaj csökkentése

A készülék beállításainak módosítása számítógépről

Nyomtatási beállítások módosítása
 Gyakran használt nyomtatási profil regisztrálása
 A tintapatron beállítása
 A készülék tápellátásának kezelése
 A készülék működési zajának csökkentése
 A készülék működési módjának megváltoztatása

Karbantartás számítógépről

A nyomtatófejek tisztítása
 A laptovábbító görgők tisztítása
 Nyomtatófej-igazítás
 A nyomtatófej fúvókáinak ellenőrzése
 A készülék belsejének tisztítása

A nyomtatóillesztő áttekintése

Canon IJ nyomtatóillesztő
 A nyomtatóillesztő beállító ablakának megnyitása
 Karbantartás lap
 Canon IJ állapotmonitor
 A Canon IJ megtekintő

Az MP Drivers frissítése

A legfrissebb MP Drivers beszerzése
 Az MP Drivers alkalmazás eltávolítása
 Az MP Drivers telepítése előtti teendők
 Az MP Drivers telepítése

Függelék

Nem kívánt nyomtatási feladat törlése
 A nyomtató megosztása hálózaton

Bővített felhasználói kézikönyv

Bővített felhasználói kézikönyv > Nyomtatás számítógépről > Nyomtatás más alkalmazásból > A nyomtatóillesztő áttekintése > Canon IJ nyomtatóillesztő

Canon IJ nyomtatóillesztő

A Canon IJ nyomtatóillesztő egy olyan szoftver, mely a számítógépre van telepítve, és amelyet az adatok e készülékkel történő nyomtatásához használhat.

A Canon IJ nyomtatóillesztő a Windows alkalmazásban elkészített nyomtatási anyagot a nyomtató számára érthető adattá konvertálja, majd a konvertált anyagot a nyomtatóra küldi.

Mivel a nyomtatási adatok formátuma a modelltől függően más és más lehet, szüksége van egy olyan Canon IJ nyomtatóillesztőre, ami kifejezetten az Ön által használt modellhez való.

Hogyan kell használni a nyomtatóillesztő súgóját?

A nyomtatóillesztő beállításait leíró súgót a Canon IJ nyomtatóillesztő Nyomtatási beállítások (Printing Preferences) képernyőjéről is meg lehet jeleníteni.

- **Egy lap összes leírásának megtekintése**

Kattintson a lapon a Súgó (Help) gombra. Megjelenik egy párbeszédpanel, amelyen a lapon található valamennyi jellemző leírása szerepel.

Az egyes elemek leírásánál található hivatkozásra kattintva megjelenítheti a kapcsolódó párbeszédpanel leírását.

- **Az egyes jellemzők leírásának megtekintése**

Kattintson a jobb gombbal arra az elemre, amelyet meg szeretne ismerni, majd kattintson a megjelenő Súgó (Help) gombra.

Ha a  Súgó (Help) gomb a címsor jobb szélén található, kattintson rá, majd arra az elemre, amelyet meg szeretne ismerni.

Megjelenik az elem leírása.

Kapcsolódó témakör

➔ [A nyomtatóillesztő beállító ablakának megnyitása](#)



[A lap tetejére ↑](#)

Bővített felhasználói kézikönyv

Bővített felhasználói kézikönyv > Nyomtatás számítógépről > Nyomtatás más alkalmazásból > A nyomtatóillesztő áttekintése > Canon IJ nyomtatóillesztő > A nyomtatóillesztő beállító ablakának megnyitása

A nyomtatóillesztő beállító ablakának megnyitása

A nyomtatóillesztő beállító ablaka megjeleníthető a használt alkalmazói szoftverből vagy a Windows Start menüjéből.

Megjegyzés

- Ez a kézikönyv főleg Windows Vista alatt mutatja be a műveleteket. A műveletek eltérőek lehetnek a Windows verzióitól függően.

A nyomtatóillesztő beállító ablakának megnyitása az alkalmazói szoftverből

A nyomtatási profil nyomtatáskor történő beállításához az alábbi lépéseket kell végrehajtani.

1. Válassza ki azt a parancsot, mellyel az alkalmazásból el lehet indítani a nyomtatást.

Általában válassza a Fájl (File) menü Nyomtatás (Print) parancsát, mellyel megnyílik a Nyomtatás (Print) párbeszédpanel.

2. Válassza ki a modell nevének megfelelő elemet, majd kattintson a Beállítások (Preferences) (vagy a Tulajdonságok (Properties)) gombra.

Megnyílik a nyomtatóillesztő beállító ablaka.

Megjegyzés

- Az alkalmazói szoftvertől függően a parancsok és a menük nevei változhatnak, s a lépések száma is több lehet. Részletekért tekintse meg az alkalmazás felhasználói kézikönyvét.

A nyomtatóillesztő beállító ablakának megnyitása a Start menüből

A nyomtatófejek tisztításához és az egyéb karbantartási műveletek végrehajtásához, valamint az alkalmazásokhoz egységesen használható nyomtatási profilok megadásához hajtsa végre az alábbi lépéseket.

1. Válassza a Start menü alábbi elemeit:

- Windows Vista rendszeren válassza a Start menü -> Vezérlőpult (Control Panel) -> Hardver és hang (Hardware and Sound) -> Nyomtatók (Printers) pontot.
- Windows XP rendszeren válassza a Start menü -> Vezérlőpult (Control Panel) -> Nyomtatók és más hardverek (Printers and Other Hardware) -> Nyomtatók és faxok (Printers and Faxes) pontot.
- Windows 2000 esetén válassza a Start menü -> Beállítások (Settings) -> Nyomtatók (Printers) pontot.

2. Kattintson a jobb gombbal a modell ikonjára, majd válassza a Nyomtatási beállítások... (Printing Preferences...) elemet a megjelenő menüből.

Megnyílik a nyomtatóillesztő beállító ablaka.

Fontos

- A nyomtatóillesztő beállító ablakának a Tulajdonságok (Properties) ablakból történő megnyitása csak azokat a lapokat jeleníti meg, melyek a Windows funkciókra vonatkoznak. Ilyen például a Portok (Ports) (vagy a Speciális (Advanced)) lap. Ezek a lapok nem nyílnak meg, amikor a nyomtatóillesztő megnyitása a Nyomtatási beállítások... (Printing Preferences...) ablakból vagy az alkalmazásból történik. A Windows funkcióira vonatkozó lapokkal kapcsolatos tájékoztatásért tekintse meg a Windows felhasználói kézikönyvét.



[A lap tetejére ↑](#)

Bővített felhasználói kézikönyv

Bővített felhasználói kézikönyv > Nyomatás számítógépről > Nyomatás más alkalmazásból > A nyomtatóillesztő áttekintése > Canon IJ nyomtatóillesztő > Karbantartás lap

Karbantartás lap

A Karbantartás (Maintenance) lapon a készülék karbantartását végezheti el, vagy módosíthatja a készülék beállításait.

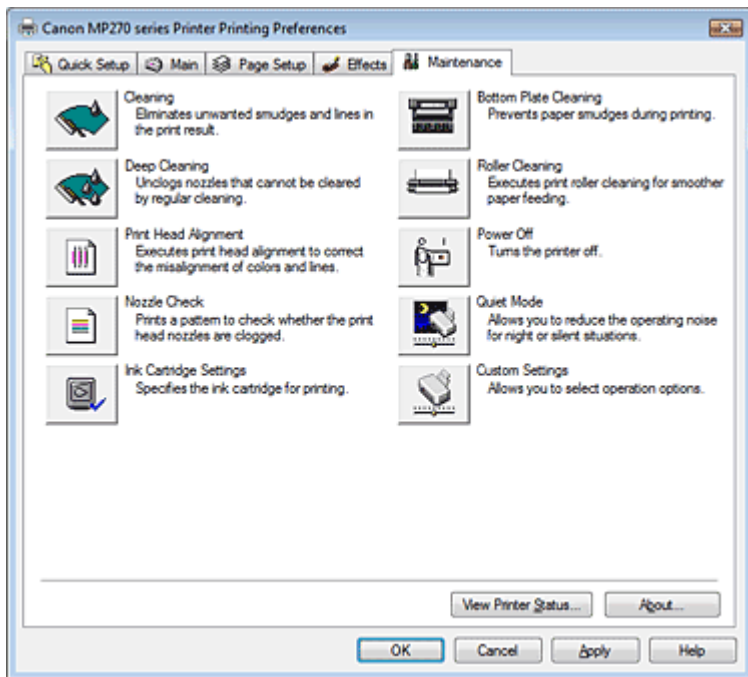

Jellemzők

- ➔ A nyomtatófejek tisztítása
- ➔ A laptovábbító görgők tisztítása
- ➔ Nyomtatófej-igazítás
- ➔ A nyomtatófej fúvókáinak ellenőrzése
- ➔ A készülék belsejének tisztítása
- ➔ A tintapatron beállítása
- ➔ A készülék tápellátásának kezelése

Kapcsolódó funkciók

- ➔ A készülék működési zajának csökkentése
- ➔ A készülék működési módjának megváltoztatása



A lap tetejére ↑

Bővített felhasználói kézikönyv

Bővített felhasználói kézikönyv > Nyomtatás számítógépről > Nyomtatás más alkalmazásból > A nyomtatóillesztő áttekintése > Canon IJ állapotmonitor

Canon IJ állapotmonitor

A Canon IJ állapotmonitor egy olyan alkalmazás, amely megmutatja a nyomtató állapotát, és a nyomtatás folyamatának haladását Windows képernyőn. A nyomtató állapotát grafikák, ikonok és üzenetek segítségével jelzi.

A Canon IJ állapotmonitor elindítása

A Canon IJ állapotmonitor automatikusan megnyílik a nyomtatás indításakor. Elindulása után a Canon IJ állapotmonitor gombként jelenik meg a tálcán.



Kattintson a tálca állapotfigyelési gombjára. Megnyílik a Canon IJ állapotmonitor.

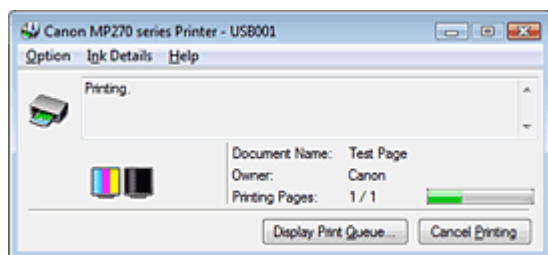

Megjegyzés

- Ha akkor szeretné megnyitni a Canon IJ állapotmonitort, amikor nincs nyomtatás, nyissa meg a [nyomtatóillesztő beállító ablakát](#), majd a Karbantartás (Maintenance) lapon kattintson a Nyomtatóállapot megtekintése... (View Printer Status...) gombra.

Hiba esetén

A Canon IJ állapotmonitor hiba esetén automatikusan megnyílik (ha például kifogyott a papír vagy a tinta).

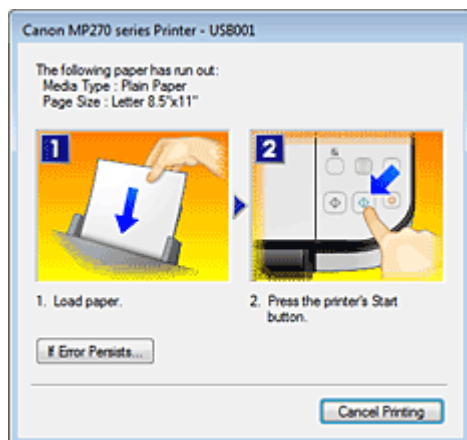

Ebben az esetben az utasítás alapján hajtsa végre a megfelelő műveletet.

Bővített felhasználói kézikönyv

Bővített felhasználói kézikönyv > Nyomtatás számítógépről > Nyomtatás más alkalmazásból > A nyomtatóillesztő áttekintése > A Canon IJ megtekintő

A Canon IJ megtekintő

A Canon IJ megtekintő egy olyan alkalmazás, amely a dokumentum tényleges kinyomtatása előtt megjeleníti a nyomtatás eredményét.

A megtekintő a nyomtatóillesztőben megadott beállításokat tükrözi, és lehetővé teszi a dokumentum elrendezésének, a nyomtatás sorrendjének és az oldalak számának ellenőrzését. A hordozó típusa is módosítható.

Ha a nyomtatás előtt szeretne megtekintést, nyissa meg a [nyomtatóillesztő beállítási ablakát](#), kattintson a Gyorsbeállítás (Quick Setup) vagy a Fő (Main) lapra, majd jelölje be a Megtekintés nyomtatás előtt (Preview before printing) jelölőnégyzetet.

Ha nem szeretne megtekintést nyomtatás előtt, ne jelölje be a négyzetet.

Kapcsolódó témakör

➡ [A nyomtatási eredmények megjelenítése nyomtatás előtt](#)

[A lap tetejére](#) ↑

Bővített felhasználói kézikönyv

Bővített felhasználói kézikönyv > Nyomtatás a készülék kezelőpaneljének használatával

Nyomtatás a készülék kezelőpaneljének használatával

➔ Másolás

[A lap tetejére ↑](#)

Bővített felhasználói kézikönyv

Bővített felhasználói kézikönyv > Nyomtatás a készülék kezelőpaneljének használatával > Másolás

Másolás

- ➔ Másolatok készítése
- ➔ Hasznos másolási funkciók alkalmazása

[A lap tetejére ↕](#)

Bővített felhasználói kézikönyv

[Bővített felhasználói kézikönyv](#) > [Nyomtatás a készülék kezelőpaneljének használatával](#) > [Másolás](#) > [Másolatok készítése](#)

Másolatok készítése

A másolatok készítésének alapvető eljárását a [Másolás](#) című rész ismerteti.

- ➔ [Másolat kicsinyítése vagy nagyítása](#)
- ➔ [Hasznos másolási funkciók alkalmazása](#)

[A lap tetejére](#) ↑

Bővített felhasználói kézikönyv

Bővített felhasználói kézikönyv > Nyomtatás a készülék kezelőpaneljének használatával > Másolás > Másolatok készítése > Másolat kicsinyítése vagy nagyítása

Másolat kicsinyítése vagy nagyítása

1. Győződjön meg arról, hogy a készülék bekapcsolt állapotban van.
2. Tegyen be normál papírt a hátsó tálcába.
3. Helyezze az eredeti dokumentumot az üveglapra.
4. Nyomja meg a **Papír (Paper)** gombot A4 vagy 8,5"x11" méretű normál papír kiválasztásához.



Megjegyzés

- A hátsó tálcába betöltött papír méretét A4 és Letter méret között változtathatja. ➔ [A lapméret váltása A4 és Letter méret között](#)

5. Nyomja meg a **Laphoz igazítás (Fit to Page)** gombot.

A **Laphoz igazítás (Fit to Page)** lámpa felgyullad. A laphoz igazított másolás megszakításához nyomja meg újra a **Laphoz igazítás (Fit to Page)** gombot.



Megjegyzés

- A **Laphoz igazítás (Fit to Page)** gombot csak a másolás funkció esetén használhatja.
- A készülék automatikusan kicsinyíti vagy nagyítja a másolt képek hosszúságát és szélességét úgy, hogy azok megfeleljenek a kiválasztott lapméretnek.

6. A **+** gomb többszöri megnyomásával megadhatja a nyomtatási példányszámot.



Megjegyzés

- A **+** gomb többszöri megnyomásával megjelenik az F betű a kijelzőn. A példányszám értéke ekkor 20.
- Ha 10 és 19 közötti példányszámot szeretne, állítsa a példányszámot 20-ra, és tegyen a készülékbe ugyanennyi papírt. Ez esetben a másolás hibaüzenettel leáll. Szüntesse meg a hibaüzenetet a **Stop/Visszaállítás (Stop/Reset)** gombbal.
- A **Stop/Visszaállítás (Stop/Reset)** gomb megnyomásával a példányszám visszaáll 1-re.

7. Színes másoláshoz a **Színes (Color)** gombot, fekete-fehér másoláshoz a **Fekete (Black)** gombot nyomja meg.

A készülék automatikusan elkezd a laphoz igazított másolást.

A másolás elkészültével távolítsa el az eredetit az üveglapról.

• Gyors másolatok készítése

1. **Tartsa lenyomva a Színes (Color) vagy a Fekete (Black) gombot legalább két másodpercig.**

A LED egyet villan.

2. **Engedje fel a gombot.**

A készülék megkezd a gyorsmásolást.



Fontos

- Ne nyissa fel a dokumentumtartó fedelét, és ne távolítsa el az eredeti dokumentumot az

üveglapról, amíg a másolás be nem fejeződik.

Megjegyzés

- A gyorsmásolás a csak szöveget tartalmazó dokumentumok normál papírra történő nyomtatására alkalmas. Ha az elvárnál rosszabb a minőség, használjon normál másolást.
- Ha 10 és 19 közötti példányszámot szeretne, állítsa a példányszámot 20-ra, és tegyen a készülékbe ugyanennyi papírt. Ez esetben a másolás hibaüzenettel leáll. Szüntesse meg a hibaüzenetet a **Stop/Visszaállítás (Stop/Reset)** gombbal.
- Ha meg szeretné szakítani a másolást, nyomja meg a **Stop/Visszaállítás (Stop/Reset)** gombot.

[A lap tetejére ↑](#)

Bővített felhasználói kézikönyv

Bővített felhasználói kézikönyv > Nyomtatás a készülék kezelőpaneljének használatával > Másolás > Hasznos másolási funkciók alkalmazása

Hasznos másolási funkciók alkalmazása

- **Szegély nélküli másolás (Borderless copy)**

Képeket olyan módon is másolhat, hogy keret nélkül kitöltsék a teljes lapot.

➔ [Másolás szegély nélkül](#)

[A lap tetejére ↑](#)

Bővített felhasználói kézikönyv

Bővített felhasználói kézikönyv > Nyomtatás a készülék kezelőpaneljének használatával > Másolás > Hasznos másolási funkciók alkalmazása > A lapméret váltása A4 és Letter méret között

A lapméret váltása A4 és Letter méret között

A hátsó tálcába betöltött papír méretét A4 és Letter méret között változtathatja.

1. Nyomja meg a **Karbantartás (Maintenance)** gombot ismételten addig, amíg a d karakter meg nem jelenik.
2. Ha az A4-es méretet szeretné kiválasztani, nyomja meg a **Fekete (Black)** gombot, ha a Letter méretet szeretné kiválasztani, nyomja meg a **Színes (Color)** gombot.



Megjegyzés

- A bekapcsoláskor kiválasztott papírméretet A4 és Letter méret között változtathatja.
-

[A lap tetejére ↑](#)

Bővített felhasználói kézikönyv

Bővített felhasználói kézikönyv > Nyomtatás a készülék kezelőpaneljének használatával > Másolás > Hasznos másolási funkciók alkalmazása > Másolás szegély nélkül

Másolás szegély nélkül

Képeket olyan módon is másolhat, hogy keret nélkül kitöltsék a teljes lapot.

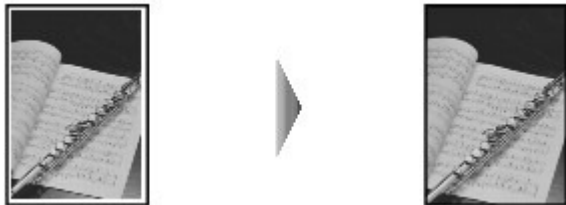

1. Tegyen be fotópapírt a hátsó tálcába.
2. A **Papír (Paper)** gomb segítségével megadhatja a hátsó tálcába betöltött papír méretét.

Megjegyzés

- A hátsó tálcába betöltött papír méretét A4 és Letter méret között változtathatja. ➔ [A lapméret váltása A4 és Letter méret között](#)
- Ha A4 vagy 8,5"x11" méretű normál papír van kiválasztva, a szegély nélküli másolás nem érhető el.

3. Nyomja meg a **Laphoz igazítás (Fit to Page)** gombot.

A **Laphoz igazítás (Fit to Page)** lámpa felgyullad. A szegély nélküli másolás kikapcsolásához nyomja meg újra a **Laphoz igazítás (Fit to Page)** gombot.

Megjegyzés

- A **Laphoz igazítás (Fit to Page)** gombot csak a másolás funkció esetén használhatja.
- A készülék automatikusan lekicsinyíti vagy felnagyítja a másolt képeket úgy, hogy azok megfeleljenek a szegély nélküli másoláshoz kiválasztott lapméretnek.

4. A **+** gomb többszöri megnyomásával megadhatja a nyomtatási példányszámot.

Megjegyzés

- A **+** gomb többszöri megnyomásával megjelenik az F betű a kijelzőn. A példányszám értéke ekkor 20.
- Ha 10 és 19 közötti példányszámot szeretne, állítsa a példányszámot 20-ra, és tegyen a készülékbe ugyanennyi papírt. Ez esetben a másolás hibaüzenettel leáll. Szüntesse meg a hibaüzenetet a **Stop/Visszaállítás (Stop/Reset)** gombbal.
- A **Stop/Visszaállítás (Stop/Reset)** gomb megnyomásával a példányszám visszaáll 1-re.

5. Színes másoláshoz a **Színes (Color)** gombot, fekete-fehér másoláshoz a **Fekete (Black)** gombot nyomja meg.

A készülék megkezdí a szegély nélküli másolást.

Fontos

- Ne nyissa fel a dokumentumtartó fedelét, és ne távolítsa el az eredeti dokumentumot az üveglapról, amíg a másolás be nem fejeződik.

Megjegyzés

- A széleken némi levágás fordulhat elő, mivel a másolt képet a készülék felnagyítja, hogy a teljes

oldalt kitöltse.

- Ha meg szeretné szakítani a másolást, nyomja meg a **Stop/Visszaállítás (Stop/Reset)** gombot.
-

[A lap tetejére ↑](#)

Bővített felhasználói kézikönyv

Bővített felhasználói kézikönyv > Beolvasás

Beolvasás

- ➔ Képek beolvasása
- ➔ A beolvasott adatok mentése számítógépre a készülék kezelőpaneljének segítségével
- ➔ Beolvasás a mellékelt alkalmazáson keresztül
- ➔ Beolvasás más alkalmazásból
- ➔ Egyéb beolvasási módszerek

[A lap tetejére](#) ↑

Bővített felhasználói kézikönyv

Bővített felhasználói kézikönyv > Beolvasás > Képek beolvasása

Képek beolvasása

- ➔ Képek beolvasása
- ➔ A beolvasás előtti teendők
- ➔ Dokumentumok elhelyezése

[A lap tetejére ↑](#)

Bővített felhasználói kézikönyv

Bővített felhasználói kézikönyv > Beolvasás > Képek beolvasása > Képek beolvasása

Képek beolvasása

A készülékről kinyomtatás nélkül képeket olvashat be a számítógépbe, és elterjedt fájlformátumokban (pl. JPEG, TIFF, bittérkép vagy PDF) mentheti őket.

Válassza ki a célnak megfelelő beolvasási módszert.

- ➡ A beolvasott adatok mentése számítógépre a készülék kezelőpaneljének segítségével
- ➡ Beolvasás a mellékelt alkalmazáson keresztül
- ➡ Beolvasás a mellékelt alkalmazáson keresztül

[A lap tetejére ↑](#)

Bővített felhasználói kézikönyv

[Bővített felhasználói kézikönyv](#) > [Beolvasás](#) > [Képek beolvasása](#) > [A beolvasás előtti teendők](#)

A beolvasás előtti teendők

A képek beolvasása előtt ellenőrizze a következőket:

- **A beolvasni kívánt eredeti dokumentum megfelel az üveglapra helyezés követelményeinek?**

Az eredeti dokumentumok üveglapra történő helyezésére vonatkozó követelményekről a [Dokumentumok elhelyezése](#) című részben olvashat.

[A lap tetejére ↑](#)

Bővített felhasználói kézikönyv

Bővített felhasználói kézikönyv > Letapogatás > Képek letapogatása > Dokumentumok elhelyezése

Dokumentumok elhelyezése

Ismerje meg, hogyan helyezze el a dokumentumokat az eszköz tálcáján. Helyezze be megfelelően a dokumentumot a letapogatni kívánt dokumentum típusa szerint. Máskülönben lehet, hogy a dokumentumok letapogatása nem lesz megfelelő.

Fontos

- Ne helyezzen tárgyakat a dokumentumfedélre. A tárgyak beeshetnek a készülékbe a dokumentumfedél felnyitása során. Ez a készülék sérüléséhez vezethet.

Dokumentumok elhelyezése

Az alábbiakban leírt módon helyezze el a dokumentumokat, hogy az eszköz automatikusan észlelhesse azok típusát, illetve méretét.

Fontos

- Ha úgy végzi a beolvasást, hogy megadja a dokumentum típusát vagy méretét az MP Navigator EX vagy a ScanGear (lapolvasó illesztőprogram) alkalmazásban, az üveglapon látható nyílhoz (igazítási jelhez) igazítsa a dokumentum egyik felső sarkát.
- A különböző alakúra vágott fényképek és a 3 négyzetcentiméternél kisebb dokumentumok nem vágathók pontosan a letapogatás során.
- Tükröződő CD/DVD-címkék letapogatása nem biztos, hogy megfelelő lesz.
- Letapogatáskor zárja le a dokumentumfedelelet.

Fotók, képeslapok, névjegykártyák vagy CD/DVD letapogatásakor	Magazinok, újságok vagy szöveges dokumentumok letapogatásakor
 <p>Egyetlen dokumentum elhelyezése</p> <p>Helyezze a dokumentumot arccal lefelé a tálcára, hogy a tálca szélei és a dokumentum között legalább 1 cm (3/8 hüvelyk) legyen. A dokumentumok átlósan vonalazott területen található részeit a készülék nem tudja letapogatni.</p>  <p>Fontos</p>	 <p>Helyezze a dokumentumot szöveggel lefelé az üveglapra, és illessze az egyik felső sarkát az üveglap nyíllal (igazítási jellel) jelölt pontjához. A dokumentumok átlósan vonalazott területen található részeit a készülék nem tudja letapogatni.</p> 

- A nagyméretű dokumentumok (például az A4 méretű fotók), amelyek nem helyezhetők az üveglap széleitől/nyilaitól (igazítási jeleitől) távolabbra, PDF fájlként menthetők. Ha más formátumban szeretné menteni a dokumentumokat, akkor a letapogatás előtt adja meg a megfelelő fájlformátumot.

Több dokumentum elhelyezése

Hagyjon 1 cm (3/8 hüvelyk) közt a tálca és a dokumentum szélei, valamint az egyes dokumentumok között. A dokumentumok átlósan vonalazott területen található részeit a készülék nem tudja letapogatni.

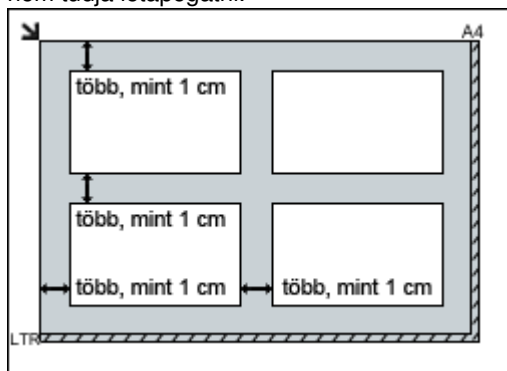

Megjegyzés

- Legfeljebb 12 dokumentumot helyezhet el.
- A legfeljebb 10 fokkal elforgatva betett dokumentumok automatikusan tájolva lesznek.

Bővített felhasználói kézikönyv

Bővített felhasználói kézikönyv > Beolvasás > A beolvasott adatok mentése számítógépre a készülék kezelőpaneljének segítségével

A beolvasott adatok mentése számítógépre a készülék kezelőpaneljének segítségével

- ➔ A beolvasott adatok mentése számítógépre a készülék kezelőpaneljének segítségével
- ➔ Függelék: Különböző letapogatási beállítások

[A lap tetejére](#) ↑

Bővített felhasználói kézikönyv

Bővített felhasználói kézikönyv > Beolvasás > A beolvasott adatok mentése számítógépre a készülék kezelőpaneljének segítségével > A beolvasott adatok mentése számítógépre a készülék kezelőpaneljének segítségével

A beolvasott adatok mentése számítógépre a készülék kezelőpaneljének segítségével

A beolvasott adatok számítógépre történő mentése a készülék kezelőpaneljének segítségével történik.

A beolvasott adatok számítógépre mentése előtt ellenőrizze a következőket:

- **A szükséges alkalmazások (MP Drivers és MP Navigator EX) telepítve vannak.**

Ha az alkalmazás (MP Drivers és MP Navigator EX) nincs telepítve, tegye be a *Telepítő CD-ROM (Setup CD-ROM)* lemezt a számítógép CD-meghajtójába, és válassza az Egyéni telepítés (Custom Install), majd az MP Drivers és az MP Navigator EX elemet.

- **A készülék megfelelően csatlakozik a számítógéphez.**

Győződjön meg arról, hogy a készülék megfelelően van csatlakoztatva a számítógéphez.

Ne csatlakoztasson vagy távolítson el USB-kábelt a képek beolvasása közben, illetve ha a számítógép alvó vagy készenléti üzemmódban van.

- **Az eredeti dokumentum beolvasása utáni műveletet az MP Navigator EX határozza meg.**

Az MP Navigator EX lehetővé teszi a lapolvasó **BEOLVASÁS (SCAN)** gombjának megnyomásakor kapott válasz megadását. A választ minden eseményhez külön beállíthatja. A részleteket lásd a [Parancsokra adott válasz kiválasztása a kezelőpanelről, az MP Navigator EX program segítségével](#) című részben.

1. Állítsa be a kezdő alkalmazást.

Mac OS X v.10.5.x vagy Mac OS X v.10.4.x használata esetén:

Ez a művelet nem szükséges.

Ha Mac OS X v.10.3.9 verziót használ:

Az MP Navigator EX programot kell beállítani indítandó alkalmazásként a Mac OS X rendszer Alkalmazások (Applications) mappájában lévő Image Capture programban.

Válassza ki az Ugrás (Go) menü Alkalmazások (Applications) elemét, és kattintson duplán az Image Capture ikonra. Kattintson a lapolvasó ablakának bal alsó részén lévő Opciók (Options) gombra, jelölje ki az MP Navigator EX 3 elemet az Elindítandó alkalmazás a lapolvasó gombjának megnyomásakor (Application to launch when the scanner button is pressed:) beállításnál, majd kattintson az OK gombra. Az Image Capture programból így léphet ki: kattintson az Image Capture menü Kilépés az Image Capture programból (Quit Image Capture) parancsára.



Fontos

- Ha az Opciók (Options) elem nem jelenik meg, válassza a Beállítások (Preferences) elemet az Image Capture menüben, kattintson a Lapolvasó (Scanner) elemre, majd a TWAIN-szoftver használata, ha lehetséges (Use TWAIN software whenever possible) lehetőségre a beállítás törléséhez. Ezután lépjen ki az Image Capture programból, majd indítsa el újra.

2. Győződjön meg arról, hogy a készülék bekapcsolt állapotban van.

3. Helyezze az eredeti dokumentumot az üveglapra.



Megjegyzés

- Az eredeti dokumentumok üveglapra történő helyezéséről a [Dokumentumok elhelyezése](#) című részben olvashat.

4. Nyomja meg a **BEOLVASÁS (SCAN)** gombot.

A beolvasás során az MP Navigator EX programban konfigurált beállítások érvényesek.

5. Az MP Navigator EX 3.0 beállítása

Windows Vista használata esetén:

A **BEOLVASÁS (SCAN)** gomb megnyomását követően megjelenhet a programválasztó képernyő. Ebben az esetben válassza az MP Navigator EX Ver3.0 lehetőséget, és kattintson az OK gombra. Beállíthatja, hogy mindig az MP Navigator EX program induljon el a **BEOLVASÁS (SCAN)** gomb megnyomásakor. A részletek a [Windows-felhasználók részére](#) című részben találhatóak.

Windows XP használata esetén:

A **BEOLVASÁS (SCAN)** gomb első megnyomását követően megjelenhet a programválasztó képernyő. Ebben az esetben válassza ki használni kívánt alkalmazásként az MP Navigator EX Ver3.0 programot, jelölje be a Mindig ezt a programot használja a művelethez (Always use this program for this action) négyzetet, majd kattintson az OK gombra. A következő alkalommal automatikusan az MP Navigator EX program indul el.

Fontos

- Ha egyes beolvasandó dokumentumok esetében a kép helyzete vagy mérete nem megfelelően kerül beolvasásra, tekintse át a [Fényképek és dokumentumok beolvasása](#) című részt, majd változtassa meg az MP Navigator EX program Dokumentum típusa (Document Type) és Dokumentum mérete (Document Size) beállítását a beolvasandó eredetinek megfelelően.

• **Beolvasott képek szerkesztése vagy nyomtatása**

Az MP Navigator EX program segítségével szerkesztheti, például optimalizálhatja vagy kivághatja a beolvasott képeket.

Az MP Navigator EX programból megnyitható alkalmazással is szerkesztheti vagy kinyomtathatja a beolvasott képeket.

➡ [Próbáljuk ki a beolvasást](#)

• **Eredeti dokumentumok beolvasása speciális beállításokkal**

A ScanGear program segítségével eredeti dokumentumok beolvasásakor megadhat speciális beállításokat, például a felbontást.

➡ [Beolvasás speciális beállításokkal a ScanGear program használatával \(lapolvasóillesztő-program\)](#)

Megjegyzés

- TWAIN- vagy WIA- kompatibilis szoftvert (csak Windows Vista és Windows XP esetén) és a Vezérlőpultot (csak Windows Vista és Windows XP esetén) is használhatja beolvasásra. A részleteket az [Egyéb beolvasási módszerek](#) című részben találhatja meg.

Bővített felhasználói kézikönyv

Bővített felhasználói kézikönyv > Letapogatás > Beolvasott adatok mentése számítógépre a készülék kezelőpaneljének használatával > Függelék: Különböző letapogatási beállítások

Függelék: Különböző letapogatási beállítások

- **Válaszadás módjának megadása az eszköz kezelőpaneléről való letapogatáskor**
 - ➔ Válasz kiválasztása egy parancsra a kezelőpanelről az MP Navigator EX segítségével

[A lap tetejére ↕](#)

Bővített felhasználói kézikönyv

Bővített felhasználói kézikönyv > Letapogatás > Beolvasott adatok mentése számítógépre a készülék kezelőpaneljének használatával > Független: Különböző letapogatási beállítások > Válasz kiválasztása egy parancsra a kezelőpanelről az MP Navigator EX segítségével

MP Navigator EX

Válasz kiválasztása egy parancsra a kezelőpanelről az MP Navigator EX segítségével

Az MP Navigator EX lehetővé teszi a készülék kezelőpaneljén található lapolvasó gomb megnyomásakor kapott válasz megadását. A választ minden eseményhez külön beállíthatja.

1. Indítsa el az MP Navigator EX-et.

➔ Az MP Navigator EX indítása

2. Kattintson a Beállítások (Preferences) gombra.

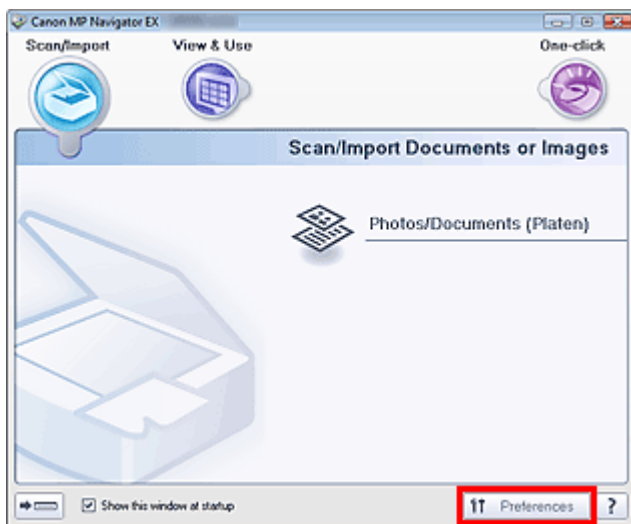

Megnyílik a Beállítások (Preferences) párbeszédpanel.

Megjegyzés

- A Beállítások (Preferences) párbeszédpanel megnyitható az Egykattintású mód képernyő Beállítások (Preferences) elemére kattintva is.

3. A Lapolvasó gomb beállításai (Scanner Button Settings) lapon adja meg a Műveletek (Actions) elemeket.

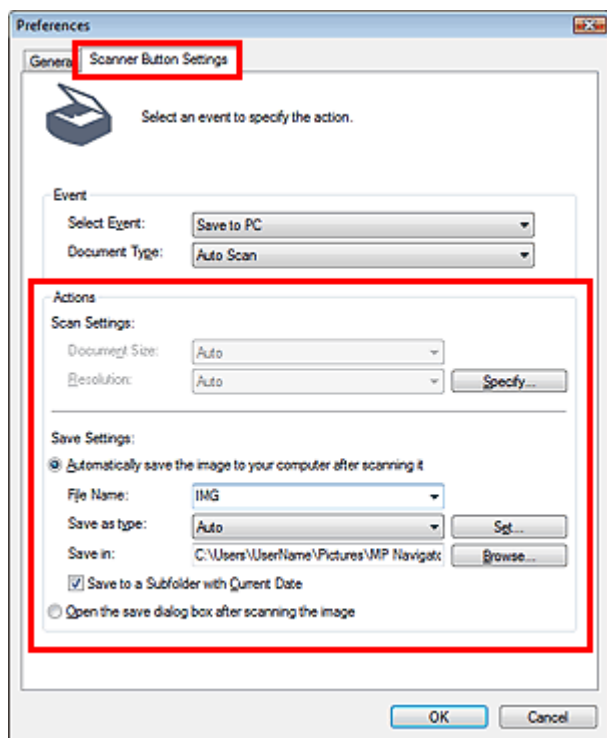

Megjegyzés

- Részleteket a lenti szakaszban találhat.
 - ➔ [Lapolvasó gomb beállításai \(Scanner Button Settings\) lap \(Mentés\)](#)

4. Kattintson az OK gombra.

Az eszköz LETAPOGATÁS (SCAN) gombjának megnyomásakor a művelet a beállításoknak megfelelően lesz végrehajtva.

[A lap tetejére ↑](#)

Bővített felhasználói kézikönyv

Bővített felhasználói kézikönyv > Beolvasás > Beolvasás a mellékelt alkalmazáson keresztül

Beolvasás a mellékelt alkalmazáson keresztül

- ➡ Mi az MP Navigator EX (tartozék lapolvasó szoftver)?
- ➡ Próbáljuk meg a letapogatást!
- ➡ Hasznos MP Navigator EX funkciók
- ➡ A képek hasznosítása az MP Navigator EX alkalmazásban
- ➡ Az MP Navigator EX ablakai
- ➡ Függelék: Letapogatott képektől eltérő fájlok megnyitása

[A lap tetejére](#) ↕

Bővített felhasználói kézikönyv

Bővített felhasználói kézikönyv > Letapogatás > Letapogatás a kapott alkalmazói szoftverrel > Mi az MP Navigator EX (tartozék lapolvasó szoftver)?

MP Navigator EX

Mi az MP Navigator EX (tartozék lapolvasó szoftver)?

Az MP Navigator EX egy olyan alkalmazás, mely lehetővé teszi fényképek és dokumentumok egyszerű letapogatását. Még a kezdők számára is jól alkalmazható.

Fontos

- Előfordulhat, hogy az MP Navigator EX nem indítható el a készülék kezelőpaneljéről. Ha ez történik, indítsa újra a számítógépet.
- Használja az operációs rendszer alapértelmezett betűméretét. Ellenkező esetben a szoftver képernyői hibásan jelenhetnek meg.

A szoftverrel végezhető tevékenységek

Ennek a szoftvernek a segítségével elvégezheti több dokumentum egyidejű, valamint a tálcánál nagyobb képek letapogatását. A tartozék szoftverek segítségével mentheti a letapogatott képeket, e-mailhez csatolhatja, illetve nyomtathatja azokat.

Képernyők

Fő menük

Két típusú MP Navigator EX főmenü létezik: Navigációs mód képernyő és Egykattintású mód képernyő.

Navigációs mód képernyő

Különböző feladatokat kezdhet el a Navigációs mód képernyőről, többek között egyszerű letapogatást, letapogatást a ScanGear (letapogató illesztőprogram) használatával, képek javítását/feljavítását.

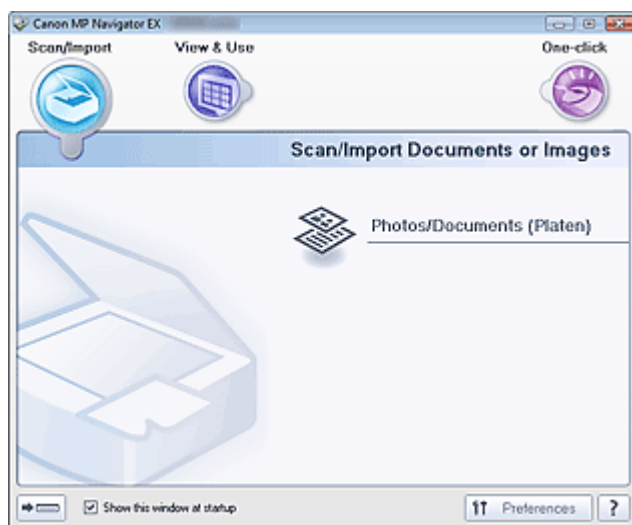

Egykattintású mód képernyő

Innen elvégezhet bármely tevékenységet a letapogatástól kezdve egészen a mentésig stb. egyszerűen a megfelelő ikonra történő egyetlen kattintással.

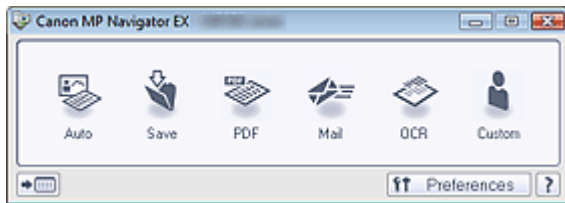

Beolv./Import (Scan/Import) ablak

Használja a Beolv./Import (Scan/Import) ablakot fotók és dokumentumok letapogatásához.

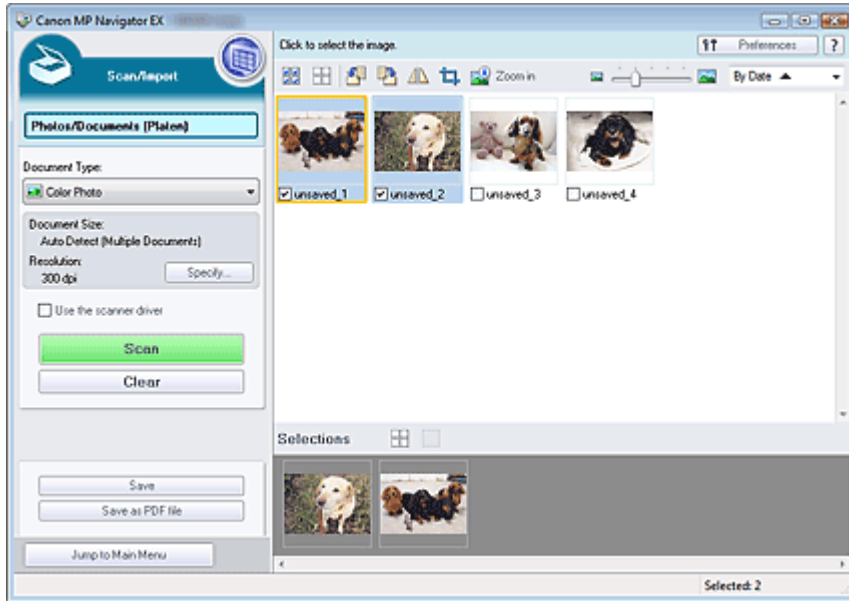

Megj./Haszn. (View & Use) ablak

A Megj./Haszn. (View & Use) ablak segítségével választhatja ki, hogy mit szeretne tenni a letapogatott képekkel.

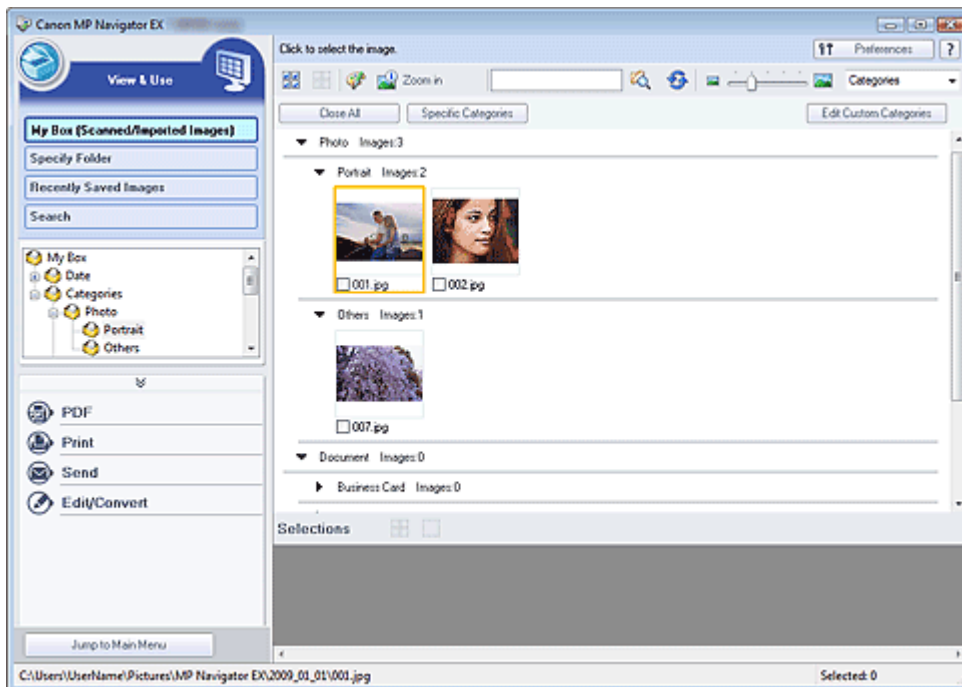

Bővített felhasználói kézikönyv

Bővített felhasználói kézikönyv > Letapogatás > Letapogatás a kapott alkalmazói szoftverrel > Próbáljuk meg a letapogatást!

MP Navigator EX

Próbáljuk meg a letapogatást!

Letapogatás az MP Navigator EX segítségével.

- **Az MP Navigator EX indítása**
 - ➔ Az MP Navigator EX indítása
- **Dokumentumok, fotók, magazinok stb. letapogatása a tálcáról**
 - ➔ Fotók és dokumentumok letapogatása
- **Két vagy több fotó (kis dokumentum) egyidejű letapogatása**
 - ➔ Több dokumentum egyidejű letapogatása
- **A tálcánál nagyobb képek letapogatása**
 - ➔ A tálcánál nagyobb méretű képek letapogatása (összefűzés-segítő)
- **Egyszerű, célirányos letapogatás (letapogatás és mentés, csatolás e-mailhez stb.)**
 - ➔ Egyszerű letapogatás egy kattintással

[A lap tetejére ↕](#)

Bővített felhasználói kézikönyv

Bővített felhasználói kézikönyv > Letapogatás > Letapogatás a kapott alkalmazói szoftverrel > Próbáljuk meg a letapogatást! > Az MP Navigator EX indítása

MP Navigator EX

Az MP Navigator EX indítása

Az MP Navigator EX indítása

1. Kattintson duplán a  Canon MP Navigator EX 3.0 ikonra az asztalon.
Az MP Navigator EX elindul.

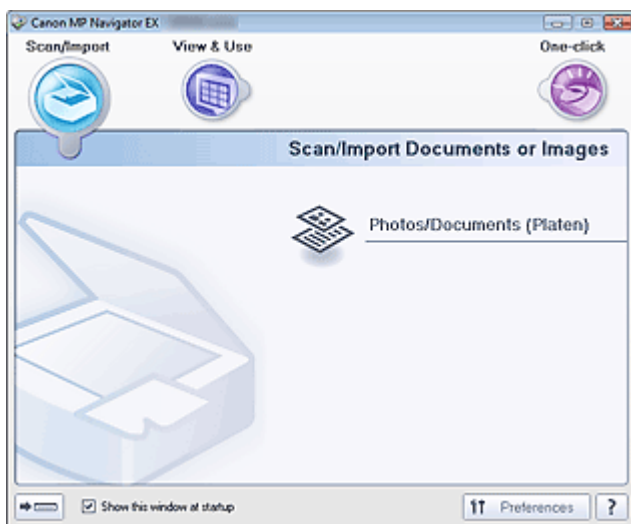

Megjegyzés

- Választhatja a Start menü Programok ((All) Programs) > Canon Utilities > MP Navigator EX 3.0 > MP Navigator EX 3.0 pontját is.

Az Egykattintású mód indítása

1. Kattintson a képernyő bal alsó részének  (Mód váltása) elemére.

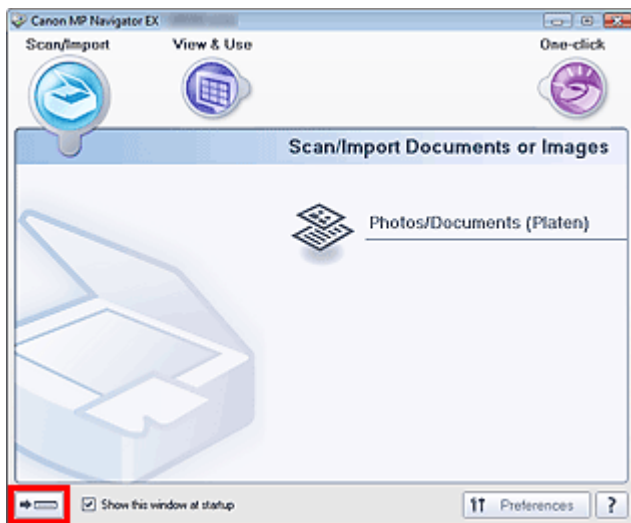

Megjelenik az Egykattintású mód képernyője.

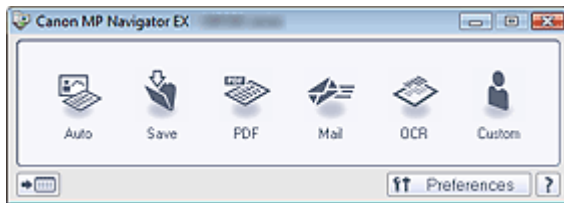

Megjegyzés

- Kapcsolja be a navigációs mód képernyőjének Indításkor jelenjen meg ez az ablak (Show this window at startup) opcióját a navigációs mód képernyőjének megjelenítéséhez minden indításkor. Ha ez a jelölőnégyzet nincs bejelölve, a legutóbb használt képernyő jelenik meg indításkor.

[A lap tetejére](#) 

Bővített felhasználói kézikönyv

Bővített felhasználói kézikönyv > Letapogatás > Letapogatás a kapott alkalmazói szoftverrel > Próbáljuk meg a letapogatást! > Fotók és dokumentumok letapogatása

MP Navigator EX

Fotók és dokumentumok letapogatása

A tálcára helyezett fotók és dokumentumok letapogatása.

1. Indítsa el az MP Navigator EX-et, és nyissa meg a navigációs mód képernyőjét.
 - ➔ Az MP Navigator EX indítása
2. Mutasson a Beolv./Import (Scan/Import) pontra, majd kattintson a Fényképek/Iratok (Tálca) (Photos/Documents (Platen)) gombra.

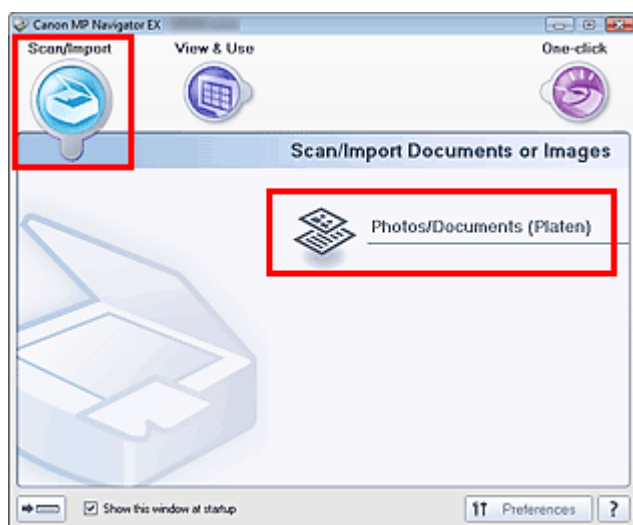

3. Helyezze a dokumentumot a tálcára, majd válassza a Dokumentum típusa (Document Type) elemet.

➔ Dokumentumok elhelyezése

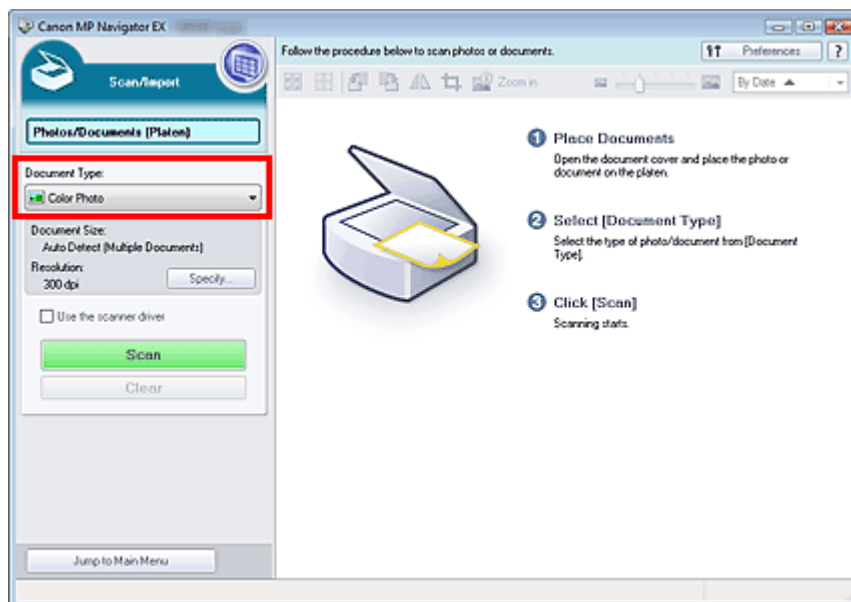

- Ha a Magazin(Színes) (Magazine(Color)) lehetőséget választja, a Rácshiba eltávolítása funkció engedélyezve lesz, s a letapogatás tovább fog tartani a szokásosnál. A rácshiba eltávolítása funkció letiltásához kapcsolja ki a Rácshiba eltávolítása (Descreen) opciót a Letapogatási beállítások (Scan Settings) párbeszédpanelben.
- Válassza a Szöveg (OCR) (Text(OCR)) elemet a képen lévő szöveg kinyeréséhez és szerkeszthetővé alakításához az MP Navigator EX segítségével.
- A Szöveg (OCR) (Text(OCR)) beállítás használata esetén nem érhető el a színes beolvasás. Színes beolvasáshoz használja az OCR funkciót az Egy kattintás (One-click) képernyőn, és a letapogatás végrehajtásához a Színes mód (Color Mode) beállításnál válassza a Színes (Color) értéket.

4. Kattintson a Beállítás... (Specify...) gombra és adja meg a dokumentum méretét és a letapogatási felbontást a kívánt módon.

Ha végzett a beállításokkal, kattintson az OK gombra.

➔ [Letapogatási beállítások \(Scan Settings\) párbeszédpanel \(Fotók/Dokumentumok\)](#)

Fontos

- Nagy dokumentumok (például A4 méretű fényképek) letapogatásakor igazítsa a dokumentum sarkát a tálcá nyílal (igazítási jellel) jelölt sarkához, majd adja meg a dokumentum méretét a Letapogatási beállítások (Scan Settings) párbeszédpanelen.

5. Kattintson a Letapogatás (Scan) gombra.

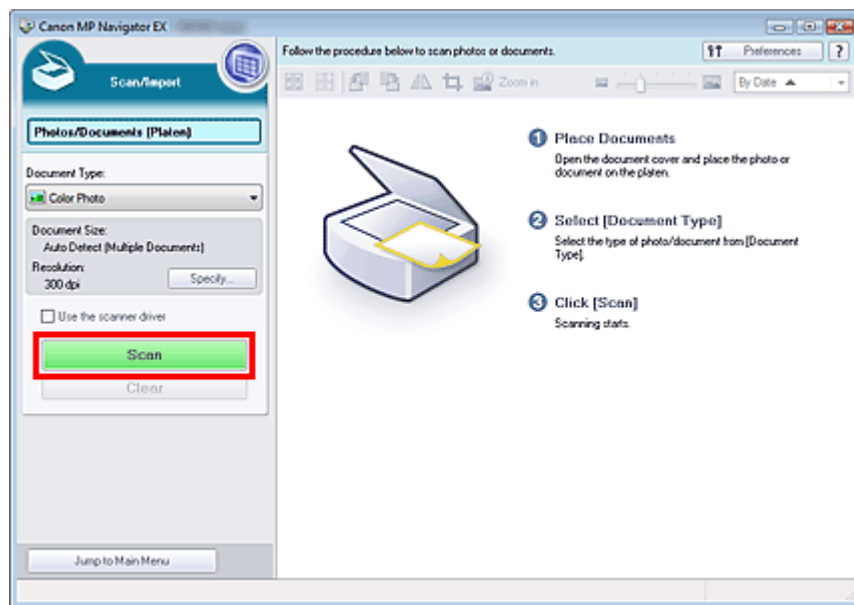

Ezzel a letapogatás elindul.

Ha a letapogatás készen van, megjelenik a Letapogatás kész (Scan Complete) párbeszédpanel. Válassza a Letapogatás (Scan) vagy a Kilépés (Exit) lehetőséget. Válassza a Letapogatás (Scan) gombot a következő dokumentum letapogatásához vagy a Kilépés (Exit) gombot a befejezéshez.

Letapogatott képek megjelennek az indexkép ablakában.

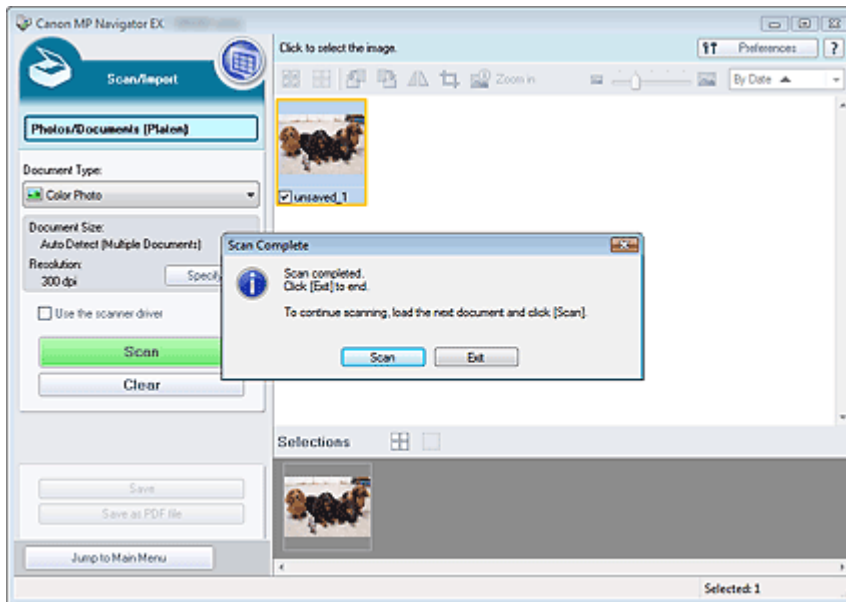

6. Szükség szerint szerkesztheti a letapogatott képeket.

Képek forgatásához, kép egy részének kiválasztásához stb. használja a szerkesztési eszközöket.

A szerkesztési eszközöket a „Fényképek/Iratok (Tálca) (Photos/Documents (Platen)) képernyő (Beolv./Import (Scan/Import) ablak)” témakör írja le.

Megjegyzés

- Válassza ki a szerkeszteni kívánt képeket. (A kiválasztott képek narancssárgával vannak keretelve.) Az egérrel húzva vagy a Shift + nyíl billentyűkkel választhat ki több képet.

7. Mentse el a letapogatott képeket.

- ➔ Mentés
- ➔ Mentés PDF fájlkként

[A lap tetejére ↕](#)

Bővített felhasználói kézikönyv

Bővített felhasználói kézikönyv > Letapogatás > Letapogatás a kapott alkalmazói szoftverrel > Próbáljuk meg a letapogatást! > Több dokumentum egyidejű letapogatása

MP Navigator EX

Több dokumentum egyidejű letapogatása

Letapogathat egyidejűleg kettő vagy több fényképet (kicsi dokumentumok), ha az MP Navigator EX Letapogatási beállítások (Scan Settings) párbeszédpaneljében a Dokumentum mérete (Document Size) beállítást az Automatikus észlelés (Több irat) (Auto Detect (Multiple Documents)) értékre állítja.

Fontos

- A következő dokumentumtípusok esetleg nem vágathók megfelelően körbe. Ebben az esetben indítsa el a ScanGear (lapolvasó illesztőprogram) alkalmazást, állítsa be a vágási kereteket (letapogatási területet) teljes kép nézetben, majd ismétlje meg a letapogatást.
 - Fehéres keretű fényképek
 - Fehér lapra nyomtatott dokumentumok, kézírás, névjegyek stb.
 - Vékony dokumentumok
 - Vastag dokumentumok
- ➔ Több dokumentum egyidejű letapogatása teljes kép nézetben

1. Helyezze a dokumentumot a tálcára.

➔ Dokumentumok elhelyezése

2. Indítsa el az MP Navigator EX-et, és nyissa meg a navigációs mód képernyőjét.

➔ Az MP Navigator EX indítása

3. Mutasson a Beolv./Import (Scan/Import) pontra, majd kattintson a Fényképek/Iratok (Tálca) (Photos/Documents (Platen)) gombra.

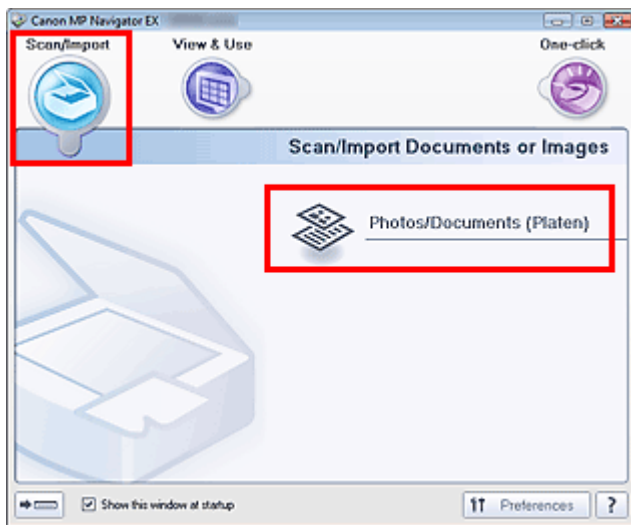

4. A letapogatandó dokumentumnak megfelelően adja meg a Dokumentum típusa (Document Type) értékét.

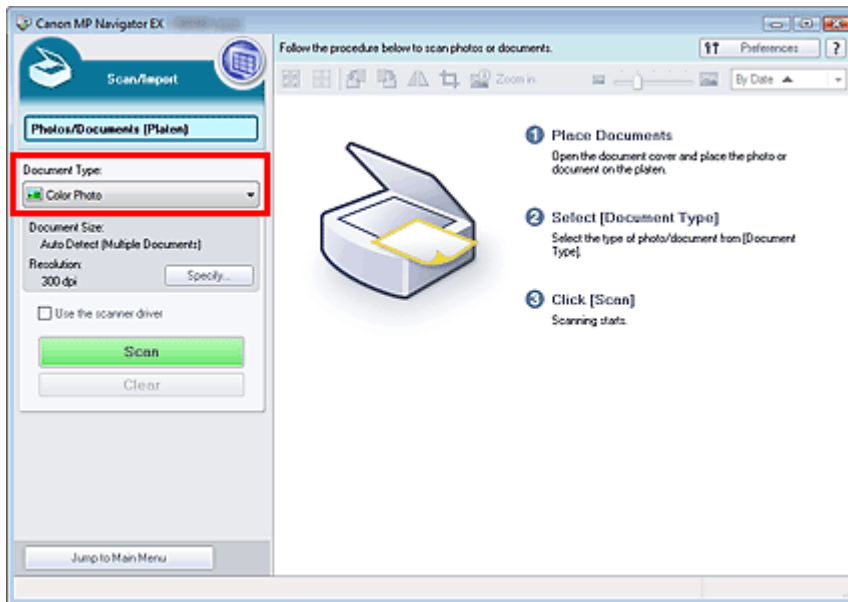

5. Kattintson a Beállítás... (Specify...) gombra.

Válassza az Automatikus észlelés (Több irat) (Auto Detect (Multiple Documents)) lehetőséget a Dokumentum mérete (Document Size) lehetőségnél.

Ha végzett a beállításokkal, kattintson az OK gombra.

➔ Letapogatási beállítások (Scan Settings) párbeszédpanel (Fotók/Dokumentumok)

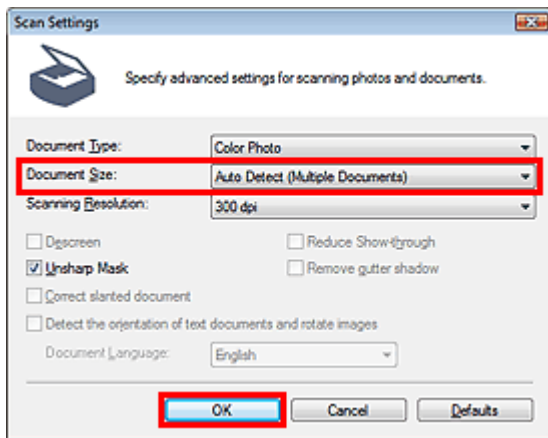

6. Kattintson a Letapogatás (Scan) gombra.

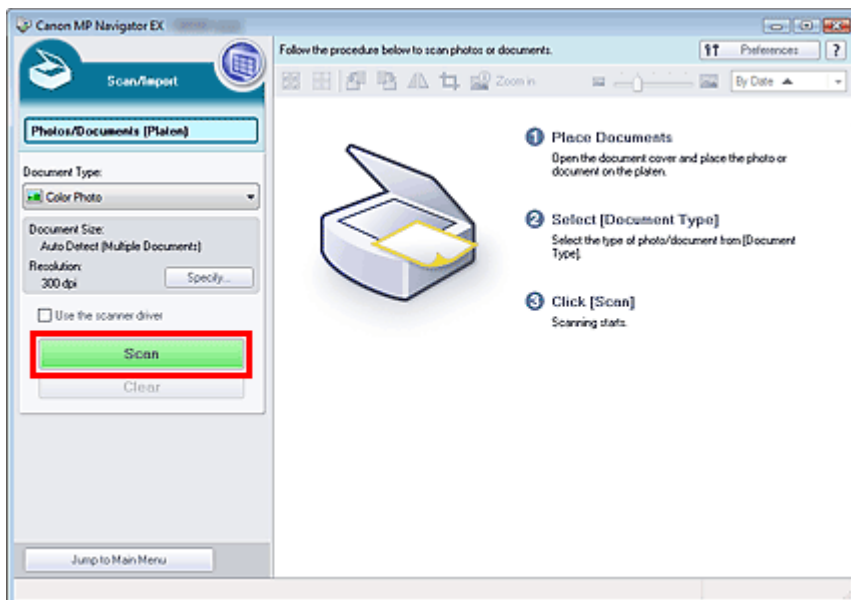

A dokumentumok egyszerre lesznek beolvasva.

Ha a letapogatás készen van, megjelenik a Letapogatás kész (Scan Complete) párbeszédpanel. Válassza a Letapogatás (Scan) vagy a Kilépés (Exit) lehetőséget. Válassza a Letapogatás (Scan) gombot a következő dokumentum letapogatásához vagy a Kilépés (Exit) gombot a befejezéshez.

Letapogatott képek megjelennek az indexkép ablakában.

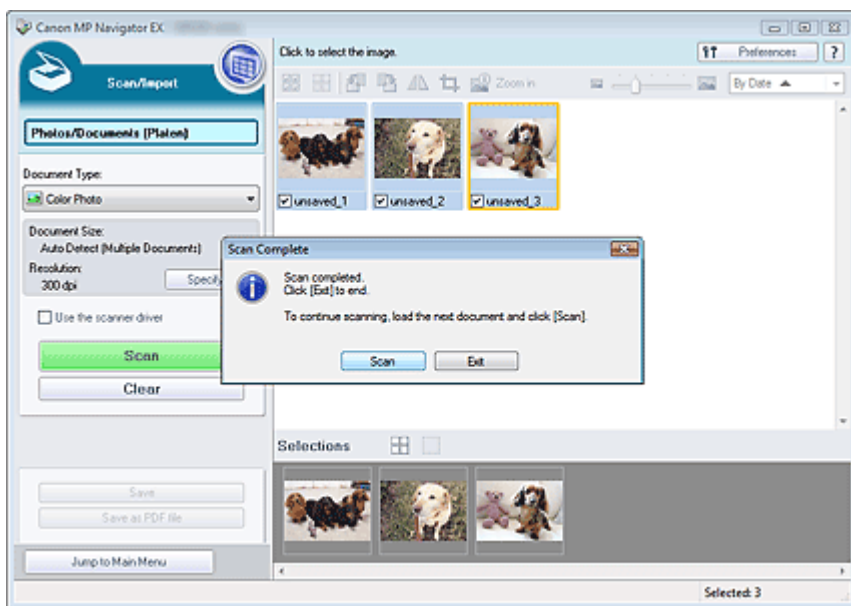

7. Szükség szerint szerkesztheti a letapogatott képeket.

Képek forgatásához, kép egy részének kiválasztásához stb. használja a szerkesztési eszközöket.

A szerkesztési eszközöket a „Fényképek/Iratok (Tálca) (Photos/Documents (Platen)) képernyő (Beolv./Import (Scan/Import) ablak)” témakör írja le.

Megjegyzés

- Válassza ki a szerkeszteni kívánt képeket. (A kiválasztott képek narancssárgával vannak keretelve.) Az egérrel húzva vagy a Shift + nyíl billentyűkkel választhat ki több képet.

8. Mentse el a letapogatott képeket.

- ➔ Mentés
- ➔ Mentés PDF fájlként

Megjegyzés

- Ha a letapogatás előtt meg szeretné tekinteni a képeket, használja a ScanGear (lapolvasó illesztőprogram) alkalmazást.
 - ➔ [Több dokumentum egyidejű letapogatása a ScanGear \(lapolvasó illesztőprogram\) alkalmazással](#)
-

[A lap tetejére ↕](#)

Bővített felhasználói kézikönyv

Bővített felhasználói kézikönyv > Letapogatás > Letapogatás a kapott alkalmazói szoftverrel > Próbáljuk meg a letapogatást! > A tálcánál nagyobb méretű képek letapogatása (összefűzés-segítő)

MP Navigator EX

A tálcánál nagyobb méretű képek letapogatása (összefűzés-segítő)

Az összefűzés-segítő lehetővé teszi nagyméretű dokumentumok jobb és bal oldali feleinek külön-külön történő letapogatását, majd azok összefűzését egy képpé. A tálcánál legfeljebb kétszer nagyobb dokumentumok tapogathatók le.

1. Indítsa el az MP Navigator EX-et, és nyissa meg a navigációs mód képernyőjét.

➔ Az MP Navigator EX indítása



Megjegyzés

- Innen elvégezhet bármely tevékenységet a letapogatástól kezdve egészen a mentésig stb. egyszerűen a megfelelő ikonra történő egyetlen kattintással. Az összefűzés-segítő az egykattintású mód képernyőről is elérhető a dokumentum méretét módosítva. Kattintson a megfelelő ikonra, és válassza az Összefűzés-segítőt a Dokumentum mérete (Document Size) elemhez. Ezután ugorjon az 5. lépésre.

2. Mutasson a Beolv./Import (Scan/Import) pontra, majd kattintson a Fényképek/Iratok (Tálca) (Photos/Documents (Platen)) gombra.

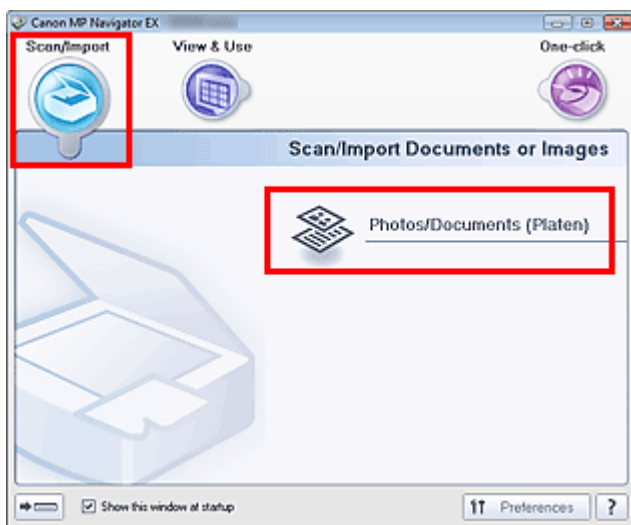

3. A letapogatandó dokumentumnak megfelelően adja meg a Dokumentum típusa (Document Type) értékét.

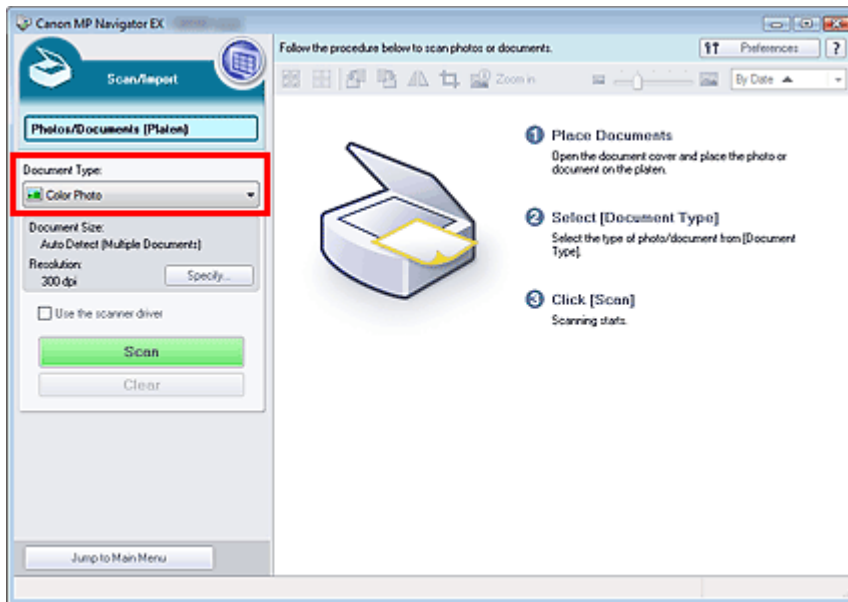

4. Kattintson a Beállítás... (Specify...) gombra.

Válassza az Összefűzés-segítőt a Dokumentum mérete (Document Size) elemhez, majd adja meg a letapogatási felbontás kívánt mértékét.

Ha végzett a beállításokkal, kattintson az OK gombra.

➔ Letapogatási beállítások (Scan Settings) párbeszédpanel (Fotók/Dokumentumok)

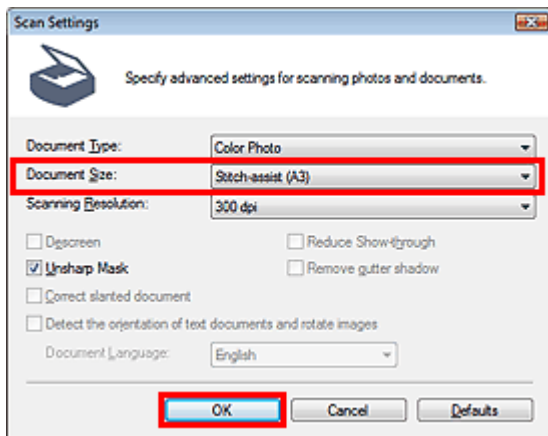

5. Kattintson a Letapogatás (Scan) gombra.

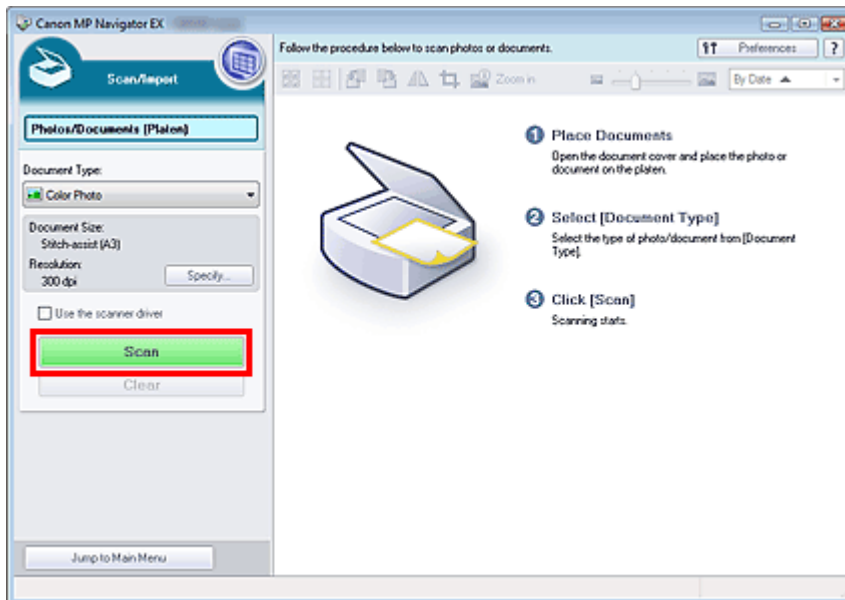

Megnyílik a Összefűzés-segítő (Stitch-assist) ablaka.

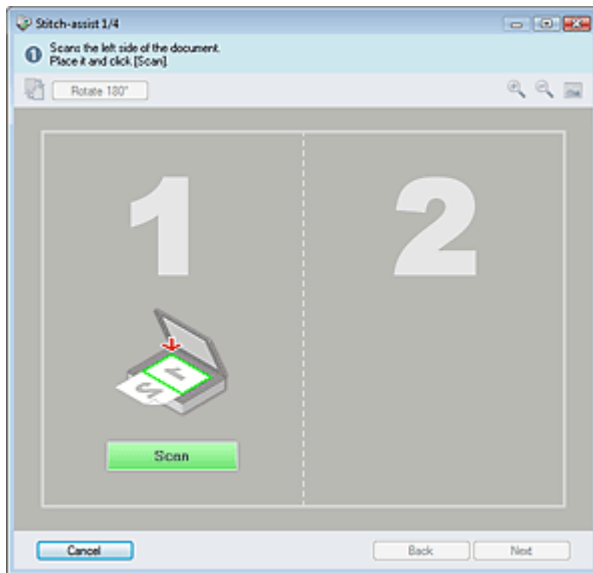

6. Helyezze a dokumentum bal felét arccal lefelé a tálcára.

7. Kattintson a Letapogatás (Scan) gombra.

A dokumentum bal fele beolvasásra kerül és megjelenik az Összefűzés-segítő (Stitch-assist) ablakában.

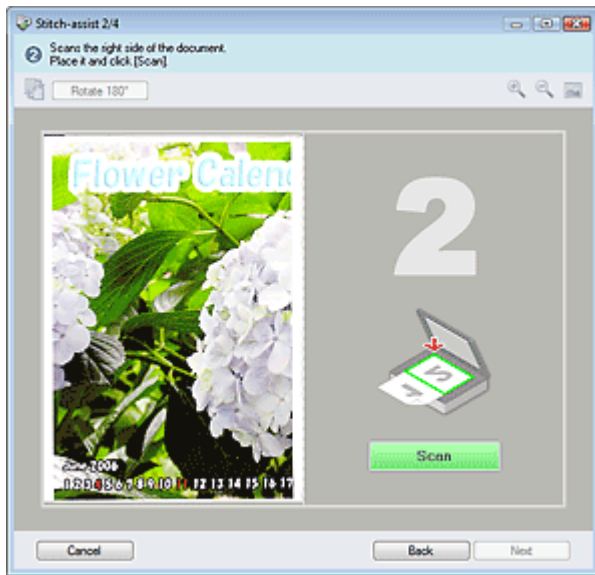

8. Helyezze a dokumentum jobb felét arccal lefelé a tálcára.

9. Kattintson a Letapogatás (Scan) gombra.

A kép jobb fele letapogatásra kerül.

10. Állítsa be a letapogatott képet a kívánt módon.

Használja az ikonokat a bal és jobb felek felcseréléséhez, a kép 180 fokos elforgatásához, kicsinyítéséhez vagy nagyításához.

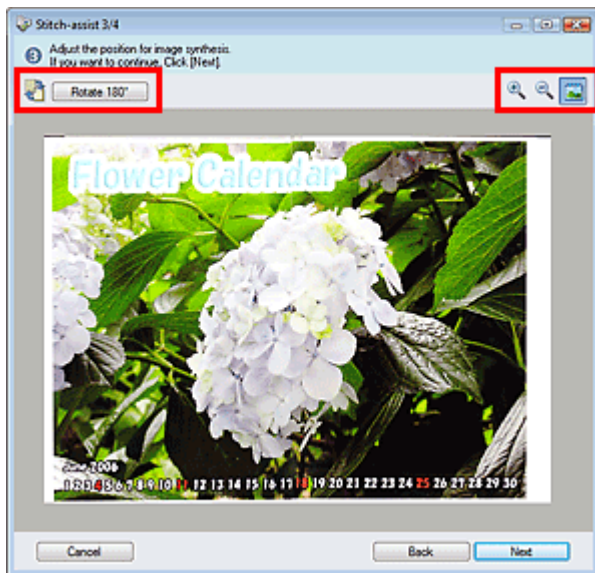

-  (Jobb és bal fél felcserélése)

Felcseréli a bal és jobb felet.

▶ Fontos



- Ez a funkció a kép nagyítása vagy kicsinyítése alatt nem használható.

-  **Elforgatás 180 fokkal (Rotate 180°)**

Elforgatja a kép jobb felét 180 fokkal.

▶ Fontos

- Ez a funkció a kép nagyítása vagy kicsinyítése alatt nem használható.

-  **(Nagyítás)**
Nagyítja a megjelenített képet.
-  **(Kicsinyítés)**
Kicsinyíti a megjelenített képet.
-  **(Teljes képernyő)**
Teljes képernyős megjelenítéshez nagyítja/kicsinyíti a képet.

Megjegyzés

- A nagyítás/kicsinyítés nem befolyásolja a letapogatott kép méretét.
- Ha a dokumentum fejjel lefelé lett beolvasva, az Összefűzés-segítő (Stitch-assist) ablakban szintén fejjel lefelé lesz megjelenítve. A kép helyes állásba történő forgatásához kattintson az Elforgatás 180 fokkal (Rotate 180°) gombra.
- A kép jobb felét húzhatja balra, felfelé vagy lefelé a helyes pozíció beállításához.
- Ha a ferde dokumentum miatt a bal és jobb fél nem illeszkedik, helyezze el megfelelően a dokumentumot, kattintson a Vissza (Back) gombra, majd olvassa be újra.

11. Kattintson a Következő (Next) gombra.

12. Jelölje ki az egérrel az elmentendő terület, majd kattintson az OK gombra.

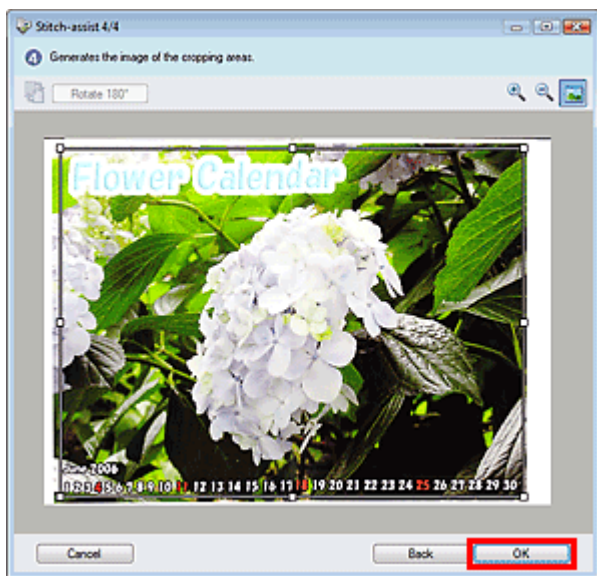

A kombinált kép megjelenik az Indexkép ablakban.

Ha a letapogatás készen van, megjelenik a Letapogatás kész (Scan Complete) párbeszédpanel. Válassza a Letapogatás (Scan) vagy a Kilépés (Exit) lehetőséget. Válassza a Letapogatás (Scan) gombot a következő dokumentum letapogatásához vagy a Kilépés (Exit) gombot a befejezéshez.

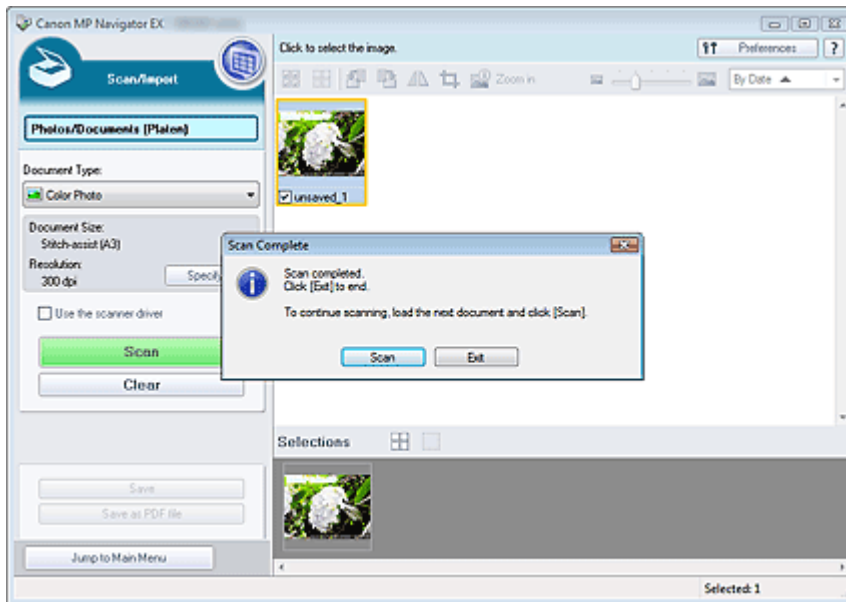

13. Mentse el a letapogatott képeket.

- ➡ Mentés
- ➡ Mentés PDF fájlkként

A lap tetejére ↕

Bővített felhasználói kézikönyv

Bővített felhasználói kézikönyv > Letapogatás > Letapogatás a kapott alkalmazói szoftverrel > Próbáljuk meg a letapogatást! > Egyszerű letapogatás egy kattintással

MP Navigator EX

Egyszerű letapogatás egy kattintással

Elvégezhet bármely tevékenységet a letapogatástól kezdve egészen a mentésig stb. egyszerűen a megfelelő ikonra történő kattintással.

1. Helyezze a dokumentumot a tálcára.

➔ Dokumentumok elhelyezése

2. Indítsa el az MP Navigator EX-et.

➔ Az MP Navigator EX indítása

Megjelenik az MP Navigator EX navigációs vagy egykattintású mód képernyője.

Navigációs mód képernyő

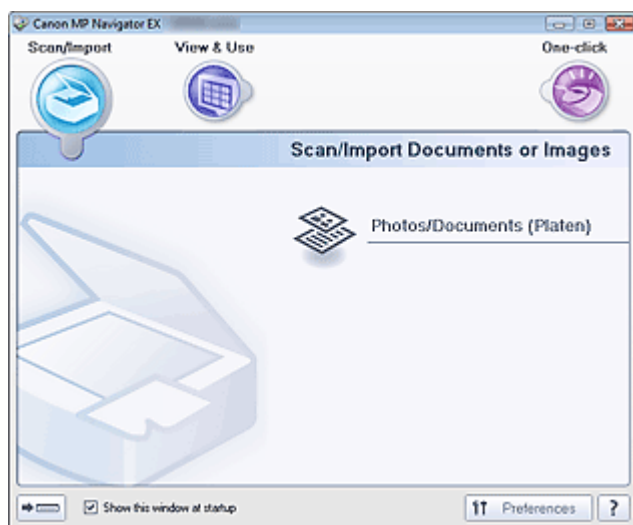

Egykattintású mód képernyő

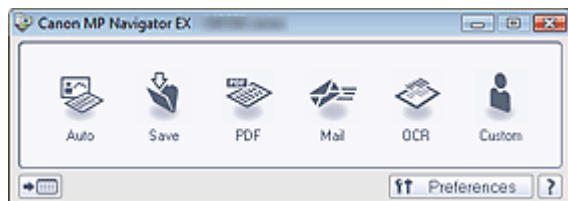

Megjegyzés

- Ugorjon a 4. lépésre, ha az egykattintású mód képernyő van nyitva.

3. Mutasson az Egy kattintás (One-click) pontra.

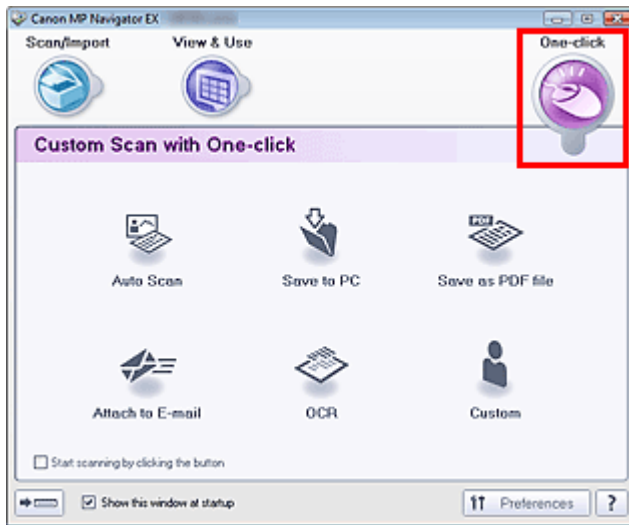

4. Kattintson a megfelelő ikonra.

- ➔ Egyéni letapogatás egy kattintással (Custom Scan with One-click) lap
- ➔ Egykattintású mód képernyő

5. A letapogatandó dokumentumnak megfelelően adja meg a Dokumentum típusa (Document Type) értékét.

6. Állítsa be a dokumentum méretét és a letapogatási felbontást a kívánt módon.

7. Indítsa el a beolvasást.

Ezzel a letapogatás elindul.

[A lap tetejére ↗](#)

Bővített felhasználói kézikönyv

Bővített felhasználói kézikönyv > Letapogatás > Letapogatás a kapott alkalmazói szoftverrel > Hasznos MP Navigator EX funkciók

MP Navigator EX

Hasznos MP Navigator EX funkciók

Az MP Navigator EX segítségével gyönyörűen kijavíthatja/feljavíthatja letapogatott képeit, valamint gyorsan keresheti mentett képeit.

- **Képek automatikus javítása/feljavítása**
 - ➔ Képek automatikus javítása/feljavítása
- **Képek manuális javítása/feljavítása**
 - ➔ Képek manuális javítása/feljavítása
- **A színek tulajdonságainak, például a fényesség és a kontraszt, beállítása**
 - ➔ Képek módosítása
- **Elveszett képek keresése**
 - ➔ Képek keresése
- **Képek osztályozása és rendezése**
 - ➔ Képek osztályozása kategóriákba

[A lap tetejére ↑](#)

Bővített felhasználói kézikönyv

Bővített felhasználói kézikönyv > Letapogatás > Letapogatás a kapott alkalmazói szoftverrel > Hasznos MP Navigator EX funkciók > Képek automatikus javítása/feljavítása

MP Navigator EX

Képek automatikus javítása/feljavítása

Az MP Navigator EX automatikusan elemzi és javítja/feljavítja a letapogatott képeket.

1. Tapogassa le a dokumentumokat az MP Navigator EX alkalmazásba, mentse el őket, majd a navigációs mód képernyőről nyissa meg a Megj./Haszn. (View & Use) képernyőt, és válassza ki a javítani/feljavítani kívánt fényképeket.

Megjegyzés

- A képek MP Navigator EX alkalmazásba történő letapogatásáról lásd: „[Próbáljuk meg a letapogatást!](#)”.
- Számítógépen mentett képeket is kiválaszthat.
➔ [Számítógépen mentett képek megnyitása](#)

2. Kattintson a Szerkesztés/átalakítás (Edit/Convert), majd a listában a Fotók javítása (Fix photo images) pontra.

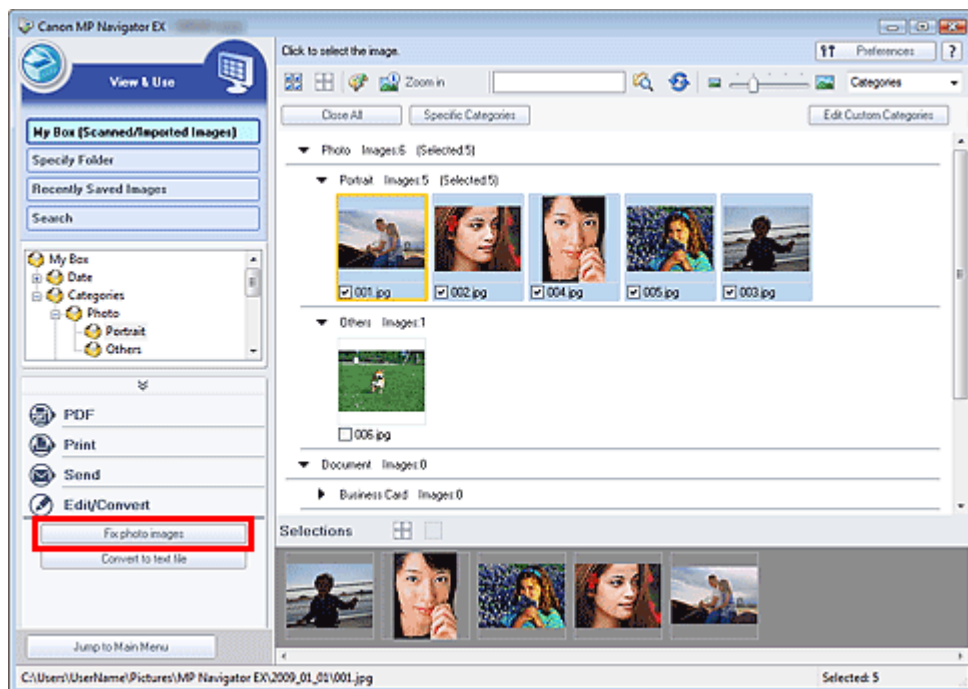

Megnyílik a Képek javítása/feljavítása (Correct/Enhance Images) ablak.

Megjegyzés

- A Képek javítása/feljavítása (Correct/Enhance Images) ablak a  (Kép javítása/feljavítása) eszköztárbeli vagy a Nagyítás (Zoom in) párbeszédpanelbeli pontra történő kattintással is megnyitható. Ebben az esetben csak a kiválasztott képet (narancssárga keretben) javíthatja vagy javíthatja fel.
- Tekintse meg „[A Képek javítása/feljavítása \(Correct/Enhance Images\) ablak](#)” részt a Képek javítása/feljavítása (Correct/Enhance Images) ablak részleteiért.

3. Válassza ki az indexkép listából a javítani/feljavítani kívánt képet.

A kiválasztott kép megjelenik a Megtekintés területen.



Megjegyzés

- Ha csak egy képet választott ki a Megj./Haszn. (View & Use) ablakban, nem jelenik meg indexkép lista, csak a megtekintési kép tűnik fel.

- Győződjön meg róla, hogy az Auto lap van kiválasztva.
- Kattintson az Automatikus fényképjavítás (Auto Photo Fix), Arc élesítése (Face Sharpener) vagy a Digitális arcsimítás (Digital Face Smoothing) pontra.

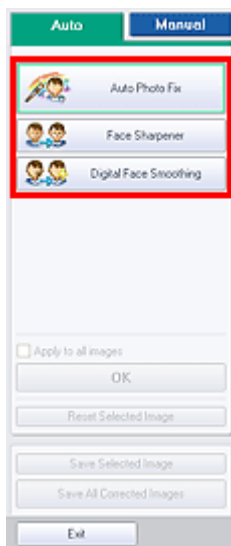

Fontos

- Ha egy képet már javított az Automatikus fényképjavítás (Auto Photo Fix) segítségével és elmentette azt, még egyszer nem tudja javítani az Automatikus fényképjavítás (Auto Photo Fix) funkcióval. Az Automatikus fényképjavítás (Auto Photo Fix) lehetőség esetleg nem alkalmazható azoknál a képeknél, melyek egy olyan alkalmazással, digitális fényképezőgéppel stb. lettek szerkesztve, melyeket más társaságok állítottak elő.

Megjegyzés

- Az Arc élesítése (Face Sharpener) és a Digitális arcsimítás (Digital Face Smoothing) effektus szintjei a megfelelő gombokra való kattintásra megjelenő csúszkák segítségével állíthatók.
- Az Automatikus fényképjavítás (Auto Photo Fix) funkció használatakor az alkalmazás automatikusan kijavítja a sötét háttérű fotókat. Ha az Automatikus fényképjavítás (Auto Photo Fix) funkció nem helyesbíti megfelelően a képet, használja a Kézi (Manual) lapon található Arc

fényesítése (Face Brightener) funkciót.

➔ [Képek manuális javítása/feljavítása](#)

6. Kattintson az OK gombra.

A teljes kép automatikusan javításra/feljavításra kerül, és az indexkép, valamint a megtekintési kép bal felső sarkában megjelenik a  (Javítás/Feljavítás) pont.



Megjegyzés

- A javítások/feljavítások visszavonásához kattintson a Kiválasztás törlése (Reset Selected Image) gombra.
 - Minden kiválasztott kép javításához/feljavításához jelölje be az Alkalmazás minden képre (Apply to all images) négyzetet.
-

7. Kattintson a Kiválasztott képek mentése (Save Selected Image) vagy az Összes javított kép mentése (Save All Corrected Images) gombra.

A javított/feljavított képeket új fájlként is elmentheti.



Megjegyzés

- Ha nem minden képet szeretne menteni, válassza ki a menteni kívánt képeket, s kattintson a Kiválasztott képek mentése (Save Selected Image) gombra. Ha az összes képet menteni kívánja, az Összes javított kép mentése (Save All Corrected Images) gombra kattintson.
 - A javított/feljavított képek fájlformátuma a JPEG/Exif.
 - Adobe RGB képek sRGB képként kerülnek mentésre.
-

8. Kattintson a Kilépés (Exit) gombra.



Fontos

- A javítások/feljavítások elvesznek, ha a javított/feljavított képek mentése előtt lép ki.

[A lap tetejére](#) ↑

Bővített felhasználói kézikönyv

Bővített felhasználói kézikönyv > Letapogatás > Letapogatás a kapott alkalmazói szoftverrel > Hasznos MP Navigator EX funkciók > Képek manuális javítása/feljavítása

MP Navigator EX

Képek manuális javítása/feljavítása

A letapogatott képeket manuálisan javíthatja, illetve javíthatja fel.

1. Tapogassa le a dokumentumokat az MP Navigator EX alkalmazásba, mentse el őket, majd a navigációs mód képernyőről nyissa meg a Megj./Haszn. (View & Use) képernyőt, és válassza ki a javítani/feljavítani kívánt fényképeket.

Megjegyzés

- A képek MP Navigator EX alkalmazásba történő letapogatásáról lásd: „[Próbáljuk meg a letapogatást!](#)”.
- Számítógépen mentett képeket is kiválaszthat.
➔ [Számítógépen mentett képek megnyitása](#)

2. Kattintson a Szerkesztés/átalakítás (Edit/Convert), majd a listában a Fotók javítása (Fix photo images) pontra.

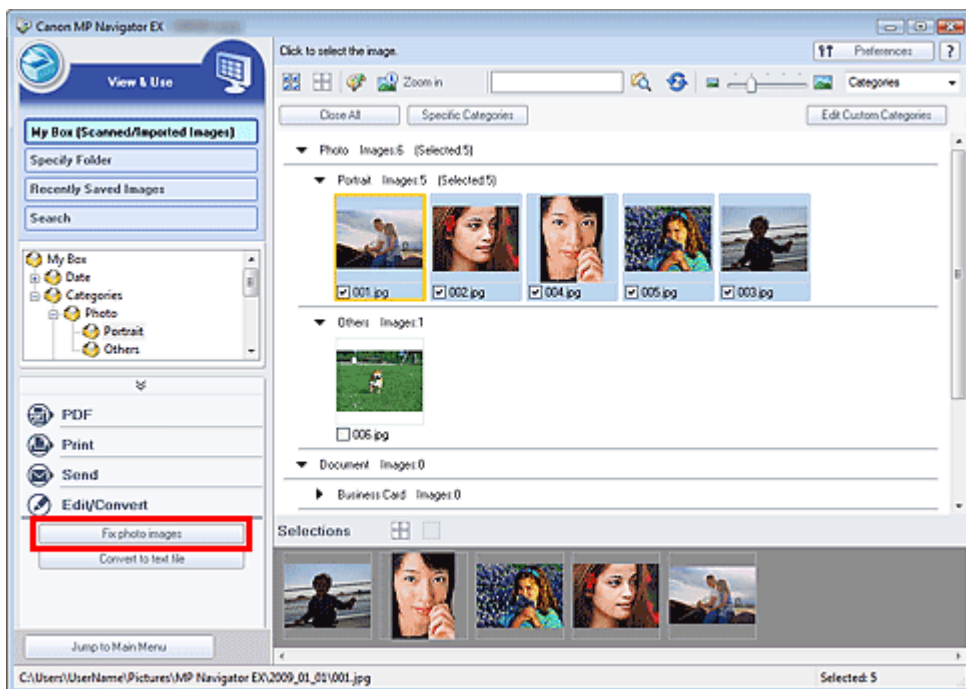

Megnyílik a Képek javítása/feljavítása (Correct/Enhance Images) ablak.

Megjegyzés

- A Képek javítása/feljavítása (Correct/Enhance Images) ablak a  (Kép javítása/feljavítása) eszköztárbeli vagy a Nagyítás (Zoom in) párbeszédpanelbeli pontra történő kattintással is megnyitható. Ebben az esetben csak a kiválasztott képet (narancssárga keretben) javíthatja vagy javíthatja fel.
- Tekintse meg „[A Képek javítása/feljavítása \(Correct/Enhance Images\) ablak](#)” részt a Képek javítása/feljavítása (Correct/Enhance Images) ablak részleteiért.

3. Válassza ki az indexkép listából a javítani/feljavítani kívánt képet.

A kiválasztott kép megjelenik a Megtekintés területen.

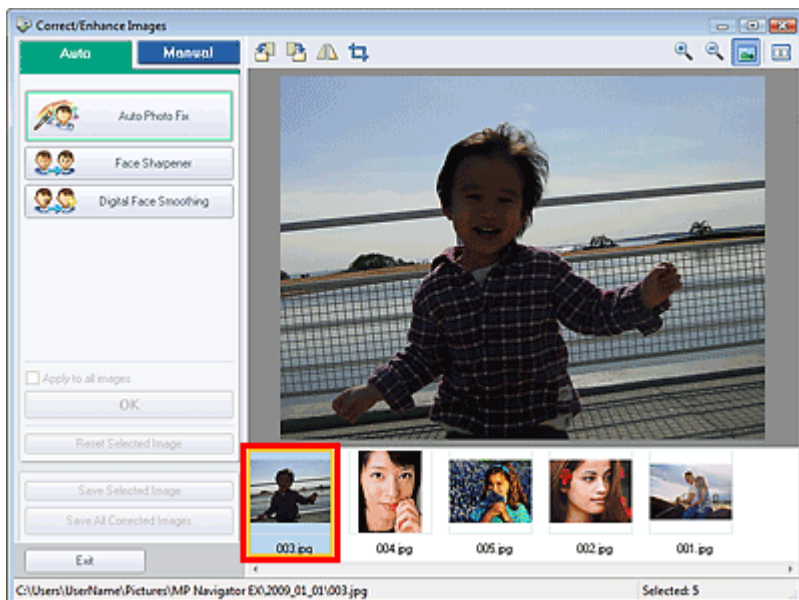

Megjegyzés

- Ha csak egy képet választott ki a Megj./Haszn. (View & Use) ablakban, nem jelenik meg indexkép lista, csak a megtekintési kép tűnik fel.

- Kattintson a Kézi (Manual) fülre, majd a Javítás/Feljavítás (Correct/Enhance) gombra.
- Kattintson az Arc fényesítése (Face Brightener), Arc élesítése (Face Sharpener), Digitális arcsimítás (Digital Face Smoothing) vagy a Folteltávolítás (Blemish Remover) pontra.

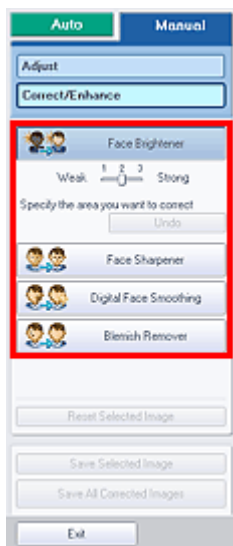

Megjegyzés

- Az Arc fényesítése (Face Brightener), Arc élesítése (Face Sharpener) és a Digitális arcsimítás (Digital Face Smoothing) effektus szintjei a megfelelő gombokra való kattintásra megjelenő csúszkák segítségével állíthatók.
- Vigye az egérmutatót a kép fölé. Az egérmutató **+** (Kereszt) alakú lesz.

- Az egérrel jelölje ki a javítani/feljavítani kívánt területet, majd kattintson az OK gombra, mely a kép fölött jelenik meg.

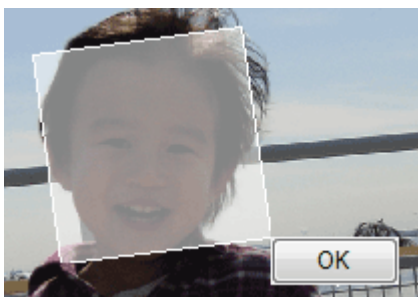

A kijelölt részen belüli és kívüli terület javítva, illetve feljavítva lesz, és az indexkép, illetve a megtekintési kép bal felső sarkában megjelenik a 🗑️ (Javítás/Feljavítás) jel.

Megjegyzés

- A téglalapot el is forgathatja az egérrel.
- A legutolsó javítás/feljavítás visszavonásához kattintson a Visszavonás (Undo) gombra.
- A kiválasztott képre alkalmazott összes képjavítás, képkiemelés és beállítás visszavonásához kattintson a Kiválasztás törlése (Reset Selected Image) elemre.

7. Kattintson a Kiválasztott képek mentése (Save Selected Image) vagy az Összes javított kép mentése (Save All Corrected Images) gombra.

A javított/feljavított képeket új fájlként is elmentheti.

Megjegyzés

- Ha nem minden képet szeretne menteni, válassza ki a menteni kívánt képeket, s kattintson a Kiválasztott képek mentése (Save Selected Image) gombra. Ha az összes képet menteni kívánja, az Összes javított kép mentése (Save All Corrected Images) gombra kattintson.
- A javított/feljavított képek fájlformátuma a JPEG/Exif.

8. Kattintson a Kilépés (Exit) gombra.

Fontos

- A javítások/feljavítások elvesznek, ha a javított/feljavított képek mentése előtt lép ki.

Bővített felhasználói kézikönyv

Bővített felhasználói kézikönyv > Letapogatás > Letapogatás a kapott alkalmazói szoftverrel > Hasznos MP Navigator EX funkciók > Képek módosítása

MP Navigator EX

Képek módosítása

Finoman módosíthatja a képek fényerejét, kontrasztját stb.

1. Tapogassa le a dokumentumokat az MP Navigator EX alkalmazásba, mentse el őket, majd a navigációs mód képernyőről nyissa meg a Megj./Haszn. (View & Use) képernyőt, és válassza ki a beállítani kívánt fényképeket.

Megjegyzés

- A képek MP Navigator EX alkalmazásba történő letapogatásáról lásd: „[Próbáljuk meg a letapogatást!](#)”.
- Számítógépen mentett képeket is kiválaszthat.
➔ [Számítógépen mentett képek megnyitása](#)

2. Kattintson a Szerkesztés/átalakítás (Edit/Convert), majd a listában a Fotók javítása (Fix photo images) pontra.

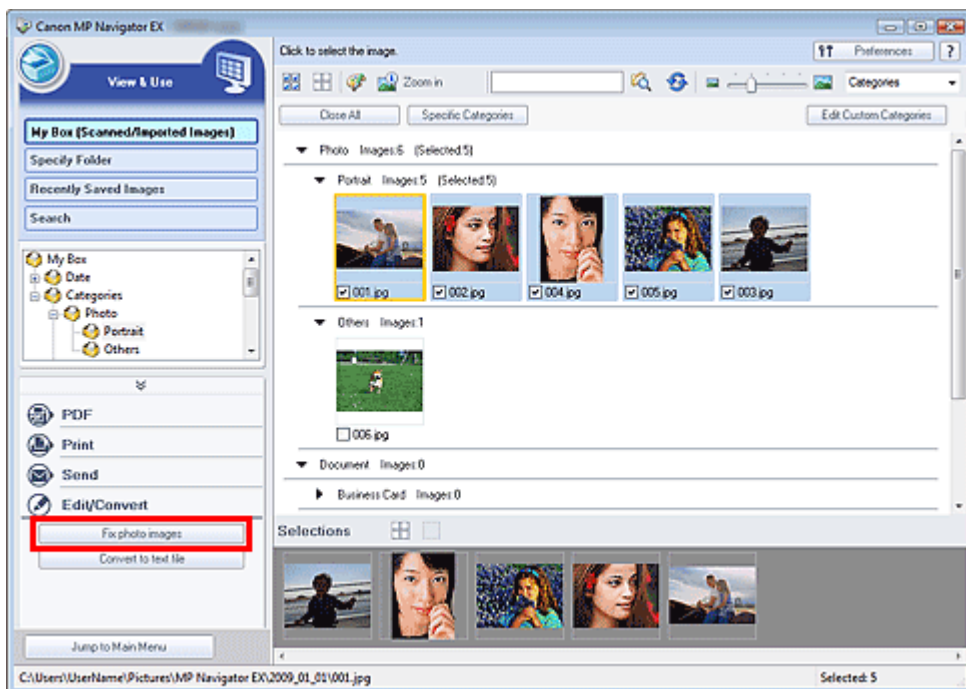

Megnyílik a Képek javítása/feljavítása (Correct/Enhance Images) ablak.

Megjegyzés

- A Képek javítása/feljavítása (Correct/Enhance Images) ablak a  (Kép javítása/feljavítása) eszköztárbeli vagy a Nagyítás (Zoom in) párbeszédpanelbeli pontra történő kattintással is megnyitható. Ebben az esetben csak a kiválasztott képet (narancssárga keretben) javíthatja vagy javíthatja fel.
- Tekintse meg „[A Képek javítása/feljavítása \(Correct/Enhance Images\) ablak](#)” részt a Képek javítása/feljavítása (Correct/Enhance Images) ablak részleteiért.

3. Válassza ki az indexkép listából a beállítani kívánt képet.

A kiválasztott kép megjelenik a Megtekintés területen.



Megjegyzés

- Ha csak egy képet választott ki a Megj./Haszn. (View & Use) ablakban, nem jelenik meg indexkép lista, csak a megtekintési kép tűnik fel.

4. Kattintson a Kézi (Manual) fülre, majd a Beállítás (Adjust) elemre.

5. Mozgassa a módosítani kívánt elem csúszkáját a kívánt hatás eléréséig.

A csúszka húzásakor az indexkép, valamint a megtekintési kép bal felső sarkában megjelenik a  (Javítás/Feljavítás) jel.

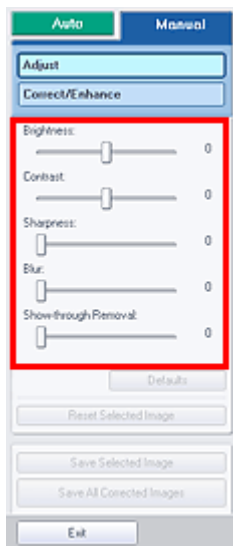

Megjegyzés

- Ha vissza kívánja állítani az összes beállítás alapértékét, kattintson az Alapért. (Defaults) gombra.
- A kiválasztott képre alkalmazott összes képjavítás, képkiemelés és beállítás visszavonásához kattintson a Kiválasztás törlése (Reset Selected Image) elemre.

6. Kattintson a Kiválasztott képek mentése (Save Selected Image) vagy az Összes javított kép mentése (Save All Corrected Images) gombra.

Mentse a javított képeket új fájlként.

Megjegyzés

- Ha nem minden képet szeretne menteni, válassza ki a menteni kívánt képeket, s kattintson a Kiválasztott képek mentése (Save Selected Image) gombra. Ha az összes képet menteni kívánja, az Összes javított kép mentése (Save All Corrected Images) gombra kattintson.
 - A kiigazított képek fájlformátuma a JPEG/Exif.
-

7. Kattintson a Kilépés (Exit) gombra.

Fontos

- A módosítások elvesznek, ha a módosított képek mentése előtt kilép.

[A lap tetejére ↑](#)

Bővített felhasználói kézikönyv

Bővített felhasználói kézikönyv > Letapogatás > Letapogatás a kapott alkalmazói szoftverrel > Hasznos MP Navigator EX funkciók > Képek keresése

MP Navigator EX

Képek keresése



A navigációs mód képernyő Megj./Haszn. (View & Use) ablakában kereshet számítógépére mentett képeket, és megnyithatja azokat az MP Navigator EX-ben. A megnyitott képek nyomtathatók, szerkeszthetők stb.

Megjegyzés

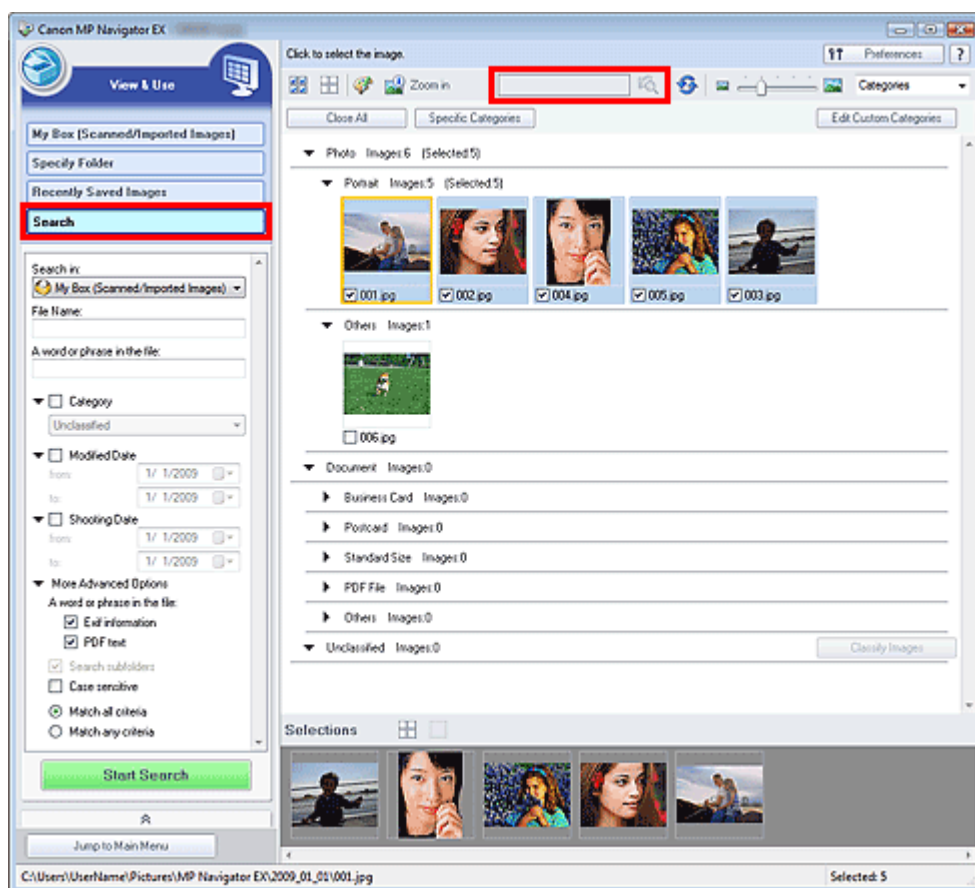
- A Doboz (Beolv./importált képek) (My Box (Scanned/Imported Images)), Legutóbb mentett képek (Recently Saved Images) mappában vagy egy kiválasztott mappában és azok almappáiban kereshet képeket. Megadhat egy mappát, és kereshet a Mappa megadása (Specify Folder).
- Az MP Navigator EX indítását lásd „Az MP Navigator EX indítása” fejezetben.



Gyorskeresés

Az eszköztár   (Szövegdoboz) mezőjébe írjon be egy szót vagy egy kifejezést, melyet tartalmaz a fájl neve, a keresni kívánt kép Exif információja vagy a PDF szövege, majd kattintson a

 (Keresés) gombra. Az Exif információknál a Létrehozó (Maker), a Modell (Model), a Leírás (Description) és a Felhasználói megj. (User Comment) mezőkben lévő szöveg kereshető.

Speciális keresés

A keresési opciók megnyitásához kattintson az ablak bal oldalán lévő Keresés (Search) gombra. Adj meg a keresni kívánt kép információit, majd kattintson a Keresés indítása (Start Search) gombra.

- **Keresés helye (Search in)**

Ha tudja hol kell keresnie, a Mappa megadása (Specify Folder) helyen válassza ki a meghajtott, mappát vagy hálózatot.

- **Fájlnév (File Name)**

Ha ismeri a fájlnévet, adja meg itt.

- **Egy szó vagy kifejezés a fájlban (A word or phrase in the file)**

Adjon meg egy szót vagy egy kifejezést, ami a További speciális beállítások (More Advanced Options) helyen bejelölt tételnél megtalálható lesz.



Fontos

- PDF fájlok esetén csak az MP Navigator EX alkalmazással létrehozott fájlok kereshetők. Nem kereshet más alkalmazás által létrehozott vagy szerkesztett PDF fájlokat. Valamint a PDF fájlok keresése csak akkor érhető el, ha a kulcsszó keresése be van állítva. A kulcsszó keresését lehetővé tevő PDF fájlok létrehozásának részleteiért tekintse meg a „ [PDF-beállítások \(PDF Settings\) párbeszédpanel](#) ” pontot.
- Jelszóval védett PDF fájlok nem kereshetők

- **Kategória (Category)**

A képeket keresheti kategóriák szerint.

- **Módosítás dátuma (Modified Date)**

Ha olyan képeket keres, melyek egy adott időintervallumban lettek módosítva, adja meg az intervallum kezdő- és végdátumát.

- **Fényképezés dátuma (Shooting Date)**

Ha olyan képeket keres, melyek egy adott időintervallumban lettek készítve, adja meg az intervallum kezdő- és végdátumát.



Megjegyzés

- A fényképezés dátuma az az időpont, amikor az adatok létre lettek hozva, s ezt a dokumentum Exif információi tartalmazzák.

- **További speciális beállítások (More Advanced Options)**

- **Egy szó vagy kifejezés a fájlban (A word or phrase in the file)**

Az Egy szó vagy kifejezés a fájlban (A word or phrase in the file) helyen válassza ki a keresni kívánt tételt. Ha az Exif információk (Exif information) lehetőséget választja, a Létrehozó (Maker), a Modell (Model), a Leírás (Description) és a Felhasználói megj. (User Comment) mezőkben lévő szöveg kereshető. Ha a PDF szöveg (PDF text) négyzetet kiválasztja, a keresés a PDF fájl szövegében végre lesz hajtva.

Fontos

- A jelszóval védett PDF fájlokban szöveg nem kereshető.

- **Keresés almappákban (Search subfolders)**

Az almappákban történő kereséshez jelölje be ezt a négyzetet.

- **Kis- és nagybetűk megkülönb. (Case sensitive)**

A kis- és nagybetűk megkülönböztetéséhez jelölje be ezt a négyzetet.

- **Összes feltétel teljesülése (Match all criteria)**

Olyan fájlok keresése, melyek az összes keresési feltételnek eleget tesznek.

- **Tetszőleges feltétel teljesülése (Match any criteria)**

Olyan fájlok keresése, melyek eleget tesznek valamely keresési feltételnek.

- **Keresés indítása (Start Search)**

Elindítja a keresést.

Kapcsolódó témakör

- ▶ [Megj./Haszn. \(View & Use\) ablak](#)

[A lap tetejére ↕](#)

Bővített felhasználói kézikönyv

Bővített felhasználói kézikönyv > Letapogatás > Letapogatás a kapott alkalmazói szoftverrel > Hasznos MP Navigator EX funkciók > Képek osztályozása kategóriákba

MP Navigator EX

Képek osztályozása kategóriákba

Az MP Navigator EX kategóriák szerint is megjeleníti a letapogatott képeket. A nem osztályozott képeket automatikusan osztályozhatja., egyéni kategóriákat is létrehozhat. Egy képet az egérrel megfogva áthúzhatja az egyik kategóriából a másikba.

Megjegyzés

- Ha az MP Navigator EX 2.0 programban vagy annak újabb verziójában osztályozta a képeket, majd telepíti az MP Navigator EX legújabb verzióját, a program első elindításakor átveszi az osztályozási adatokat a korábbi verzióból. Az első indítás után már nem lehet átvinni az osztályozási adatokat.

1. Olvassa be és mentse a dokumentumokat az MP Navigator EX-be, majd a navigációs mód képernyőjén nyissa meg a Megj./Haszn. (View & Use) ablakot.

Megjegyzés

- A képek MP Navigator EX alkalmazásba történő letapogatásáról lásd: „[Próbáljuk meg a letapogatást!](#)”.
- Számítógépen mentett képeket is kiválaszthat.
➔ [Számítógépen mentett képek megnyitása](#)

2. A (Rendezési elv) helyen válassza a Kategóriák (Categories) lehetőséget.

Képek automatikusan rendezve lesznek a kategóriák szerint és megjelennek az indexkép ablakban.

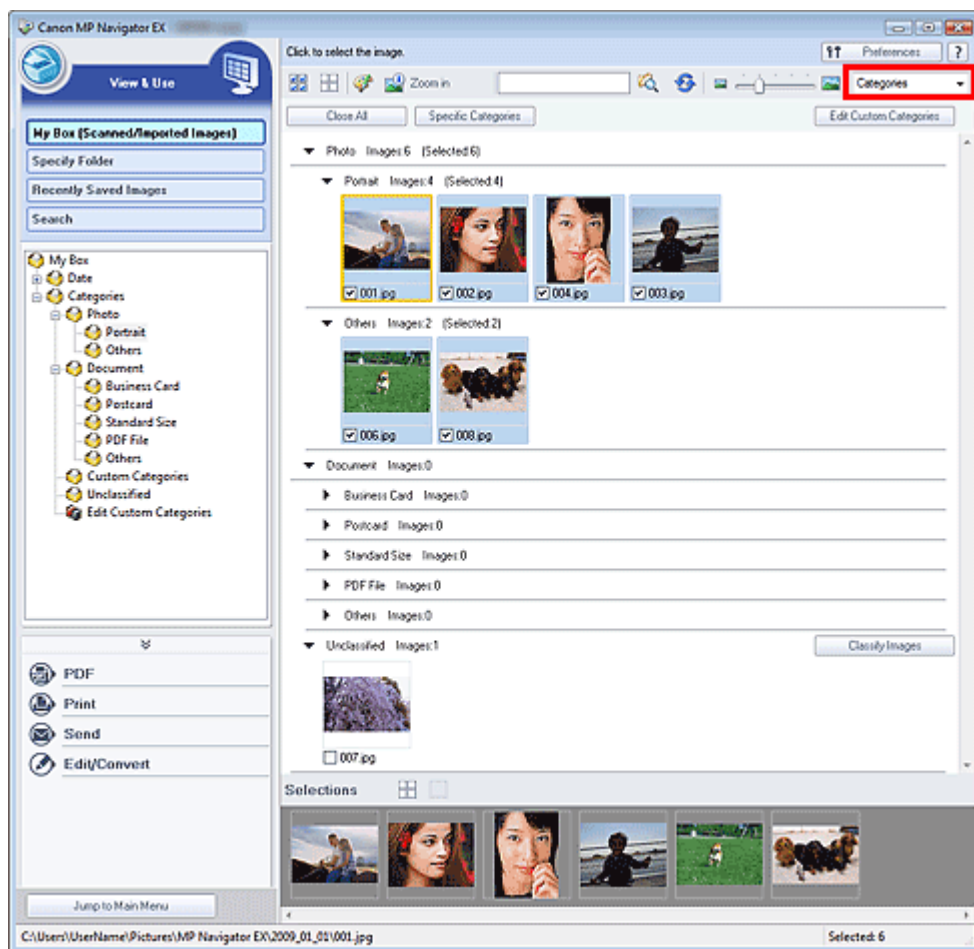

A képek a következő kategóriákba lesznek rendezve.

Fotók: Álló (Portrait), Egyéb (Others)

Dokumentumok: Névjegykártya (Business Card), Képeslap (Postcard), Szabványos méret (Standard Size), PDF fájl (PDF File), Egyéb (Others)

Egyéni kategóriák: az Ön egyéni kategóriái.

Az egyéni kategóriák létrehozását lásd: „[Egyéni kategóriák létrehozása](#)”.

Nem osztályozott: a még nem osztályozott képek.

Megjegyzés

- A Képek osztályozása (Classify Images) pontra kattintva osztályozhatja a Nem osztályozott (Unclassified) kategóriába tartozó képeket. A leállításához kattintson a Mégse (Cancel) pontra.
- Ha sok képet kell osztályozni, a művelet sokáig tarthat.

Fontos

- Ha az USB flash meghajtón, külső merevlemezen vagy egyéb eltávolítható eszközön mentett képeket osztályozta, a hordozó eltávolításakor az osztályozás törlődni fog. A következő alkalommal a képek a Nem osztályozott (Unclassified) kategóriába lesznek sorolva.
- A képek nem osztályozhatóak, ha a Legutóbb mentett képek (Recently Saved Images) pont ki van jelölve a Megj./Haszn. (View & Use) ablakban.

Megjegyzés

- Lehet, hogy néhány kép nem megfelelően lesz észlelve, ezáltal rossz osztályba fog kerülni. Ebben az esetben húzza át a képet a megfelelő osztályba.
- A hálózati mappákba mentett képek nem osztályozhatók.
- A képeket keresheti kategóriák szerint. A részleteket lásd: „[Képek keresése](#)”.

Egyéni kategóriák létrehozása

1. A Megj./Haszn. (View & Use) ablakban rendezze kategóriák szerint a képeket, és kattintson az Egyéni kategóriák szerkesztése (Edit Custom Categories) pontra.

Megnyílik az Egyéni kategóriák szerkesztése (Edit Custom Categories) párbeszédpanel.

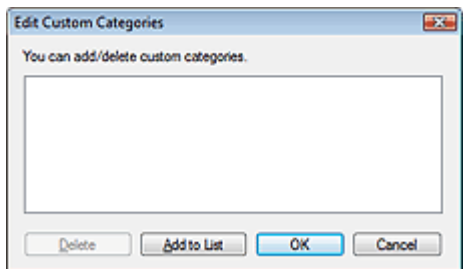

2. Kattintson a Hozzáadás a listához (Add to List) pontra.

Megnyílik a Kategória hozzáadása (Add Category) párbeszédpanel.

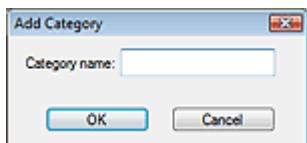

3. Írja be a Kategória neve (Category name) értékét és kattintson az OK gombra.



Megjegyzés

- Legfeljebb 20 egyéni kategóriát hozhat létre.
- A kategória neve legfeljebb 50 egybájtos karakterből állhat.
- Kattintson duplán egy létrehozott kategóriára a Kategória nevének módosítása (Change Category Name) párbeszédpanel megnyitásához, ahol módosítani tudja a kategória nevét.
- Válasszon ki egy egyéni kategóriát, és kattintson a Törlés (Delete) pontra.

Kapcsolódó témakör

- ▶ [Megj./Haszn. \(View & Use\) ablak](#)

Bővített felhasználói kézikönyv

Bővített felhasználói kézikönyv > Letapogatás > Letapogatás a kapott alkalmazói szoftverrel > A képek hasznosítása az MP Navigator EX alkalmazásban

MP Navigator EX

A képek hasznosítása az MP Navigator EX alkalmazásban

Letapogathat képeket az MP Navigator EX alkalmazással, majd szerkesztheti és nyomtathatja a mentett képeket.

Tekintse az alábbi szakaszokat a letapogatott képek elmentésének részleteiért.

- **Letapogatott képek mentése a számítógépre**
 - ➔ [Mentés](#)
- **Letapogatott képek mentése PDF fájlként**
 - ➔ [Mentés PDF fájlkként](#)

Tekintse az alábbi szakaszokat a képek és fájlok felhasználásának részleteiért.

- **PDF fájlok létrehozása/szerkesztése a letapogatott képekből**
 - ➔ [PDF fájlok létrehozása/szerkesztése](#)
- **Több letapogatott kép egyidejű nyomtatása vagy nyomtatás adott méretben, minőségben stb.**
 - ➔ [Dokumentumok nyomtatása](#)
- **Letapogatott fotók nyomtatása**
 - ➔ [Fényképek nyomtatása](#)
- **Letapogatott képek küldése e-mailben**
 - ➔ [Küldés e-mailben](#)
- **Letapogatott képek javítása/feljavítása vagy szöveggé alakítása**
 - ➔ [Fájlok szerkesztése](#)
- **Jelszavak beállítása a létrehozott PDF fájlok számára**
 - ➔ [Jelszavak beállítása PDF fájlokhoz](#)
 - ➔ [Jelszóval védett PDF fájlok megnyitása/szerkesztése](#)

[A lap tetejére ↑](#)

Bővített felhasználói kézikönyv

Bővített felhasználói kézikönyv > Letapogatás > Letapogatás a kapott alkalmazói szoftverrel > A képek hasznosítása az MP Navigator EX alkalmazásban > Mentés

MP Navigator EX

Mentés

Az MP Navigator EX segítségével beolvasott képek elmenthetők a számítógépre.

1. Válassza ki az elmenteni kívánt képek jelölőnégyzeteit, majd kattintson a Mentés (Save) gombra.

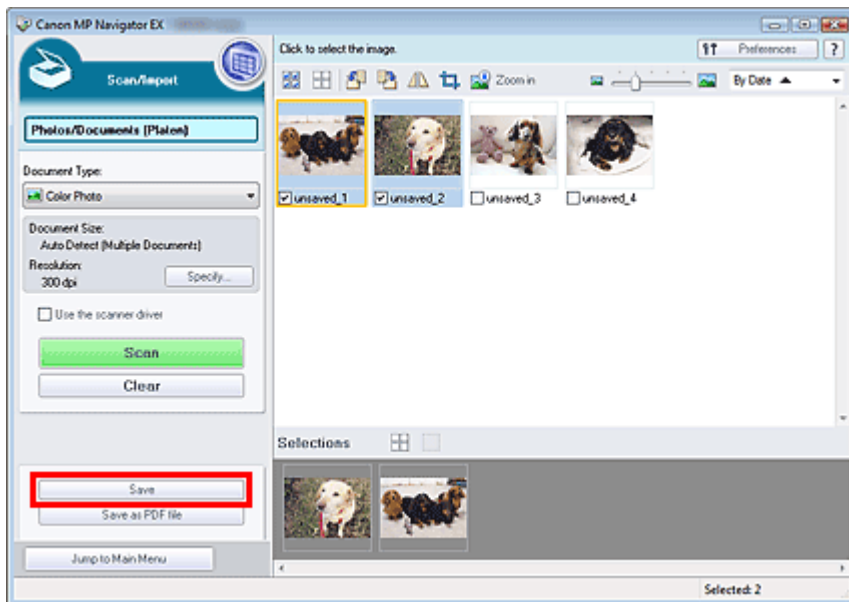

2. Végezze el a mentési beállításokat a Mentés (Save) párbeszédpanelben.

Adja meg a célmappát, a fájlnevet és a fájl típusát.

➔ Mentés (Save) párbeszédpanel

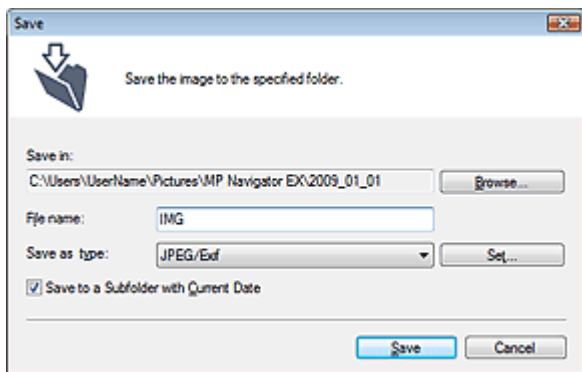

Fontos

- Nem választhatja a JPEG/Exif lehetőséget, ha a Dokumentum típusa (Document Type) Szöveg (OCR) (Text(OCR)) értékű.

Megjegyzés

- Alapértelmezés szerint a következő mappák vannak célmappaként megadva.
Windows Vista: MP Navigator EX mappa a Képek mappában
Windows XP: MP Navigator EX mappa a Képek mappában
Windows 2000: MP Navigator EX mappa a Képek mappában

3. Kattintson a Mentés (Save) gombra.

A letapogatott képek a beállításoknak megfelelően mentésre kerülnek.

A letapogatott képeknek az MP Navigator EX-ben történő további használatához, szerkesztéséhez kattintson a Mentett hely megnyitása (Open saved location) pontra a Mentés kész (Save Complete) párbeszédpanelben.

- ➔ PDF fájlok létrehozása/szerkesztése
- ➔ Dokumentumok nyomtatása
- ➔ Fényképek nyomtatása
- ➔ Küldés e-mailben
- ➔ Fájlok szerkesztése

[A lap tetejére ↕](#)

Bővített felhasználói kézikönyv

Bővített felhasználói kézikönyv > Letapogatás > Letapogatás a kapott alkalmazói szoftverrel > A képek hasznosítása az MP Navigator EX alkalmazásban > Mentés PDF fájlként

MP Navigator EX

Mentés PDF fájlként

Az MP Navigator EX-szel beolvasott képek mentése PDF fájlként.

1. Jelölje be az elmenteni kívánt képek jelölőnégyzeteit, majd kattintson a Mentés PDF fájlként (Save as PDF file) gombra.

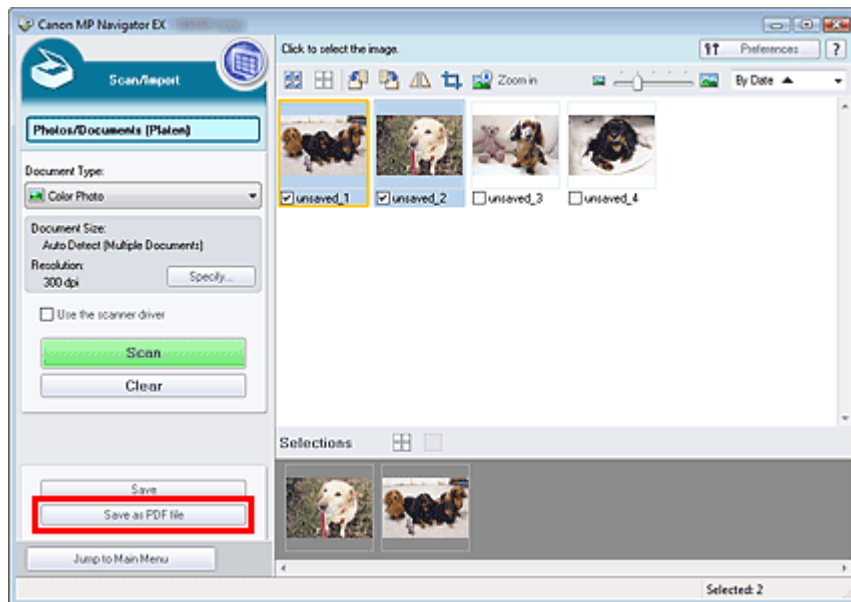

2. Végezze el a mentési beállításokat a Mentés PDF fájlként (Save as PDF file) párbeszédpanelben.

Adja meg a fájl típusát, a fájlnevet és a célmappát.

➔ Mentés PDF fájlként (Save as PDF file) párbeszédpanel

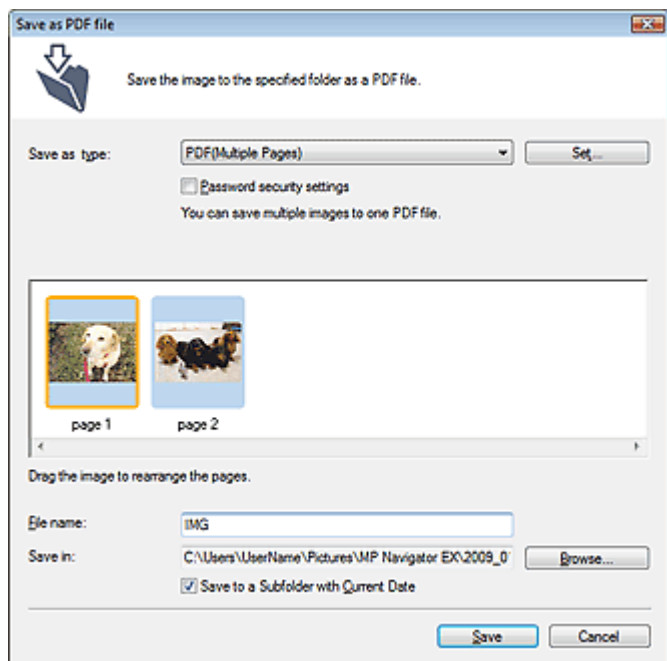

Válasszon az alábbi PDF fájltypusok közül:

- **PDF**

A kiválasztott képek elmentése külön PDF fájlokban.

- **PDF(Több oldal) (PDF(Multiple Pages))**

Több kép egyetlen PDF fájlba lesz mentve.



Megjegyzés

- A PDF(Több oldal) (PDF(Multiple Pages)) lehetőség akkor jelenik meg, ha több kép van kiválasztva.
-

- **PDF(Oldal hozzáadása) (PDF(Add Page))**

Beolvasott kép hozzáadása egy PDF fájlhoz. A kiválasztott képek a PDF fájl végéhez lesznek hozzáadva. Nem tudja átrendezni az oldalait a PDF fájlban, amihez a képet hozzáadja.



Fontos

- A képek csak MP Navigator EX-szel létrehozott PDF fájlhoz adhatók hozzá. Más alkalmazásokkal létrehozott PDF fájlkat nem adhat meg. Nem adhat meg más alkalmazás által szerkesztett PDF fájlkat sem.
 - Jelszóval védett PDF fájl szerkesztésekor a jelszó törlődik. Állítsa vissza a jelszót.
-



Megjegyzés

- Alapértelmezés szerint a következő mappák vannak célmappaként megadva.
Windows Vista: MP Navigator EX mappa a Képek mappában
Windows XP: MP Navigator EX mappa a Képek mappában
Windows 2000: MP Navigator EX mappa a Képek mappában
 - Beállíthat jelszavakat a PDF fájlhoz.
➔ [Jelszavak beállítása PDF fájlhoz](#)
-

3. Kattintson a Mentés (Save) gombra.

A letapogatott képek a beállításoknak megfelelően mentésre kerülnek.

A letapogatott képeknek az MP Navigator EX-ben történő további használatához, szerkesztéséhez kattintson a Mentett hely megnyitása (Open saved location) pontra a Mentés kész (Save Complete) párbeszédpanelben.

➔ [PDF fájl létrehozása/szerkesztése](#)

➔ [Dokumentumok nyomtatása](#)

➔ [Fényképek nyomtatása](#)

➔ [Küldés e-mailben](#)

➔ [Fájlok szerkesztése](#)

Bővített felhasználói kézikönyv

Bővített felhasználói kézikönyv > Letapogatás > Letapogatás a kapott alkalmazói szoftverrel > A képek hasznosítása az MP Navigator EX alkalmazásban > PDF fájlok létrehozása/szerkesztése

MP Navigator EX

PDF fájlok létrehozása/szerkesztése

PDF fájl létrehozása/szerkesztése az MP Navigator EX alkalmazással. A dokumentumok letapogatása és elmentése után nyissa meg a Megj./Haszn. (View & Use) ablakot PDF fájlok létrehozásához, oldalak hozzáadásához/törléséhez, oldalszám átrendezéséhez stb.

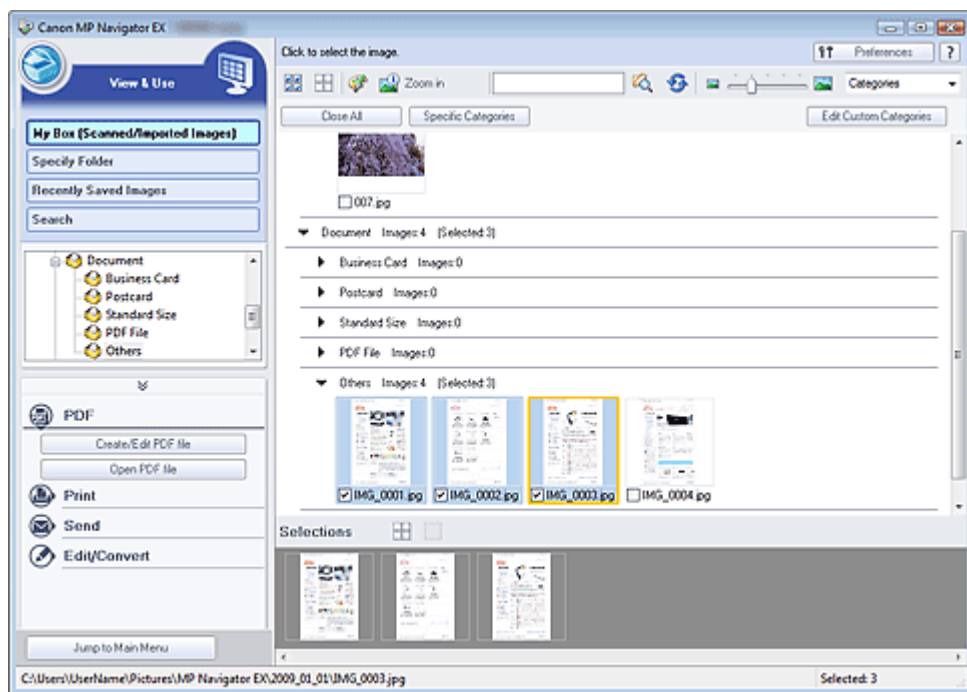

Fontos

- Az MP Navigator EX segítségével legfeljebb 99 oldalt hozhat létre, illetve szerkeszthet.

Megjegyzés

- A képek MP Navigator EX alkalmazásba történő letapogatásáról lásd: „[Próbáljuk meg a letapogatást!](#)”.
- Számítógépen mentett képeket is kiválaszthat.
➔ [Számítógépen mentett képek megnyitása](#)

PDF fájlok létrehozása/szerkesztése az MP Navigator EX segítségével

1. Válassza ki a képeket, és kattintson a PDF pontra.

Megjegyzés

- PDF, JPEG, TIFF és BMP fájlokat választhat ki.

2. A listában kattintson a PDF fájl létrehozása/szerkesztése (Create/Edit PDF file) gombra.

Fontos

- PDF fájlok esetén csak az MP Navigator EX alkalmazással létrehozott fájlok szerkeszthetők. Nem szerkeszthet más alkalmazás által létrehozott PDF fájlokat. Nem szerkeszthet más

alkalmazás által szerkesztett PDF fájlokat sem.

Megjegyzés

- Ha egy jelszóval védett PDF fájl van kiválasztva, fel lesz kérve a jelszó megadására.
➔ [Jelszóval védett PDF fájlok megnyitása/szerkesztése](#)

3. Igény szerint adjon hozzá vagy töröljön lapokat.

Létező fájl hozzáadásához kattintson az Oldal hozzáadása (Add Page) gombra, majd válassza ki a fájlt. Egy oldal törléséhez válassza ki azt, majd kattintson a Kiválasztott oldalak törlése (Delete Selected Pages) pontra.

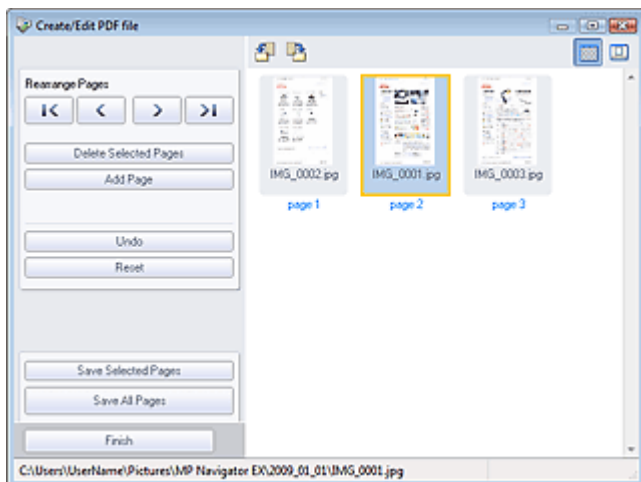

Megjegyzés

- PDF, JPEG, TIFF és BMP fájlokat adhat hozzá.
- Ha egy jelszóval védett PDF fájlt kíván hozzáadni, fel lesz kérve a jelszó megadására.

4. Igény szerint rendezze át az oldalak sorrendjét.

Használja az ikonokat a sorrend átrendezéséhez. Vagy az indexképeket az egérrel megfogva áthelyezheti azokat a kívánt helyre.

Megjegyzés

- Lásd a „PDF fájl létrehozása/szerkesztése (Create/Edit PDF file) ablak ” részt a PDF fájl létrehozása/szerkesztése (Create/Edit PDF file) ablak részleteiért.

5. Kattintson a Kiválasztott oldalak mentése (Save Selected Pages) vagy a Minden oldal mentése (Save All Pages) pontra.

Megnyílik a Mentés PDF fájlként (Save as PDF file) párbeszédpanel.

➔ [Mentés PDF fájlként \(Save as PDF file\) párbeszédpanel](#)

Fontos

- 10501 képpontnál nagyobb vízszintes és függőleges felbontással letapogatott képet nem menthet.
- Jelszóval védett PDF fájl szerkesztésekor a jelszó törlődik. Állítsa vissza a jelszót a Mentés PDF fájlként (Save as PDF file) párbeszédpanelben.
➔ [Jelszavak beállítása PDF fájlokhoz](#)

6. A Mentés PDF fájlként (Save as PDF file) párbeszédpanelben adja meg a mentési beállításokat, majd kattintson a Mentés (Save) gombra.

A képek a beállításoknak megfelelően mentésre kerülnek.

Egy társított alkalmazásban megnyithatja az MP Navigator EX alkalmazással létrehozott fájlokat szerkesztés vagy nyomtatás céljából.

1. Válassza ki a PDF fájlokat, majd kattintson a PDF pontra.

Fontos

- PDF fájlok esetén csak az MP Navigator EX alkalmazással létrehozott fájlok választhatók ki. Nem adhat meg más alkalmazás által létrehozott PDF fájlokat. Nem adhat meg más alkalmazás által szerkesztett PDF fájlokat sem.

2. A listában kattintson a PDF fájl megnyitása (Open PDF file) gombra.

Elindul az az alkalmazás, melyet az operációs rendszer a .pdf kiterjesztésű fájlokhoz rendelt hozzá.

Fontos

- Jelszóval védett PDF fájlt nem lehet olyan alkalmazásban megnyitni, mely nem támogatja a PDF biztonsági beállításokat.
- Előfordulhat, hogy a fájlok nem nyithatók meg, ha a számítógépen nincs telepítve olyan alkalmazás, amelyhez a PDF fájlok társíthatók.

3. A fájl szerkesztéséhez, nyomtatásához használja az alkalmazást.

Részleteket az alkalmazás kézikönyvében talál.

Fontos

- Némely alkalmazásban a parancsok (nyomtatás, szerkesztés stb.), amelyek az Engedélyezési jelszóval vannak korlátozva, különbözhetnek az MP Navigator EX megfelelő parancsaitól.

[A lap tetejére ↕](#)

Bővített felhasználói kézikönyv

Bővített felhasználói kézikönyv > Letapogatás > Letapogatás a kapott alkalmazói szoftverrel > A képek hasznosítása az MP Navigator EX alkalmazásban > Dokumentumok nyomtatása

MP Navigator EX

Dokumentumok nyomtatása

Az MP Navigator EX segítségével több beolvasott képet egyszerre ki tud nyomtatni, adott minőségben tud nyomtatni stb.

1. Olvassa be és mentse a dokumentumokat az MP Navigator EX-be, majd a navigációs mód képernyőjén nyissa meg a Megj./Haszn. (View & Use) ablakot, és válasszon ki képeket.

Megjegyzés

- A képek MP Navigator EX alkalmazásba történő letapogatásáról lásd: „[Próbáljuk meg a letapogatást!](#)”.
- Számítógépen mentett képeket is kiválaszthat.
➔ [Számítógépen mentett képek megnyitása](#)

2. Kattintson a Nyomtatás (Print), majd a listában a Dokumentumnyomtatás (Print Document) pontra.

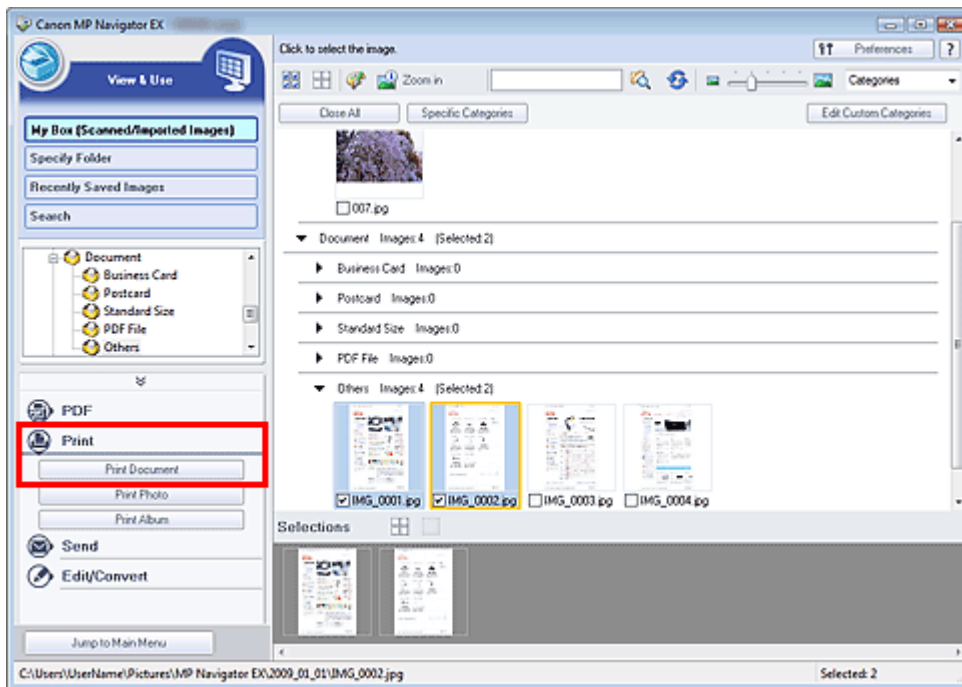

Fontos

- Ha egy jelszóval védett PDF fájl van kiválasztva, fel lesz kérve a jelszó megadására.
➔ [Jelszóval védett PDF fájlok megnyitása/szerkesztése](#)

3. Igény szerint adja meg a nyomtatási beállításokat.

A megjelenített párbeszédpanelben adja meg a példányszámot, minőséget, skálát stb.

➔ [Dokumentumnyomtatás párbeszédpanel](#)

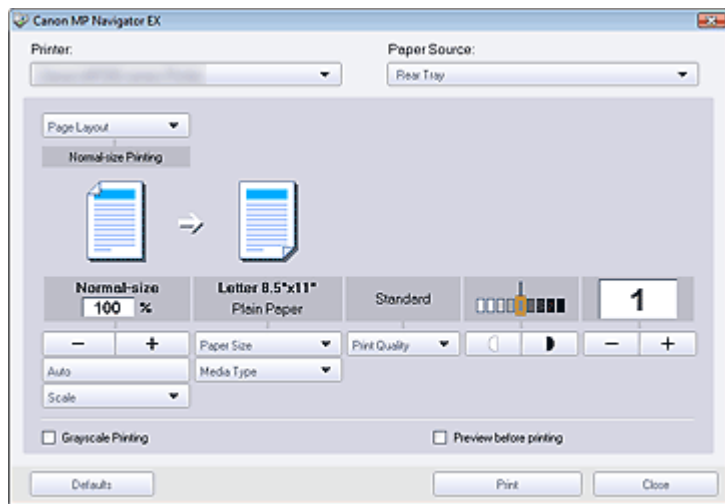

Fontos

- A normál méret (100%) beállításánál a nyomtatáskor némely kép kis méretű lehet, vagy valamely része le lehet vágva. Ebben az esetben a nyomtatás papírméretéhez történő átméretezéséhez válassza az Auto pontot.

4. Kattintson a Nyomtatás (Print) gombra.

Ezzel a nyomtatás elindul.

Megjegyzés

- Ha a Dokumentumnyomtatás (Print Document) lehetőséggel nyomtat egy többoldalas PDF fájlt, a számítógéptől függően a nyomtatás sokáig is tarthat. Ebben az esetben kövesse az alábbi lépéseket, és módosítsa a beállításokat.
 1. A Start menüben válassza a Vezérlőpult (Control Panel) pontot.
 2. Kattintson a Nyomtatók (Printers) pontra.
 3. Kattintson a jobb egérgombbal a nyomtató ikonjára, majd kattintson a Tulajdonságok (Properties) pontra. Megnyílik a nyomtatótulajdonságok párbeszédpanel.
 4. Kattintson a Speciális (Advanced) fülre.
 5. Jelölje be a Dokumentumok várólistára állítása; a nyomtatás gyorsabb befejezése (Spool print documents so program finishes printing faster) lehetőséget.
 6. Jelölje be a Nyomtatás megkezdése az utolsó oldal várólistára állítása után (Start printing after last page is spooled) lehetőséget.
 7. A nyomtatás befejezése után állítsa vissza a Speciális (Advanced) lap beállítását a Nyomtatás megkezdése azonnal (Start printing immediately) értékre.
- A nyomtatás sorba állítás alatt történő leállításához kattintson a Mégse (Cancel) gombra. Ha a nyomtatás közben szeretné leállítani a nyomtatást, a nyomtatóállapot ablakában kattintson a Nyomtatás törlése (Cancel Printing) elemre. A nyomtatóállapot ablakának megjelenítéséhez kattintson a nyomtató ikonjára a tálcán.

Bővített felhasználói kézikönyv

Bővített felhasználói kézikönyv > Letapogatás > Letapogatás a kapott alkalmazói szoftverrel > A képek hasznosítása az MP Navigator EX alkalmazásban > Fényképek nyomtatása

MP Navigator EX

Fényképek nyomtatása

Az MP Navigator EX vagy egy, a géppel kapott alkalmazás segítségével kinyomtathatja a fényképeket. A dokumentumok letapogatása és elmentése után nyissa meg a Megj./Haszn. (View & Use) ablakot a fotók nyomtatási módjának kiválasztásához.

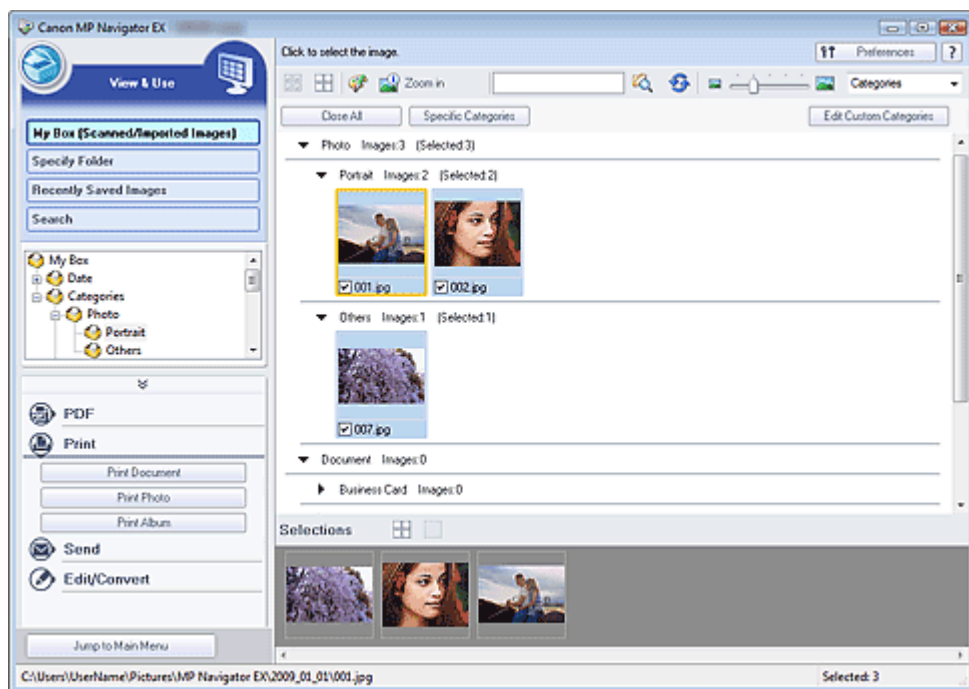

Megjegyzés

- A képek MP Navigator EX alkalmazásba történő letapogatásáról lásd: „[Próbáljuk meg a letapogatást!](#)”.
- Számítógépen mentett képeket is kiválaszthat.
➔ [Számítógépen mentett képek megnyitása](#)

Fényképek nyomtatása az Easy-PhotoPrint EX használatával

Az Easy-PhotoPrint EX a letapogatott fotók jó minőségben történő nyomtatására vagy képek elhelyezésére és nyomtatására használható.

1. Válassza ki a képeket, majd kattintson a Nyomtatás (Print) gombra.
2. Kattintson a listában a Fényképnymtatás (Print Photo) vagy az Albumnyomtatás (Print Album) pontra.
Elindul az Easy-PhotoPrint EX alkalmazás. Részletekért tekintse meg a „[Fotók nyomtatása](#)” részt.

Megjegyzés

- Ha az Easy-PhotoPrint EX nincs telepítve, végezze el a nyomtatást az MP Navigator EX segítségével.

Fotók nyomtatása az MP Navigator EX segítségével

1. Válassza ki a képeket, majd kattintson a Nyomtatás (Print) gombra.
2. Kattintson a lista Fényképnymtatás (Print Photo) pontjára.
3. Igény szerint adja meg a nyomtatási beállításokat.

A megjelenített párbeszédpanelben állítsa be a papír méretét, a példányszámot stb.

➔ Fényképnymtatás (Print Photo) párbeszédpanel

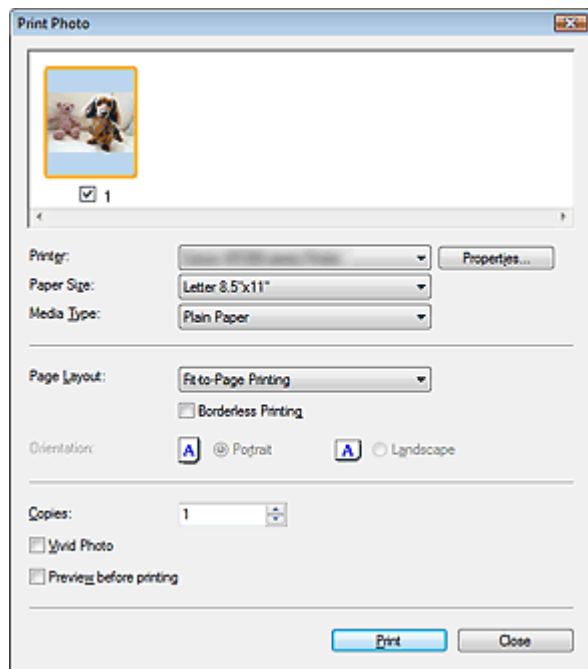

4. Kattintson a Nyomtatás (Print) gombra.

Ezzel a nyomtatás elindul.

Megjegyzés

- A nyomtatás sorba állítás alatt történő leállításához kattintson a Mégse (Cancel) gombra. Ha nyomtatás közben szeretné leállítani a nyomtatást, a nyomtatóállapot ablakában kattintson a Nyomtatás törlése (Cancel Printing) elemre. A nyomtatóállapot ablakának megjelenítéséhez kattintson a nyomtató ikonjára a tálcán.

[A lap tetejére ↑](#)

Bővített felhasználói kézikönyv

Bővített felhasználói kézikönyv > Letapogatás > Letapogatás a kapott alkalmazói szoftverrel > A képek hasznosítása az MP Navigator EX alkalmazásban > Küldés e-mailben

MP Navigator EX

Küldés e-mailben

A letapogatott képeket elküldheti e-mailben.

Fontos

- Az MP Navigator EX a következő e-mail szoftverekkel kompatibilis:
 - Windows Mail (Windows Vista)
 - Outlook Express (Windows XP/Windows 2000)
 - Microsoft Outlook

(Ha egy levelező program nem működik megfelelően, ellenőrizze, hogy a MAPI beállítása engedélyezve van-e. A MAPI beállítás engedélyezéséhez tekintse meg a levelezőprogram dokumentációját.)

1. Olvassa be és mentse a dokumentumokat az MP Navigator EX-be, majd a navigációs mód képernyőjén nyissa meg a Megj./Haszn. (View & Use) ablakot, és válasszon ki képeket.

Megjegyzés

- A képek MP Navigator EX alkalmazásba történő letapogatásáról lásd: „[Próbáljuk meg a letapogatást!](#)”.
- Számítógépen mentett képeket is kiválaszthat.
 - ➔ [Számítógépen mentett képek megnyitása](#)

2. Kattintson az Adás (Send), majd a listában a Csatolás e-mailhez (Attach to E-mail) pontra.

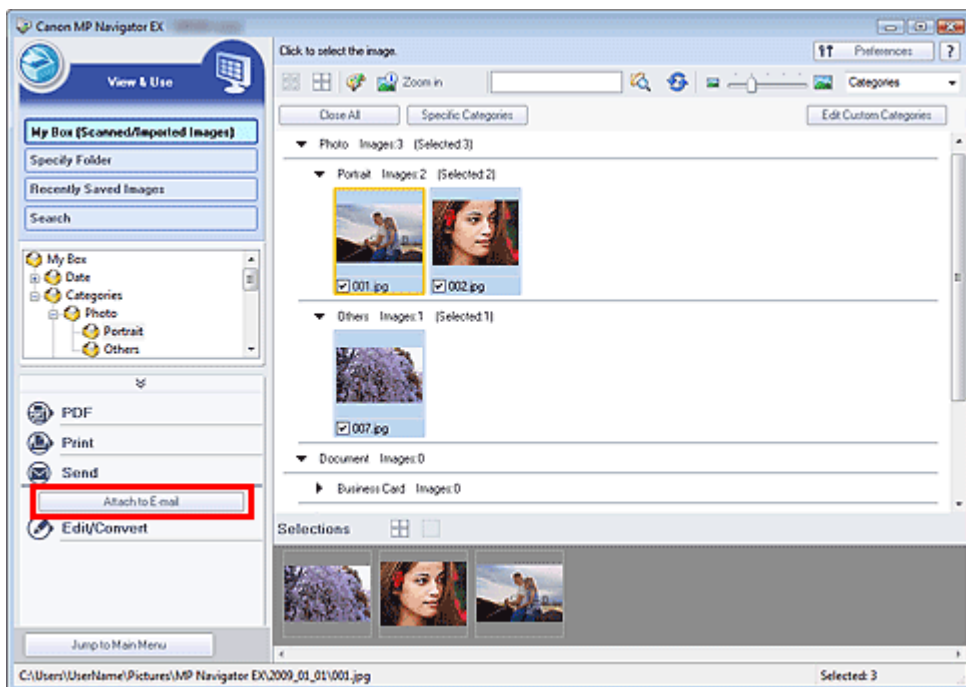

3. Igény szerint adja meg a mentési opciókat.

Adja meg a célmappát és a fájlnévet.

➔ [Küldés e-mailben \(Send via E-mail\) párbeszédpanel](#)

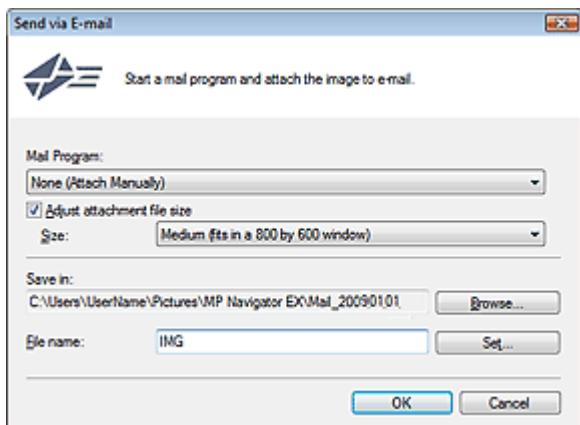

Megjegyzés

- JPEG képek e-mailben való küldésekor megadhatja a tömörítési típust. Kattintson a Beállít... (Set...) gombra, majd a megjelenő párbeszédpanelben válassza ki a következő tömörítési lehetőségek egyikét: Magas (Alacsony tömörítettség) (High(Low Compression)), Normál (Standard) vagy Alacsony (Magas tömörítettség) (Low(High Compression)).

4. Kattintson az OK gombra.

A fájlok a beállításoknak megfelelően mentve lesznek, és elindul a levelezőprogram.

5. Adja meg a címzettet, írja be a tárgyat és az üzenetet, majd küldje el a levelet.

Részletekért tekintse meg a levelezőprogram dokumentációját.

[A lap tetejére ↑](#)

Bővített felhasználói kézikönyv

Bővített felhasználói kézikönyv > Letapogatás > Letapogatás a kapott alkalmazói szoftverrel > A képek hasznosítása az MP Navigator EX alkalmazásban > Fájlok szerkesztése

MP Navigator EX

Fájlok szerkesztése

Szerkesztheti vagy szöveggé konvertálhatja a képeket az MP Navigator EX vagy egy, a géppel kapott másik alkalmazással. A dokumentumok letapogatása és elmentése után nyissa meg a Megj./Haszn. (View & Use) ablakot a képeken történő műveletek kiválasztásához.

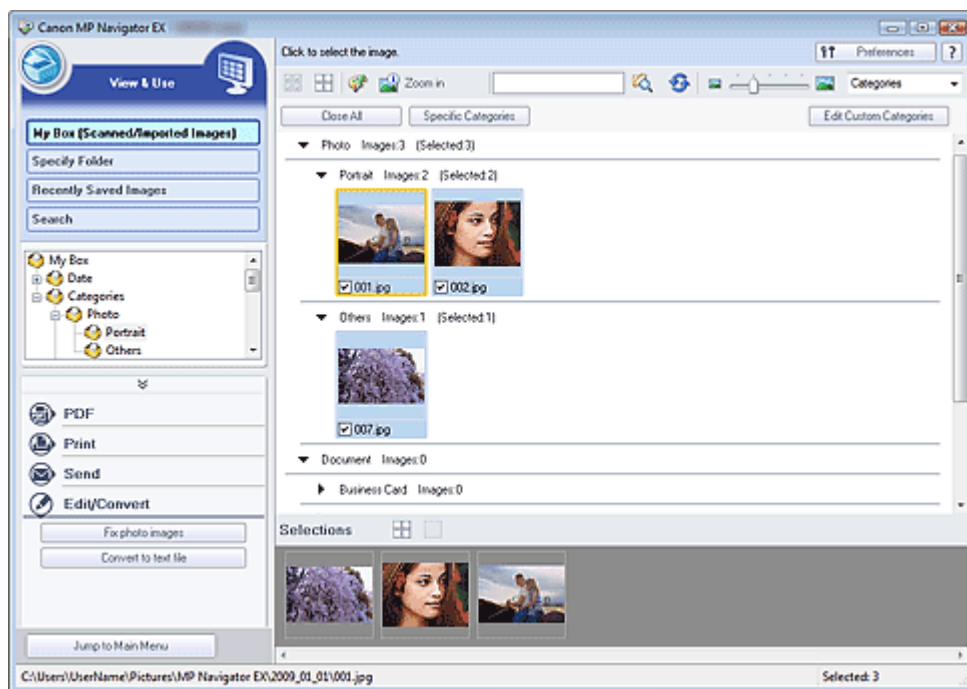

Megjegyzés

- A képek MP Navigator EX alkalmazásba történő letapogatásáról lásd: „[Próbáljuk meg a letapogatást!](#)”.
- Számítógépen mentett képeket is kiválaszthat.
 - ➔ [Számítógépen mentett képek megnyitása](#)

Fényképek javítása

Javíthatja/feljavíthatja a képeket a Képek javítása/feljavítása (Correct/Enhance Images) párbeszédpanelben.

1. Válasszon ki képeket, majd kattintson a Szerkesztés/átalakítás (Edit/Convert) pontra.
2. Kattintson a Fotók javítása (Fix photo images) elemre a listában.
Megnyílik a Képek javítása/feljavítása (Correct/Enhance Images) ablak.
3. Javíthatja/feljavíthatja a képeket a Képek javítása/feljavítása (Correct/Enhance Images) ablakban.

Megjegyzés

- Tekintse meg „[A Képek javítása/feljavítása \(Correct/Enhance Images\) ablak](#)” részt a Képek javítása/feljavítása (Correct/Enhance Images) ablak részleteiért.

- Tekintse az alábbi szakaszokat a képek javításának/feljavításának részleteiért.
 - ➔ [Képek automatikus javítása/feljavítása](#)
 - ➔ [Képek manuális javítása/feljavítása](#)
-

Dokumentumok szöveggé alakítása

Beolvassa a szöveget a letapogatás alatt álló folyóiratokból és újságokból, majd megjeleníti azt a Jegyzetömbben (a Windows tartozéka).

Fontos

- PDF fájlokat nem lehet szöveggé alakítani.
-

1. Válasszon ki képeket, majd kattintson a Szerkesztés/átalakítás (Edit/Convert) pontra.

2. Kattintson a lista Átalakítás szövegfájljára (Convert to text file) elemére.

Elindul a Jegyzetömb (a Windows tartozéka), és megjelenik a szerkeszthető szöveg.

Megjegyzés

- A Jegyzetömbbe (a Windows tartozéka) csak azok a szövegek illeszthetők be, melyek az Általános (General) lapon kiválasztható nyelvek valamelyikén vannak írva. Kattintson a Beállít... (Set...) gombra az Általános (General) lapon, és a letapogatandó dokumentum nyelvének megfelelően állítsa be a nyelvet.
Több dokumentum letapogatása esetén a kibontott szöveget egyetlen fájlba gyűjtheti.
 - ➔ [Általános \(General\) lap](#)
 - A Jegyzetömbben (a Windows tartozéka) megjelenő szöveg csak tájékoztató jellegű. A következő dokumentumtípusok képeiben lévő szöveg lehet, hogy nem érzékelhető megfelelően.
 - Dokumentumok olyan szöveggel, amelynek betűmérete kívül esik a 8–40 pontos tartományon (300 dpi mellett)
 - Ferde dokumentumok
 - Fejjel lefelé vagy rossz tájolással behelyezett dokumentumok (elforgatott karakterek)
 - Különleges karakterkészletet, effektusokat vagy kézírásos szöveget tartalmazó dokumentumok
 - Keskeny sorközöket tartalmazó dokumentumok
 - Dokumentumok, amelyeknél színes a szöveg háttere
 - Több nyelvet tartalmazó dokumentumok
-

[A lap tetejére](#) 

Bővített felhasználói kézikönyv

Bővített felhasználói kézikönyv > Letapogatás > Letapogatás a kapott alkalmazói szoftverrel > A képek hasznosítása az MP Navigator EX alkalmazásban > Jelszavak beállítása PDF fájlokhoz

MP Navigator EX

Jelszavak beállítása PDF fájlokhoz

Beállíthat jelszavakat PDF fájlok megnyitásához, szerkesztéséhez és nyomtatásához.

Kétfajta jelszót állíthat be: egyet a fájl megnyitásához és egyet a szerkesztéshez/nyomtatáshoz.

Fontos

- Ezen funkció alkalmazásához Windows 2000 használata esetén az Internet Explorer 5.5 Service Pack 2 vagy későbbi verzió szükséges.
- Ha elfelejti a jelszót, nem tudja majd megnyitni/szerkeszteni a fájlt. A későbbi felhasználás céljára tárolja egy biztonságos helyen a jelszavakat.
- Jelszóval védett PDF fájlt nem lehet olyan alkalmazásban megnyitni, mely nem támogatja a PDF biztonsági beállításokat.
- Némely alkalmazásban a parancsok (nyomtatás, szerkesztés stb.), amelyek az Engedélyezési jelszóval vannak korlátozva, különbözhetnek az MP Navigator EX megfelelő parancsaitól.
- Jelszóval védett PDF fájlok nem kereshetők szöveg alapján a [Megj./Haszn. \(View & Use\)](#) ablak segítségével.

1. Tapogassa le a dokumentumokat az MP Navigator EX-be, majd kattintson a Mentés PDF fájlként (Save as PDF file) pontra.

Vagy szerkessze a már létező fájlt a PDF fájl létrehozása/szerkesztése (Create/Edit PDF file) ablakban, majd kattintson a Kiválasztott oldalak mentése (Save Selected Pages) vagy a Minden oldal mentése (Save All Pages) pontra.

Megnyílik a Mentés PDF fájlként (Save as PDF file) párbeszédpanel.

Fontos

- Nem lehet jelszavakat beállítani akkor, amikor a képek automatikusan kerülnek mentésre a letapogatás után, mint például a gép kezelőpaneljének használatával az egykattintású mód képernyőjéről történő letapogatáskor.

Megjegyzés

- Képek letapogatásához tekintse meg a „[Próbáljuk meg a letapogatást!](#)” részt.
- PDF fájlok létező képekből történő létrehozásához vagy fájlok szerkesztéséhez tekintse meg a „[PDF fájlok létrehozása/szerkesztése](#)” részt.

2. Jelölje be a Jelszóalapú biztonság beállításai (Password security settings) négyzetet.

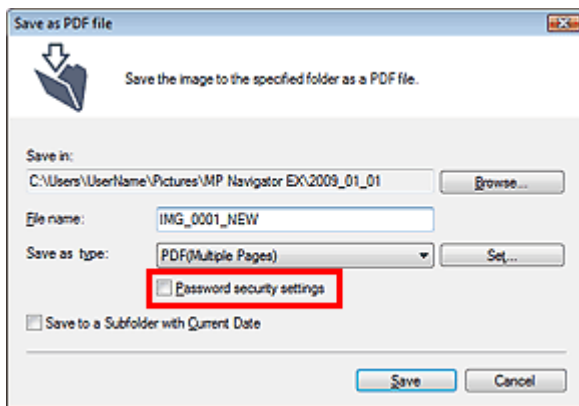
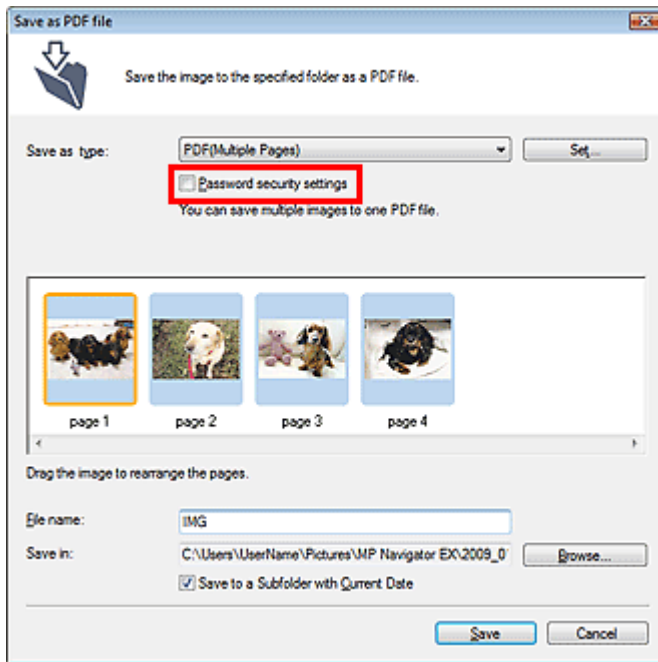

Megnyílik a Jelszóalapú biztonság - beállítások (Password Security -Settings) párbeszédpanel.

Megjegyzés

- Megnyithatja a Jelszóalapú biztonság - beállítások (Password Security -Settings) párbeszédpanelét is a Beállít... (Set...) pontra történő kattintással, majd kiválasztva a Jelszóalapú biztonság (Password Security) lehetőséget a Biztonság (Security) számára a PDF-beállítások (PDF Settings) párbeszédpanelben.

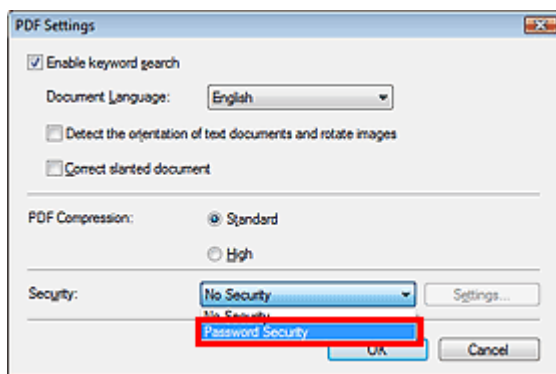

3. Jelölje be A dokumentum megnyitásához jelszó kell (Require a password to open the document) vagy a Jelszó használata a dokumentum nyomtatásának, szerkesztésének és biztonsági beállításainak korlátozásához (Use a password to restrict printing and editing of the document and its security settings) négyzetet, majd írja be a jelszót.

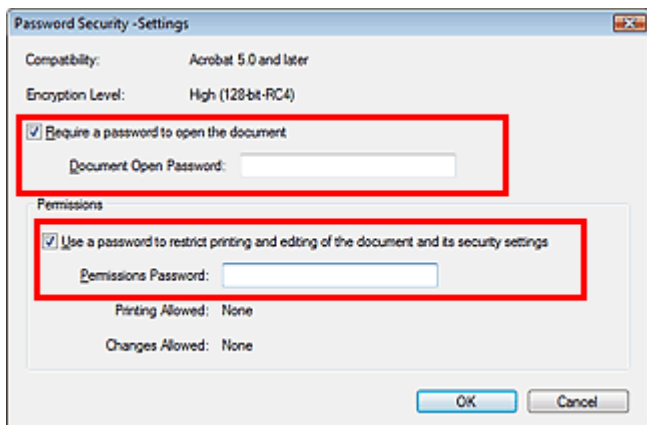

Fontos

- A jelszó legfeljebb 32 egybájtos alfanumerikus karakterből állhat. A jelszavak kis- és nagybetűérzékenyek.
- A dokumentum megnyitási jelszava (Document Open Password) és az Engedélyezési jelszó (Permissions Password) jelszavak beállításához jelölje be mindkét négyzetet. Mindkettőhöz nem használhatja ugyanazt a jelszót.

4. Kattintson az OK gombra.

Megnyílik az Erősítse meg a dokumentum megnyitási jelszót (Confirm Document Open Password) vagy az Erősítse meg a jogosultsági jelszót (Confirm Permissions Password) párbeszédpanel.

A dokumentum megnyitási jelszava

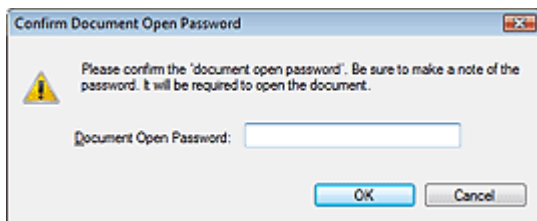

Engedélyezési jelszó

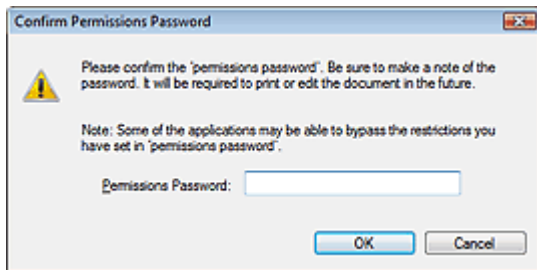

5. Írja be újra a jelszót, majd kattintson az OK gombra.

Visszatér a Mentés PDF fájlként (Save as PDF file) párbeszédpanel.

Fontos

- Ha a Mentés PDF fájlként (Save as PDF file) párbeszédpanelt a Mentés (Save) gombra történő kattintás nélkül zárja be, a Jelszóalapú biztonság - beállítások (Password Security -Settings) párbeszédpanelben lévő beállítások törlődni fognak.
- Ha a fájl szerkesztve van, a jelszavak törölve lesznek. Szerkesztett fájl mentésekor állítsa vissza a jelszavakat.

- Ha a PDF-beállítások (PDF Settings) párbeszédpanelen keresztül állította be a jelszavakat, a PDF-beállítások (PDF Settings) párbeszédpanel ismét megjelenik. Kattintson az OK gombra. Visszatér a Mentés PDF fájlként (Save as PDF file) párbeszédpanel.
-

6. Kattintson a Mentés (Save) gombra.

A fájlok a beállításoknak megfelelően mentésre kerülnek.

Kapcsolódó témakör

► [Jelszóval védett PDF fájlok megnyitása/szerkesztése](#)

[A lap tetejére](#) ↑

Bővített felhasználói kézikönyv

Bővített felhasználói kézikönyv > Letapogatás > Letapogatás a kapott alkalmazói szoftverrel > A képek hasznosítása az MP Navigator EX alkalmazásban > Jelszóval védett PDF fájlok megnyitása/szerkesztése

MP Navigator EX

Jelszóval védett PDF fájlok megnyitása/szerkesztése

Egy jelszóval védett PDF fájl megnyitásához vagy szerkesztéséhez/nyomtatásához adjon meg egy jelszót. A jelszó megadásának eljárása függ a művelettől. A következő eljárások csak példák.

Fontos

- Csak azokat a PDF fájlokat nyithatja meg, szerkesztheti vagy nyomtathatja, melyeknek a jelszavai az MP Navigator EX segítségével lettek beállítva. Nem szerkeszthet olyan PDF fájlokat, melyek más alkalmazással lettek szerkesztve, vagy melyeknek jelszavai más alkalmazásban lettek beállítva. Csak az MP Navigator EX 1.1 és 2.0 vagy későbbi verziója támogatja a jelszóval védett PDF fájlok megnyitását, szerkesztését vagy nyomtatását.
- Windows 2000 rendszerben a jelszóval védett PDF fájlok megnyitásához, szerkesztéséhez és nyomtatásához szükség van az Internet Explorer 5.5 Service Pack 2 alkalmazásra vagy egy későbbi verziójára.
- A jelszavak kis- és nagybetűérzékenyek.
- Az MP Navigator EX segítségével legfeljebb 99 oldalt hozhat létre, illetve szerkeszthet.

Jelszó megadása egy fájl megnyitásához

1. A Megj./Haszn. (View & Use) ablakban válassza ki a megnyitni kívánt PDF fájlt, majd kattintson a  Nagyítás (Zoom in) pontra. Kattinthat duplán a PDF fájlra is.

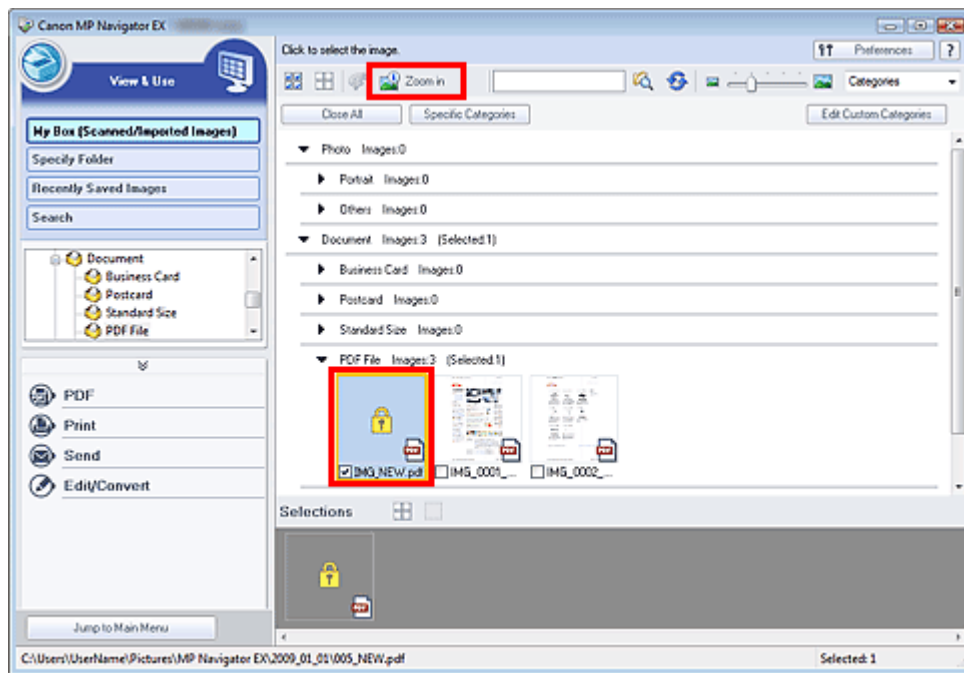

Megjegyzés

- Csak a A dokumentum megnyitási jelszava (Document Open Password) lesz szükséges. Az Engedélyezési jelszó (Permissions Password) nem lesz szükséges.
- Ha egy lezárás ikonnal megnyílik a Nagyítás (Zoom in) párbeszédpanel, kattintson az Adja meg a jelszót (Enter Password) pontra.

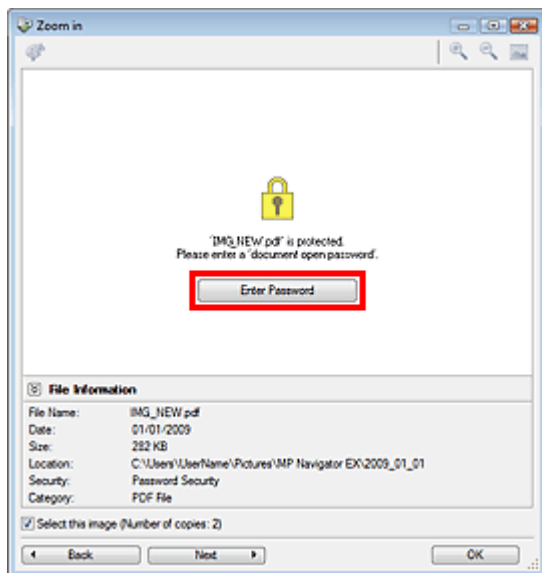

2. Megnyílik a Jelszó (Password) párbeszédpanel. Írja be a jelszót, majd kattintson az OK gombra.

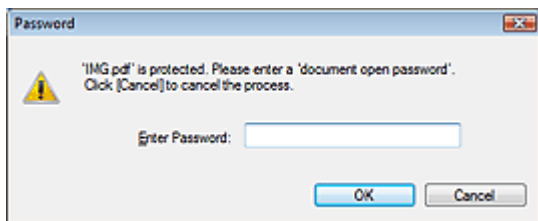

A PDF fájl megnyílik a Nagyítás (Zoom in) párbeszédpanelben.

Megjegyzés

- Ha a fájlt a Nagyítás (Zoom in) párbeszédpanel bezárása után szeretné megnyitni, ismét meg kell adnia a jelszót.

Jelszó megadása (Engedélyezési jelszó) egy fájl szerkesztéséhez vagy nyomtatásához

1. A Megj./Haszn. (View & Use) ablakban válasszon ki PDF fájlokat, majd kattintson a PDF vagy a Nyomtatás (Print) pontra.

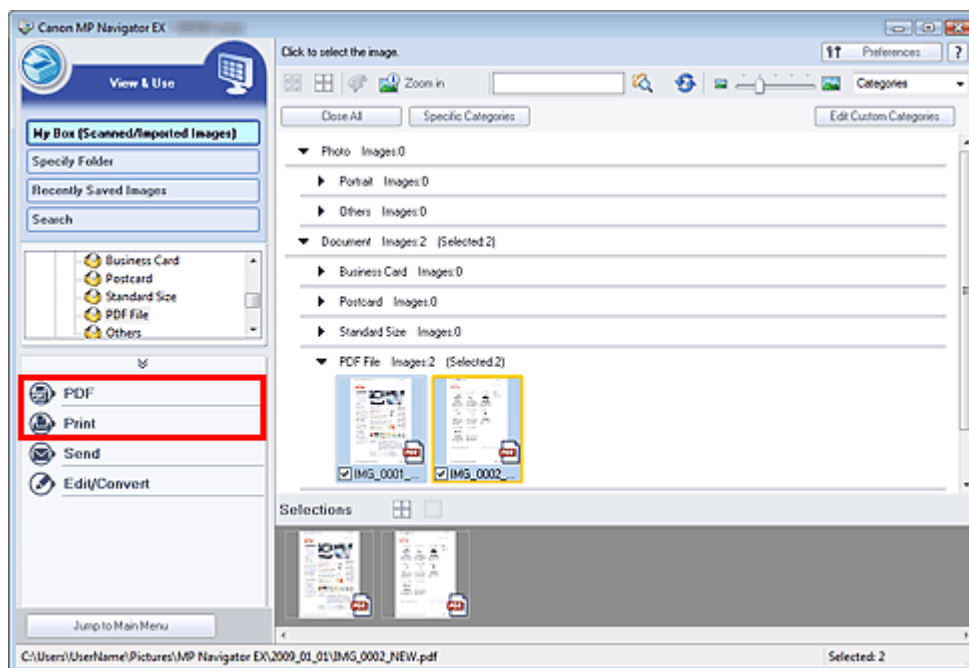

- Egy PDF fájl létrehozásához vagy a fájl szerkesztéséhez válassza ki a listáról a PDF fájl létrehozása/szerkesztése (Create/Edit PDF file) pontot. A fájl nyomtatásához kattintson a Dokumentumnyomatás (Print Document) pontra.

A Jelszó (Password) párbeszédpanelben fel lesz kérve egy jelszó megadására.

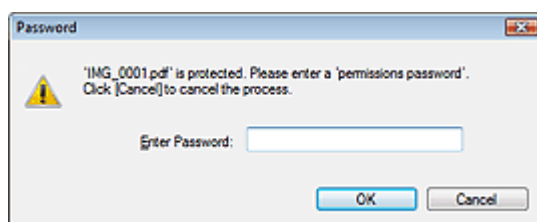

Megjegyzés

- Ha A dokumentum megnyitási jelszava (Document Open Password) is be van állítva, először A dokumentum megnyitási jelszava (Document Open Password), majd az Engedélyezési jelszó (Permissions Password) lesz szükséges.

- Írja be a jelszót, majd kattintson az OK gombra.

Megnyílik a megfelelő párbeszédpanel.

Fontos

- Jelszóval védett PDF fájl szerkesztésekor a jelszó törlődik. Állítsa vissza a jelszót.
[➔ Jelszavak beállítása PDF fájlokhoz](#)

Kapcsolódó témakör

- [▶ Jelszavak beállítása PDF fájlokhoz](#)

Bővített felhasználói kézikönyv

Bővített felhasználói kézikönyv > Letapogatás > Letapogatás a kapott alkalmazói szoftverrel > Az MP Navigator EX ablakai

MP Navigator EX

Az MP Navigator EX ablakai

Ismerje meg az MP Navigator EX képernyőit és alapműveleteit.

Dokumentumok vagy képek beolvasása/importálása (Scan/Import Documents or Images) lap

- ➔ Fényképek/Iratok (Tálca) (Photos/Documents (Platen)) képernyő (Beolv./Import (Scan/Import) ablak)
 - Letapogatási beállítások (Scan Settings) párbeszédpanel (Fotók/Dokumentumok)
 - Mentés (Save) párbeszédpanel
 - Mentés PDF fájlként (Save as PDF file) párbeszédpanel

Képek megjelenítése és használata a számítógépen (View & Use Images on your Computer) lap

- ➔ Megj./Haszn. (View & Use) ablak
 - PDF fájl létrehozása/szerkesztése (Create/Edit PDF file) ablak
 - Dokumentumnyomtatás párbeszédpanel
 - Fényképnymtatás (Print Photo) párbeszédpanel
 - Küldés e-mailben (Send via E-mail) párbeszédpanel
 - Képek javítása/feljavítása (Correct/Enhance Images) ablak

Egyéni letapogatás egy kattintással (Custom Scan with One-click) lap / Egykattintású mód képernyő

- ➔ Automat. beolvasás (Auto Scan) párbeszédpanel
- ➔ Mentés (Save) párbeszédpanel (Egykattintású mód képernyő)
- ➔ PDF párbeszédpanel
- ➔ Levél (Mail) párbeszédpanel
- ➔ OCR párbeszédpanel
- ➔ Egyéni (Custom) párbeszédpanel

Beállítások (Preferences) párbeszédpanel

- ➔ Általános (General) lap
- ➔ Lapolvasó gomb beállításai (Scanner Button Settings) lap (Mentés)

Bővített felhasználói kézikönyv

Bővített felhasználói kézikönyv > Letapogatás > Letapogatás a kapott alkalmazói szoftverrel > Az MP Navigator EX ablakai > Navigációs mód képernyő

MP Navigator EX

Navigációs mód képernyő

Ez az MP Navigator EX egyik induló képernyője.

Az egyes lapok megjelenítéséhez mutasson rá a képernyő tetején lévő ikonokra. Használja az egyes lapokat attól függően, hogy milyen műveletet szeretne elvégezni.

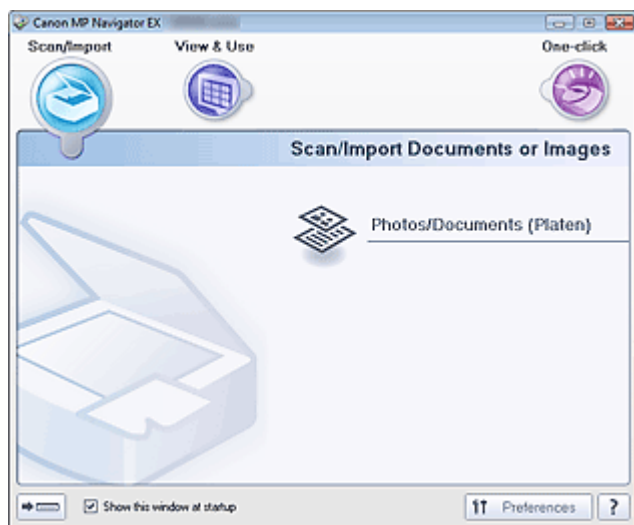

- **Beolv./Import (Scan/Import)**

Fotók és dokumentum letapogatása.

➔ [Dokumentumok vagy képek beolvasása/importálása \(Scan/Import Documents or Images\) lap](#)

- **Megj./Haszn. (View & Use)**

Megnyithatja a számítógépen mentett képeket, kinyomtathatja vagy e-mailhez csatolhatja őket. Szerkesztheti is azokat a géphez kapott egyik alkalmazás segítségével.

➔ [Képek megjelenítése és használata a számítógépen \(View & Use Images on your Computer\) lap](#)

- **Egy kattintás (One-click)**

Elvégezhet bármely tevékenységet a letapogatástól kezdve egészen a mentésig stb. egyszerűen a megfelelő ikonra történő kattintással.

➔ [Egyéni letapogatás egy kattintással \(Custom Scan with One-click\) lap](#)



- **(Mód váltása)**

Váltás az Egykattintású mód képernyőre. Az Egykattintású mód képernyőjén elvégezhet mindent a letapogatástól a mentésig stb. egyszerűen a megfelelő ikonra történő kattintással.

➔ [Egykattintású mód képernyő](#)

- **Indításkor jelenjen meg ez az ablak (Show this window at startup)**

Jelölje be ezt a jelölőnégyzetet, ha azt szeretné, hogy indításkor a főmenü nyíljon meg. Ha ez a jelölőnégyzet nincs bejelölve, a legutóbb használt képernyő fog megjelenni.



Preferences

- **Beállítások (Preferences)**

Megnyílik a Beállítások (Preferences) párbeszédpanel. A Beállítások (Preferences) párbeszédpanelen elvégezheti az MP Navigator EX egyéb beállításait.

➔ [Beállítások \(Preferences\) párbeszédpanel](#)



- **(Kézikönyv)**

Megnyitja ezt a kézikönyvet.

Bővített felhasználói kézikönyv

Bővített felhasználói kézikönyv > Letapogatás > Letapogatás a kapott alkalmazói szoftverrel > Az MP Navigator EX ablakai > Dokumentumok vagy képek beolvasása/importálása (Scan/Import Documents or Images) lap

MP Navigator EX

Dokumentumok vagy képek beolvasása/importálása (Scan/Import Documents or Images) lap

Mutasson a Beolv./Import (Scan/Import) pontra a navigációs mód képernyőn a Dokumentumok vagy képek beolvasása/importálása (Scan/Import Documents or Images) lap megjelenítéséhez.

Fotók és dokumentum letapogatása.

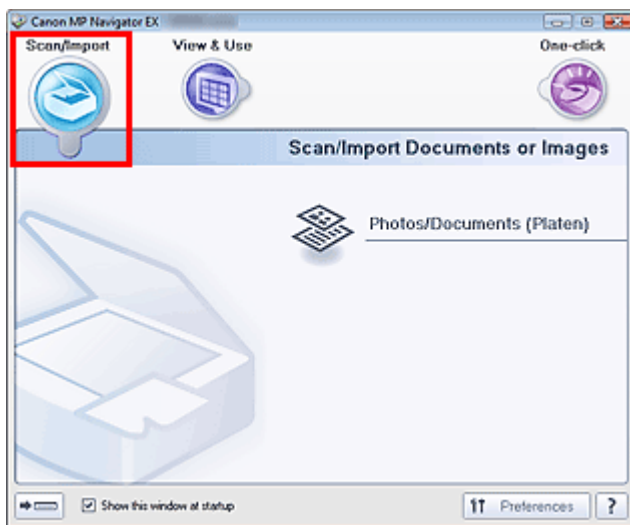

- **Fényképek/Iratok (Tálca) (Photos/Documents (Platen))**

Megnyitja a Beolv./Import (Scan/Import)ablakot. A tálcára helyezett fotók és dokumentumok letapogatása.

➔ Fényképek/Iratok (Tálca) (Photos/Documents (Platen)) képernyő (Beolv./Import (Scan/Import) ablak)



- **(Mód váltása)**

Váltás az Egykattintású mód képernyőre. Az Egykattintású mód képernyőjén elvégezhet mindent a letapogatástól a mentésig stb. egyszerűen a megfelelő ikonra történő kattintással.

➔ Egykattintású mód képernyő

- **Indításkor jelenjen meg ez az ablak (Show this window at startup)**

Jelölje be ezt a jelölőnégyzetet, ha azt szeretné, hogy indításkor a főmenü nyíljon meg. Ha ez a jelölőnégyzet nincs bejelölve, a legutóbb használt képernyő fog megjelenni.



Preferences

- **Beállítások (Preferences)**

Megnyílik a Beállítások (Preferences) párbeszédpanel. A Beállítások (Preferences) párbeszédpanelen elvégezheti az MP Navigator EX egyéb beállításait.

➔ Beállítások (Preferences) párbeszédpanel



- **(Kézikönyv)**

Megnyitja ezt a kézikönyvet.

[A lap tetejére ↕](#)

Bővített felhasználói kézikönyv

Bővített felhasználói kézikönyv > Letapogatás > Letapogatás a kapott alkalmazói szoftverrel > Az MP Navigator EX ablakai > Képek megjelenítése és használata a számítógépen (View & Use Images on your Computer) lap

MP Navigator EX

Képek megjelenítése és használata a számítógépen (View & Use Images on your Computer) lap

Mutasson a Megj./Haszn. (View & Use) pontra a navigációs mód képernyőn a Képek megjelenítése és használata a számítógépen (View & Use Images on your Computer) lap megjelenítéséhez.

Megnyithatja a számítógépen mentett képeket, kinyomtathatja vagy e-mailhez csatolhatja őket. Szerkesztheti is azokat a géphez kapott egyik alkalmazás segítségével.

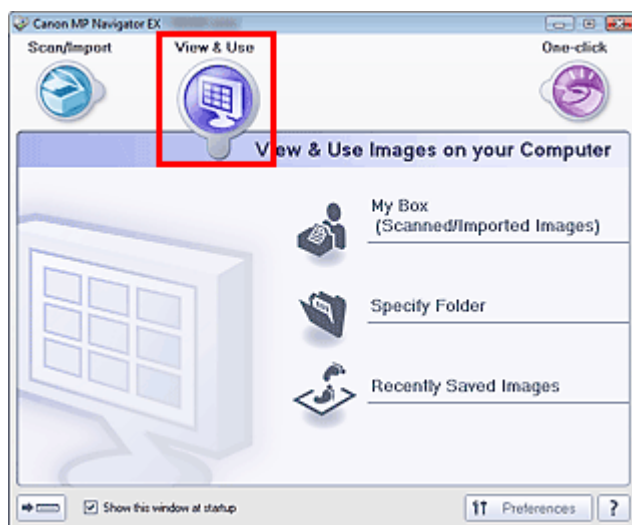

• Doboz (Beolv./importált képek) (My Box (Scanned/Imported Images))

Megnyitja a Megj./Haszn. (View & Use) ablakot úgy, hogy a Doboz (Beolv./importált képek) (My Box (Scanned/Imported Images)) van kiválasztva.

Megnyithatja és használhatja a Doboz helyen mentett képeket.

A Doboz egy speciális mappa az MP Navigator EX programmal letapogatott képek mentéséhez.

Megjegyzés

- Alapértelmezés szerint az alábbi mappák vannak megadva.
Windows Vista: MP Navigator EX mappa a Képek mappában
Windows XP: MP Navigator EX mappa a Képek mappában
Windows 2000: MP Navigator EX mappa a Képek mappában

• Mappa megadása (Specify Folder)

Megnyitja a Megj./Haszn. (View & Use) ablakot úgy, hogy a Mappa megadása (Specify Folder) van kiválasztva.

Megnyithatja és használhatja az adott mappákban mentett képeket.

• Legutóbb mentett képek (Recently Saved Images)

Megnyitja a Megj./Haszn. (View & Use) ablakot úgy, hogy a Legutóbb mentett képek (Recently Saved Images) van kiválasztva.

Megnyithatja és használhatja azon képeket, melyek mostanában „Beolvasott/importált”, vagy az „E-mailhez csatolva” vagy „Továbbítva az alkalmazásnak” műveletekben vettek részt.

➔ Megj./Haszn. (View & Use) ablak

• (Mód váltása)

Váltás az Egykattintású mód képernyőre. Az Egykattintású mód képernyőjén elvégezhet mindent a letapogatástól a mentésig stb. egyszerűen a megfelelő ikonra történő kattintással.

➔ Egykattintású mód képernyő

- **Indításkor jelenjen meg ez az ablak (Show this window at startup)**

Jelölje be ezt a jelölőnégyzetet, ha azt szeretné, hogy indításkor a főmenü nyíljon meg. Ha ez a jelölőnégyzet nincs bejelölve, a legutóbb használt képernyő fog megjelenni.

-  Preferences **Beállítások (Preferences)**

Megnyílik a Beállítások (Preferences) párbeszédpanel. A Beállítások (Preferences) párbeszédpanelen elvégezheti az MP Navigator EX egyéb beállításait.

➔ [Beállítások \(Preferences\) párbeszédpanel](#)

-  **(Kézikönyv)**

Megnyitja ezt a kézikönyvet.

Kapcsolódó témakör

▶ [Számítógépen mentett képek megnyitása](#)

[A lap tetejére ↕](#)

Bővített felhasználói kézikönyv

Bővített felhasználói kézikönyv > Letapogatás > Letapogatás a kapott alkalmazói szoftverrel > Az MP Navigator EX ablakai > Egyéni letapogatás egy kattintással (Custom Scan with One-click) lap

MP Navigator EX

Egyéni letapogatás egy kattintással (Custom Scan with One-click) lap

Mutasson az Egy kattintás (One-click) pontra a navigációs mód képernyőn az Egyéni letapogatás egy kattintással (Custom Scan with One-click) lap megjelenítéséhez.

Elvégezhet bármely tevékenységet a letapogatástól kezdve egészen a mentésig stb. egyszerűen a megfelelő ikonra történő kattintással.

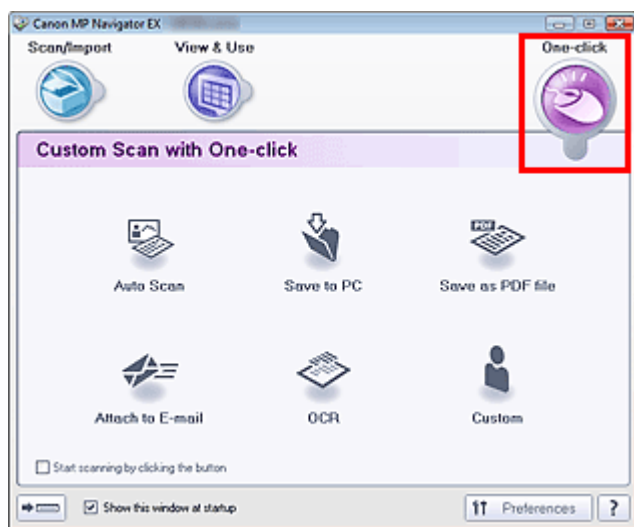

- **Automat. beolvasás (Auto Scan)**

A program beolvassa a dokumentumot, és automatikusan felismeri annak típusát. A program automatikusan beállítja a fájlformátumot. A fájlok egy számítógépen kerülnek mentésre. Ha szükséges, alkalmazhatja az automatikus fényképjavítást.

Ha erre az ikonra kattint, megnyílik az Automat. beolvasás (Auto Scan) párbeszédpanel, ahol megadhatja a mentési beállításokat.

➔ [Automat. beolvasás \(Auto Scan\) párbeszédpanel](#)

- **Mentés PC-re (Save to PC)**

Letapogatja a dokumentumokat és a fotókat, és számítógépre menti azokat. A programban beállítható a dokumentumtípus automatikus felismerése.

Ha erre az ikonra kattint, megnyílik a Mentés (Save) párbeszédpanel és megadhatja a letapogatási/mentési beállításokat.

➔ [Mentés \(Save\) párbeszédpanel \(Egykattintású mód képernyő\)](#)

- **Mentés PDF fájlként (Save as PDF file)**

Dokumentumok beolvasása és elmentése PDF fájlként.

Ha erre az ikonra kattint, megnyílik a PDF párbeszédpanel és megadhatja a letapogatási/mentési, valamint az alkalmazáshoz kapcsolódó beállításokat.

➔ [PDF párbeszédpanel](#)

- **Csatolás e-mailhez (Attach to E-mail)**

Letapogathat fotókat és dokumentumokat és egy e-mailhez csatolhatja azokat.

Ha erre az ikonra kattint, megnyílik a Levél (Mail) párbeszédpanel és megadhatja a letapogatási/mentési, valamint a levelezőprogramhoz kapcsolódó beállításokat.

➔ [Levél \(Mail\) párbeszédpanel](#)

- **OCR**

Tapogassa le a szöveges dokumentumot, majd nyerve ki a kép szövegét és jelenítse meg azt a Jegyzetombben (a Windows tartozéka).

Ha erre az ikonra kattint, megnyílik az OCR párbeszédpanel és megadhatja a letapogatási/mentési

beállításokat.

➔ [OCR párbeszédpanel](#)

Megjegyzés

- A további eljárások megismeréséhez használja az alkalmazás kézikönyvét.

• Egyéni (Custom)

Dokumentumok beolvasása és megnyitása egy megadott alkalmazással. A program automatikusan felismeri a dokumentum típusát.

Ha erre az ikonra kattint, megnyílik az Egyéni (Custom) párbeszédpanel és megadhatja a letapogatási/mentési, valamint az alkalmazáshoz kapcsolódó beállításokat.

➔ [Egyéni \(Custom\) párbeszédpanel](#)

Megjegyzés

- A további eljárások megismeréséhez használja az alkalmazás kézikönyvét.

• Letapogatás indítása a gombra történő kattintással (Start scanning by clicking the button)

Jelölje be ezt a jelölőnégyzetet, majd kattintson egy ikonra a letapogatás azonnali elkezdéséhez.



(Mód váltása)

Átváltás az Egykattintású módra. Megjelenik az Egykattintású mód képernyője.

➔ [Egykattintású mód képernyő](#)

• Indításkor jelenjen meg ez az ablak (Show this window at startup)

Jelölje be ezt a jelölőnégyzetet, ha azt szeretné, hogy indításkor a főmenü nyíljon meg. Ha ez a jelölőnégyzet nincs bejelölve, a legutóbb használt képernyő fog megjelenni.



Preferences

Beállítások (Preferences)

Megnyílik a Beállítások (Preferences) párbeszédpanel. A Beállítások (Preferences) párbeszédpanelen elvégezheti az MP Navigator EX egyéb beállításait.

➔ [Beállítások \(Preferences\) párbeszédpanel](#)



(Kézikönyv)

Megnyitja ezt a kézikönyvet.

Fontos

- Az alábbi korlátozások érvényesek, ha a beolvasást a Dokumentum típusa (Document Type) Automatikus mód (Auto Mode) értékre van állítva a Mentés (Save) vagy az Egyéni (Custom) párbeszédpanelen.
Ha szeretné szöveges adattá alakítani a letapogatott képet, adja meg a Dokumentum típusa (Document Type) beállítást (ne válassza az Automatikus mód (Auto Mode) értéket).

Kapcsolódó témakör

▶ [Egyszerű letapogatás egy kattintással](#)

[A lap tetejére](#) ↑

Bővített felhasználói kézikönyv

Bővített felhasználói kézikönyv > Letapogatás > Letapogatás a kapott alkalmazói szoftverrel > Az MP Navigator EX ablakai > Fényképek/Iratok (Tálca) (Photos/Documents (Platen)) képernyő (Beolv./Import (Scan/Import) ablak)

MP Navigator EX

Fényképek/Iratok (Tálca) (Photos/Documents (Platen)) képernyő (Beolv./Import (Scan/Import) ablak)

Mutasson a Beolv./Import (Scan/Import) elemre a navigációs mód képernyőjén, majd kattintson a Fényképek/Iratok (Tálca) (Photos/Documents (Platen)) elemre a Fényképek/Iratok (Tálca) (Photos/Documents (Platen)) képernyő (Beolv./Import (Scan/Import) ablak) megjelenítéséhez.

Nyissa meg ezt az ablakot a Tálcán található dokumentumok letapogatásához.

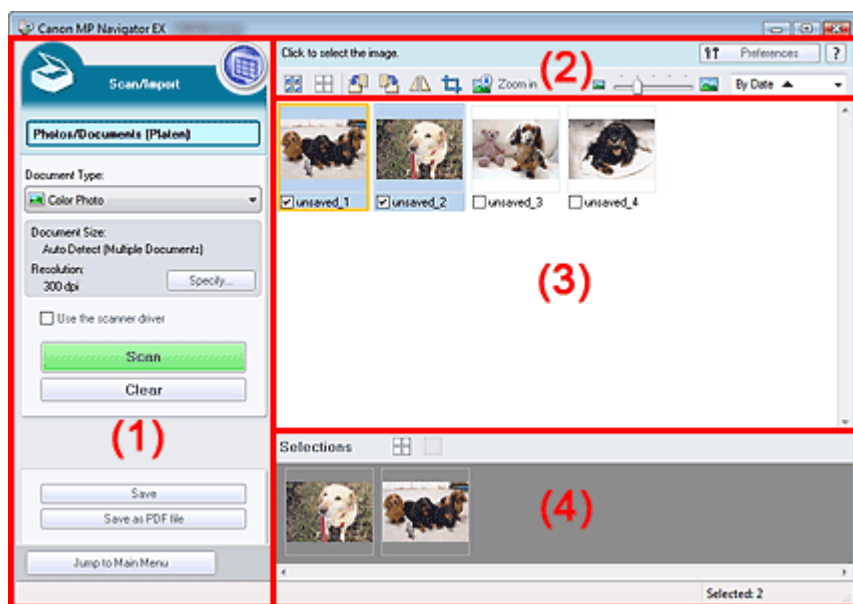

- (1) Beállítások és műveleti gombok
- (2) Eszköztár
- (3) Indexkép ablak
- (4) Kijelölt képek terület

Beállítások és műveleti gombok

-  **(Megjelenítés/Használat)**
Ide kattintva megnyithatja a számítógépre mentett képeket és PDF fájlokat. Megnyílik a Megj./Haszn. (View & Use) ablak.
➔ [Megj./Haszn. \(View & Use\) ablak](#)
- **Fényképek/Iratok (Tálca) (Photos/Documents (Platen))**
Megjeleníti a fotók, dokumentumok, magazinok és egyéb nyomtatott anyagok letapogatásához.
- **Dokumentum típusa (Document Type)**
Válassza ki a letapogatandó dokumentum típusát.
Fotók letapogatása: Színes fénykép (Color Photo) vagy Fekete-fehér fénykép (Black and White Photo)
Szöveges dokumentumok letapogatása: Színes dokumentum (Color Document), Fekete-fehér dokumentum (Black and White Document) vagy Szöveg (OCR) (Text (OCR))
Folyóiratok letapogatása: Magazin(Színes) (Magazine(Color))

 **Fontos**

- Nem tudja kiválasztani a Dokumentum típusa (Document Type) lehetőséget, ha a Lapolvasó illesztőpr. Haszn. (Use the scanner driver) jelölőnégyzet be van jelölve.

- **Beállítás... (Specify...)**

Adja meg a dokumentum méretét, felbontását és egyéb speciális letapogatási beállításokat.

➔ [Letapogatási beállítások \(Scan Settings\) párbeszédpanel \(Fotók/Dokumentumok\)](#)



Fontos

- A Beállítás... (Specify...) pont nem elérhető, ha a Lapolvasó illesztőpr. Haszn. (Use the scanner driver) jelölőnégyzet be van jelölve.

- **Lapolvasó illesztőpr. Haszn. (Use the scanner driver)**

Jelölje be ezt a jelölőnégyzetet, ha a ScanGear programmal (lapolvasó illesztőprogram) szeretné elvégezni a letapogatást. Dokumentumok letapogatása közben használja a ScanGear (lapolvasó illesztőprogram) a képek javítására, színek beállítására.

- **Letapogatás (Scan)**

Ezzel a letapogatás elindul.



Megjegyzés

- Ez a gomb átvált a Lapolv. illesztőpr. (Open Scanner Driver) lehetőségre, ha a Lapolvasó illesztőpr. Haszn. (Use the scanner driver) jelölőnégyzet be van jelölve.

- **Lapolv. illesztőpr. (Open Scanner Driver)**

A ScanGear (lapolvasó illesztőprogram) elindul.

A ScanGear (lapolvasó illesztőprogram) képernyőkkel kapcsolatos további részletekért lásd: „ [A ScanGear \(lapolvasó illesztőprogram\) képernyői](#) ”.



Megjegyzés

- Ez a gomb átvált a Letapogatás (Scan) gombra, ha megszünteti a Lapolvasó illesztőpr. Haszn. (Use the scanner driver) négyzet jelölését.

- **Törlés (Clear)**

Az Indexkép ablakban található összes kép törlése.



Megjegyzés

- Azok a képek, melyeket nem mentett számítógépre, törlődnek. A fontos képek megőrzéséhez használja a Mentés (Save) lehetőséget vagy valamely más mentési módszert mielőtt a Törlés (Clear) gombra kattint.

- **Mentés (Save)**

Elmenti a kiválasztott képeket. Rákattintással nyithatja meg a Mentés (Save) párbeszédpanelt, és határozhatja meg a mentési beállításokat.

➔ [Mentés \(Save\) párbeszédpanel](#)

- **Mentés PDF fájlként (Save as PDF file)**

Menti a kiválasztott képeket PDF fájlként. Erre kattintva nyithatja meg a Mentés PDF fájlként (Save as PDF file) párbeszédpanelt, és határozhatja meg a mentési beállításokat.

➔ [Mentés PDF fájlként \(Save as PDF file\) párbeszédpanel](#)

-  **Ugrás a Fő menüre (Jump to Main Menu)**











Ugrás a Fő menüre.

Eszköztár

-  **Beállítások (Preferences)**

Megnyílik a Beállítások (Preferences) párbeszédpanel. A Beállítások (Preferences) párbeszédpanelen elvégezheti az MP Navigator EX egyéb beállításait.

➔ [Beállítások \(Preferences\) párbeszédpanel](#)

-  **(Kézikönyv)**
Megnyitja ezt a kézikönyvet.
- **Szerkesztési eszközök**
 -  **(Minden kiválasztása)**
Az Indexkép ablakban kijelöl minden képet.
 -  **(Minden elvetése)**
Az Indexkép ablakban megszüntet minden kijelölést.
 -  **(Forgatás balra)**
Elforgatja a (narancssárga keretes) célképet 90 fokkal az óramutató járásával ellenkező irányban.
 -  **(Forgatás jobbra)**
Elforgatja a (narancssárga keretes) célképet 90 fokkal az óramutató járásával megegyező irányban.
 -  **(Átfordítás)**
Átfordítja a (narancssárga keretes) célképet vízszintesen.
 -  **(Körülvágás)**
Körbevágja a (narancssárga keretes) célképet az Indexkép ablakban. Körbevágás során kiválaszthatja azt a területet, amelyet meg szeretne tartani a fotóból, illetve a maradékot, amelyet el szeretne dobni. A Körülvág (Crop) ablak megnyitásához és a vágási keret megadásához kattintson erre a gombra.
 -  **Nagyítás (Zoom in)**
Nagyítja a cél képet (narancssárga keretben). A képen történő dupla kattintás szintén felnagyítja a képet.
 -  **(Megjelenítési méret)**
Módosítja az Indexkép ablakban található képek méretét.
 -  **(Rendezési elv)**
Kategória vagy dátum (növekvő vagy csökkenő) sorrendbe rendezi az Indexkép ablakban található képeket.



Indexkép ablak

- **Indexkép ablak**
Itt jelennek meg a beolvasott képek.
Ha bejelöli a kép mellett található négyzetet, a kép megjelenik a Kijelölt képek területen.

Megjegyzés

- Az indexképek „?”-ként is megjelenhetnek, ha nincs elegendő memória a képek megjelenítéséhez.

Ha a képek Kategóriák (Categories) alapján kerülnek rendezésre



- **Összes bezárása (Close All) / Összes megnyitása (Open All)**
 -  **Összes bezárása (Close All)**
Minden képet elrejt.
 -  **Összes megnyitása (Open All)**
Minden képet megjelenít.



Megjegyzés

- Az Összes bezárása (Close All) gombra kattintva átválthat az Összes megnyitása (Open All) gombra.
-

Kijelölt képek terület

-  **(Minden elvetése)**
Törli az összes kép kijelölését a Kijelölt képek területen.
-  **(Kiválasztás törlése)**
Törli a (narancssárga keretes) célkép kijelölését a Kijelölt képek területen.
- **Kijelölt képek terület**
Az Indexkép ablakban kiválasztott képek jelennek meg itt.

Kapcsolódó témakör

- ▶ [Fotók és dokumentumok letapogatása](#)

[A lap tetejére ↕](#)

Bővített felhasználói kézikönyv

Bővített felhasználói kézikönyv > Letapogatás > Letapogatás a kapott alkalmazói szoftverrel > Az MP Navigator EX ablakai > Letapogatási beállítások (Scan Settings) párbeszédpanel (Fotók/Dokumentumok)

MP Navigator EX

Letapogatási beállítások (Scan Settings) párbeszédpanel (Fotók/Dokumentumok)

A Letapogatási beállítások (Scan Settings) párbeszédpanelt megnyithatja, ha a Beállítás... (Specify...) pontra kattint a Beolv./Import (Scan/Import) ablakban.

A Letapogatási beállítások (Scan Settings) párbeszédpanelen elvégezheti a speciális letapogatási beállításokat.

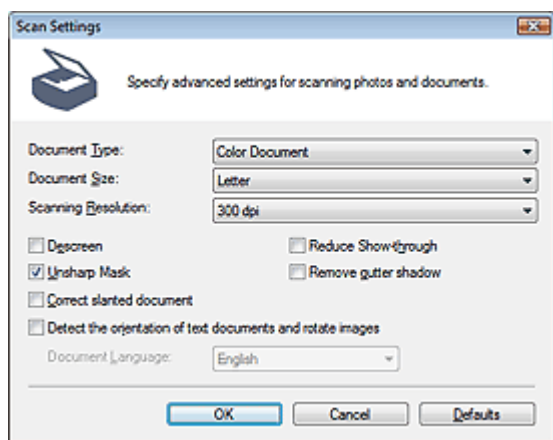

• Dokumentum típusa (Document Type)

Válassza ki a letapogatandó dokumentum típusát.

Fotók letapogatása: Színes fénykép (Color Photo) vagy Fekete-fehér fénykép (Black and White Photo)

Szöveges dokumentumok letapogatása: Színes dokumentum (Color Document), Fekete-fehér dokumentum (Black and White Document) vagy Szöveg (OCR) (Text (OCR))

Folyóiratok letapogatása: Magazin(Színes) (Magazine(Color))

▶ Fontos

- A helyes letapogatáshoz azt a dokumentumtípust válassza ki, mely illeszkedik a letapogatandó dokumentumhoz.

• Dokumentum mérete (Document Size)

Adja meg a letapogatni kívánt dokumentum méretét.

Ha az Egyéni (Custom) méretet választja, megjelenik egy képernyő, amelyen megadhatja a dokumentum méretét. Válasszon ki egy Mértékegység (Units) opciót, adja meg a Szélesség (Width) és a Magasság (Height) értékeit, majd kattintson az OK gombra.

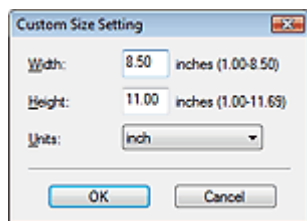

▶ Fontos

- Ha az Automatikus érzékelés (Auto Detect) lehetőséget választja, lehetséges, hogy a program nem a megfelelő pozícióban és méretben olvassa be a képet. Ebben az esetben módosítsa a méretet a dokumentum tényleges méretére (A4, Letter stb.), és igazítsa a dokumentum sarkát az üveglap nyíllal (igazítási jellel) jelölt sarkához.
- Nem választhatja az Automatikus észlelés (Több irat) (Auto Detect (Multiple Documents)) vagy

Automatikus észlelés (Auto Detect) lehetőségeket, ha a Dokumentum típusa (Document Type) értéke Szöveg (OCR) (Text(OCR)).

• Letapogatási felbontás (Scanning Resolution)

Válassza ki a felbontást a dokumentum letapogatásához.

➔ [Felbontás](#)

Megjegyzés

- Az alábbi letapogatási felbontások adhatók meg ha a Dokumentum típusa (Document Type) Szöveg (OCR) (Text(OCR)).
300 dpi / 400 dpi

• Rácshiba eltávolítása (Descreen)

Jelölje be ezt a négyzetet a moire minták csökkentéséhez.

A nyomtatott fotók és képek pontok finom halmazaként vannak ábrázolva. A „moire” minta egy olyan jelenség, amely esetén egyenetlen elosztású részek vagy csíkozott minták keletkeznek az ilyen finom pontokból álló nyomtatott fotók és képek letapogatása során. A Rácshiba eltávolítása (Descreen) funkcióval lehet ezeket a moire-mintákat csökkenteni.

Fontos

- Ha a Dokumentum típusa (Document Type) Színes fénykép (Color Photo), Fekete-fehér fénykép (Black and White Photo) vagy Szöveg (OCR) (Text(OCR)), akkor ezt a négyzetet nem lehet bejelölni.

Megjegyzés

- A letapogatás a szokásosnál hosszabb ideig tart, ha engedélyezi a Rácshiba eltávolítása (Descreen) funkciót.

• Átnéző csökkentése (Reduce Show-through)

Jelölje be ezt a négyzetet a szöveg élesítéséhez a dokumentumban vagy az átütőkész csökkentéséhez az újságoknál.

Fontos

- Ha a Dokumentum típusa (Document Type) Színes fénykép (Color Photo), Fekete-fehér fénykép (Black and White Photo) vagy Szöveg (OCR) (Text(OCR)), akkor ezt a négyzetet nem lehet bejelölni.

Megjegyzés

- Jelölje be ezt a négyzetet, ha a Dokumentum típusa (Document Type) szöveges dokumentum, és átütés jelenik meg a letapogatott képen.

• Élesítő maszk (Unsharp Mask)

Jelölje be ezt a négyzetet a tárgy keretének hangsúlyozásához és a kép élesítéséhez.

Fontos

- Ha a Dokumentum típusa (Document Type) Szöveg (OCR) (Text(OCR)), akkor ezt a négyzetet nem lehet bejelölni.

• Gerincárnyék eltávolítása (Remove gutter shadow)

Jelölje be ezt a négyzetet a füzetek beolvasása közben az oldalak között megjelenő árnyékok kijavításához.

Fontos

- Ezt a négyzetet nem lehet bejelölni ha a Dokumentum mérete (Document Size) a következők valamelyike: Automatikus észlelés (Auto Detect), Automatikus észlelés (Több irat) (Auto Detect (Multiple Documents)) vagy összefűzés-segítő.
- Helyezze el pontosan a dokumentumot az üveglapon lévő igazítási jelek segítségével.

Megjegyzés

- Használja a ScanGear Különleges mód (Advanced Mode) lapját gerincárnyék korrekcióra, ha nem szabványos méretű dokumentumokat vagy egyéni vágási keretekkel ellátott dokumentumokat tapogat le.
A részletekért lásd: Gerincárnyék korrekció (Gutter Shadow Correction) a következő helyen: „[Kép beállításai \(Image Settings\)](#)” (a ScanGear Különleges mód (Advanced Mode) lapja).

• Ferde dokumentum javítása (Correct slanted document)

Ha bejelöli ezt a négyzetet, a program észleli és javítja a dokumentum beolvasott szövegének szögét (-0,1 – -10 fok vagy +0,1 – +10 fok tartományban).

Fontos

- Ha a Dokumentum típusa (Document Type) Színes fénykép (Color Photo) vagy Fekete-fehér fénykép (Black and White Photo), akkor ezt a beállítást nem lehet kiválasztani.
- Ha a Dokumentum mérete (Document Size) összefűzés-segítő, akkor ezt a beállítást nem lehet kiválasztani.
- A következő típusú dokumentumoknál az elhajlás nem javítható, mivel a szöveg nem észlelhető helyesen.
 - Dokumentumok, ahol a sorok elhajlása 10 foknál nagyobb, vagy az elhajlás szöge soronként változik
 - Dokumentumok, amelyek vízszintes és függőleges szöveget is tartalmaznak
 - Különösen nagy vagy kicsi betűket tartalmazó dokumentumok
 - Kevés szöveget tartalmazó dokumentumok
 - Ábrákat, képeket vagy kézirásos szöveget tartalmazó dokumentumok
 - Dokumentumok, amelyek vízszintes és függőleges vonalakat is tartalmaznak (táblázatok)

Megjegyzés

- A letapogatás a szokásosnál hosszabb ideig tart, ha engedélyezi a Ferde dokumentum javítása (Correct slanted document) funkciót.

• Szövegek tájolásának felismerése és a képek elforgatása (Detect the orientation of text documents and rotate images)

Ha bejelöli ezt a négyzetet, a program a beolvasott szövegből észleli a dokumentum tájolását, s a beolvasott képeket a megfelelő irányba forgatja. A Dokumentum nyelve (Document Language) listában jelölje ki a letapogatni kívánt dokumentum nyelvét.

Fontos

- Ha a Dokumentum típusa (Document Type) Színes fénykép (Color Photo) vagy Fekete-fehér fénykép (Black and White Photo), akkor ezt a beállítást nem lehet kiválasztani.
- Ha a Dokumentum mérete (Document Size) összefűzés-segítő, akkor ezt a beállítást nem lehet kiválasztani.
- A dokumentum nyelvétől függően ez a funkció esetleg nem működik megfelelően. Csak a Dokumentum nyelve (Document Language) helyen megadott nyelven írt szöveges dokumentumok támogatottak.
- A következő típusú dokumentumoknál a tájolás nem javítható, mivel a szöveg nem észlelhető helyesen. Ebben az esetben jelölje ki a letapogatott képet a „[Fényképek/Iratok \(Tálca\) \(Photos/Documents \(Platen\)\) képernyő \(Beolv./Import \(Scan/Import\) ablak\)](#)” Indexkép ablakában és forgassa el a Szerkesztő eszközök segítségével.
 - A felbontás a 300 dpi és 600 dpi közötti tartományon kívül esik
 - A betűméret a 8 pont és 48 pont közötti tartományon kívül esik
 - Különleges karakterkészletet, effektusokat vagy kézirásos szöveget tartalmazó dokumentumok
 - Mintás háttérrel rendelkező dokumentumok

Megjegyzés

- A Szövegek tájolásának felismerése és a képek elforgatása (Detect the orientation of text documents and rotate images) engedélyezése a szokásosnál hosszabb letapogatási időt eredményez.

• Dokumentum nyelve (Document Language)

Adja meg a letapogatni kívánt dokumentum nyelvét.

Fontos

- Ha a Dokumentum típusa (Document Type) Színes fénykép (Color Photo) vagy Fekete-fehér fénykép (Black and White Photo), akkor ezt a beállítást nem lehet kiválasztani.
- Ha a Dokumentum mérete (Document Size) összefűzés-segítő, akkor ezt a beállítást nem lehet kiválasztani.

- **Alapért. (Defaults)**

Visszaállítja az alapértelmezett beállításokat.

[A lap tetejére ↕](#)

Bővített felhasználói kézikönyv

Bővített felhasználói kézikönyv > Letapogatás > Letapogatás a kapott alkalmazói szoftverrel > Az MP Navigator EX ablakai > Mentés (Save) párbeszédpanel

MP Navigator EX

Mentés (Save) párbeszédpanel

A Mentés (Save) párbeszédpanel megnyílik, ha a Mentés (Save) gombra kattint a Beolv./Import (Scan/Import) ablakban.

A Mentés (Save) párbeszédpanelben adhatja meg a képek számítógépre történő mentésének beállításait.

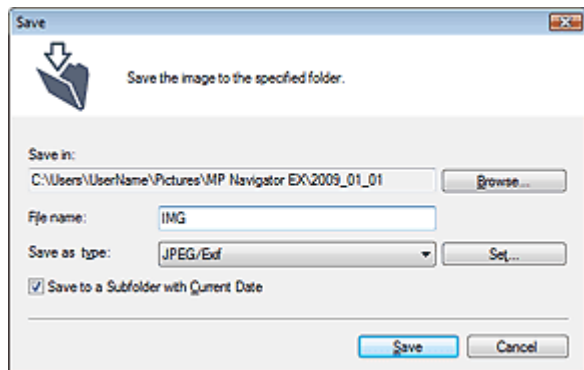

- **Mentés ide (Save in)**

Megjeleníti azt a mappát, ahová a letapogatott képek mentésre kerülnek. Másik mappa megadásához kattintson a Tallózás... (Browse...) gombra.

Alapértelmezés szerint az alábbi mappák vannak megadva.

Windows Vista: MP Navigator EX mappa a Képek mappában

Windows XP: MP Navigator EX mappa a Képek mappában

Windows 2000: MP Navigator EX mappa a Képek mappában

- **Fájlnév (File name)**

Írja be a menteni kívánt kép fájlnevét (legfeljebb 64 karakter). Több fájl mentése esetén minden fájlnevhez 4 számjegy lesz hozzáfüzve.

- **Mentés más típusúként (Save as type)**

Válasszon fájltypust a letapogatott képek mentéséhez.

Válassza a JPEG/Exif, a TIFF vagy a BMP lehetőséget.

▶ Fontos

- Nem választhatja a JPEG/Exif lehetőséget, ha a Dokumentum típusa (Document Type) Szöveg (OCR) (Text(OCR)) értékű.

- **Beállít... (Set...)**

Ha a Mentés más típusúként (Save as type) a következőre van beállítva: JPEG/Exif

Megadhat egy tömörítési típust JPEG fájlok számára. Választhat a Magas (Alacsony tömörítettség) (High(Low Compression)), Normál (Standard) vagy az Alacsony (Magas tömörítettség) (Low(High Compression)) lehetőségek közül.

- **Mentés egy almappába az aktuális dátummal (Save to a Subfolder with Current Date)**

Ezt bejelölve létrejön egy almappa a Mentés ide (Save in) beállításnál megadott mappában, amelynek neve az aktuális dátum lesz, és a letapogatott képek mentése ide történik. Például egy „2009_01_01” (Év_Hónap_Nap) mappa lesz létrehozva.

Ha ez a jelölőnégyzet nincs bejelölve, akkor a fájlokat közvetlenül a Mentés ide (Save in) beállításnál megadott mappába menti a program.

Bővített felhasználói kézikönyv

Bővített felhasználói kézikönyv > Letapogatás > Letapogatás a kapott alkalmazói szoftverrel > Az MP Navigator EX ablakai > Mentés PDF fájlként (Save as PDF file) párbeszédpanel

MP Navigator EX

Mentés PDF fájlként (Save as PDF file) párbeszédpanel

A Mentés PDF fájlként (Save as PDF file) párbeszédpanelben különleges beállításokat végezhet a letapogatott képek PDF fájlként való mentéséhez. Több dokumentum menthet el egyetlen PDF fájlként, vagy hozzáadhat oldalakat az MP Navigator EX programmal létrehozott PDF fájlhoz.

Fontos

- 10501 képpontnál nagyobb vízszintes és függőleges felbontással letapogatott képet nem menthet.

A párbeszédpanel, mely megnyílik, amikor a Mentés PDF fájlként (Save as PDF file) pontra kattint a Beolv./Import (Scan/Import) ablakban.

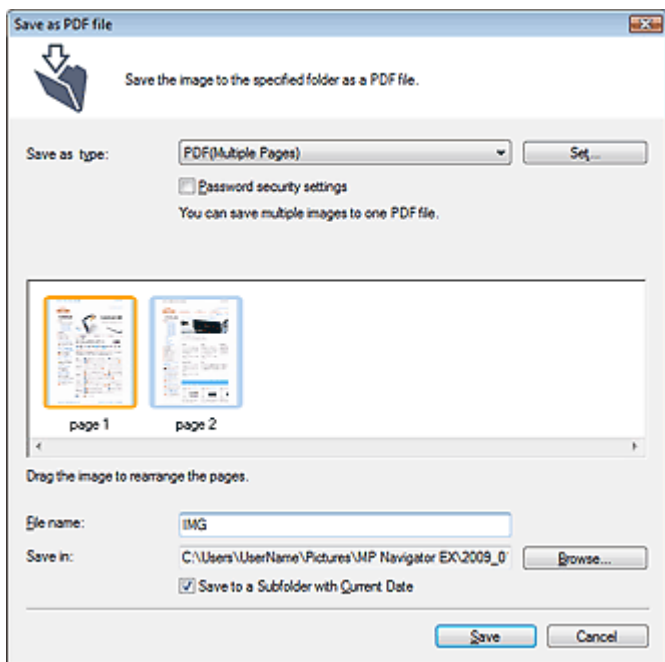

A párbeszédpanel, mely megnyílik, amikor a Kiválasztott oldalak mentése (Save Selected Pages) vagy a Minden oldal mentése (Save All Pages) gombra kattint a PDF fájl létrehozása/szerkesztése (Create/Edit PDF file) ablakban

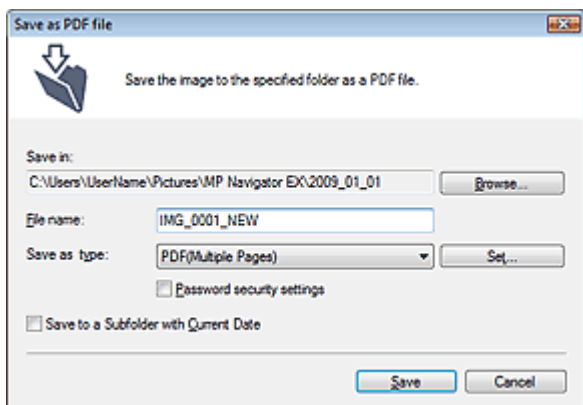

- Mentés más típusúként (Save as type)

Válasszon egy PDF fájltypust a letapogatott képek mentéséhez.

- **PDF**

A kiválasztott képek elmentése külön PDF fájlokban.

- **PDF(Több oldal) (PDF(Multiple Pages))**

Több kép egyetlen PDF fájlba lesz mentve.



Megjegyzés

- A PDF(Több oldal) (PDF(Multiple Pages)) lehetőség akkor jelenik meg, ha több kép van kiválasztva.

- **PDF(Oldal hozzáadása) (PDF(Add Page))**

Beolvasott kép hozzáadása egy PDF fájlhoz. A kiválasztott képek a PDF fájl végéhez lesznek hozzáadva. Nem tudja átrendezni az oldalait a PDF fájlban, amihez a képet hozzáadja.



Fontos

- A képek csak MP Navigator EX-szel létrehozott PDF fájlhoz adhatók hozzá. Más alkalmazásokkal létrehozott PDF fájlkat nem adhat meg. Nem adhat meg más alkalmazás által szerkesztett PDF fájlkat sem.
- Jelszóval védett PDF fájl szerkesztésekor a jelszó törlődik. Állítsa vissza a jelszót.
➔ [Jelszavak beállítása PDF fájlhoz](#)

- **Beállít... (Set...)**

PDF fájl létrehozásával kapcsolatos speciális beállítások elvégzése. Részletekért tekintse meg a „PDF-beállítások (PDF Settings) párbeszédpanel ” fejezetet.

- **Jelszóalapú biztonság beállításai (Password security settings)**

Jelölje be ezt a négyzetet a Jelszóalapú biztonság - beállítások (Password Security -Settings) párbeszédpanel megnyitásához, ahol beállíthatja a PDF fájl megnyitásához, szerkesztéséhez és nyomtatásához kapcsolódó jelszavakat.

➔ [Jelszavak beállítása PDF fájlhoz](#)

- **Hozzáadás ide (Add to)**

Ez jelenik meg, ha kijelöli a PDF(Oldal hozzáadása) (PDF(Add Page)) pontot a Mentés más típusúként (Save as type) lehetőséghez kapcsolódóan, és megadja azt a PDF fájlt, melyhez hozzá szeretné adni a képeket. Másik fájl megadásához kattintson a Tallózás... (Browse...) gombra.



Fontos

- A képek csak MP Navigator EX-szel létrehozott PDF fájlhoz adhatók hozzá. Más alkalmazásokkal létrehozott PDF fájlkat nem adhat meg. Nem adhat meg más alkalmazás által szerkesztett PDF fájlkat sem.

- **Fájlnév (File name)**

Írja be a menteni kívánt kép fájlnevét (legfeljebb 64 karakter). Több fájl mentése esetén minden fájlnevhez 4 számjegy lesz hozzáfűzve.

- **Mentés ide (Save in)**

Megjeleníti azt a mappát, ahová a PDF fájl mentésre kerülnek. Másik mappa megadásához kattintson a Tallózás... (Browse...) gombra.

Alapértelmezés szerint az alábbi mappák vannak megadva.

Windows Vista: MP Navigator EX mappa a Képek mappában

Windows XP: MP Navigator EX mappa a Képek mappában

Windows 2000: MP Navigator EX mappa a Képek mappában

- **Mentés egy almappába az aktuális dátummal (Save to a Subfolder with Current Date)**

Ezt bejelölve létrejön egy almappa a Mentés ide (Save in) beállításnál megadott mappában, amelynek neve az aktuális dátum lesz, és a letapogatott képek mentése ide történik. Például egy „ 2009_01_01” (Év_Hónap_Nap) mappa lesz létrehozva.

Ha ez a jelölőnégyzet nincs bejelölve, akkor a fájlkat közvetlenül a Mentés ide (Save in) beállításnál megadott mappába menti a program.

Bővített felhasználói kézikönyv

Bővített felhasználói kézikönyv > Letapogatás > Letapogatás a kapott alkalmazói szoftverrel > Az MP Navigator EX ablakai > PDF-beállítások (PDF Settings) párbeszédpanel

MP Navigator EX

PDF-beállítások (PDF Settings) párbeszédpanel

A PDF-beállítások (PDF Settings) párbeszédpanelben megadhatja a PDF tömörítés típusát és egyéb, a PDF fájlok létrehozásával kapcsolatos speciális beállításokat.

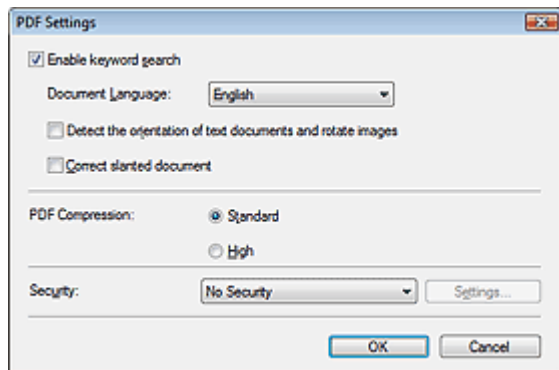

- **Kulcsszavas keresés engedélyezése (Enable keyword search)**

Ezt bejelölve a dokumentum karaktereit szöveges adattá alakítja. Ez lehetővé teszi a kulcsszavak alapján történő keresést.

- **Dokumentum nyelve (Document Language)**

Adja meg a letapogatni kívánt dokumentum nyelvét.

- **Szövegek tájolásának felismerése és a képek elforgatása (Detect the orientation of text documents and rotate images)**

Ha bejelöli ezt a négyzetet, a program a beolvasott szövegből észleli a dokumentum tájolását, s a beolvasott képeket a megfelelő irányba forgatja.

Fontos

- A dokumentum nyelvétől függően ez a funkció esetleg nem működik megfelelően. Csak a Dokumentum nyelve (Document Language) helyen megadott nyelven írt szöveges dokumentumok támogatottak.
- A következő típusú dokumentumoknál a tájolás nem javítható, mivel a szöveg nem észlelhető helyesen.
 - A felbontás a 300 dpi és 600 dpi közötti tartományon kívül esik
 - A betűméret a 8 pont és 48 pont közötti tartományon kívül esik
 - Különleges karakterkészletet, effektusokat vagy kézirásos szöveget tartalmazó dokumentumok
 - Mintás háttérrel rendelkező dokumentumok

- **Ferde dokumentum javítása (Correct slanted document)**

Ha bejelöli ezt a négyzetet, a program észleli és javítja a dokumentum beolvasott szövegének szögét (-0,1 – -10 fok vagy +0,1 – +10 fok tartományban).

Fontos

- A következő típusú dokumentumoknál az elhajlás nem javítható, mivel a szöveg nem észlelhető helyesen.
 - Dokumentumok, ahol a sorok elhajlása 10 foknál nagyobb, vagy az elhajlás szöge soronként változik
 - Dokumentumok, amelyek vízszintes és függőleges szöveget is tartalmaznak
 - Különösen nagy vagy kicsi betűket tartalmazó dokumentumok
 - Kevés szöveget tartalmazó dokumentumok
 - Ábrákat, képeket vagy kézirásos szöveget tartalmazó dokumentumok
 - Dokumentumok, amelyek vízszintes és függőleges vonalakat is tartalmaznak (táblázatok)

- **PDF tömörítés (PDF Compression)**

A mentéshez válasszon tömörítési típust.

- **Normál (Standard)**

Ajánlott, hogy általában ezt a beállítást használja.

- **Magas (High)**

A tömörítés segítségével csökkenti a fájl méretét mentéskor, lehetővé téve ezzel a hálózat/szerver leterhelésének csökkentését.

 **Fontos**

- A magas tömörítést alkalmazó PDF képek minősége romolhat, ha többször magas tömörítéssel menti őket.

 **Megjegyzés**

- A következő típusú képek hatékonyan tömöríthetők.
 - A 75 dpi és 600 dpi közötti felbontású képek.

- **Biztonság (Security)**

Jelszavak beállítása a létrehozott PDF fájlok megnyitásához, szerkesztéséhez és nyomtatásához.

 **Fontos**

- Ezen funkció alkalmazásához Windows 2000 használata esetén az Internet Explorer 5.5 Service Pack 2 vagy későbbi verzió szükséges.
- Ez a funkció nem elérhető mikor a képek a letapogatás után automatikusan mentésre kerülnek, vagyis ha a letapogatást az egykattintású mód képernyőről vagy a számítógép kezelőpaneljének segítségével végzi.

 **Megjegyzés**

- Válassza a Jelszóalapú biztonság (Password Security) lehetőséget és állítsa be a jelszavakat a Jelszóalapú biztonság - beállítások (Password Security -Settings) párbeszédpanelben.
 - ➔ [Jelszavak beállítása PDF fájlokhoz](#)

Bővített felhasználói kézikönyv

Bővített felhasználói kézikönyv > Letapogatás > Letapogatás a kapott alkalmazói szoftverrel > Az MP Navigator EX ablakai > Megj./Haszn. (View & Use) ablak

MP Navigator EX

Megj./Haszn. (View & Use) ablak

A navigációs mód képernyőn mutasson a Megj./Haszn. (View & Use) pontra, és kattintson a Doboz (Beolvasott/importált képek) (My Box (Scanned/Imported Images)), a Mappa megadása (Specify Folder) vagy a Legutóbb mentett képek (Recently Saved Images) gombra a Megj./Haszn. (View & Use) ablak megnyitásához.

A beolvasott vagy a számítógépre elmentett képek megjelenítéséhez, használatához nyissa meg ezt az ablakot.

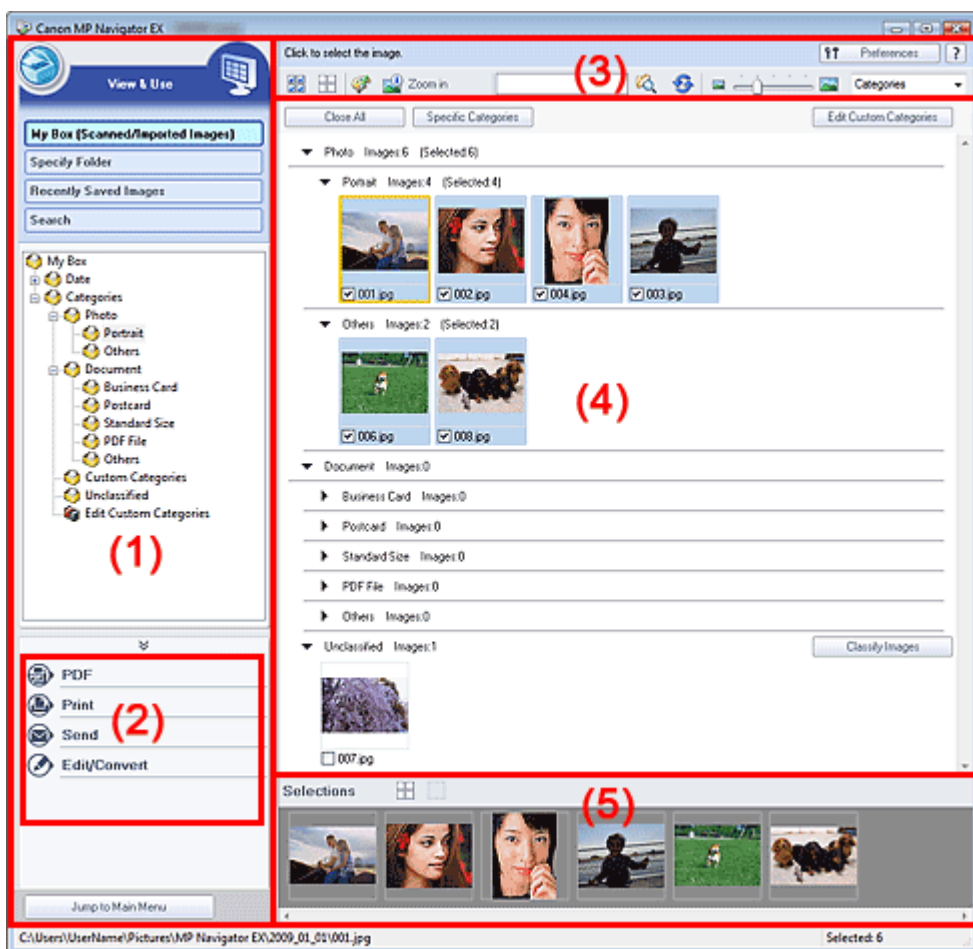

Fontos

- PDF fájlok esetén csak az MP Navigator EX programmal létrehozottak vannak megjelenítve. Nem jeleníthet meg más alkalmazás által létrehozott PDF fájlokat. Nem jeleníthet meg más alkalmazás által szerkesztett PDF fájlokat sem.



- (1) Beállítási elemek megjelenítése
- (2) Képezelő gombok
- (3) Eszköztár
- (4) Indexkép ablak
- (5) Kijelölt képek terület

Beállítási elemek megjelenítése

-  **(Beolvasás/Importálás)**
 Kattintson ide, ha fényképeket, dokumentumokat, folyóiratokat vagy egyéb nyomtatott anyagokat szeretne letapogatni. Megnyílik a Beolv./Import (Scan/Import) ablak.
 ➔ [Fényképek/Iratok \(Tálca\) \(Photos/Documents \(Platen\)\) képernyő \(Beolv./Import \(Scan/Import\) ablak\)](#)
- Doboz (Beolv./importált képek) (My Box (Scanned/Imported Images))**
 A doboz egy fastruktúrában jeleníti meg a képek mappáit (év, év/hónap, év/hónap/nap alapján csoportosítva). A kiválasztott mappa tartalma jobboldalt megjelenik az Indexkép területen. A kép dátuma a letapogatásának készítésének vagy módosításának dátuma.
- Mappa megadása (Specify Folder)**
 Fa nézetben megjeleníti az összes merevlemez és mappát. A kiválasztott mappa képei jobboldalt megjelennek az Indexkép ablakban.
 A mappát kijelölve, majd a nevére kattintva átnevezheti a mappát.
- Legutóbb mentett képek (Recently Saved Images)**
 A képek, melyek legutóbb „Be lettek olvasva/le lettek tapogatva”, „E-mailhez lettek csatolva” vagy „Alkalmazáshoz lettek küldve”, dátum szerint egy fa-nézetben kerülnek megjelenítésre. Ha a képeket az Indexkép ablak jobb oldalán dátum szerint szeretné megjeleníteni, válasszon ki egy Év/Hónap/Nap mappát.
 A kép dátuma a letapogatásának vagy küldésének dátuma.
- Keresés (Search)**
 Megnyílnak a speciális keresési beállítások.
 ➔ [Képek keresése](#)
-  **Ugrás a Fő menüre (Jump to Main Menu)**
 Ugrás a Fő menüre.



Képkezelő gombok

- Képkezelő gombok**
 Adja meg, mi történjen a kiválasztott képekkel. Az egyes gombok leírásához tekintse meg lentebb a megfelelő szakaszt.
 ➔ [PDF fájlok létrehozása/szerkesztése](#)
 ➔ [Dokumentumok nyomtatása](#)
 ➔ [Fényképek nyomtatása](#)
 ➔ [Küldés e-mailben](#)
 ➔ [Fájlok szerkesztése](#)

Megjegyzés

- A képkezelő gombok akkor jelennek meg, ha a megfelelő alkalmazások telepítve vannak.

Eszköztár

-  **Beállítások (Preferences)**
 Megnyílik a Beállítások (Preferences) párbeszédpanel. A Beállítások (Preferences) párbeszédpanelen elvégezheti az MP Navigator EX egyéb beállításait.
 ➔ [Beállítások \(Preferences\) párbeszédpanel](#)
-  **(Kézikönyv)**
 Megnyitja ezt a kézikönyvet.
- Szerkesztési eszközök**
 -  **(Minden kiválasztása)**
 Az Indexkép ablakban kijelöl minden képet.

-  **(Minden elvetése)**

Az Indexkép ablakban megszüntet minden kijelölést.

-  **(Kép javítása/feljavítása)**

Lehetővé teszi a cél kép javítását (narancssárga keretben). Kattintson erre a gombra a Képek javítása/feljavítása (Correct/Enhance Images) ablak megnyitásához, melyben javíthat/feljavíthat képeket, valamint beállíthatja azok fényességét, kontrasztját stb.

➔ [Képek javítása/feljavítása \(Correct/Enhance Images\) ablak](#)

Fontos

- A képjavítás/képkiemelés nem alkalmazható PDF-fájlokra és fekete-fehér bináris fájlokra.

-  **Nagyítás (Zoom in)**

Nagyítja a cél képet (narancssárga keretben). A képen történő dupla kattintás szintén felnagyítja a képet. PDF fájl kiválasztásakor az összes oldalt kijelölheti.

Ellenőrizheti az olyan fájlinformációkat is, mint a fájl neve, dátuma, mérete és biztonsági beállításai. Egy lakat ikon jelenik meg azoknál a PDF fájlknál, ahol A dokumentum megnyitási jelszava (Document Open Password) be van állítva.

➔ [Jelszóval védett PDF fájlok megnyitása/szerkesztése](#)

-  **(Keresés)**

Írjon be egy szót vagy egy kifejezést, beleértve a fájl nevét, a keresni kívánt kép Exif információit

vagy PDF szövegét, majd kattintson a  pontra. Az Exif információknál a Létrehozó (Maker), a Modell (Model), a Leírás (Description) és a Felhasználói megj. (User Comment) mezőkben lévő szöveg kereshető.

Megjegyzés

- A Doboz (Beolv./importált képek) (My Box (Scanned/Imported Images)), Legutóbb mentett képek (Recently Saved Images) mappában vagy egy kiválasztott mappában és azok almappáiban kereshet képeket.

-  **(Frissítés)**

Frissíti az Indexkép ablak tartalmát.

-  **(Megjelenítési méret)**

Módosítja az Indexkép ablakban található képek méretét.

- **(Rendezési elv)**

Rendezi az Indexkép ablak képeit kategóriákként, dátum szerint (növekvő vagy csökkenő sorrendben) vagy név szerint (növekvő vagy csökkenő sorrendben).

A képek csak akkor rendezhetők kategória szerint, ha a Doboz (Beolv./importált képek) (My Box (Scanned/Imported Images)) vagy a Mappa megadása (Specify Folder) van megjelenítve.

Indexkép ablak

- **Indexkép ablak**

Itt jelennek meg a beolvasott képek.

Ha bejelöli a kép mellett található négyzetet, a kép megjelenik a Kijelölt képek területen.

Egy képet kijelölve, majd a kép fájlnevére kattintva átnevezheti a képet.

A következő műveleteket a képek húzásával hajthatja végre.

- Áthelyezés az egyik kategóriából a másikba az Indexkép ablakban

- Áthelyezés a Doboz (Beolvasott/importált képek) (My Box (Scanned/Imported Images)) listán megjelenített kategóriamappába

- Másolás a Mappa megadása (Specify Folder) listán megjelenített mappába

Fontos

- Windows 2000 rendszerben a jelszóval védett PDF fájlok megnyitásához szükség van az Internet Explorer 5.5 Service Pack 2 alkalmazásra vagy egy későbbi verziójára.
- Fájl átnevezésekor nem változtathatja meg a kiterjesztést (.jpg, .pdf stb.).
- A Doboz (Beolvasott/importált képek) (My Box (Scanned/Imported Images)) vagy a Legutóbb mentett képek (Recently Saved Images) lista fastruktúrájában megjelenített dátummappákba nem másolhat és nem helyezhet át képeket.

Megjegyzés

- Egy lakat ikon jelenik meg azoknál a PDF fájlknál, ahol a dokumentum megnyitási jelszava (Document Open Password) be van állítva.
- Az indexképek „?” jelzéssel jelenhetnek meg a következő esetekben.
 - Nem támogatott képek megnyitása
 - A fájl mérete túlságosan nagy, nincs elegendő memória a kép megjelenítéséhez
 - Hibás fájl

Ha a képek Kategóriák (Categories) alapján kerülnek rendezésre

A beolvasott képek kategóriák szerint jelennek meg.

Megjegyzés

- Lehet, hogy néhány kép nem megfelelően lesz észlelve, ezáltal rossz osztályba fog kerülni. Ebben az esetben húzza át a képet az egérrel és helyezze át egyik kategóriából a másikba.

• Kategórianév-képek: N (Kijelölve: n)

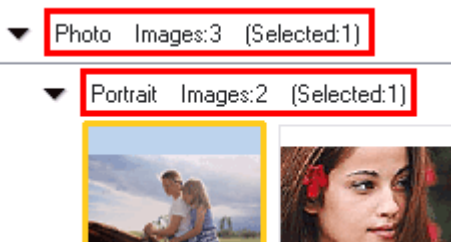

• Kategórianév

A következő kategóriák vannak megadva.

Fotók: Álló (Portrait), Egyéb (Others)

Dokumentumok: Névjegykártya (Business Card), Képeslap (Postcard), Szabványos méret (Standard Size), PDF fájl (PDF File), Egyéb (Others)

Egyéni kategóriák: az Ön egyéni kategóriái.

Nem osztályozott: a még nem osztályozott képek.

• Képek: N (Images: N)

Az adott kategóriába sorolt képek száma kerül megjelenítésre.

• (Kijelölt: n) ((Selected: n))

A jelölőnégyzet segítségével bejelölt képek száma kerül megjelenítésre.

Megjegyzés

- Ez a rész csak akkor jelenik meg, ha egy vagy több kép kijelölésre került.

• Összes bezárása (Close All) / Összes megnyitása (Open All)

-  **Összes bezárása (Close All)**

Minden képet elrejt.

-  **Összes megnyitása (Open All)**

Minden képet megjelenít.

Megjegyzés

- A Megj./Haszn. (View & Use) ablak megnyitása után megjelenik az összes kép, valamint az Összes bezárása (Close All) gomb.
- Az Összes bezárása (Close All) gombra kattintva átválthat az Összes megnyitása (Open All) gombra.

- **Használt kategóriák (Specific Categories) / Az összes kategória (All Categories)**

A kategóriák megjelenítését szűkítheti csak azokra, amelyek tartalmaznak képeket. Ha szűkíti a kategóriák megjelenítését, az indexképek listájának területén több kép fog megjelenni, így könnyebben megtalálhatja vagy áthelyezheti a képeket.

Ez a gomb csak akkor látható, ha a Doboz (Beolv./importált képek) (My Box (Scanned/Imported Images)) vagy a Mappa megadása (Specify Folder) megjelenítésre került.

-  **Használt kategóriák (Specific Categories)**

Azokat a kategóriákat jeleníti meg, amelyek tartalmaznak képeket, és a képeket is megjeleníti.

-  **Az összes kategória (All Categories)**

Az összes kategóriát és képet megjeleníti.

Megjegyzés

- A Használt kategóriák (Specific Categories) gombra kattintva átválthat Az összes kategória (All Categories) gombra.

-  **Egyéni kategóriák szerkesztése (Edit Custom Categories)**

Ha a Doboz (Beolv./importált képek) (My Box (Scanned/Imported Images)) vagy a Mappa megadása (Specify Folder) megjelenítésre került, rákattintással megnyithatja az Egyéni kategóriák szerkesztése (Edit Custom Categories) párbeszédpanel.

Az Egyéni kategóriák szerkesztése (Edit Custom Categories) párbeszédpanelben hozzáadhatja vagy kitörölheti az Egyéni kategóriák (Custom Categories) részben megjelenített kategóriákat.

A részletekért lásd: „[Képek osztályozása kategóriákba](#)”.

-  **Képek osztályozása (Classify Images)**

A merevlemezről importált képek az Nem osztályozott (Unclassified) kategóriába kerülnek.

Kattintson a Képek osztályozása (Classify Images) pontra azok automatikus kategorizálásához.

Ez a gomb csak akkor látható, ha a Doboz (Beolv./importált képek) (My Box (Scanned/Imported Images)) vagy a Mappa megadása (Specify Folder) megjelenítésre került.

Megjegyzés

- Ha sok képet kell osztályozni, a művelet sokáig tarthat.

Kijelölt képek terület

-  **(Minden elvetése)**

Törli az összes kép kijelölését a Kijelölt képek területen.

-  **(Kiválasztás törlése)**

Törli a (narancssárga keretes) célkép kijelölését a Kijelölt képek területen.

- **Kijelölt képek terület**

Az Indexkép ablakban kiválasztott képek jelennek meg itt.

Kapcsolódó témakör

- ▶ [Számítógépen mentett képek megnyitása](#)

Bővített felhasználói kézikönyv

Bővített felhasználói kézikönyv > Letapogatás > Letapogatás a kapott alkalmazói szoftverrel > Az MP Navigator EX ablakai > PDF fájl létrehozása/szerkesztése (Create/Edit PDF file) ablak

MP Navigator EX

PDF fájl létrehozása/szerkesztése (Create/Edit PDF file) ablak

Kattintson a PDF pontra a Megj./Haszn. (View & Use) ablakban, majd kattintson a PDF fájl létrehozása/szerkesztése (Create/Edit PDF file) lehetőségre a listában a PDF fájl létrehozása/szerkesztése (Create/Edit PDF file) ablak megnyitásához.

A PDF fájl létrehozása/szerkesztése (Create/Edit PDF file) ablakban az MP Navigator EX-szel létrehozott PDF fájlokat szerkesztheti: hozzáadhat/törölhet oldalakat és megváltoztathatja az oldalak sorrendjét.

Fontos

- 10501 képpontnál nagyobb vízszintes és függőleges felbontással letapogatott képet nem menthet.
- Jelszóval védett PDF fájl szerkesztésekor a jelszó törlődik. Állítsa vissza a jelszót.
➔ [Jelszavak beállítása PDF fájlokhoz](#)
- Az MP Navigator EX segítségével legfeljebb 99 oldalt hozhat létre, illetve szerkeszthet.

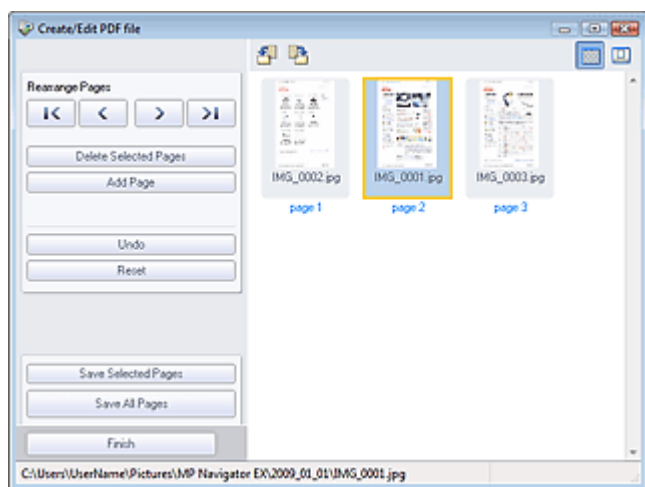

• Oldalak átrendezése (Rearrange Pages)

Mozgathatja a kiválasztott képet (narancssárga keretben).



- A kiválasztott képet legfelülre mozgatja.



- A kiválasztott képet egy oldallal feljebb mozgatja.



- A kiválasztott képet egy oldallal lejjebb mozgatja.



- A kiválasztott képet a végére mozgatja.

Megjegyzés

- A sorrend átrendezéséhez az egérrel is húzhatja a képet.

• Kiválasztott oldalak törlése (Delete Selected Pages)

Törli a kiválasztott képet.

- **Oldal hozzáadása (Add Page)**

Lehetővé teszi, hogy kiválasszunk és hozzáadjunk egy már létező PDF fájlt.

Megjegyzés

- Egy jelszóval védett PDF fájl hozzáadásához szükség lesz egy jelszó megadására.

- **Visszavonás (Undo)**

A legutóbbi változtatást visszavonja.

- **Alaphelyzet (Reset)**

Az összes változtatást visszavonja.

- **Kiválasztott oldalak mentése (Save Selected Pages)**

Megnyitja a Mentés PDF fájlként (Save as PDF file) párbeszédpanelét. Adja meg a mentési beállításokat. Csak a kiválasztott oldalak lesznek mentve.

Megjegyzés

- Ha több oldal van kiválasztva, akkor egy többoldalas PDF fájl jön létre.
- Lásd a „[Mentés PDF fájlként \(Save as PDF file\) párbeszédpanel](#)” részt a Mentés PDF fájlként (Save as PDF file) párbeszédpanel részleteiért.

- **Minden oldal mentése (Save All Pages)**

Megnyitja a Mentés PDF fájlként (Save as PDF file) párbeszédpanelét. Adja meg a mentési beállításokat. A listában lévő összes PDF fájlt egy PDF fájlként menti.

- **Finn (Finish)**

Bezárja a PDF fájl létrehozása/szerkesztése (Create/Edit PDF file) ablakot.

- **Eszköztár**

-  **(Forgatás balra)**

Az oldalt 90 fokkal elfordítja az óramutató járásával ellenkező irányban.

-  **(Forgatás jobbra)**

Az oldalt 90 fokkal elfordítja az óramutató járásával megegyező irányban.

-  **(Megtekintési mód)**

Átváltás megtekintési módba.

A kijelölt fájl megjelenik a Megtekintés területen.

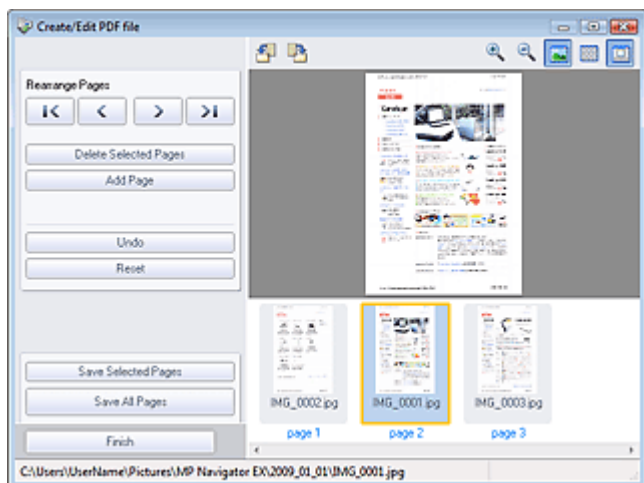

-  **(Nagyítás)**

Felnagyítja a megtekintési képet.

-  **(Kicsinyítés)**

Kicsinyíti a megtekintési képet.

-  **(Teljes képernyő)**

Felnagyítja/lekicsinyíti a képet teljes képernyőn való megjelenésre.

-  **(Indexkép mód)**

Átváltás Indexkép módba. A fájlok indexképei jelennek meg.

[A lap tetejére ↕](#)

Bővített felhasználói kézikönyv

Bővített felhasználói kézikönyv > Letapogatás > Letapogatás a kapott alkalmazói szoftverrel > Az MP Navigator EX ablakai > Dokumentumnyomtatás párbeszédpanel

MP Navigator EX

Dokumentumnyomtatás párbeszédpanel

A Dokumentumnyomtatás párbeszédpanel megnyitásához kattintson a Nyomtatás (Print) gombra a Megj./Haszn. (View & Use) képernyőn, majd a listában a Dokumentumnyomtatás (Print Document) elemre.

A Dokumentumnyomtatás párbeszédpanelben különleges beállításokat adhat meg több letapogatott kép egyidejű nyomtatásához.

Megjegyzés

- A Dokumentumnyomtatás párbeszédpanel beállítási egységei nyomtatónként változnak.

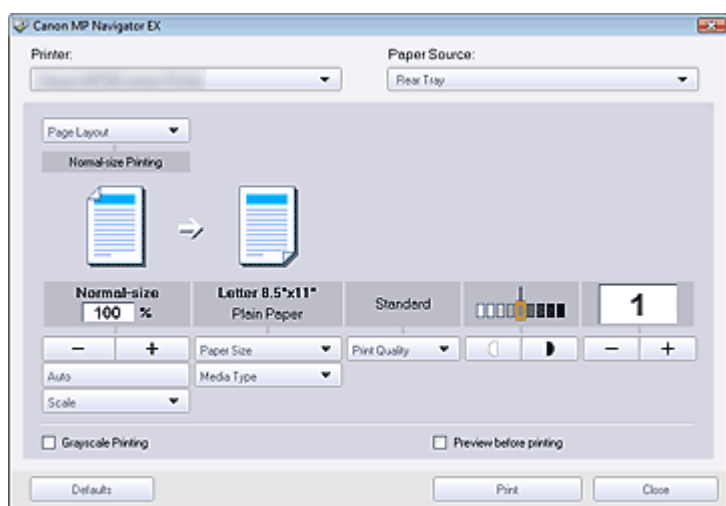

- **Nyomtató (Printer)**

Válassza ki a használni kívánt nyomtatót.

- **Papírforrás (Paper Source)**

Válassza ki a papírforrást.

- **Oldalelrendezés (Page Layout)**

Válasszon ki egy nyomtatási típust.

- **Normál méretű nyomtatás (Normal-size Printing)**

Laponként egy képet nyomtat.

- **Igazítás lapmérethez (Scaled Printing)**

A választott skálának megfelelően nyomtatja ki a képet (nagyítva vagy kicsinyítve).

- **Laphoz igazított nyomtatás (Fit-to-Page Printing)**

Papírméretben nyomtatja ki a képet (nagyítva vagy kicsinyítve).

- **Szegély nélküli nyomtatás (Borderless Printing)**

A képet a teljes papírlapra, margó nélkül nyomtatja.

- **Oldalelrend. nyomt. (2 o./lap) (Page Layout Printing (2 on 1))**

Két képet elrendez egy lapon, s kinyomtatja azokat.

- **Oldalelrend. nyomt. (4 o./lap) (Page Layout Printing (4 on 1))**

Négy képet elrendez egy lapon, s kinyomtatja azokat.

- **Nagyítás/kicsinyítés**

Nagyítja vagy kicsinyíti a képet a nyomtatáshoz.

-   (Nagyítás/kicsinyítés)

Nagyított vagy kicsinyített kép nyomtatásához a skálát 1% növekménnyel lehet beállítani.

- **Auto**

A skála automatikusan lesz beállítva az észlelt papírszélességnek és méretnek megfelelően. A kép méretétől függően 90 fokkal elforgatva kerülhet nyomtatásra.

- **Skála (Scale)**

A skála értékét válassza ki a listából.

Fontos

- A normál méret (100%) beállításnál a nyomtatáskor némely kép kis méretű lehet, vagy valamely része le lehet vágva. Ebben az esetben a nyomtatás papírméretéhez történő átméretezéséhez válassza az Auto pontot.

- **Papírméret (Paper Size)**

Válassza ki a nyomtatandó papír méretét. A méret egyezzen meg a gépben lévő papír méretével.

Megjegyzés

- A kiválasztható lapméretek függnek a kiválasztott nyomtatótól.

- **Hordozótípus (Media Type)**

Válassza ki a nyomtatandó papír típusát. A nyomtatási minőség a papírtípus értékétől függően rögzített is lehet.

Megjegyzés

- A kiválasztható papírtípusok függnek a kiválasztott nyomtatótól.



- **Minőség (Print Quality)**

Adja meg a nyomtatási minőséget.

- **Fedettség**

A nyomtatási fedettség kiválasztásához kattintson a   (Fedettség módosítása) gombra.

- **Példányszám (Copies)**

A nyomtatandó példányszám kiválasztásához kattintson a   (Példányszám) gombra.

- **Szürke nyomtatás (Grayscale Printing)**

Válassza ki a dokumentum fekete-fehér nyomtatásához.

- **Megtekintés nyomtatás előtt (Preview before printing)**

Jelölje be ezt a jelölőnégyzetet, ha nyomtatás előtt meg kívánja jeleníteni a nyomtatási eredményt.

- **Alapért. (Defaults)**

Visszaállítja az alapértelmezett beállításokat.

- **Nyomtatás (Print)**

Nyomtatás indítása a megadott beállításokkal.

Megjegyzés

- A nyomtatás sorba állítás alatt történő leállításához kattintson a Mégse (Cancel) gombra. Ha nyomtatás közben szeretné leállítani a nyomtatást, a nyomtatóállapot ablakában kattintson a Nyomtatás törlése (Cancel Printing) elemre. A nyomtatóállapot ablakának megjelenítéséhez kattintson a nyomtató ikonjára a tálcán.

Bővített felhasználói kézikönyv

Bővített felhasználói kézikönyv > Letapogatás > Letapogatás a kapott alkalmazói szoftverrel > Az MP Navigator EX ablakai > Fényképanyomatás (Print Photo) párbeszédpanel

MP Navigator EX

Fényképanyomatás (Print Photo) párbeszédpanel

Kattintson a Nyomatás (Print) pontra a Megj./Haszn. (View & Use) ablakban, majd kattintson a Fényképanyomatás (Print Photo) lehetőségre a listában a Fényképanyomatás (Print Photo) párbeszédpanel megnyitásához..

Fontos

- A Fényképanyomatás (Print Photo) párbeszédpanel nem nyílik meg, ha telepítve van az Easy-PhotoPrint EX alkalmazás. Ehelyett elindul az Easy-PhotoPrint EX alkalmazás.
- PDF fájlokat nem lehet kinyomtatni.

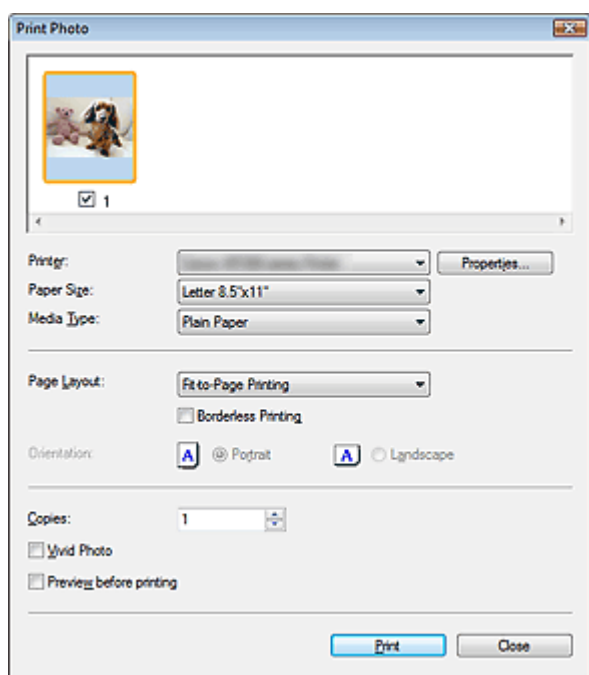

Megjegyzés

- Kattintson duplán egy képre, ha külön ablakban szeretné megjeleníteni.

• Nyomtató (Printer)

Válassza ki a használni kívánt nyomtatót.

• Tulajdonságok... (Properties...)

Megjeleníti a kijelölt nyomtatóhoz tartozó speciális beállítások képernyőt.

• Lapméret (Paper Size)

Válassza ki a nyomtatandó papír méretét. A méret egyezzen meg a gépben lévő papír méretével.

• Hordozótípus (Media Type)

Válassza ki a nyomtatandó papír típusát. A nyomtatási minőség a papírtípus értékétől függően rögzített is lehet.

• Oldalelrendezés (Page Layout)

Válasszon ki egy nyomtatási típust.

- **Normál méretű nyomtatás (Normal-size Printing)**
Laponként egy képet nyomtat.
- **Laphoz igazított nyomtatás (Fit-to-Page Printing)**

Papírméretben nyomtatja ki a képet (nagyítva vagy kicsinyítve).

- **Szegély nélküli nyomtatás (Borderless Printing)**

Jelölje be ezt a jelölőnégyzetet a kép teljes papírlapra, margók nélkül történő nyomtatásához.

Fontos

- Az Oldalelrendezés (Page Layout) beállítások nem lesznek elérhetőek, ha a Szegély nélküli nyomtatás (Borderless Printing) lehetőséget választja.
- Ez a beállítás csak olyan nyomtató esetén érhető el, amelyik támogatja a szegély nélküli nyomtatást.

- **Tájolás (Orientation)**

Adja meg a tájolást.

Fontos

- Ez a beállítás csak akkor elérhető ha az Oldalelrendezés (Page Layout) Normál méretű nyomtatás (Normal-size Printing). Egyéb esetekben a kép automatikusan elforgatásra kerül a papír méretarányainak megfelelően.

- **Peldany (Copies)**

Adja meg a nyomtatandó példányszámot.

- **Vivid Photo**

Jelölje ki ezt a jelölőnégyzetet, ha élénk színekkel akar képet nyomtatni.

- **Megtekintés nyomtatás előtt (Preview before printing)**

Jelölje be ezt a jelölőnégyzetet, ha nyomtatás előtt meg kívánja jeleníteni a nyomtatási eredményt.

- **Nyomtatás (Print)**

A nyomtatás indítása.

Megjegyzés

- Csak azok a képek kerülnek nyomtatásra, amelyek mellett bejelölte a négyzetet az Indexkép ablakban.

- **Bezárás (Close)**

Bezárja a párbeszédpanel a fénykép kinyomtatása nélkül.

[A lap tetejére ↗](#)

Bővített felhasználói kézikönyv

Bővített felhasználói kézikönyv > Letapogatás > Letapogatás a kapott alkalmazói szoftverrel > Az MP Navigator EX ablakai > Küldés e-mailben (Send via E-mail) párbeszédpanel

MP Navigator EX

Küldés e-mailben (Send via E-mail) párbeszédpanel

Kattintson az Adás (Send) gombra a Megj./Haszn. (View & Use) ablakban, majd kattintson a listában a Csatolás e-mailhez (Attach to E-mail) pontra a Küldés e-mailben (Send via E-mail) párbeszédpanel megnyitásához.

A Küldés e-mailben (Send via E-mail) párbeszédpanel lehetőséget ad a képek e-mailhez csatolásával kapcsolatos speciális beállítások elvégzésére.

Fontos

- Az MP Navigator EX a következő e-mail szoftverekkel kompatibilis:
 - Windows Mail (Windows Vista)
 - Outlook Express (Windows XP/Windows 2000)
 - Microsoft Outlook
 (Ha egy levelező program nem működik megfelelően, ellenőrizze, hogy a MAPI beállítása engedélyezve van-e. A MAPI beállítás engedélyezéséhez tekintse meg a levelezőprogram dokumentációját.)

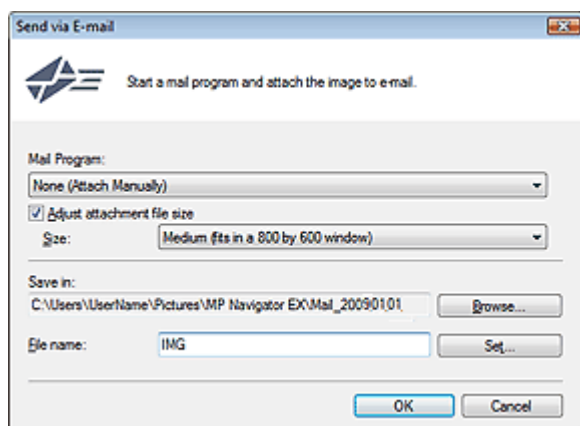

• Levelezőprogram (Mail Program)

A navigációs mód Beállítások (Preferences) pontjában megadott levelezőprogram neve jelenik meg. Válassza ki a használni kívánt levelezőprogramot.

• Állítsa be a csatolt fájl méretét (Adjust attachment file size)

Ha a Mentés más típusúként (Save as type) JPEG, akkor a négyzet bejelölése után átméretezheti a képeket. Válasszon ki egy méretet a következőből: Méret (Size).

• Mentés ide (Save in)

Megjeleníti azt a mappát, ahová a képek mentésre kerülnek. Másik mappa megadásához kattintson a Tallózás... (Browse...) gombra. Ha átméretezettek, akkor az átméretezett képek kerülnek mentésre. Alapértelmezés szerint az alábbi mappák vannak megadva.

Windows Vista: MP Navigator EX mappa a Képek mappában

Windows XP: MP Navigator EX mappa a Képek mappában

Windows 2000: MP Navigator EX mappa a Képek mappában

• Fájlnev (File name)

Írja be a csatolni kívánt kép fájlnevét (legfeljebb 64 karakter). Több fájl mentése esetén minden fájlnevhez 4 számjegy lesz hozzáfűzve.

• Beállít... (Set...)

Megadhat egy tömörítési típust JPEG fájlok számára.

Választhat a Magas (Alacsony tömörítettség) (High(Low Compression)), Normál (Standard) vagy az Alacsony (Magas tömörítettség) (Low(High Compression)) lehetőségek közül.

[A lap tetejére](#) ↑

Bővített felhasználói kézikönyv

Bővített felhasználói kézikönyv > Letapogatás > Letapogatás a kapott alkalmazói szoftverrel > Az MP Navigator EX ablakai > A Képek javítása/feljavítása (Correct/Enhance Images) ablak

MP Navigator EX

A Képek javítása/feljavítása (Correct/Enhance Images) ablak

Kattintson a  (Képek javítása/feljavítása) pontra a Megj./Haszn. (View & Use) ablakban, vagy kattintson a Fotók javítása (Fix photo images) pontra a Feladatgomb területen a Képek javítása/feljavítása (Correct/Enhance Images) ablak megnyitásához.

A Képek javítása/feljavítása (Correct/Enhance Images) ablakban olyan speciális beállításokat adhat meg, mint képjavítás/képkiemelés, fényesség/kontraszt.

Összehasonlítás végett egymás mellett is megjelenítheti az eredeti és módosított képet.

Fontos

- A képjavítás/képkiemelés nem alkalmazható PDF-fájlokra és fekete-fehér bináris fájlokra.

Megjegyzés

- A Képek javítása/feljavítása (Correct/Enhance Images) ablakot a  (Képjavítás/Képfeljavítás) pontra kattintva vagy a Nagyítás (Zoom in) párbeszédpanelről is megnyithatja.
- Nagy képek javítása sokáig is tarthat.
- A Megj./Haszn. (View & Use) ablak ismertetése a „[Megj./Haszn. \(View & Use\) ablak](#)” című témakörben található.

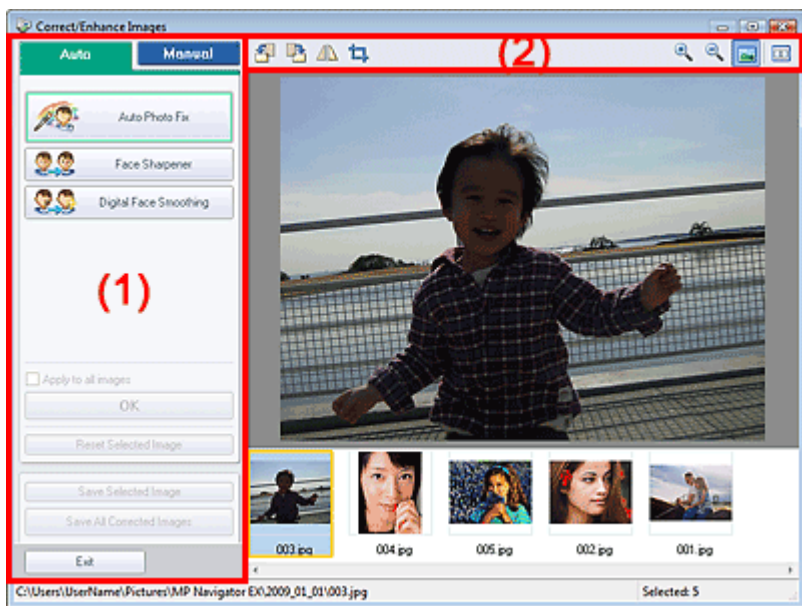

(1) Feladat terület

(2) Eszköztár

Feladat terület

Az elérhető feladatok és beállítások különbözőek az Auto és Kézi (Manual) lapon.

A megfelelő lap megnyitásához kattintson az Auto vagy a Kézi (Manual) címkére.

Auto lap

Akkor használja az Auto lap funkcióit, ha a képjavítást és képkiemelést a teljes képre el akarja végezni.

A részletekről lásd: „[Képek automatikus javítása/feljavítása](#)”.

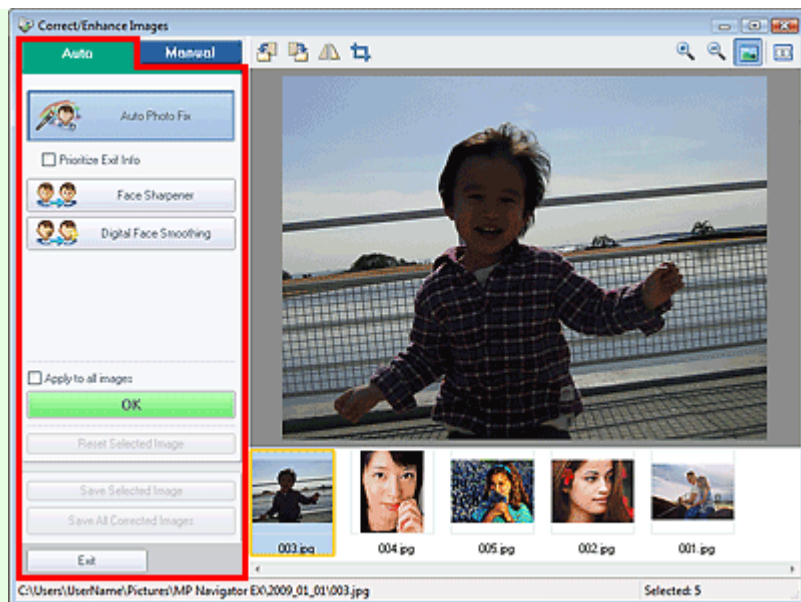

- **Automatikus fényképjavítás (Auto Photo Fix)**

Elvégzi a fényképekre alkalmazható automatikus javításokat.

- **Legyenek elsődlegesek az Exif-inf.-k (Prioritize Exif Info)**

Jelölje be a négyzetet, ha a javításokat elsődlegesen a felvétel elkészítésekor érvényes beállítások alapján szeretné elvégezni.

Törölje a négyzet jelölését, ha a javításokat a képelemzési eredmények alapján szeretné elvégezni. Ajánlott, hogy általában ezt a beállítást használja.



Megjegyzés

- Az Exif egy szabványos formátum a fényképezés különböző adatainak a digitális fényképekbe (JPEG) ágyazására.

- **Arc élesítése (Face Sharpener)**

A homályos arcok élesítésére szolgál.

A hatás szintjét a csúszkával állíthatja be.

- **Digitális arcsimítás (Digital Face Smoothing)**

Megszépíti a bőrt a foltok és ráncok eltávolításával.

A hatás szintjét a csúszkával állíthatja be.

- **Alkalmazás minden képre (Apply to all images)**

Az indexképlistán megjelenített összes képre alkalmazza a javítást.

- **OK**

A kiválasztott hatást alkalmazza a kiválasztott vagy az összes képre.

- **Kiválasztás törlése (Reset Selected Image)**

Törli a kiválasztott képre alkalmazott összes javítást és módosítást.

- **Kiválasztott képek mentése (Save Selected Image)**

Menti a kijelölt javított képeket.

- **Összes javított kép mentése (Save All Corrected Images)**

Elmenti az indexképen megjelenített összes javított képet.

- **Kilépés (Exit)**

Bezárja a Képek javítása/feljavítása (Correct/Enhance Images) ablakot.

Kézi lap

A Beállítás (Adjust) elemmel módosíthatja a kép fényerejét, kontrasztját és élességét.

A Javítás/Feljavítás (Correct/Enhance) funkcióval adott képterületeket javíthat/tökéletesíthet.

A részletekért lásd: „Képek manuális javítása/feljavítása”.

Beállítás

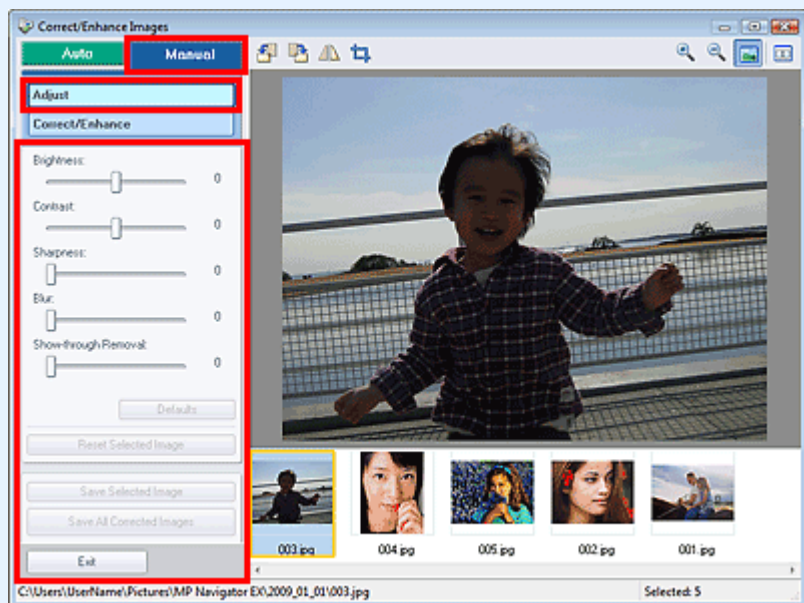

- **Fényesség (Brightness)**

Itt állíthatja be a teljes kép fényerejét.

A kép sötétítéséhez balra, világosításához pedig jobbra húzza a csúszkát.

- **Kontraszt (Contrast)**

Itt állíthatja be a kép kontrasztját. Ha a kép túlságosan egybeolvad, és nem elég kontrasztos, módosíthatja a kontraszt mértékét.

A kép kontrasztjának növeléséhez jobbra, a csökkentéséhez pedig balra húzza a csúszkát.

- **Élesség (Sharpness)**

Kiemeli az elemek körvonalát, így élesíti a képet. Ha a fénykép vagy a szöveg homályos, módosítsa az élességet.

Ha élesíteni kívánja a képet, húzza jobbra a csúszkát.

- **Homály (Blur)**

Elmossa az elemek körvonalát, így lágyítja a képet.

Ehhez húzza jobbra a csúszkát.

- **Átnéző eltávolítás (Show-through Removal)**

Eltávolítja az ellenkező oldalon lévő szöveg átütését vagy az alapszínt. Az átütési szint módosításával megakadályozhatja, hogy a szöveg átüssön a vékony dokumentumok hátulján, és hogy az alapszín megjelenjen a képen.

Az alapszín eltávolítási hatásának növeléséhez jobbra, a csökkentéséhez pedig balra húzza a csúszkát.

- **Alapért. (Defaults)**

Visszaállítja az összes beállítást (fényességet, kontrasztot, élességet, homályt és az átnéző eltávolítást).

- **Kiválasztás törlése (Reset Selected Image)**

A kiválasztott képre alkalmazott összes képjavítást, képkiemelést és beállítást visszavonja.

- **Kiválasztott képek mentése (Save Selected Image)**

Menti a kijelölt javított képeket.

- **Összes javított kép mentése (Save All Corrected Images)**

Elmenti az indexképen megjelenített összes javított képet.

- **Kilépés (Exit)**

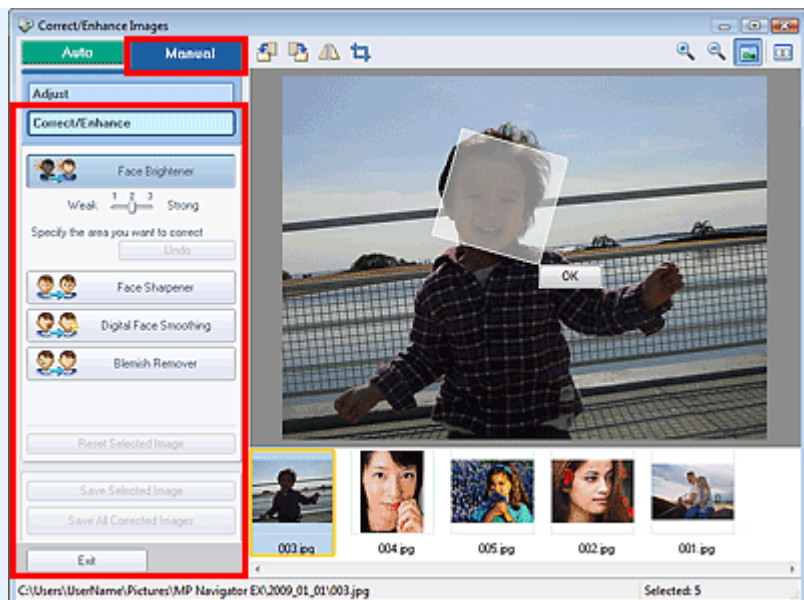

Bezárja a Képek javítása/feljavítása (Correct/Enhance Images) ablakot.

Javítása/feljavítás



- **Arc fényesítése (Face Brightener)**
A teljes képet módosítja a kiválasztott arc világosabbá tételéhez.
A hatás szintjét a csúszkával állíthatja be.
- **Arc élesítése (Face Sharpener)**
A teljes képet javítja úgy, hogy az arc élesebb legyen. Megadhatja azt a területet, ahol alkalmazni szeretné a hatást.
A hatás szintjét a csúszkával állíthatja be.
- **Digitális arcsimítás (Digital Face Smoothing)**
Megszépíti a bőrt a foltok és ráncok eltávolításával. Megadhatja azt a területet, ahol alkalmazni szeretné a hatást.
A hatás szintjét a csúszkával állíthatja be.
- **Folteltávolítás (Blemish Remover)**
Eltávolítja az anyajegyeket. Megadhatja azt a területet, ahol alkalmazni szeretné a hatást.
- **OK**
Alkalmazza a választott hatást a megadott területen.
- **Visszavonás (Undo)**
Visszavonja a legutóbbi javítást.
- **Kiválasztás törlése (Reset Selected Image)**
A kiválasztott képre alkalmazott összes képjavítást, képkiemelést és beállítást visszavonja.
- **Kiválasztott képek mentése (Save Selected Image)**
Menti a kijelölt javított képeket.
- **Összes javított kép mentése (Save All Corrected Images)**
Elmenti az indexképen megjelenített összes javított képet.
- **Kilépés (Exit)**
Bezárja a Képek javítása/feljavítása (Correct/Enhance Images) ablakot.

Eszköztár

- **Eszköztár**
 -  **(Forgatás balra)**
A képet 90 fokkal elfordítja az óramutató járásával ellenkező irányban.
 -  **(Forgatás jobbra)**
A képet 90 fokkal elfordítja az óramutató járásával megegyező irányban.

-  **(Átfordítás)**

A képet vízszintes irányban átfordítja.

-  **(Körülvágás)**

Körbevágás során kiválaszthatja azt a területet, amelyet meg szeretne tartani a fotóból, illetve a maradékot, amelyet el szeretne dobni. A megjelenő ablakban a fehér keret áthúzásával állítsa be a körülvágási területet. Húzza az kurzort a fehér keret belsejébe, majd az egérrrel mozgassa a vágási területet.

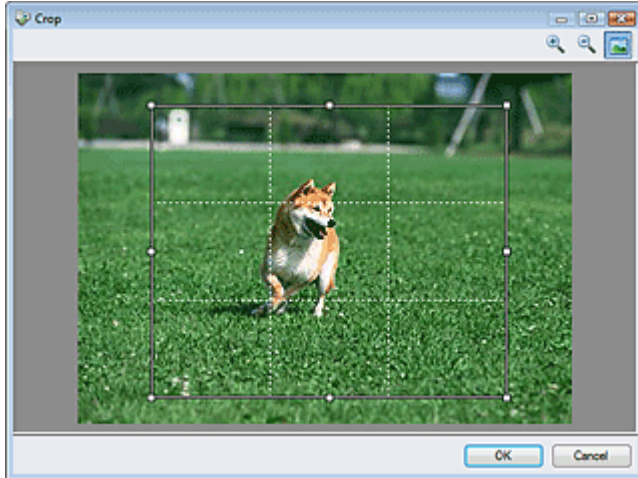

Megjegyzés

- Helyezze el a kép fő témáit a fehér szaggatott vonalak mentén vagy azok metszéseibe ahhoz, hogy kiegyensúlyozott képet hozzon létre.

-  **(Nagyítás)**

Nagyítja a megjelenített képet.

-  **(Kicsinyítés)**

Kicsinyíti a megjelenített képet.

-  **(Teljes képernyő)**

Teljes képernyős megjelenítéshez nagyítja/kicsinyíti a képet.

-  **(Összehasonlítás)**

Összehasonlítás céljából megnyitja az eredeti képet.

A forrás kép jelenik meg a bal oldalon, a módosított kép pedig a jobb oldalon.

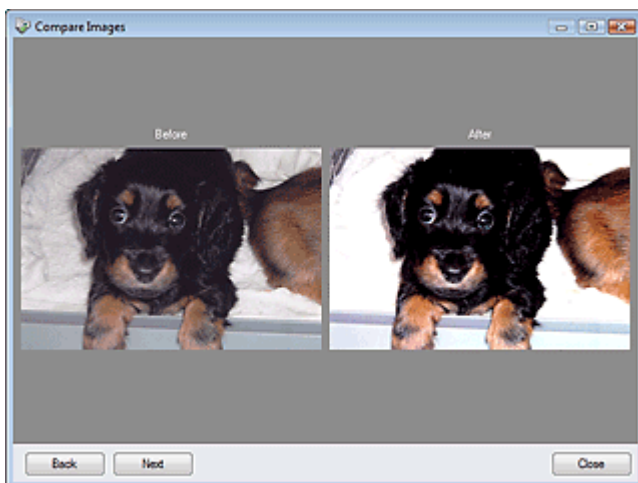

[A lap tetejére ↗](#)

Bővített felhasználói kézikönyv

Bővített felhasználói kézikönyv > Letapogatás > Letapogatás a kapott alkalmazói szoftverrel > Az MP Navigator EX ablakai > Egykattintású mód képernyő

MP Navigator EX

Egykattintású mód képernyő

Az egykattintású mód képernyőre történő váltáshoz kattintson a  (Mód váltása) gombra, mely a navigációs mód képernyő bal alsó részén található.

Elvégezhet bármely tevékenységet a letapogatástól kezdve egészen a mentésig stb. egyszerűen a megfelelő ikonra történő kattintással.

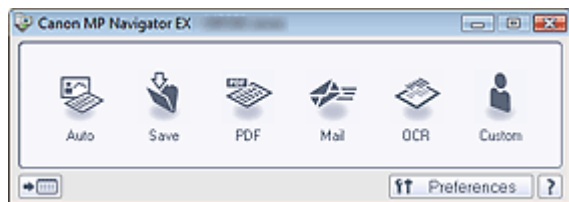

- **Auto**

A program beolvassa a dokumentumot, és automatikusan felismeri annak típusát. A program automatikusan beállítja a fájlformátumot. A fájlok egy számítógépen kerülnek mentésre. Ha szükséges, alkalmazhatja az automatikus fényképjavítást.

Ha erre az ikonra kattint, megnyílik az Automat. beolvasás (Auto Scan) párbeszédpanel, ahol megadhatja a mentési beállításokat.

➔ [Automat. beolvasás \(Auto Scan\) párbeszédpanel](#)

- **Mentés (Save)**

Letapogatja a dokumentumokat és a fotókat, és számítógépre menti azokat. A programban beállítható a dokumentumtípus automatikus felismerése.

Ha erre az ikonra kattint, megnyílik a Mentés (Save) párbeszédpanel és megadhatja a letapogatási/mentési beállításokat.

➔ [Mentés \(Save\) párbeszédpanel \(Egykattintású mód képernyő\)](#)

- **PDF**

Dokumentumok beolvasása és elmentése PDF fájlként.

Ha erre az ikonra kattint, megnyílik a PDF párbeszédpanel és megadhatja a letapogatási/mentési, valamint az alkalmazáshoz kapcsolódó beállításokat.

➔ [PDF párbeszédpanel](#)

- **Levél (Mail)**

Letapogathat fotókat és dokumentumokat és egy e-mailhez csatolhatja azokat.

Ha erre az ikonra kattint, megnyílik a Levél (Mail) párbeszédpanel és megadhatja a letapogatási/mentési, valamint a levelezőprogramhoz kapcsolódó beállításokat.

➔ [Levél \(Mail\) párbeszédpanel](#)

- **OCR**

Tapogassa le a szöveges dokumentumot, majd nyerje ki a kép szövegét és jelenítse meg azt a Jegyzetömbben (a Windows tartozéka).

Ha erre az ikonra kattint, megnyílik az OCR párbeszédpanel és megadhatja a letapogatási/mentési beállításokat.

➔ [OCR párbeszédpanel](#)

Megjegyzés

- A további eljárások megismeréséhez használja az alkalmazás kézikönyvét.

- **Egyéni (Custom)**

Dokumentumok beolvasása és megnyitása egy megadott alkalmazással. A program automatikusan felismeri a dokumentum típusát.

Ha erre az ikonra kattint, megnyílik az Egyéni (Custom) párbeszédpanel és megadhatja a letapogatási/mentési, valamint az alkalmazáshoz kapcsolódó beállításokat.

➔ Egyéni (Custom) párbeszédpanel

Megjegyzés

- A további eljárások megismeréséhez használja az alkalmazás kézikönyvét.

-  **(Mód váltása)**

Váltás navigációs módba. Megjelenik a navigációs mód képernyője.

➔ [Egyéni letapogatás egy kattintással \(Custom Scan with One-click\) lap](#)

-  **Beállítások (Preferences)**

Megnyílik a Beállítások (Preferences) párbeszédpanel. A Beállítások (Preferences) párbeszédpanelen elvégezheti az MP Navigator EX egyéb beállításait.

➔ [Beállítások \(Preferences\) párbeszédpanel](#)

-  **(Kézikönyv)**

Megnyitja ezt a kézikönyvet.

Fontos

- Az alábbi korlátozások érvényesek, ha a beolvasást a Dokumentum típusa (Document Type) Automatikus mód (Auto Mode) értékre van állítva a Mentés (Save) vagy az Egyéni (Custom) párbeszédpanelen.
Ha szeretné szöveges adattá alakítani a letapogatott képet, adja meg a Dokumentum típusa (Document Type) beállítást (ne válassza az Automatikus mód (Auto Mode) értéket).

Kapcsolódó témakör

► [Egyszerű letapogatás egy kattintással](#)

[A lap tetejére](#) 

Bővített felhasználói kézikönyv

Bővített felhasználói kézikönyv > Letapogatás > Letapogatás a kapott alkalmazói szoftverrel > Az MP Navigator EX ablakai > Automat. beolvasás (Auto Scan) párbeszédpanel

MP Navigator EX

Automat. beolvasás (Auto Scan) párbeszédpanel

Kattintson az Automat. beolvasás (Auto Scan) pontra az Egyéni letapogatás egy kattintással (Custom Scan with One-click) lapon vagy kattintson az Automat. (Auto) pontra az Egykattintású mód képernyőn az Automat. beolvasás (Auto Scan) párbeszédpanel megnyitásához.

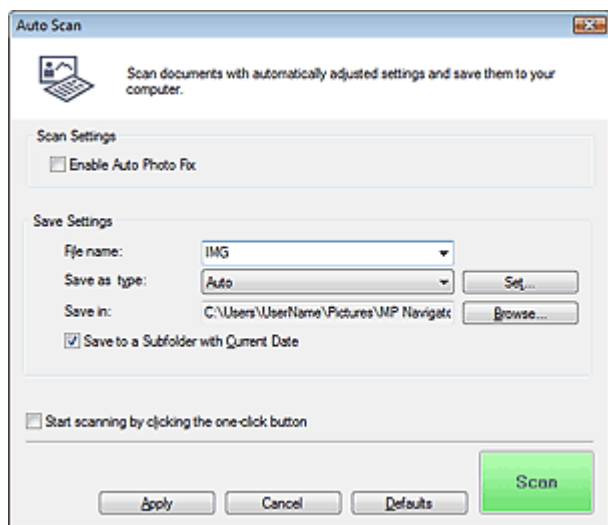

Fontos

- A következő dokumentumtípusok nem tapogathatók le megfelelően. Ebben az esetben kattintson egy másik ikonra az Egykattintású mód képernyőn vagy az Egyéni letapogatás egy kattintással (Custom Scan with One-click) lapon, és adja meg a dokumentum típusát vagy méretét.
 - Dokumentum, amely nem fotó, képeslap, névjegy, magazin, újság, szöveges dokumentum vagy CD/DVD
 - A4 méretű fotók
 - A 2L méretnél (5 hüvelyk x 7 hüvelyk) (127 mm x 178 mm) kisebb szöveges dokumentumok, például a puhafedelű regények a gerinc kivágásával
 - Vékony fehér papírra nyomtatott dokumentumok
 - Hosszú, keskeny dokumentumok, például panorámafotók
- Tükröződő CD/DVD-címkék letapogatása nem biztos, hogy megfelelő lesz.
- Helyezze be megfelelően a dokumentumot a letapogatni kívánt dokumentum típusa szerint. Máskülönben lehet, hogy a dokumentumok letapogatása nem lesz megfelelő. A dokumentumok megfelelő behelyezéséről lásd: „[Dokumentumok elhelyezése](#)”.

Megjegyzés

- A moire minta csökkentéséhez kattintson egy másik ikonra az Egykattintású mód képernyőn vagy az Egyéni letapogatás egy kattintással (Custom Scan with One-click) lapon, és a Dokumentum típusa (Document Type) beállításnál válassza a Magazin (Magazine) lehetőséget.

Letapogatási beállítások (Scan Settings)

- **Automatikus fényképjavítás engedélyezése (Enable Auto Photo Fix)**

Jelölje be a négyzetet a fénykép elemzéséhez és a megfelelő javítások automatikus alkalmazásához.

Ez a funkció csak akkor érhető el, ha a Beállítás elmentése (Save Settings) csoportban található Mentés más típusúként (Save as type) beállításnál az Automat. (Auto) vagy a JPEG/Exif értéket választotta.

Fontos

- Ha a Mentés más típusúként (Save as type) beállítás értéke Automat. (Auto), a következő dokumentumtípusok alapvető színtónusa különbözhet a forrás színtónusától, mivel a javításuk fényképként történik. Ebben az esetben törölje a négyzet jelölését, és hajtsa végre a letapogatást.
 - Képeslapok és névjegykártyák
- Előfordulhat, hogy a szöveges dokumentumok letapogatása nem lesz megfelelő, mivel az elhelyezésüktől függően a javításuk fényképként történhet. Ebben az esetben törölje a négyzet jelölését, és hajtsa végre a letapogatást.

Megjegyzés

- Ha a Mentés más típusúként (Save as type) beállításnál a JPEG/Exif formátumtól különböző formátumot választ, majd bejelöli ezt a négyzetet, megjelenik egy üzenet, és a Mentés más típusúként (Save as type) beállítás az Automat. (Auto) értékre változik.

Beállítás elmentése (Save Settings)

Fájlnév (File name)

Írja be a menteni kívánt kép fájlnevét (legfeljebb 64 karakter). Több fájl mentése esetén minden fájlnevhez 4 számjegy lesz hozzáfűzve.

Mentés más típusúként (Save as type)

Válasszon fájltypust a letapogatott képek mentéséhez.

Válassza az Automat. (Auto), a JPEG/Exif, a TIFF, a BMP vagy a PDF lehetőséget.

Fontos

- Ha a Mentés más típusúként (Save as type) beállítás értéke Automat. (Auto), más lehet a fájl formátuma attól függően, hogyan helyezte be a dokumentumot.
A dokumentumok megfelelő behelyezéséről lásd: „[Dokumentumok elhelyezése](#)”.
- Előfordulhat, hogy a nagyméretű dokumentumok (például az A4 méretű fotók), amelyek nem helyezhetők az üveglap széleitől/nyilaitól (igazítási jeleitől) távolabbra, nem a megfelelő fájlformátumban kerülnek mentésre, ha a Mentés más típusúként (Save as type) beállítás értéke Automat. (Auto). Ebben az esetben válasszon egy, a dokumentumnak jobban megfelelő fájlformátumot.
- A jelszóval védett PDF fájlokhoz nem lehet képeket hozzáadni.

Megjegyzés

- Ha az Auto be van jelölve, a fájlok a dokumentum típusa alapján a következő formátumban kerülnek mentésre.
Fotók, képeslapok, CD/DVD és névjegykártyák: JPEG
Magazinok, újságok és szöveges dokumentumok: PDF
Módosíthatja a fájlformátumot a következőből: Beállít... (Set...).

Beállít... (Set...)

Ha a Mentés más típusúként (Save as type) a következőre van beállítva: Auto

Megadhatja azt a fájlformátumot, amelyben el szeretné menteni a képeket. Jelöljön ki egy-egy fájlformátumot a következőkhöz: Dokumentum (Document) és Fénykép (Photo).

Ha a Mentés más típusúként (Save as type) a következőre van beállítva: JPEG/Exif

Megadhat egy tömörítési típust JPEG fájlok számára. Választhat a Magas (Alacsony tömörítettség) (High(Low Compression)), Normál (Standard) vagy az Alacsony (Magas tömörítettség) (Low(High Compression)) lehetőségek közül.

Ha a Mentés más típusúként (Save as type) beállítás értéke PDF

PDF fájlok létrehozásával kapcsolatos speciális beállítások elvégzése. Részletekért tekintse meg a „[PDF-beállítások \(PDF Settings\) párbeszédpanel](#)” fejezetet.

Mentés ide (Save in)

Megjeleníti azt a mappát, ahová a letapogatott képek mentésre kerülnek. Másik mappa megadásához kattintson a Tallózás... (Browse...) gombra.

Alapértelmezés szerint az alábbi mappák vannak megadva.

Windows Vista: MP Navigator EX mappa a Képek mappában

Windows XP: MP Navigator EX mappa a Képek mappában

Windows 2000: MP Navigator EX mappa a Képek mappában

- **Mentés egy almappába az aktuális dátummal (Save to a Subfolder with Current Date)**

Ezt bejelölve létrejön egy almappa a Mentés ide (Save in) beállításnál megadott mappában, amelynek neve az aktuális dátum lesz, és a letapogatott képek mentése ide történik. Például egy „2009_01_01” (Év_Hónap_Nap) mappa lesz létrehozva.

Ha ez a jelölőnégyzet nincs bejelölve, akkor a fájlokat közvetlenül a Mentés ide (Save in) beállításnál megadott mappába menti a program.

- **Letapogatás indítása egy kattintással (Start scanning by clicking the one-click button)**

Jelölje be ezt a négyzetet ha egy ikonra kattintva szeretné indítani a letapogatást.

- **Alkalmaz (Apply)**

Menti és alkalmazza a megadott beállításokat.

A megadott beállítások visszavonásához a Mégse (Cancel) gombra kattintson az Alkalmaz (Apply) gomb helyett.

- **Mégse (Cancel)**

Visszavonja a megadott beállításokat. Az aktuális képernyő bezáródik.

- **Alapért. (Defaults)**

A képernyő valamennyi beállítását visszaállítja az alapértelmezettre.

- **Letapogatás (Scan)**

Letapogatja és elmenti a dokumentumokat a megadott beállításokkal.

Ha a Mentés más típusúként (Save as type)Auto, egy megerősítés jelenik meg. Kattintson a Kézikönyv megnyitása (Open Manual) pontra ezen útmutató megnyitásához (amennyiben az telepítve van).

Bővített felhasználói kézikönyv

Bővített felhasználói kézikönyv > Letapogatás > Letapogatás a kapott alkalmazói szoftverrel > Az MP Navigator EX ablakai > Mentés (Save) párbeszédpanel (Egykattintású mód képernyő)

MP Navigator EX

Mentés (Save) párbeszédpanel (Egykattintású mód képernyő)

Kattintson a Mentés PC-re (Save to PC) pontra az Egyéni letapogatás egy kattintással (Custom Scan with One-click) lapon vagy kattintson a Mentés (Save) pontra az Egykattintású mód képernyőn a Mentés (Save) párbeszédpanel megnyitásához.

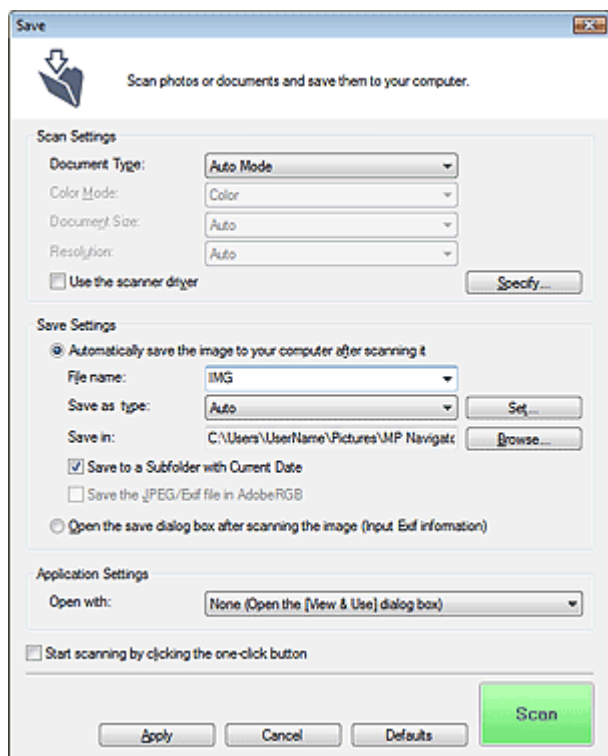

Letapogatási beállítások (Scan Settings)

- **Dokumentum típusa (Document Type)**

Válassza ki a letapogatandó dokumentum típusát. Ha az Automatikus mód (Auto Mode) lehetőséget választotta, a dokumentum típusának észlelése automatikus. Ebben az esetben a Színes mód (Color Mode), a Dokumentum mérete (Document Size) és a Felbontás (Resolution) is automatikusan beállításra kerül.

Fontos

- Az Automatikus mód (Auto Mode) segítségével a következő dokumentumtípusok nem olvashatók be hibátlanul. Ebben az esetben adja meg a dokumentum típusát vagy méretét.
 - Dokumentum, amely nem fotó, képeslap, névjegy, magazin, újság, szöveges dokumentum vagy CD/DVD
 - A4 méretű fotók
 - A 2L méretnél (5 hüvelyk x 7 hüvelyk) (127 mm x 178 mm) kisebb szöveges dokumentumok, például a puhafedélű regények a gerinc kivágásával
 - Vékony fehér papírra nyomtatott dokumentumok
 - Hosszú, keskeny dokumentumok, például panorámafotók
- Tükröződő CD/DVD-címkék letapogatása nem biztos, hogy megfelelő lesz.
- Helyezze be megfelelően a dokumentumot a letapogatni kívánt dokumentum típusa szerint. Máskülönben lehet, hogy a dokumentumok letapogatása nem lesz megfelelő. A dokumentumok megfelelő behelyezéséről lásd: „[Dokumentumok elhelyezése](#)”.

Megjegyzés

- A moire minták csökkentéséhez állítsa a Dokumentum típusa (Document Type) jellemzőt a következőre: Magazin (Magazine).

• Színes mód (Color Mode)

Válassza ki a dokumentum letapogatásának módját.

• Dokumentum mérete (Document Size)

Adja meg a letapogatni kívánt dokumentum méretét.

Ha az Egyéni (Custom) méretet választja, megjelenik egy képernyő, amelyen megadhatja a dokumentum méretét. Válasszon ki egy Mértékegység (Units) opciót, adja meg a Szélesség (Width) és a Magasság (Height) értékeit, majd kattintson az OK gombra.

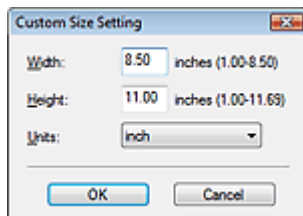

Fontos

- Ha az Automatikus érzékelés (Auto Detect) lehetőséget választja, lehetséges, hogy a program nem a megfelelő pozícióban és méretben olvassa be a képet. Ebben az esetben módosítsa a méretet a dokumentum tényleges méretére (A4, Letter stb.), és igazítsa a dokumentum sarkát az üveglap nyílal (igazítási jellel) jelölt sarkához.

• Felbontás (Resolution)

Válassza ki a felbontást a dokumentum letapogatásához.

➔ [Felbontás](#)

• Lapolvasó illesztőpr. Haszn. (Use the scanner driver)

Jelölje be ezt a négyzetet a ScanGear (lapolvasó illesztőprogram) képernyő megjelenítéséhez és a speciális letapogatási beállítások elvégzéséhez.

A Színes mód (Color Mode), a Dokumentum mérete (Document Size), a Felbontás (Resolution) és egyéb beállítások letiltásra kerülnek a Mentés (Save) párbeszédpanelben. Ezeket a beállításokat a ScanGear (lapolvasó illesztőprogram) képernyőn adja meg.

• Beállítás... (Specify...)

A Letapogatási beállítások (Scan Settings) párbeszédpanelen elvégezheti a speciális letapogatási beállításokat.

➔ [Letapogatási beállítások \(Scan Settings\) párbeszédpanel](#)

Beállítás elmentése (Save Settings)

• A kép automatikus mentése a számítógépre a letapogatás után (Automatically save the image to your computer after scanning it)

Válassza ezt a lehetőséget, ha a képeket a letapogatás után a megadott módon szeretné elmenteni a számítógépre.

Megjelennek a Fájlnév (File name), Mentés más típusúként (Save as type) és a Mentés ide (Save in) beállítások.

Fontos

- Ha ezt a funkciót választja, nem fog tudni jelszót rendelni a PDF fájlokhoz.

• Fájlnév (File name)

Írja be a menteni kívánt kép fájlnévét (legfeljebb 64 karakter). Több fájl mentése esetén minden fájlnévhez 4 számjegy lesz hozzáfűzve.

• Mentés más típusúként (Save as type)

Válasszon fájltypust a letapogatott képek mentéséhez.

Válassza az Auto, JPEG/Exif, TIFF vagy a BMP lehetőséget. Auto jelenik meg, ha a Dokumentum típusa (Document Type) Automatikus mód (Auto Mode). PDF fájlkként mentésekor válassza a PDF, PDF(Több oldal) (PDF(Multiple Pages)) vagy a PDF(Oldal hozzáadása) (PDF(Add Page)) lehetőséget.

Fontos

- Ha a következő beállítások érvényesek: Dokumentum típusa (Document Type) Automatikus mód (Auto Mode) és a Mentés más típusúként (Save as type) Auto más lehet a fájl formátuma attól függően, hogy hogyan helyezte be a dokumentumot.
A dokumentumok megfelelő behelyezéséről lásd: „ [Dokumentumok elhelyezése](#)”.
- Előfordulhat, hogy a nagyméretű dokumentumok (például az A4 méretű fotók), amelyek nem helyezhetők az üveglap széleitől/nyilaitól (igazítási jeleitől) távolabbra, nem a megfelelő fájlformátumban kerülnek mentésre, ha a Mentés más típusúként (Save as type) beállítás értéke Automat. (Auto). Ebben az esetben válasszon egy, a dokumentumnak jobban megfelelő fájlformátumot.
- A jelszóval védett PDF fájlhoz nem lehet képeket hozzáadni.
- Nem választhatja a JPEG/Exif formátumot, ha a Színes mód (Color Mode) beállítás értéke Fekete-fehér (Black and White).

Megjegyzés

- Ha az Auto be van jelölve, a fájlok a dokumentum típusa alapján a következő formátumban kerülnek mentésre.
Fotók, képeslapok, CD/DVD és névjegykártyák: JPEG
Magazinok, újságok és szöveges dokumentumok: PDF
Módosíthatja a fájlformátumot a következőből: Beállít... (Set...).
A PDF fájlként elmentett képeket nem minden alkalmazás tudja megnyitni. Ebben az esetben válasszon az Automat. (Auto) lehetőségtől eltérő formátumot a Mentés más típusúként (Save as type) párbeszédpanelen.
- Ha a Dokumentum típusa (Document Type) beállítás értéke nem Automatikus mód (Auto Mode), a JPEG/Exif formátum választásakor a JPEG/Exif fájlok mentése AdobeRGB-ben (Save the JPEG/Exif file in AdobeRGB) négyzet bejelölhető lesz.

• Beállít... (Set...)

Ha a Mentés más típusúként (Save as type) a következőre van beállítva: Auto

Megadhatja azt a fájlformátumot, amelyben el szeretné menteni a képeket. Jelöljön ki egy-egy fájlformátumot a következőkhöz: Dokumentum (Document) és Fénykép (Photo).

Ha a Mentés más típusúként (Save as type) a következőre van beállítva: JPEG/Exif

Megadhat egy tömörítési típust JPEG fájlok számára. Választhat a Magas (Alacsony tömörítettség) (High(Low Compression)), Normál (Standard) vagy az Alacsony (Magas tömörítettség) (Low(High Compression)) lehetőségek közül.

Ha a Mentés más típusúként (Save as type) PDF, PDF(Több oldal) (PDF(Multiple Pages)) vagy PDF(Oldal hozzáadása) (PDF(Add Page))

PDF fájlok létrehozásával kapcsolatos speciális beállítások elvégzése. Részletekért tekintse meg a „[PDF-beállítások \(PDF Settings\) párbeszédpanel](#)” fejezetet.

• Mentés ide (Save in)

Megjeleníti azt a mappát, ahová a letapogatott képek mentésre kerülnek. Másik mappa megadásához kattintson a Tallózás... (Browse...) gombra.
Alapértelmezés szerint az alábbi mappák vannak megadva.
Windows Vista: MP Navigator EX mappa a Képek mappában
Windows XP: MP Navigator EX mappa a Képek mappában
Windows 2000: MP Navigator EX mappa a Képek mappában

• Mentés egy almappába az aktuális dátummal (Save to a Subfolder with Current Date)

Ezt bejelölve létrejön egy almappa a Mentés ide (Save in) beállításnál megadott mappában, amelynek neve az aktuális dátum lesz, és a letapogatott képek mentése ide történik. Például egy „2009_01_01” (Év_Hónap_Nap) mappa lesz létrehozva.
Ha ez a jelölőnégyzet nincs bejelölve, akkor a fájlokat közvetlenül a Mentés ide (Save in) beállításnál megadott mappába menti a program.

- **JPEG/Exif fájlok mentése AdobeRGB-ben (Save the JPEG/Exif file in AdobeRGB)**

Jelölje be ezt a négyzetet a képeknek az Adobe RGB-nek megfelelő színekkel való elmentéséhez.

Fontos

- Ez a funkció csak akkor érhető el, ha a Mentés más típusúként (Save as type) beállítás értéke JPEG/Exif, és a Dokumentum típusa (Document Type) beállítás értéke nem Automatikus mód (Auto Mode).
- Ez a művelet nem alkalmazható, ha az Adobe RGB mód nincs telepítve.

Megjegyzés

- Nem lehet kiválasztani ezt a beállítást, ha a Lapolvasó illesztőpr. Haszn. (Use the scanner driver) négyzet be van jelölve.
- Ha JPEG/Exif fájlok mentése AdobeRGB-ben (Save the JPEG/Exif file in AdobeRGB) kiválasztásával ment el egy képet, a fájlnev elejére beszúródik egy aláhúzás karakter. (Példa: _Image0001.JPG)

- **A kép letapogatása után a mentés párbeszédpanel megnyitása (Exif információk megadása) (Open the save dialog box after scanning the image (Input Exif information))**

Jelölje be ezt a Mentés (Save) párbeszédpanel megnyitásához, és a mentési beállítások – mint például a célmappa, fájlnev és az Exif információk – megadásához.

➔ [Mentés \(Save\) párbeszédpanel](#)

Megjegyzés

- Ha jelszót szeretne beállítani a PDF fájlokhoz, jelölje be A kép letapogatása után a mentés párbeszédpanel megnyitása (Exif információk megadása) (Open the save dialog box after scanning the image (Input Exif information)) lehetőséget. A letapogatás után beállíthatja a jelszavakat a Mentés (Save) párbeszédpanelen.

➔ [Jelszavak beállítása PDF fájlokhoz](#)

Alkalmazás-beállítások (Application Settings)

- **Megnyitás (Open with)**

Kiválaszthatja, hogy a Megj./Haszn. (View & Use) ablakot vagy az Explorert nyitja meg a képek mentése után.

- **Letapogatás indítása egy kattintással (Start scanning by clicking the one-click button)**

Jelölje be ezt a négyzetet ha egy ikonra kattintva szeretné indítani a letapogatást.

- **Alkalmaz (Apply)**

Menti és alkalmazza a megadott beállításokat.

A megadott beállítások visszavonásához a Mégse (Cancel) gombra kattintson az Alkalmaz (Apply) gomb helyett.

- **Mégse (Cancel)**

Visszavonja a megadott beállításokat. Az aktuális képernyő bezáródik.

- **Alapért. (Defaults)**

A képernyő valamennyi beállítását visszaállítja az alapértelmezettre.

- **Letapogatás (Scan)**

Letapogatja és elmenti a dokumentumokat a megadott beállításokkal.

Ha a Mentés más típusúként (Save as type)Auto, egy megerősítés jelenik meg. Kattintson a Kézikönyv megnyitása (Open Manual) pontra ezen útmutató megnyitásához (amennyiben az telepítve van).

Bővített felhasználói kézikönyv

Bővített felhasználói kézikönyv > Letapogatás > Letapogatás a kapott alkalmazói szoftverrel > Az MP Navigator EX ablakai > Letapogatási beállítások (Scan Settings) párbeszédpanel

MP Navigator EX

Letapogatási beállítások (Scan Settings) párbeszédpanel

Adja meg az egy kattintással történő letapogatás különleges beállításait.

A Letapogatási beállítások (Scan Settings) párbeszédpanelt megnyithatja, ha a Beállítás... (Specify...) pontra kattint a letapogatási beállítások elvégzése során.

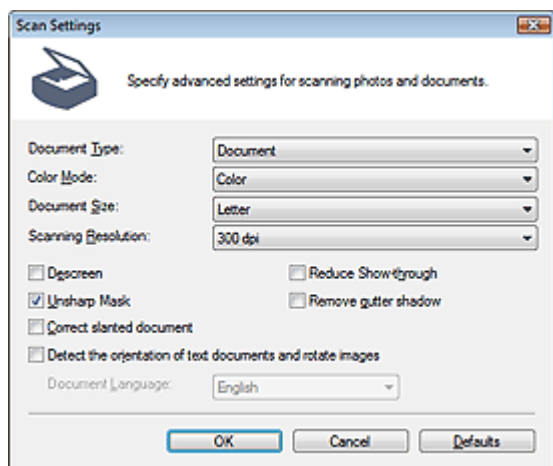

Megjegyzés

- A megjelenített elemek függhetnek a dokumentum típusától és a képernyő megnyitásának módjától.

• Dokumentum típusa (Document Type)

Válassza ki a letapogatandó dokumentum típusát. Ha az Automatikus mód (Auto Mode) vagy az Automat. beolvasás (Auto Scan) lehetőséget választotta, a dokumentum típusának észlelése automatikus.

Ebben az esetben a Színes mód (Color Mode), Dokumentum mérete (Document Size) stb. is automatikusan beállításra kerülnek.

▶ Fontos

- A helyes letapogatáshoz azt a dokumentumtípust válassza ki, mely illeszkedik a letapogatandó dokumentumhoz.
- Ha a Beállítások (Preferences) Lapolvasó gomb beállításai (Scanner Button Settings) lapról nyitja meg, az a Dokumentum típusa (Document Type) kerül megjelenítésre, amely a Lapolvasó gomb beállításai (Scanner Button Settings) lapon került megadásra, és az nem módosítható ebben a párbeszédpanelben.

• Színes mód (Color Mode)

Válassza ki a dokumentum letapogatásának módját.

• Színes (Color)

Ez a mód 256 szinten rendereli a képet (8 bit) / R(ed) (piros), G(reen) (zöld), és B(lue) (kék).

• Szürkeárnyaltos (Grayscale)

Ez a mód 256 szinten rendereli a képet (8 bit) / fekete-fehér.

• Fekete-fehér (Black and White)

Ez a mód fekete-fehérben rendereli a képet. A kép kontrasztja fekete-fehérre van osztva bizonyos szinteken (küszöbszintek), és két színnel van renderelve.

Megjegyzés

- A Színes mód (Color Mode) nem jelenik meg a Letapogatási beállítások (Scan Settings) párbeszédpanelben, amely a Beállítások (Preferences) párbeszédpanel Lapolvasó gomb beállításai (Scanner Button Settings) lapjáról került megnyitásra.

• Dokumentum mérete (Document Size)

Adja meg a letapogatni kívánt dokumentum méretét.

Ha az Egyéni (Custom) méretet választja, megjelenik egy képernyő, amelyen megadhatja a dokumentum méretét. Válasszon ki egy Mértékegység (Units) opciót, adja meg a Szélesség (Width) és a Magasság (Height) értékeit, majd kattintson az OK gombra.

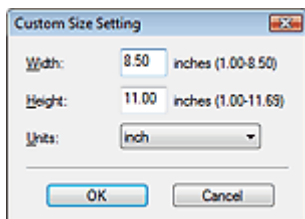

Fontos

- Ha az Automatikus érzékelés (Auto Detect) lehetőséget választja, lehetséges, hogy a program nem a megfelelő pozícióban és méretben olvassa be a képet. Ebben az esetben módosítsa a méretet a dokumentum tényleges méretére (A4, Letter stb.), és igazítsa a dokumentum sarkát az üveglap nyílal (igazítási jellel) jelölt sarkához.

• Letapogatási felbontás (Scanning Resolution)

Válassza ki a felbontást a dokumentum letapogatásához.

➔ [Felbontás](#)

• Rácshiba eltávolítása (Descreen)

Jelölje be ezt a négyzetet a moire minták csökkentéséhez.

A nyomtatott fotók és képek pontok finom halmazaként vannak ábrázolva. A „moire” minta egy olyan jelenség, amely esetén egyenetlen elosztású részek vagy csíkozott minták keletkeznek az ilyen finom pontokból álló nyomtatott fotók és képek letapogatása során. A Rácshiba eltávolítása (Descreen) funkcióval lehet ezeket a moire-mintákat csökkenteni.

Megjegyzés

- A letapogatás a szokásosnál hosszabb ideig tart, ha engedélyezi a Rácshiba eltávolítása (Descreen) funkciót.

• Átnéző csökkentése (Reduce Show-through)

Jelölje be ezt a négyzetet a szöveg élesítéséhez a dokumentumban vagy az átütőkész csökkentéséhez az újságoknál.

Megjegyzés

- Jelölje be ezt a négyzetet, ha a Dokumentum típusa (Document Type) szöveges dokumentum, és átütés jelenik meg a letapogatott képen.

• Élesítő maszk (Unsharp Mask)

Jelölje be ezt a négyzetet a tárgy keretének hangsúlyozásához és a kép élesítéséhez.

• Gerincárnyék eltávolítása (Remove gutter shadow)

Jelölje be ezt a négyzetet a füzetek beolvasása közben az oldalak között megjelenő árnyékok kijavításához.

Fontos

- Ezt a négyzetet nem lehet bejelölni, ha a Dokumentum mérete (Document Size) a következők valamelyike: Automatikus érzékelés (Auto Detect), Automatikus észlelés (Több irat) (Auto Detect (Multiple Documents)) vagy összefűzés-segítő.
- Helyezze el pontosan a dokumentumot az üveglapon lévő igazítási jelek segítségével.

Megjegyzés

- Használja a ScanGear Különleges mód (Advanced Mode) lapját gerincárnyék korrekcióra, ha nem szabványos méretű dokumentumokat vagy egyéni vágási keretekkel ellátott dokumentumokat tapogat le.
A részletekért lásd: Gerincárnyék korrekció (Gutter Shadow Correction) a következő helyen: „[Kép beállításai \(Image Settings\)](#)” (a ScanGear Különleges mód (Advanced Mode) lapja).

• **Ferde dokumentum javítása (Correct slanted document)**

Ha bejelöli ezt a négyzetet, a program észleli és javítja a dokumentum beolvasott szövegének szögét (-0,1 – -10 fok vagy +0,1 – +10 fok tartományban).

Fontos

- Ha a Dokumentum mérete (Document Size) összefűzés-segítő, akkor ezt a beállítást nem lehet kiválasztani.
- A következő típusú dokumentumoknál az elhajlás nem javítható, mivel a szöveg nem észlelhető helyesen.
 - Dokumentumok, ahol a sorok elhajlása 10 foknál nagyobb, vagy az elhajlás szöge soronként változik
 - Dokumentumok, amelyek vízszintes és függőleges szöveget is tartalmaznak
 - Különösen nagy vagy kicsi betűket tartalmazó dokumentumok
 - Kevés szöveget tartalmazó dokumentumok
 - Ábrákat, képeket vagy kézirásos szöveget tartalmazó dokumentumok
 - Dokumentumok, amelyek vízszintes és függőleges vonalakat is tartalmaznak (táblázatok)

Megjegyzés

- A letapogatás a szokásosnál hosszabb ideig tart, ha engedélyezi a Ferde dokumentum javítása (Correct slanted document) funkciót.

• **Automatikus fényképjavítás engedélyezése (Enable Auto Photo Fix) (a kezelőpanel Automat. beolvasás (Auto Scan) funkciójának használata esetén)**

Jelölje be a négyzetet a fénykép elemzéséhez és a megfelelő javítások automatikus alkalmazásához. Ez a beállítás akkor érhető el, ha az Automat. (Auto) vagy a JPEG/Exif formátumot választotta a Beállítások (Preferences) párbeszédpanel Lapolvasó gomb beállításai (Scanner Button Settings) lapjának Beállítás elmentése (Save Settings) csoportjában található Mentés más típusúként (Save as type) beállításnál.

Fontos

- Ha a Mentés más típusúként (Save as type) beállítás értéke Automat. (Auto), a következő dokumentumtípusok alapvető szintónusa különbözhet a forrás szintónusától, mivel a javításuk fényképként történik. Ebben az esetben törölje a négyzet jelölését, és hajtja végre a letapogatást.
 - Képeslapok és névjegykártyák
- Előfordulhat, hogy a szöveges dokumentumok letapogatása nem lesz megfelelő, mivel az elhelyezésüktől függően a javításuk fényképként történhet. Ebben az esetben törölje a négyzet jelölését, és hajtja végre a letapogatást.

Megjegyzés

- Ha a Mentés más típusúként (Save as type) beállításnál a JPEG/Exif formátumtól különböző formátumot választ, majd bejelöli ezt a négyzetet, megjelenik egy üzenet, és a Mentés más típusúként (Save as type) beállítás az Automat. (Auto) értékre változik.

• **Szövegek tájolásának felismerése és a képek elforgatása (Detect the orientation of text documents and rotate images)**

Ha bejelöli ezt a négyzetet, a program a beolvasott szövegből észleli a dokumentum tájolását, s a beolvasott képeket a megfelelő irányba forgatja. A Dokumentum nyelve (Document Language) listában jelölje ki a letapogatni kívánt dokumentum nyelvét.

Fontos

- Ha a Dokumentum mérete (Document Size) összefűzés-segítő, akkor ezt a beállítást nem lehet kiválasztani.
- A dokumentum nyelvétől függően ez a funkció esetleg nem működik megfelelően. Csak a Dokumentum nyelve (Document Language) helyen megadott nyelven írt szöveges dokumentumok támogatottak.

- A következő típusú dokumentumoknál a tájolás nem javítható, mivel a szöveg nem észlelhető helyesen.
 - A felbontás a 300 dpi és 600 dpi közötti tartományon kívül esik
 - A betűméret a 8 pont és 48 pont közötti tartományon kívül esik
 - Különleges karakterkészletet, effektusokat vagy kézírást tartalmazó dokumentumok
 - Mintás háttérrel rendelkező dokumentumok



Megjegyzés

- A Szövegek tájolásának felismerése és a képek elforgatása (Detect the orientation of text documents and rotate images) engedélyezése a szokásosnál hosszabb letapogatási időt eredményez.

• Dokumentum nyelve (Document Language)

Adja meg a letapogatni kívánt dokumentum nyelvét.



Fontos

- Ha a Dokumentum mérete (Document Size) összefűzés-segítő, akkor ezt a beállítást nem lehet kiválasztani.

• Alapért. (Defaults)

Visszaállítja az alapértelmezett beállításokat.

[A lap tetejére ↕](#)

Bővített felhasználói kézikönyv

Bővített felhasználói kézikönyv > Letapogatás > Letapogatás a kapott alkalmazói szoftverrel > Az MP Navigator EX ablakai > Mentés (Save) párbeszédpanel

MP Navigator EX

Mentés (Save) párbeszédpanel

A Mentés (Save) párbeszédpanel megjelenik, amikor a letapogatást a Mentés PC-re (Save to PC) funkcióval végzi az Egyéni letapogatás egy kattintással (Custom Scan with One-click) lapon vagy a Mentés funkcióval az egykattintású mód képernyőn. A mentés párbeszédpanel megnyitása a kép letapogatása után (Exif információk megadása) (Open the save dialog box after scanning the image (Input Exif information)) lehetőség választása után.

Az indexképek megtekintése közben megadhatja a fájl típusát és a célt.

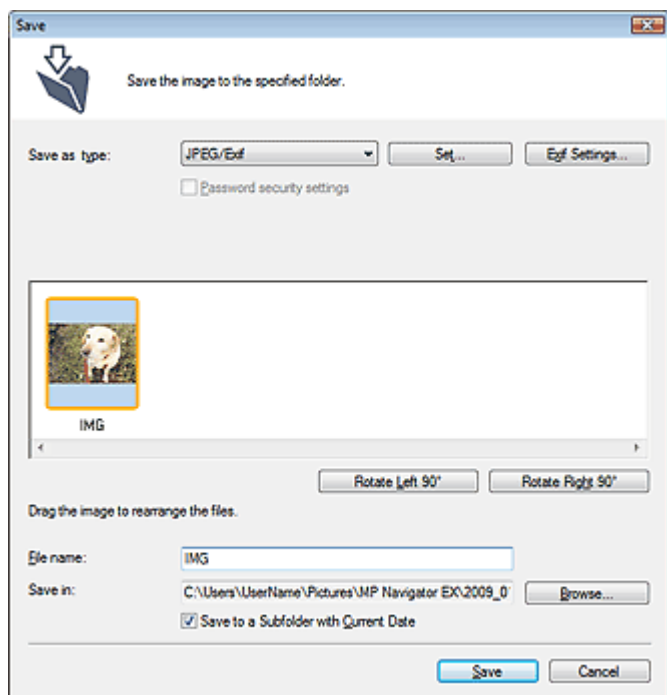

- **Mentés más típusúként (Save as type)**

Válasszon fájltypust a letapogatott képek mentéséhez.

Válassza ki a JPEG/Exif, TIFF, BMP, PDF, PDF(Több oldal) (PDF(Multiple Pages)) vagy a PDF(Oldal hozzáadása) (PDF(Add Page)) lehetőségek valamelyikét.

- **PDF**

A kiválasztott képek elmentése külön PDF fájlokban.

- **PDF(Több oldal) (PDF(Multiple Pages))**

Több kép egyetlen PDF fájlba lesz mentve.



Megjegyzés

- A PDF(Több oldal) (PDF(Multiple Pages)) lehetőség akkor jelenik meg, ha több kép kerül letapogatásra.

- **PDF(Oldal hozzáadása) (PDF(Add Page))**

Beolvasott kép hozzáadása egy PDF fájlhoz. A kiválasztott képek a PDF fájl végéhez lesznek hozzáadva. Nem tudja átrendezni az oldalait a PDF fájlban, amihez a képet hozzáadja.



Fontos

- A képek csak MP Navigator EX-szel létrehozott PDF fájlhoz adhatók hozzá. Más alkalmazásokkal létrehozott PDF fájlkat nem adhat meg. Nem adhat meg más alkalmazás

által szerkesztett PDF fájlokat sem.

- Jelszóval védett PDF fájl szerkesztésekor a jelszó törlődik. Állítsa vissza a jelszót.

➔ [Jelszavak beállítása PDF fájlokhoz](#)

Fontos

- A PDF, a PDF(Több oldal) (PDF(Multiple Pages)) és a PDF(Oldal hozzáadása) (PDF(Add Page)) lehetőségek nem választhatók ki a gép vezérlőpaneljéről letapogatott képek esetén.
- Nem választhatja a JPEG/Exif formátumot, ha a Színes mód (Color Mode) beállítás értéke Fekete-fehér (Black and White).

• Beállít... (Set...)

Ha a Mentés más típusúként (Save as type) a következőre van beállítva: JPEG/Exif

Megadhat egy tömörítési típust JPEG fájlok számára. Választhat a Magas (Alacsony tömörítettség) (High(Low Compression)), Normál (Standard) vagy az Alacsony (Magas tömörítettség) (Low(High Compression)) lehetőségek közül.

Ha a Mentés más típusúként (Save as type) PDF, PDF(Több oldal) (PDF(Multiple Pages)) vagy PDF(Oldal hozzáadása) (PDF(Add Page))

PDF fájlok létrehozásával kapcsolatos speciális beállítások elvégzése. Részletekért tekintse meg a „ [PDF-beállítások \(PDF Settings\) párbeszédpanel](#) ” fejezetet.

• Exif beállítások... (Exif Settings...)

Ha a Mentés más típusúként (Save as type) beállítása JPEG/Exif, beírhatja a fájlba a menteni kívánt Exif információkat.

➔ [Exif beállítások \(Exif Settings\) párbeszédpanel](#)

• Jelszóalapú biztonság beállításai (Password security settings)

Jelölje be ezt a négyzetet a Jelszóalapú biztonság - beállítások (Password Security -Settings) párbeszédpanel megnyitásához, ahol beállíthatja a PDF fájlok megnyitásához, szerkesztéséhez és nyomtatásához kapcsolódó jelszavakat.

➔ [Jelszavak beállítása PDF fájlokhoz](#)

Megjegyzés

- Ez a funkció csak akkor elérhető ha a Mentés más típusúként (Save as type) a következők egyike: PDF, PDF(Több oldal) (PDF(Multiple Pages)) vagy PDF(Oldal hozzáadása) (PDF(Add Page)).

• Hozzáadás ide (Add to)

Ez jelenik meg, ha kijelöli a PDF(Oldal hozzáadása) (PDF(Add Page)) pontot a Mentés más típusúként (Save as type) lehetőséghez kapcsolódóan, és megadja azt a PDF fájlt, melyhez hozzá szeretné adni a képeket. Másik fájl megadásához kattintson a Tallózás... (Browse...) gombra.

Fontos

- A képek csak MP Navigator EX-szel létrehozott PDF fájlokhoz adhatók hozzá. Más alkalmazásokkal létrehozott PDF fájlokat nem adhat meg. Nem adhat meg más alkalmazás által szerkesztett PDF fájlokat sem.

• Balra forgatás 90 fokkal (Rotate Left 90°)/Jobbra forgatás 90 fokkal (Rotate Right 90°)

Elforgatja a letapogatott képet 90 fokkal az óramutató járásával ellenkező vagy megegyező irányban. Válassza ki az elforgatni kívánt képet, majd kattintson a Balra forgatás 90 fokkal (Rotate Left 90°) vagy Jobbra forgatás 90 fokkal (Rotate Right 90°) gombra.

• Fájlnev (File name)

Írja be a menteni kívánt kép fájlnevét (legfeljebb 64 karakter). Több fájl mentése esetén minden fájlnevhez 4 számjegy lesz hozzáfűzve.

• Mentés ide (Save in)

Megjeleníti azt a mappát, ahová a letapogatott képek mentésre kerülnek. Másik mappa megadásához kattintson a Tallózás... (Browse...) gombra.

Alapértelmezés szerint az alábbi mappák vannak megadva.

Windows Vista: MP Navigator EX mappa a Képek mappában

Windows XP: MP Navigator EX mappa a Képek mappában

Windows 2000: MP Navigator EX mappa a Képek mappában

- **Mentés egy almappába az aktuális dátummal (Save to a Subfolder with Current Date)**

Ezt bejelölve létrejön egy almappa a Mentés ide (Save in) beállításnál megadott mappában, amelynek neve az aktuális dátum lesz, és a letapogatott képek mentése ide történik. Például egy „2009_01_01” (Év_Hónap_Nap) mappa lesz létrehozva.

Ha ez a jelölőnégyzet nincs bejelölve, akkor a fájlokat közvetlenül a Mentés ide (Save in) beállításnál megadott mappába menti a program.

[A lap tetejére ↕](#)

Bővített felhasználói kézikönyv

Bővített felhasználói kézikönyv > Letapogatás > Letapogatás a kapott alkalmazói szoftverrel > Az MP Navigator EX ablakai > Exif beállítások (Exif Settings) párbeszédpanel

MP Navigator EX

Exif beállítások (Exif Settings) párbeszédpanel

Megadhat Exif információkat egy elmentendő fájlhoz. Az Exif egy szabványos formátum a fényképezés különböző adatainak a digitális fényképekbe (JPEG) ágyazására. Az Exif információk beágyazása a letapogatott képekbe lehetővé teszi Önnek azok rendezését és nyomtatását a digitális képekkel együtt.

Az Exif beállítások (Exif Settings) párbeszédpanel akkor nyitható meg ha a Mentés más típusúként (Save as type) a következőre van állítva: JPEG/Exif.

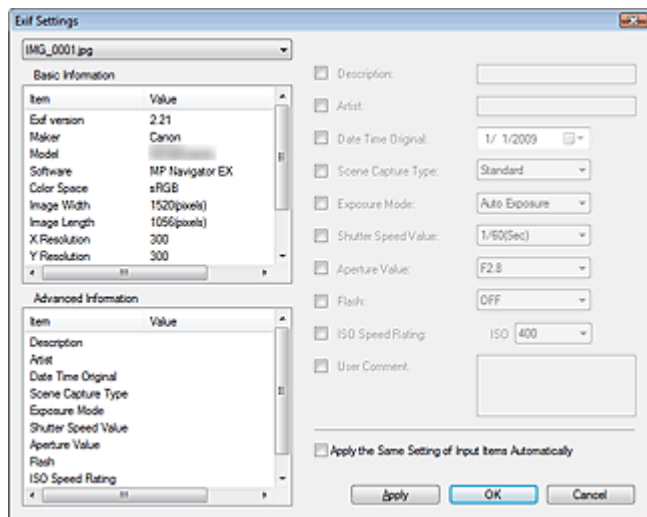

- **Alapvető információk (Basic Information)**

A számítógéptől vagy szoftvertől automatikusan nyert információkat jeleníti meg.

- **Speciális információk (Advanced Information)**

Megjeleníti a képernyő jobb oldalán megadott információkat.

- **Speciális információk (Advanced Information) Beállítási terület**

Beviheti az Exif információkat, mint a címek és fényképezési adatok. Válassza ki azokhoz a képekhez tartozó a jelölőnégyzetet amelyeket szeretne megadni, és válassza ki vagy írja be az információkat.

- **Ugyanazon beállítások auto alkalmazása a bemeneti elemekre (Apply the Same Setting of Input Items Automatically)**

Válassza ki ezt a jelölőnégyzetet az előző képpel kapcsolatban megadott információk automatikus megjelenítéséhez.

- **Alkalmaz (Apply)**

Miután megadta a szükséges információkat, a képbe történő beágyazáshoz kattintson az Alkalmaz (Apply) gombra. Az információ a következő helyen jelenik meg: Speciális információk (Advanced Information).

- **OK**

Beágyazza a megadott információkat a képbe, majd bezárja az ablakot. A megadott információk mentésre kerülnek.

- **Mégse (Cancel)**

Törli a beállításokat, és bezárja a képernyőt.

Az információk akkor kerülnek beágyazásra, mikor a Mégse (Cancel) gombra kattint az Alkalmaz (Apply) gombra kattintás után.

Bővített felhasználói kézikönyv

Bővített felhasználói kézikönyv > Letapogatás > Letapogatás a kapott alkalmazói szoftverrel > Az MP Navigator EX ablakai > PDF párbeszédpanel

MP Navigator EX

PDF párbeszédpanel

Kattintson a Mentés PDF fájlként (Save as PDF file) pontra az Egyéni letapogatás egy kattintással (Custom Scan with One-click) lapon vagy kattintson a PDF pontra az egykattintású mód képernyőn a PDF párbeszédpanel megnyitásához.

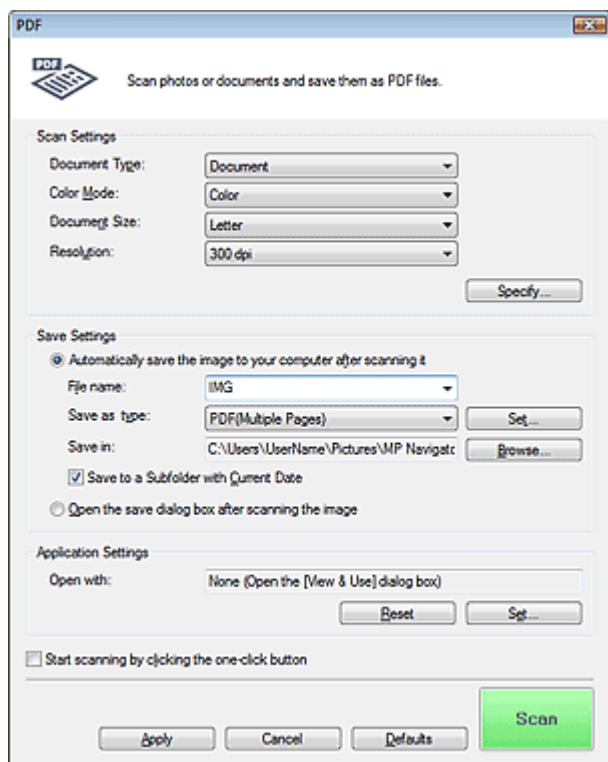

Letapogatási beállítások (Scan Settings)

- **Dokumentum típusa (Document Type)**

Válassza ki a letapogatandó dokumentum típusát.

- **Színes mód (Color Mode)**

Válassza ki a dokumentum letapogatásának módját.

- **Dokumentum mérete (Document Size)**

Adja meg a letapogatni kívánt dokumentum méretét.

Ha az Egyéni (Custom) méretet választja, megjelenik egy képernyő, amelyen megadhatja a dokumentum méretét. Válasszon ki egy Mértékegység (Units) opciót, adja meg a Szélesség (Width) és a Magasság (Height) értékeit, majd kattintson az OK gombra.

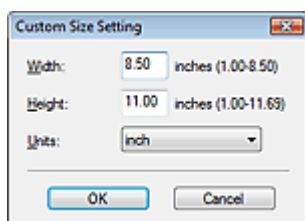

Fontos

- Ha az Automatikus érzékelés (Auto Detect) lehetőséget választja, lehetséges, hogy a program nem a megfelelő pozícióban és méretben olvassa be a képet. Ebben az esetben módosítsa a méretet a dokumentum tényleges méretére (A4, Letter stb.), és igazítsa a dokumentum sarkát az üveglap nyíllal (igazítási jellel) jelölt sarkához.

- **Felbontás (Resolution)**

Válassza ki a felbontást a dokumentum letapogatásához.

➔ [Felbontás](#)

- **Beállítás... (Specify...)**

A Letapogatási beállítások (Scan Settings) párbeszédpanelen elvégezheti a speciális letapogatási beállításokat.

➔ [Letapogatási beállítások \(Scan Settings\) párbeszédpanel](#)

Beállítás elmentése (Save Settings)

- **A kép automatikus mentése a számítógépre a letapogatás után (Automatically save the image to your computer after scanning it)**

Válassza ezt a lehetőséget, ha a képeket a letapogatás után a megadott módon szeretné elmenteni a számítógépre.

Megjelennek a Fájlnév (File name), Mentés más típusúként (Save as type) és a Mentés ide (Save in) beállítások.



Fontos

- Ha ezt a funkciót választja, nem fog tudni jelszót rendelni a PDF fájlokhoz.

- **Fájlnév (File name)**

Írja be a menteni kívánt kép fájlnevét (legfeljebb 64 karakter). Több fájl mentése esetén minden fájlnevhez 4 számjegy lesz hozzáfüzve.

- **Mentés más típusúként (Save as type)**

Válasszon fájltypust a letapogatott képek mentéséhez.

Válassza a PDF, PDF(Több oldal) (PDF(Multiple Pages)) vagy a PDF(Oldal hozzáadása) (PDF(Add Page)) lehetőséget.

- **PDF**

A kiválasztott képek elmentése külön PDF fájlokban.

- **PDF(Több oldal) (PDF(Multiple Pages))**

Több kép egyetlen PDF fájlba lesz mentve.

- **PDF(Oldal hozzáadása) (PDF(Add Page))**

Beolvasott kép hozzáadása egy PDF fájlhoz. A kiválasztott képek a PDF fájl végéhez lesznek hozzáadva. Nem tudja átrendezni az oldalait a PDF fájlban, amihez a képet hozzáadja.



Fontos

- A jelszóval védett PDF fájlokhoz nem lehet képeket hozzáadni.



Megjegyzés

- Kattintson a Beállít... (Set...) pontra a PDF-beállítások (PDF Settings) párbeszédpanel megnyitásához, amelyben megadhatja a PDF tömörítés típusát és egyéb, a PDF fájl létrehozásával kapcsolatos beállításokat.

➔ [PDF-beállítások \(PDF Settings\) párbeszédpanel](#)

- Az elmentett PDF fájl oldalaik törüléséhez vagy átrendezéséhez lásd: „[PDF fájl létrehozása/szerkesztése](#)”.

- **Mentés ide (Save in)**

Megjeleníti azt a mappát, ahová a letapogatott képek mentésre kerülnek. Másik mappa megadásához kattintson a Tallózás... (Browse...) gombra.

Alapértelmezés szerint az alábbi mappák vannak megadva.

Windows Vista: MP Navigator EX mappa a Képek mappában

Windows XP: MP Navigator EX mappa a Képek mappában

Windows 2000: MP Navigator EX mappa a Képek mappában

- **Mentés egy almappába az aktuális dátummal (Save to a Subfolder with Current Date)**

Ezt bejelölve létrejön egy almappa a Mentés ide (Save in) beállításnál megadott mappában, amelynek neve az aktuális dátum lesz, és a letapogatott képek mentése ide történik. Például egy „2009_01_01” (Év_Hónap_Nap) mappa lesz létrehozva.

Ha ez a jelölőnégyzet nincs bejelölve, akkor a fájlokat közvetlenül a Mentés ide (Save in) beállításnál megadott mappába menti a program.

- **A mentés párbeszédpanel megnyitása a kép letapogatása után (Open the save dialog box after scanning the image)**

Jelölje be ezt a Mentés PDF fájlként (Save as PDF file) párbeszédpanel megnyitásához a képek letapogatása után és adja meg a mentési beállításokat, mint például a célmappát és a fájlnévet.

➔ [Mentés PDF fájlként \(Save as PDF file\) párbeszédpanel](#)

Megjegyzés

- Ha jelszót szeretne beállítani a PDF fájlokhoz, jelölje be A mentés párbeszédpanel megnyitása a kép letapogatása után (Open the save dialog box after scanning the image) lehetőséget. A letapogatás után beállíthatja a jelszavakat a Mentés PDF fájlként (Save as PDF file) párbeszédpanelben.

➔ [Jelszavak beállítása PDF fájlokhoz](#)

Alkalmazás-beállítások (Application Settings)

- **Megnyitás (Open with)**

Jelöljön ki egy alkalmazást, mellyel a letapogatott képek megnyitásra kerülnek. Húzza ide egy alkalmazás ikonját, mely támogatja a Mentés más típusúként (Save as type) helyen látható fájlformátumot. A megadott alkalmazás a képek letapogatása után elindul.

Fontos

- Lehetséges, hogy a képek nem megfelelően jelennek meg vagy az alkalmazás nem indul el, ez függ a megadott alkalmazástól.

- **Alaphelyzet (Reset)**

Törli az alkalmazás beállításait.

- **Beállít... (Set...)**

A segítségével kiválaszthatja az indítani kívánt alkalmazást.

- **Letapogatás indítása egy kattintással (Start scanning by clicking the one-click button)**

Jelölje be ezt a négyzetet ha egy ikonra kattintva szeretné indítani a letapogatást.

- **Alkalmaz (Apply)**

Menti és alkalmazza a megadott beállításokat.

A megadott beállítások visszavonásához a Mégse (Cancel) gombra kattintson az Alkalmaz (Apply) gomb helyett.

- **Mégse (Cancel)**

Visszavonja a megadott beállításokat. Az aktuális képernyő bezáródik.

- **Alapért. (Defaults)**

A képernyő valamennyi beállítását visszaállítja az alapértelmezettre.

- **Letapogatás (Scan)**

Letapogatja és elmenti PDF fájlként a dokumentumokat a megadott beállításokkal.

Bővített felhasználói kézikönyv

Bővített felhasználói kézikönyv > Letapogatás > Letapogatás a kapott alkalmazói szoftverrel > Az MP Navigator EX ablakai > Mentés PDF fájlként (Save as PDF file) párbeszédpanel

MP Navigator EX

Mentés PDF fájlként (Save as PDF file) párbeszédpanel

A Mentés PDF fájlként (Save as PDF file) párbeszédpanel megnyílik, ha a Mentés PDF fájlként (Save as PDF file) funkcióval végzi a letapogatást az Egyéni letapogatás egy kattintással (Custom Scan with One-click) lapon vagy a PDF funkcióval az egykattintású mód képernyőn az A mentés párbeszédpanel megnyitása a kép letapogatása után (Open the save dialog box after scanning the image) kijelölése után.

A Mentés PDF fájlként (Save as PDF file) párbeszédpanelben elvégezheti a képek számítógépre mentésével kapcsolatos beállításokat.

Fontos

- 10501 képpontnál nagyobb vízszintes és függőleges felbontással letapogatott képet nem menthet.

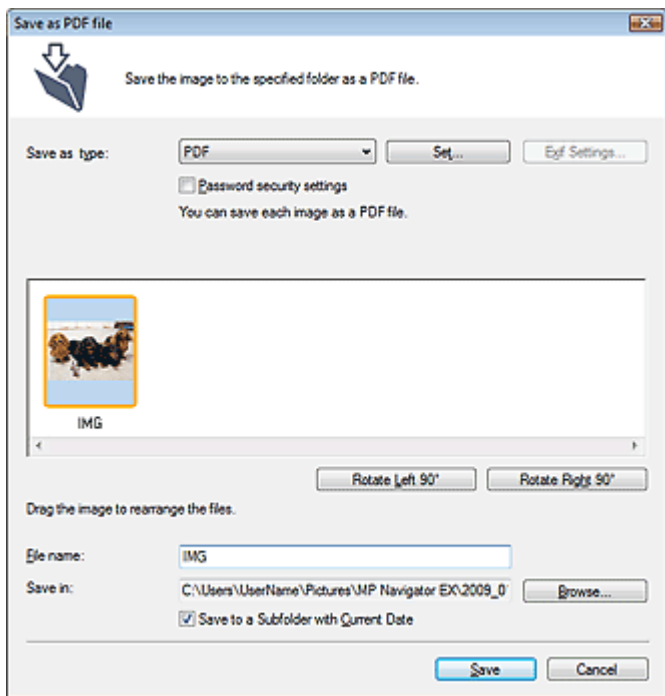

• Mentés más típusúként (Save as type)

Válasszon egy PDF fájltypust a letapogatott képek mentéséhez.

• PDF

A kiválasztott képek elmentése külön PDF fájlokban.

• PDF(Több oldal) (PDF(Multiple Pages))

Több kép egyetlen PDF fájlba lesz mentve.



Megjegyzés

- A PDF(Több oldal) (PDF(Multiple Pages)) lehetőség akkor jelenik meg, ha több kép kerül letapogatásra.

• PDF(Oldal hozzáadása) (PDF(Add Page))

Beolvasott kép hozzáadása egy PDF fájlhoz. A kiválasztott képek a PDF fájl végéhez lesznek hozzáadva. Nem tudja átrendezni az oldalait a PDF fájlban, amihez a képet hozzáadja.



Fontos

- A képek csak MP Navigator EX-szel létrehozott PDF fájlokhoz adhatók hozzá. Más alkalmazásokkal létrehozott PDF fájlokat nem adhat meg. Nem adhat meg más alkalmazás által szerkesztett PDF fájlokat sem.
- A PDF(Oldal hozzáadása) (PDF(Add Page)) nem választható ki olyan képek számára, melyek a gép vezérlőpaneljéről lettek letapogatva.
- Jelszóval védett PDF fájl szerkesztésekor a jelszó törlődik. Állítsa vissza a jelszót.
➔ [Jelszavak beállítása PDF fájlokhoz](#)

- **Beállít... (Set...)**

PDF fájlok létrehozásával kapcsolatos speciális beállítások elvégzése. Részletekért tekintse meg a „[PDF-beállítások \(PDF Settings\) párbeszédpanel](#)” fejezetet.

- **Jelszóalapú biztonság beállításai (Password security settings)**

Jelölje be ezt a négyzetet a Jelszóalapú biztonság - beállítások (Password Security -Settings) párbeszédpanel megnyitásához, ahol beállíthatja a PDF fájlok megnyitásához, szerkesztéséhez és nyomtatásához kapcsolódó jelszavakat.

➔ [Jelszavak beállítása PDF fájlokhoz](#)

- **Balra forgatás 90 fokkal (Rotate Left 90°)/Jobbra forgatás 90 fokkal (Rotate Right 90°)**

Elforgatja a letapogatott képet 90 fokkal az óramutató járásával ellenkező vagy megegyező irányban. Válassza ki az elforgatni kívánt képet, majd kattintson a Balra forgatás 90 fokkal (Rotate Left 90°) vagy Jobbra forgatás 90 fokkal (Rotate Right 90°) gombra.

- **Fájlnév (File name)**

Írja be a menteni kívánt kép fájlnevét (legfeljebb 64 karakter). Több fájl mentése esetén minden fájlnevhez 4 számjegy lesz hozzáfűzve.

- **Mentés ide (Save in)**

Megjeleníti azt a mappát, ahová a PDF fájlok mentésre kerülnek. Másik mappa megadásához kattintson a Tallózás... (Browse...) gombra.

Alapértelmezés szerint az alábbi mappák vannak megadva.

Windows Vista: MP Navigator EX mappa a Képek mappában

Windows XP: MP Navigator EX mappa a Képek mappában

Windows 2000: MP Navigator EX mappa a Képek mappában

- **Mentés egy almappába az aktuális dátummal (Save to a Subfolder with Current Date)**

Ezt bejelölve létrejön egy almappa a Mentés ide (Save in) beállításnál megadott mappában, amelynek neve az aktuális dátum lesz, és a letapogatott képek mentése ide történik. Például egy „2009_01_01” (Év_Hónap_Nap) mappa lesz létrehozva.

Ha ez a jelölőnégyzet nincs bejelölve, akkor a fájlokat közvetlenül a Mentés ide (Save in) beállításnál megadott mappába menti a program.

[A lap tetejére](#) ↕

Bővített felhasználói kézikönyv

Bővített felhasználói kézikönyv > Letapogatás > Letapogatás a kapott alkalmazói szoftverrel > Az MP Navigator EX ablakai > Levél (Mail) párbeszédpanel

MP Navigator EX

Levél (Mail) párbeszédpanel

Kattintson a Csatolás e-mailhez (Attach to E-mail) pontra az Egyéni letapogatás egy kattintással (Custom Scan with One-click) lapon vagy kattintson a Levél (Mail) pontra az egykattintású mód képernyőn a Levél (Mail) párbeszédpanel megnyitásához.

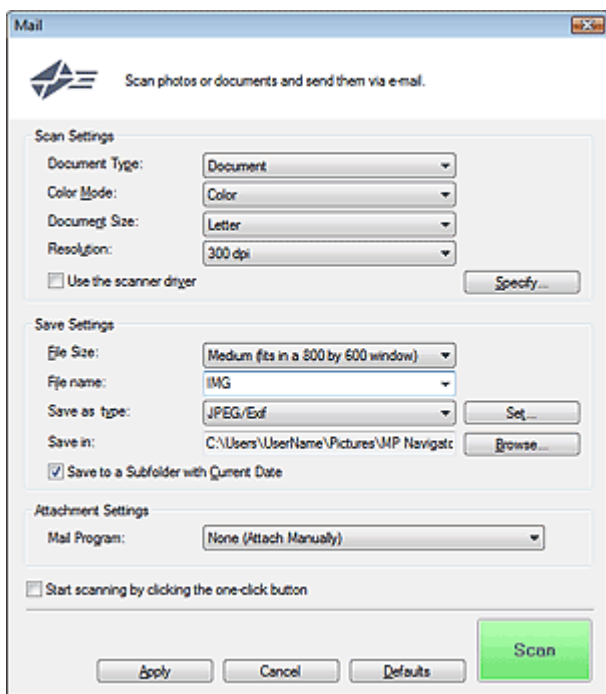

Letapogatási beállítások (Scan Settings)

- **Dokumentum típusa (Document Type)**

Válassza ki a letapogatandó dokumentum típusát.

- **Színes mód (Color Mode)**

Válassza ki a dokumentum letapogatásának módját.

- **Dokumentum mérete (Document Size)**

Adja meg a letapogatni kívánt dokumentum méretét.

Ha az Egyéni (Custom) méretet választja, megjelenik egy képernyő, amelyen megadhatja a dokumentum méretét. Válasszon ki egy Mértékegység (Units) opciót, adja meg a Szélesség (Width) és a Magasság (Height) értékeit, majd kattintson az OK gombra.

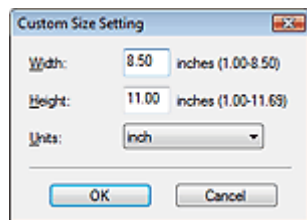

Fontos

- Ha az Automatikus érzékelés (Auto Detect) lehetőséget választja, lehetséges, hogy a program nem a megfelelő pozícióban és méretben olvassa be a képet. Ebben az esetben módosítsa a

méretet a dokumentum tényleges méretére (A4, Letter stb.), és igazítsa a dokumentum sarkát az üveglap nyílal (igazítási jellel) jelölt sarkához.

- **Felbontás (Resolution)**

Válassza ki a felbontást a dokumentum letapogatásához.

➔ [Felbontás](#)

- **Lapolvasó illesztőpr. Haszn. (Use the scanner driver)**

Jelölje be ezt a négyzetet a ScanGear (lapolvasó illesztőprogram) képernyő megjelenítéséhez és a speciális letapogatási beállítások elvégzéséhez.

A Színes mód (Color Mode), a Dokumentum mérete (Document Size), a Felbontás (Resolution) és az egyéb beállítások le lesznek tiltva a Levél (Mail) párbeszédpanelen. Ezeket a beállításokat a ScanGear (lapolvasó illesztőprogram) képernyőn adja meg.

- **Beállítás... (Specify...)**

A Letapogatási beállítások (Scan Settings) párbeszédpanelen elvégezheti a speciális letapogatási beállításokat.

➔ [Letapogatási beállítások \(Scan Settings\) párbeszédpanel](#)

Beállítás elmentése (Save Settings)

- **Fájl méret (File Size)**

Válasszon a következő méretek közül: Kicsi (Elfér egy 640x480-as ablakba) (Small (fits in a 640 by 480 window)), Közepes (Elfér egy 800x600-as ablakba) (Medium (fits in a 800 by 600 window)), Nagy (Elfér egy 1024x768-as ablakba) (Large (fits in a 1024 by 768 window)) és Eredeti (Original).

- **Fájlnév (File name)**

Írja be a menteni kívánt kép fájlnevét (legfeljebb 64 karakter). Több fájl mentése esetén minden fájl névhez 4 számjegy lesz hozzáfűzve.

- **Mentés más típusúként (Save as type)**

Válasszon fájl típust a letapogatott képek mentéséhez.

Válasszon a JPEG/Exif, PDF vagy a PDF(Több oldal) (PDF(Multiple Pages)) lehetőségek közül.



Fontos

- Nem állíthat be jelszót a PDF fájlhoz.
- Nem választhatja a JPEG/Exif formátumot, ha a Színes mód (Color Mode) beállítás értéke Fekete-fehér (Black and White).

- **Beállít... (Set...)**

Ha a Mentés más típusúként (Save as type) a következőre van beállítva: JPEG/Exif

Megadhat egy tömörítési típust JPEG fájlok számára. Választhat a Magas (Alacsony tömörítettség) (High(Low Compression)), Normál (Standard) vagy az Alacsony (Magas tömörítettség) (Low(High Compression)) lehetőségek közül.

Ha a Mentés más típusúként (Save as type) beállítás értéke PDF vagy PDF(Több oldal) (PDF(Multiple Pages)).

PDF fájl létrehozásával kapcsolatos speciális beállítások elvégzése. Részletekért tekintse meg a „[PDF-beállítások \(PDF Settings\) párbeszédpanel](#)” fejezetet.

- **Mentés ide (Save in)**

Megjeleníti azt a mappát, ahová a letapogatott képek mentésre kerülnek. Másik mappa megadásához kattintson a Tallózás... (Browse...) gombra.

Alapértelmezés szerint az alábbi mappák vannak megadva.

Windows Vista: MP Navigator EX mappa a Képek mappában

Windows XP: MP Navigator EX mappa a Képek mappában

Windows 2000: MP Navigator EX mappa a Képek mappában

- **Mentés egy almappába az aktuális dátummal (Save to a Subfolder with Current Date)**

Ezt bejelölve létrejön egy almappa a Mentés ide (Save in) beállításnál megadott mappában, amelynek neve az aktuális dátum lesz, és a letapogatott képek mentése ide történik. Például egy „

2009_01_01” (Év_Hónap_Nap) mappa lesz létrehozva.

Ha ez a jelölőnégyzet nincs bejelölve, akkor a fájlokat közvetlenül a Mentés ide (Save in) beállításnál megadott mappába menti a program.

Csatolási beállítások (Attachment Settings)

- **Levelezőprogram (Mail Program)**

Adjon meg egy levelezőprogramot.



Megjegyzés

- Válassza a Hozzáadás... (Add...) lehetőséget a Levelezőprogram kiválasztása (Select Mail Program) párbeszédpanel megnyitásához, amelyben ki tud választani egy levelezőprogramot. Ha a használni kívánt levelezőprogram nincs benne a listában, kattintson a Hozzáadás a listához (Add to List) gombra, és válassza ki.

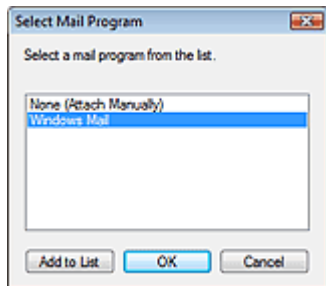

- **Letapogatás indítása egy kattintással (Start scanning by clicking the one-click button)**

Jelölje be ezt a négyzetet ha egy ikonra kattintva szeretné indítani a letapogatást.

- **Alkalmaz (Apply)**

Menti és alkalmazza a megadott beállításokat.

A megadott beállítások visszavonásához a Mégse (Cancel) gombra kattintson az Alkalmaz (Apply) gomb helyett.

- **Mégse (Cancel)**

Visszavonja a megadott beállításokat. Az aktuális képernyő bezáródik.

- **Alapért. (Defaults)**

A képernyő valamennyi beállítását visszaállítja az alapértelmezettre.

- **Letapogatás (Scan)**

Letapogatja a dokumentumokat a megadott beállításokkal.

Ha a letapogatás befejeződött, a levelezőprogram automatikusan elindul, és egy új üzenetképernyő nyílik meg, melyhez a kép hozzá van csatolva.

Bővített felhasználói kézikönyv

Bővített felhasználói kézikönyv > Letapogatás > Letapogatás a kapott alkalmazói szoftverrel > Az MP Navigator EX ablakai > OCR párbeszédpanel

MP Navigator EX

OCR párbeszédpanel

Kattintson az OCR pontra az Egyéni letapogatás egy kattintással (Custom Scan with One-click) lapon vagy az egykattintású mód képernyőn az OCR párbeszédpanel megnyitásához.

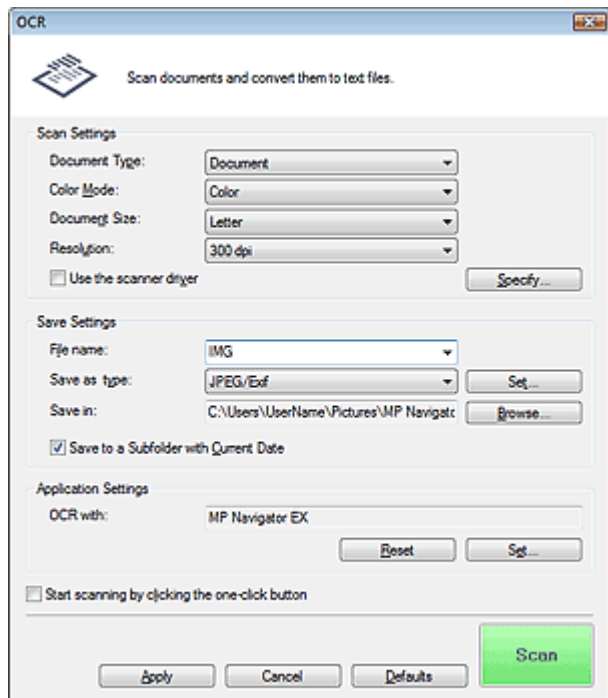

Letapogatási beállítások (Scan Settings)

- **Dokumentum típusa (Document Type)**

Válassza ki a letapogatandó dokumentum típusát.

- **Színes mód (Color Mode)**

Válassza ki a dokumentum letapogatásának módját.

- **Dokumentum mérete (Document Size)**

Adja meg a letapogatni kívánt dokumentum méretét.

Ha az Egyéni (Custom) méretet választja, megjelenik egy képernyő, amelyen megadhatja a dokumentum méretét. Válasszon ki egy Mértékegység (Units) opciót, adja meg a Szélesség (Width) és a Magasság (Height) értékeit, majd kattintson az OK gombra.

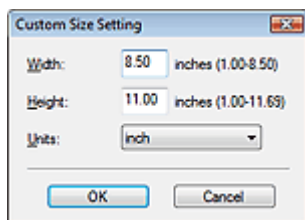

- **Felbontás (Resolution)**

Válassza ki a felbontást a dokumentum letapogatásához.

➔ **Felbontás**

- **Lapolvasó illesztőpr. Haszn. (Use the scanner driver)**

Jelölje be ezt a négyzetet a ScanGear (lapolvasó illesztőprogram) képernyő megjelenítéséhez és a speciális letapogatási beállítások elvégzéséhez.
A Színes mód (Color Mode), a Dokumentum mérete (Document Size), a Felbontás (Resolution) és az egyéb beállítások le lesznek tiltva az OCR párbeszédpanelen. Ezeket a beállításokat a ScanGear (lapolvasó illesztőprogram) képernyőn adja meg.

- **Beállítás... (Specify...)**

A Letapogatási beállítások (Scan Settings) párbeszédpanelen elvégezheti a speciális letapogatási beállításokat.

➔ [Letapogatási beállítások \(Scan Settings\) párbeszédpanel](#)

Megjegyzés

- Ferde dokumentum letapogatásakor a szöveges tartomány pontosságának növeléséhez jelölje be a Ferde dokumentum javítása (Correct slanted document) négyzetet.

Beállítás elmentése (Save Settings)

- **Fájlnév (File name)**

Írja be a menteni kívánt kép fájlnevét (legfeljebb 64 karakter). Több fájl mentése esetén minden fájlnevhez 4 számjegy lesz hozzáfűzve.

- **Mentés más típusúként (Save as type)**

Válasszon fájltypust a letapogatott képek mentéséhez.
Válassza a JPEG/Exif, a TIFF vagy a BMP lehetőséget.

Fontos

- Nem választhatja a JPEG/Exif formátumot, ha a Színes mód (Color Mode) beállítás értéke Fekete-fehér (Black and White).

- **Beállít... (Set...)**

Ha a Mentés más típusúként (Save as type) a következőre van beállítva: JPEG/Exif

Megadhat egy tömörítési típust JPEG fájlok számára. Választhat a Magas (Alacsony tömörítettség) (High(Low Compression)), Normál (Standard) vagy az Alacsony (Magas tömörítettség) (Low(High Compression)) lehetőségek közül.

- **Mentés ide (Save in)**

Megjeleníti azt a mappát, ahová a letapogatott képek mentésre kerülnek. Másik mappa megadásához kattintson a Tallózás... (Browse...) gombra.
Alapértelmezés szerint az alábbi mappák vannak megadva.
Windows Vista: MP Navigator EX mappa a Képek mappában
Windows XP: MP Navigator EX mappa a Képek mappában
Windows 2000: MP Navigator EX mappa a Képek mappában

- **Mentés egy almappába az aktuális dátummal (Save to a Subfolder with Current Date)**

Ezt bejelölve létrejön egy almappa a Mentés ide (Save in) beállításnál megadott mappában, amelynek neve az aktuális dátum lesz, és a letapogatott képek mentése ide történik. Például egy „2009_01_01” (Év_Hónap_Nap) mappa lesz létrehozva.
Ha ez a jelölőnégyzet nincs bejelölve, akkor a fájlokat közvetlenül a Mentés ide (Save in) beállításnál megadott mappába menti a program.

Alkalmazás-beállítások (Application Settings)

- **OCR ezzel (OCR with)**

Az OCR alkalmazás kiválasztása.

Ha az MP Navigator EX opciót választja, akkor a kép letapogatása után a képben lévő szöveg ki lesz nyerve és megjelenik a Jegyzetömbben (amely a Windows tartozéka).

Megjegyzés

- A Jegyzetömbbe (a Windows tartozéka) csak azok a szövegek illeszthetők be, melyek az Általános (General) lapon kiválasztható nyelvek valamelyikén vannak írva. Kattintson a Beállít...

(Set...) gombra az Általános (General) lapon, és a letapogatandó dokumentum nyelvének megfelelően állítsa be a nyelvet.

Több dokumentum letapogatása esetén a kibontott szöveget egyetlen fájlba gyűjtheti.

➔ **Általános (General) lap**

- A Jegyzettömbben (a Windows tartozéka) megjelenő szöveg csak tájékoztató jellegű. A következő dokumentumtípusok képeiben lévő szöveg lehet, hogy nem érzékelhető megfelelően.
 - Dokumentumok olyan szöveggel, amelynek betűmérete kívül esik a 8–40 pontos tartományon (300 dpi mellett)
 - Ferde dokumentumok
 - Fejjel lefelé vagy rossz tájolással behelyezett dokumentumok (elforgatott karakterek)
 - Különleges karakterkészletet, effektusokat vagy kézírást tartalmazó dokumentumok
 - Keskeny sorközöket tartalmazó dokumentumok
 - Dokumentumok, amelyeknél színes a szöveg háttere
 - Több nyelvet tartalmazó dokumentumok

- **Alaphelyzet (Reset)**

Törli az alkalmazás beállításait.

- **Beállít... (Set...)**

A segítségével kiválaszthat egy alkalmazást.



Fontos

- Lehetséges, hogy a megadott alkalmazástól függően a szöveg hibásan lesz kinyerve vagy az alkalmazás nem indul el.

- **Letapogatás indítása egy kattintással (Start scanning by clicking the one-click button)**

Jelölje be ezt a négyzetet ha egy ikonra kattintva szeretné indítani a letapogatást.

- **Alkalmaz (Apply)**

Menti és alkalmazza a megadott beállításokat.

A megadott beállítások visszavonásához a Mégse (Cancel) gombra kattintson az Alkalmaz (Apply) gomb helyett.

- **Mégse (Cancel)**

Visszavonja a megadott beállításokat. Az aktuális képernyő bezáródik.

- **Alapért. (Defaults)**

A képernyő valamennyi beállítását visszaállítja az alapértelmezettre.

- **Letapogatás (Scan)**

Letapogatja a dokumentumokat a megadott beállításokkal.

[A lap tetejére ↕](#)

Bővített felhasználói kézikönyv

Bővített felhasználói kézikönyv > Letapogatás > Letapogatás a kapott alkalmazói szoftverrel > Az MP Navigator EX ablakai > Egyéni (Custom) párbeszédpanel

MP Navigator EX

Egyéni (Custom) párbeszédpanel

Kattintson az Egyéni (Custom) pontra az Egyéni letapogatás egy kattintással (Custom Scan with One-click) lapon vagy az egykattintású mód képernyőn az Egyéni (Custom) párbeszédpanel megnyitásához.

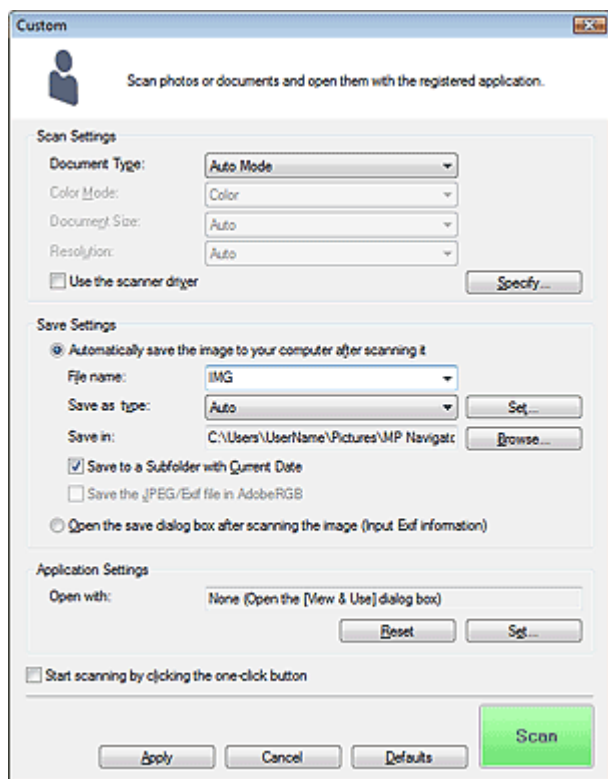

Letapogatási beállítások (Scan Settings)

- **Dokumentum típusa (Document Type)**

Válassza ki a letapogatandó dokumentum típusát. Ha az Automatikus mód (Auto Mode) lehetőséget választotta, a dokumentum típusának észlelése automatikus. Ebben az esetben a Színes mód (Color Mode), a Dokumentum mérete (Document Size) és a Felbontás (Resolution) is automatikusan beállításra kerül.

Fontos

- Az Automatikus mód (Auto Mode) segítségével a következő dokumentumtípusok nem olvashatók be hibátlanul. Ebben az esetben adja meg a dokumentum típusát vagy méretét.
 - Dokumentum, amely nem fotó, képeslap, névjegy, magazin, újság, szöveges dokumentum vagy CD/DVD
 - A4 méretű fotók
 - A 2L méretnél (5 hüvelyk x 7 hüvelyk) (127 mm x 178 mm) kisebb szöveges dokumentumok, például a puhafedelű regények a gerinc kivágásával
 - Vékony fehér papírra nyomtatott dokumentumok
 - Hosszú, keskeny dokumentumok, például panorámafotók
- Tükröződő CD/DVD-címkék letapogatása nem biztos, hogy megfelelő lesz.
- Helyezze be megfelelően a dokumentumot a letapogatni kívánt dokumentum típusa szerint. Máskülönben lehet, hogy a dokumentumok letapogatása nem lesz megfelelő. A dokumentumok megfelelő behelyezéséről lásd: „[Dokumentumok elhelyezése](#)”.

Megjegyzés

- A moire minták csökkentéséhez állítsa a Dokumentum típusa (Document Type) jellemzőt a következőre: Magazin (Magazine).

• Színes mód (Color Mode)

Válassza ki a dokumentum letapogatásának módját.

• Dokumentum mérete (Document Size)

Adja meg a letapogatni kívánt dokumentum méretét.

Ha az Egyéni (Custom) méretet választja, megjelenik egy képernyő, amelyen megadhatja a dokumentum méretét. Válasszon ki egy Mértékegység (Units) opciót, adja meg a Szélesség (Width) és a Magasság (Height) értékeit, majd kattintson az OK gombra.

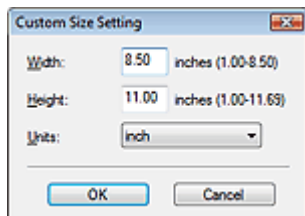

Fontos

- Ha az Automatikus érzékelés (Auto Detect) lehetőséget választja, lehetséges, hogy a program nem a megfelelő pozícióban és méretben olvassa be a képet. Ebben az esetben módosítsa a méretet a dokumentum tényleges méretére (A4, Letter stb.), és igazítsa a dokumentum sarkát az üveglap nyílal (igazítási jellel) jelölt sarkához.

• Felbontás (Resolution)

Válassza ki a felbontást a dokumentum letapogatásához.

➔ [Felbontás](#)

• Lapolvasó illesztőpr. Haszn. (Use the scanner driver)

Jelölje be ezt a négyzetet a ScanGear (lapolvasó illesztőprogram) képernyő megjelenítéséhez és a speciális letapogatási beállítások elvégzéséhez.

A Színes mód (Color Mode), a Dokumentum mérete (Document Size), a Felbontás (Resolution) és az egyéb beállítások le lesznek tiltva az Egyéni (Custom) párbeszédpanelen. Ezeket a beállításokat a ScanGear (lapolvasó illesztőprogram) képernyőn adja meg.

• Beállítás... (Specify...)

A Letapogatási beállítások (Scan Settings) párbeszédpanelen elvégezheti a speciális letapogatási beállításokat.

➔ [Letapogatási beállítások \(Scan Settings\) párbeszédpanel](#)

Beállítás elmentése (Save Settings)

• A kép automatikus mentése a számítógépre a letapogatás után (Automatically save the image to your computer after scanning it)

Válassza ezt a lehetőséget, ha a képeket a letapogatás után a megadott módon szeretné elmenteni a számítógépre.

Megjelennek a Fájlnév (File name), Mentés más típusúként (Save as type) és a Mentés ide (Save in) beállítások.

Fontos

- Ha ezt a funkciót választja, nem fog tudni jelszót rendelni a PDF fájlokhoz.

Megjegyzés

- Ha meg van adva egy elindítandó alkalmazás az Alkalmazás-beállítások (Application Settings) pontban, a letapogatott kép abban az alkalmazásban nyílik meg.

• Fájlnév (File name)

Írja be a menteni kívánt kép fájlnevét (legfeljebb 64 karakter). Több fájl mentése esetén minden

fájlnévhez 4 számjegy lesz hozzáfüzve.

- **Mentés más típusúként (Save as type)**

Válasszon fájl típust a letapogatott képek mentéséhez.

Válassza az Auto, JPEG/Exif, TIFF vagy a BMP lehetőséget. Az Auto abban az esetben jelenik meg és kerül kiválasztásra alapértelmezett módon, ha a Dokumentum típusa (Document Type) Automatikus mód (Auto Mode).



Fontos

- Ha a következő beállítások érvényesek: Dokumentum típusa (Document Type) Automatikus mód (Auto Mode) és a Mentés más típusúként (Save as type) Auto más lehet a fájl formátuma attól függően, hogy hogyan helyezte be a dokumentumot.
A dokumentumok megfelelő behelyezéséről lásd: „ [Dokumentumok elhelyezése](#)”.
- Előfordulhat, hogy a nagyméretű dokumentumok (például az A4 méretű fotók), amelyek nem helyezhetők az üveglap széleitől/nyilaitól (igazítási jeleitől) távolabbra, nem a megfelelő fájlformátumban kerülnek mentésre, ha a Mentés más típusúként (Save as type) beállítás értéke Automat. (Auto). Ebben az esetben válasszon egy, a dokumentumnak jobban megfelelő fájlformátumot.
- Nem választhatja a JPEG/Exif formátumot, ha a Színes mód (Color Mode) beállítás értéke Fekete-fehér (Black and White).



Megjegyzés

- Ha az Auto be van jelölve, a fájlok a dokumentum típusa alapján a következő formátumban kerülnek mentésre.
Fotók, képeslapok, CD/DVD és névjegykártyák: JPEG
Magazinok, újságok és szöveges dokumentumok: PDF
Módosíthatja a fájlformátumot a következőből: Beállít... (Set...)
A PDF fájlként elmentett képeket nem minden alkalmazás tudja megnyitni. Ebben az esetben válasszon az Automat. (Auto) lehetőségtől eltérő formátumot a Mentés más típusúként (Save as type) párbeszédpanelen.
- Ha a Dokumentum típusa (Document Type) beállítás értéke nem Automatikus mód (Auto Mode), a JPEG/Exif formátum választásakor a JPEG/Exif fájlok mentése AdobeRGB-ben (Save the JPEG/Exif file in AdobeRGB) négyzet bejelölhető lesz.

- **Beállít... (Set...)**

Ha a Mentés más típusúként (Save as type) a következőre van beállítva: Auto

Megadhatja azt a fájlformátumot, amelyben el szeretné menteni a képeket. Jelöljön ki egy-egy fájlformátumot a következőkhöz: Dokumentum (Document) és Fénykép (Photo).

Ha a Mentés más típusúként (Save as type) a következőre van beállítva: JPEG/Exif

Megadhat egy tömörítési típust JPEG fájlok számára. Választhat a Magas (Alacsony tömörítettség) (High(Low Compression)), Normál (Standard) vagy az Alacsony (Magas tömörítettség) (Low(High Compression)) lehetőségek közül.

- **Mentés ide (Save in)**

Megjeleníti azt a mappát, ahová a letapogatott képek mentésre kerülnek. Másik mappa megadásához kattintson a Tallózás... (Browse...) gombra.

Alapértelmezés szerint az alábbi mappák vannak megadva.

Windows Vista: MP Navigator EX mappa a Képek mappában

Windows XP: MP Navigator EX mappa a Képek mappában

Windows 2000: MP Navigator EX mappa a Képek mappában

- **Mentés egy almappába az aktuális dátummal (Save to a Subfolder with Current Date)**

Ezt bejelölve létrejön egy almappa a Mentés ide (Save in) beállításnál megadott mappában, amelynek neve az aktuális dátum lesz, és a letapogatott képek mentése ide történik. Például egy „ 2009_01_01” (Év_Hónap_Nap) mappa lesz létrehozva.

Ha ez a jelölőnégyzet nincs bejelölve, akkor a fájlokat közvetlenül a Mentés ide (Save in) beállításnál megadott mappába menti a program.

- **JPEG/Exif fájlok mentése AdobeRGB-ben (Save the JPEG/Exif file in AdobeRGB)**

Jelölje be ezt a négyzetet a képeknek az Adobe RGB-nek megfelelő színekkel való elmentéséhez.

Fontos

- Ez a funkció csak akkor érhető el, ha a Mentés más típusúként (Save as type) beállítás értéke JPEG/Exif, és a Dokumentum típusa (Document Type) beállítás értéke nem Automatikus mód (Auto Mode).
- Ez a művelet nem alkalmazható, ha az Adobe RGB mód nincs telepítve.

Megjegyzés

- Nem lehet kiválasztani ezt a beállítást, ha a Lapolvasó illesztőpr. Haszn. (Use the scanner driver) négyzet be van jelölve.
- Ha JPEG/Exif fájlok mentése AdobeRGB-ben (Save the JPEG/Exif file in AdobeRGB) kiválasztásával ment el egy képet, a fájlnev elejére beszúródik egy aláhúzás karakter. (Példa: _Image0001.JPG)

- **A kép letapogatása után a mentés párbeszédpanel megnyitása (Exif információk megadása) (Open the save dialog box after scanning the image (Input Exif information))**

Jelölje be ezt a Mentés (Save) párbeszédpanel megnyitásához, és a mentési beállítások – mint például a célmappa, fájlnev és az Exif információk – megadásához.

➔ [Mentés \(Save\) párbeszédpanel](#)

Alkalmazás-beállítások (Application Settings)

- **Megnyitás (Open with)**

Jelöljön ki egy alkalmazást, mellyel a letapogatott képek megnyitásra kerülnek. Húzza ide egy alkalmazás ikonját, mely támogatja a Mentés más típusúként (Save as type) helyen látható fájlformátumot. A megadott alkalmazás a képek letapogatása után elindul.

Fontos

- Lehetséges, hogy a képek nem megfelelően jelennek meg vagy az alkalmazás nem indul el, ez függ a megadott alkalmazástól.

- **Alaphelyzet (Reset)**

Törli az alkalmazás beállításait.

- **Beállít... (Set...)**

A segítségével kiválaszthatja az indítani kívánt alkalmazást.

- **Letapogatás indítása egy kattintással (Start scanning by clicking the one-click button)**

Jelölje be ezt a négyzetet ha egy ikonra kattintva szeretné indítani a letapogatást.

- **Alkalmaz (Apply)**

Menti és alkalmazza a megadott beállításokat.

A megadott beállítások visszavonásához a Mégse (Cancel) gombra kattintson az Alkalmaz (Apply) gomb helyett.

- **Mégse (Cancel)**

Visszavonja a megadott beállításokat. Az aktuális képernyő bezáródik.

- **Alapért. (Defaults)**

A képernyő valamennyi beállítását visszaállítja az alapértelmezettre.

- **Letapogatás (Scan)**

Letapogatja és elmenti a dokumentumokat a megadott beállításokkal.

Ha a Mentés más típusúként (Save as type)Auto, egy megerősítés jelenik meg. Kattintson a Kézikönyv megnyitása (Open Manual) pontra ezen útmutató megnyitásához (amennyiben az telepítve van).

Bővített felhasználói kézikönyv

Bővített felhasználói kézikönyv > Letapogatás > Letapogatás a kapott alkalmazói szoftverrel > Az MP Navigator EX ablakai > Beállítások (Preferences) párbeszédpanel

MP Navigator EX

Beállítások (Preferences) párbeszédpanel

Kattintson a Beállítások (Preferences) lehetőségre a Beállítások (Preferences) párbeszédpanel megnyitásához.

A Beállítások (Preferences) párbeszédpanelen az MP Navigator EX funkcióihoz kapcsolódó speciális beállításokat is elvégezheti az Általános (General) és a Lapolvasó gomb beállításai (Scanner Button Settings) lapok segítségével.

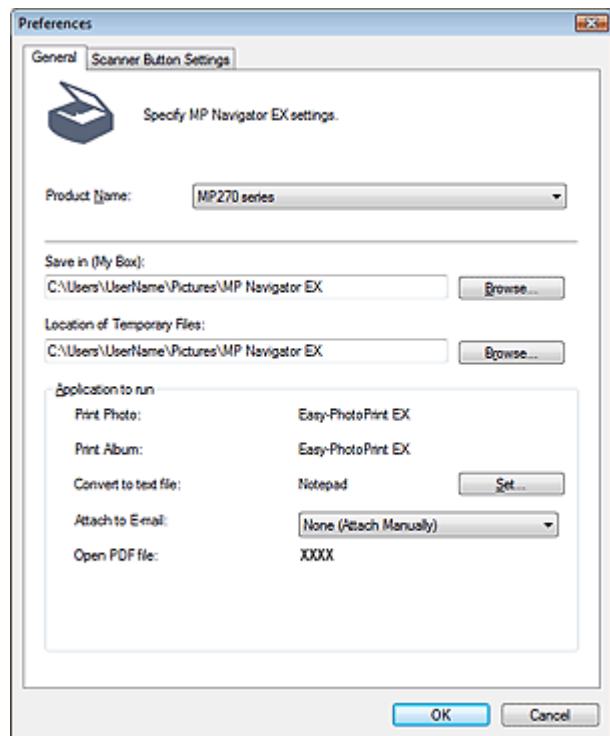

Megjegyzés

- Tekintse az alábbi szakaszokat az egyes lapok leírásához.
 - ➔ Általános (General) lap
 - ➔ Lapolvasó gomb beállításai (Scanner Button Settings) lap (Mentés)

[A lap tetejére ↕](#)

Bővített felhasználói kézikönyv

Bővített felhasználói kézikönyv > Letapogatás > Letapogatás a kapott alkalmazói szoftverrel > Az MP Navigator EX ablakai > Általános (General) lap

MP Navigator EX

Általános (General) lap

Az Általános (General) lapon megadhatja az általános MP Navigator EX beállításokat.

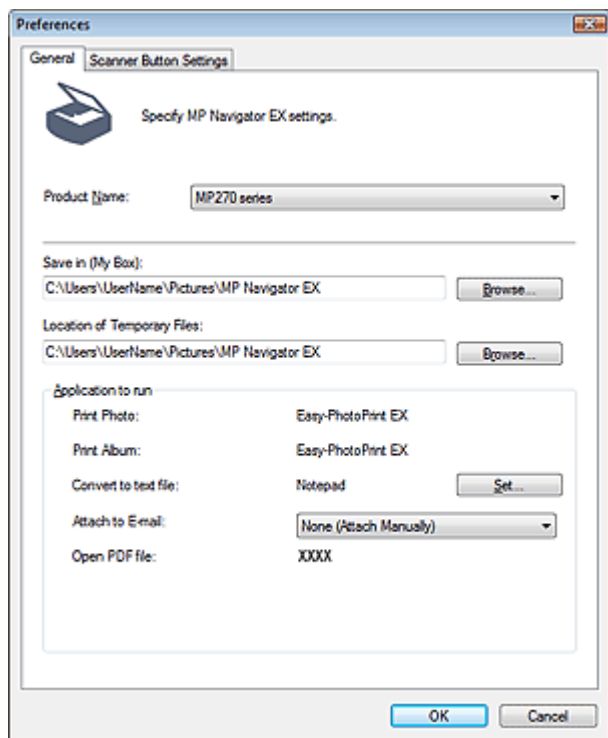

- **Terméknév (Product Name)**

Megjeleníti annak a gépnek a terméknevét, amely az MP Navigator EX számára használandóként van beállítva.

Ha a megjelenített termék nem az, amit használni szeretne, válassza ki a kívánt terméket a listából.

- **Mentés ide (Doboz) (Save in (My Box))**

Megjeleníti azt a mappát, ahová a letapogatott képek mentésre kerülnek. Másik mappa megadásához kattintson a Tallózás... (Browse...) gombra.

Alapértelmezés szerint az alábbi mappák vannak megadva.

Windows Vista: MP Navigator EX mappa a Képek mappában

Windows XP: MP Navigator EX mappa a Képek mappában

Windows 2000: MP Navigator EX mappa a Képek mappában

- **Az ideiglenes fájlok helye (Location of Temporary Files)**

Megjeleníti azt a mappát, ahová ideiglenesen el lehet menteni a képeket. Másik mappa megadásához kattintson a Tallózás... (Browse...) gombra.

Fontos

- Ha az operációs rendszert tartalmazó meghajtó gyökérvetületét jelöli meg célmappaként, a program hibát jelezhet. Győződjön meg róla, hogy egy mappát adott meg.
- Ha hálózati mappát adott meg célmappaként, a program hibát jelezhet. Győződjön meg róla, hogy egy helyi mappát adott meg.

- **Futtatni kívánt alkalmazás (Application to run)**

Megjeleníti azokat az alkalmazásokat amelyek elindíthatók az MP Navigator EX segítségével. Az alkalmazásokat a géppel kapott *Telepítő CD-ROM (Setup CD-ROM)* lemezről telepítheti.

A Csatolás e-mailhez (Attach to E-mail) lehetővé teszi az elindítandó e-mail szoftver kiválasztását.

A PDF fájl megnyitása (Open PDF file) lehetőséghez az operációs rendszer megjeleníti a .pdf fájlkiterjesztéshez kapcsolódó alkalmazást.

Fontos

- Az Egyéni telepítés (Custom Install) pont választásával módosíthatja, hogy a *Telepítő CD-ROM (Setup CD-ROM)* lemezről történő telepítés során mely összetevők kerüljenek telepítésre. Ha úgy dönt, hogy bizonyos alkalmazásokat nem telepít fel az Egyéni telepítés (Custom Install) segítségével, a kapcsolódó MP Navigator EX funkciók nem lesznek elérhetőek. Ha használni szeretné ezeket a funkciókat, telepítenie kell a megfelelő alkalmazásokat.

Megjegyzés

- Az Átalakítás szövegfájlá (Convert to text file) lehetőséghez a Jegyzetömb (a Windows tartozéka) megjelenítésre kerül. Ebben az esetben kattintson a Beállít... (Set...)pontra egy párbeszédpanel megnyitásához, és a Dokumentum nyelve (Document Language) értékének és a több dokumentum letapogatási módjára vonatkozó beállításnak a megadásához.

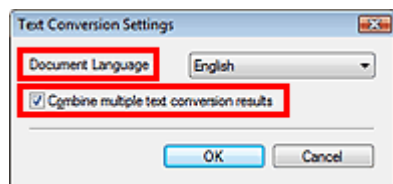

- Dokumentum nyelve (Document Language)
Állítsa be a letapogatni kívánt dokumentum nyelvének megfelelő nyelvi beállítást. Csak a Dokumentum nyelve (Document Language) pontban választható nyelveken írt dokumentumok nyerhetők ki a Jegyzetömbbe.
- Több szövegátalakítási eredmény egyesítése (Combine multiple text conversion results)
Jelölje be ezt a jelölőnégyzetet, ha több dokumentum letapogatása esetén az átalakított eredményeket (szöveget) egyetlen fájlba szeretné gyűjteni. A jelölőnégyzet alapértelmezés szerint be van jelölve.
Ha be van jelölve a jelölőnégyzet, akkor egyszerre akár 99 oldalt is letapogathat.
Törölje a jelet a jelölőnégyzetből, ha minden egyes átalakított eredményt (szöveget) külön fájlban szeretne megjeleníteni.
Ha nincs bejelölve a jelölőnégyzet, akkor egyszerre maximum 10 oldalt tapogathat le.

Bővített felhasználói kézikönyv

Bővített felhasználói kézikönyv > Letapogatás > Letapogatás a kapott alkalmazói szoftverrel > Az MP Navigator EX ablakai > Lapolvasó gomb beállításai (Scanner Button Settings) lap (Mentés)

MP Navigator EX

Lapolvasó gomb beállításai (Scanner Button Settings) lap (Mentés)

A Lapolvasó gomb beállításai (Scanner Button Settings) lapon megadhatja a következő beállításokat. Megadhatja, hogyan reagáljon beolvasás alatt, miközben a számítógép kezelőpaneljét használja.

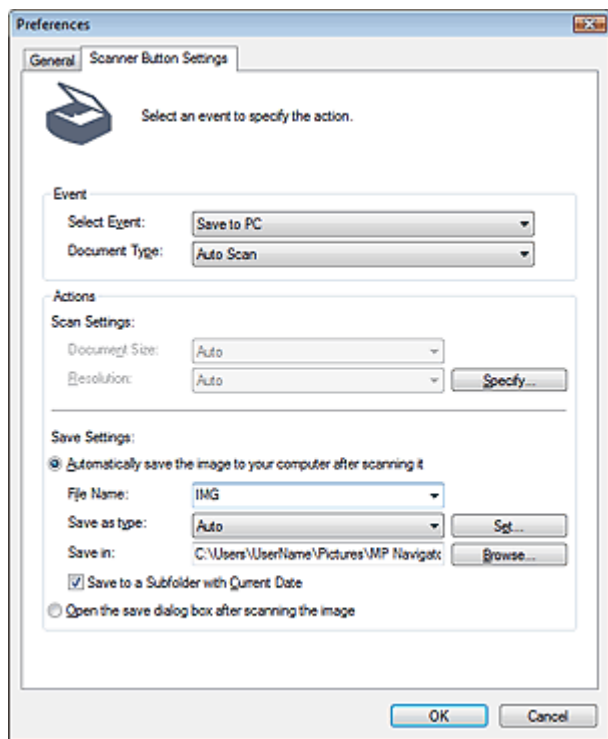

Esemény (Event)

- **Esemény kiválasztása (Select Event)**

Mentés PC-re (Save to PC) be van állítva.

- **Dokumentum típusa (Document Type)**

Az Automat. beolvasás (Auto Scan) be van állítva. A program automatikusan felismeri a dokumentum típusát.

Fontos

- Az Automat. beolvasás (Auto Scan) funkció segítségével a következő dokumentumtípusok nem olvashatók be hibátlanul. Ebben az esetben adja meg a dokumentum típusát vagy méretét az MP Navigator EX alkalmazásban.

Ha tájékozódni szeretne arról, hogyan lehet képeket letapogatni az MP Navigator EX alkalmazással, olvassa el a „[Fotók és dokumentumok letapogatása](#)” című témakört.

- Dokumentum, amely nem fotó, képeslap, névjegy, magazin, újság, szöveges dokumentum vagy CD/DVD
- A4 méretű fotók
- A 2L méretnél (5 hüvelyk x 7 hüvelyk) (127 mm x 178 mm) kisebb szöveges dokumentumok, például a puhafedélű regények a gerinc kivágásával
- Vékony fehér papírra nyomtatott dokumentumok
- Hosszú, keskeny dokumentumok, például panorámafotók
- Tükröződő CD/DVD-címkék letapogatása nem biztos, hogy megfelelő lesz.

- Helyezze be megfelelően a dokumentumot a letapogatni kívánt dokumentum típusa szerint. Máskülönben lehet, hogy a dokumentumok letapogatása nem lesz megfelelő. A dokumentumok megfelelő behelyezéséről lásd: „ [Dokumentumok elhelyezése](#)”.

Műveletek (Actions)

Letapogatási beállítások (Scan Settings)

- **Dokumentum mérete (Document Size)**

Ez automatikusan kerül beállításra.

- **Felbontás (Resolution)**

Ez automatikusan kerül beállításra.

- **Beállítás... (Specify...)**

A Letapogatási beállítások (Scan Settings) párbeszédpanelen elvégezheti a speciális letapogatási beállításokat.

➔ [Letapogatási beállítások \(Scan Settings\) párbeszédpanel](#)

Beállítás elmentése (Save Settings)

- **A kép automatikus mentése a számítógépre a letapogatás után (Automatically save the image to your computer after scanning it)**

Válassza ezt a lehetőséget, ha a képeket a letapogatás után a megadott módon szeretné elmenteni a számítógépre.

Megjelennek a Fájlnév (File Name), Mentés más típusúként (Save as type) és a Mentés ide (Save in) beállítások.



Fontos

- Ha ezt a funkciót választja, nem fog tudni jelszót rendelni a PDF fájlokhoz.

- **Fájlnév (File Name)**

Írja be a menteni kívánt kép fájlnevét (legfeljebb 64 karakter).

- **Mentés más típusúként (Save as type)**

Válasszon fájltypust a letapogatott képek mentéséhez.

Válassza az Auto, JPEG/Exif, TIFF vagy a BMP lehetőséget. Alapértelmezés szerint az Auto beállítás jelenik meg.



Fontos

- Ha a Dokumentum típusa (Document Type) beállítás értéke Automat. beolvasás (Auto Scan) és a Mentés más típusúként (Save as type) beállítás értéke Automat. (Auto), más lehet a fájl formátuma attól függően, hogyan helyezte be a dokumentumot. A dokumentumok megfelelő behelyezéséről lásd: „ [Dokumentumok elhelyezése](#)”.
- Előfordulhat, hogy a nagyméretű dokumentumok (például az A4 méretű fotók), amelyek nem helyezhetők az üveglap széleitől/nyilaitól (igazítási jeleitől) távolabbra, nem a megfelelő fájlformátumban kerülnek mentésre, ha a Mentés más típusúként (Save as type) beállítás értéke Automat. (Auto). Ebben az esetben válasszon egy, a dokumentumnak jobban megfelelő fájlformátumot.



Megjegyzés

- Ha a Letapogatási beállítások (Scan Settings) párbeszédpanelen bejelöli az Automatikus fényképjavítás engedélyezése (Enable Auto Photo Fix) négyzetet, és a Mentés más típusúként (Save as type) beállításnál nem a JPEG/Exif formátumot választja, megjelenik egy üzenet, és törlődik az Automatikus fényképjavítás engedélyezése (Enable Auto Photo Fix) négyzet jelölése.
- Ha az Auto be van jelölve, a fájlok a dokumentum típusa alapján a következő formátumban kerülnek mentésre.
Fotók, képeslapok, CD/DVD és névjegykártyák: JPEG
Magazinok, újságok és szöveges dokumentumok: PDF
Módosíthatja a fájlformátumot a következőből: Beállít... (Set...).

- **Beállít... (Set...)**

Ha a Mentés más típusúként (Save as type) a következőre van beállítva: Auto

Megadhatja azt a fájlformátumot, amelyben el szeretné menteni a képeket. Jelöljön ki egy-egy fájlformátumot Dokumentum (Document) és Fénykép (Photo) mentésére.

Ha a Mentés más típusúként (Save as type) a következőre van beállítva: JPEG/Exif

Megadhat egy tömörítési típust JPEG fájlok számára. Választhat a Magas (Alacsony tömörítettség) (High(Low Compression)), Normál (Standard) vagy az Alacsony (Magas tömörítettség) (Low(High Compression)) lehetőségek közül.

• Mentés ide (Save in)

Megjeleníti azt a mappát, ahová a letapogatott képek mentésre kerülnek. Másik mappa megadásához kattintson a Tallózás... (Browse...) gombra.

Alapértelmezés szerint az alábbi mappák vannak megadva.

Windows Vista: MP Navigator EX mappa a Képek mappában

Windows XP: MP Navigator EX mappa a Képek mappában

Windows 2000: MP Navigator EX mappa a Képek mappában

• Mentés egy almappába az aktuális dátummal (Save to a Subfolder with Current Date)

Ezt bejelölve létrejön egy almappa a Mentés ide (Save in) beállításnál megadott mappában, amelynek neve az aktuális dátum lesz, és a letapogatott képek mentése ide történik. Például egy „2009_01_01” (Év_Hónap_Nap) mappa lesz létrehozva.

Ha ez a jelölőnégyzet nincs bejelölve, akkor a fájlokat közvetlenül a Mentés ide (Save in) beállításnál megadott mappába menti a program.

• A mentés párbeszédpanel megnyitása a kép letapogatása után (Open the save dialog box after scanning the image)

Jelölje be ezt a mentés párbeszédpanel megnyitásához és a mentési beállítások – mint például a célmappa, fájlnev és az Exif információk – megadásához.

**Megjegyzés**

- A részleteket lásd a „[Mentés \(Save\) párbeszédpanel](#)” leírásában.

Bővített felhasználói kézikönyv

Bővített felhasználói kézikönyv > Letapogatás > Letapogatás a kapott alkalmazói szoftverrel > Függelék: Letapogatott képektől eltérő fájlok megnyitása

MP Navigator EX

Függelék: Letapogatott képektől eltérő fájlok megnyitása

Az MP Navigator EX segítségével a letapogatott képeken kívül más adatokat is elmenthet vagy kinyomtathat.

- **Számítógépen mentett képek használata**
 - ➔ Számítógépen mentett képek megnyitása

[A lap tetejére ↑](#)

Bővített felhasználói kézikönyv

Bővített felhasználói kézikönyv > Letapogatás > Letapogatás a kapott alkalmazói szoftverrel > Függelék: Letapogatott képektől eltérő fájlok megnyitása > Számítógépen mentett képek megnyitása

MP Navigator EX

Számítógépen mentett képek megnyitása

Az MP Navigator EX segítségével megnyithatja a számítógépen mentett képeket, kinyomtathatja vagy e-mailhez csatolhatja őket. Szerkesztheti is azokat a géphez kapott egyik alkalmazás segítségével.

1. Indítsa el az MP Navigator EX-et, és nyissa meg a navigációs mód képernyőjét.

➔ Az MP Navigator EX indítása

2. A navigációs mód képernyőn mutasson a Megj./Haszn. (View & Use) pontra, és kattintson a Doboz (Beolv./importált képek) (My Box (Scanned/Imported Images)), a Mappa megadása (Specify Folder) vagy a Legutóbb mentett képek (Recently Saved Images) gombra.

Kattintson a Doboz (Beolv./importált képek) (My Box (Scanned/Imported Images)) pontra a Doboz (Beolv./importált képek) (My Box (Scanned/Imported Images)) helyen lévő képek megtekintéséhez, kattintson a Mappa megadása (Specify Folder) pontra egy adott mappában lévő képek megtekintéséhez, illetve kattintson a Legutóbb mentett képek (Recently Saved Images) gombra a legutóbb mentett képek megtekintéséhez.

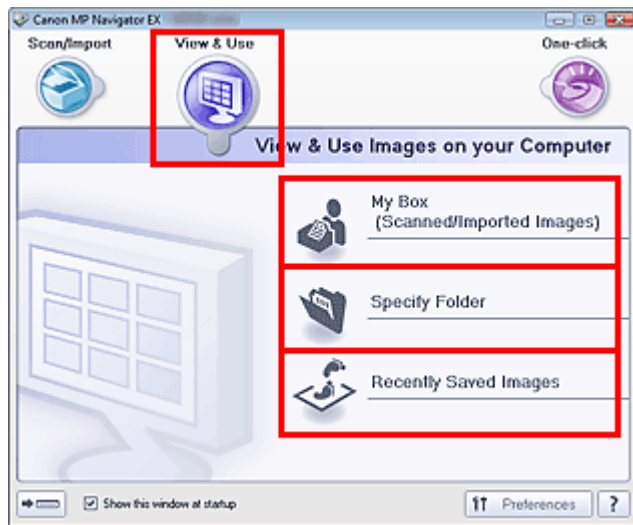

Megjegyzés

- Ha az Indításkor jelenjen meg ez az ablak (Show this window at startup) jelölőnégyzet nincs bejelölve, a legutóbb használt képernyő jelenik meg. Ha a Beolv./Import (Scan/Import) képernyő nyílik meg; kattintson a képernyő bal felső részén lévő  (Megj./Haszn.) gombra. Megnyílik a Megj./Haszn. (View & Use) ablak.
- Tekintse meg a „Képek megjelenítése és használata a számítógépen (View & Use Images on your Computer) lap” részt a Képek megjelenítése és használata a számítógépen (View & Use Images on your Computer) lap részleteiért.

3. Kattintson a megnyitni kívánt képeket tartalmazó mappára.

A mappában lévő képek megjelennek az Indexkép ablakban.

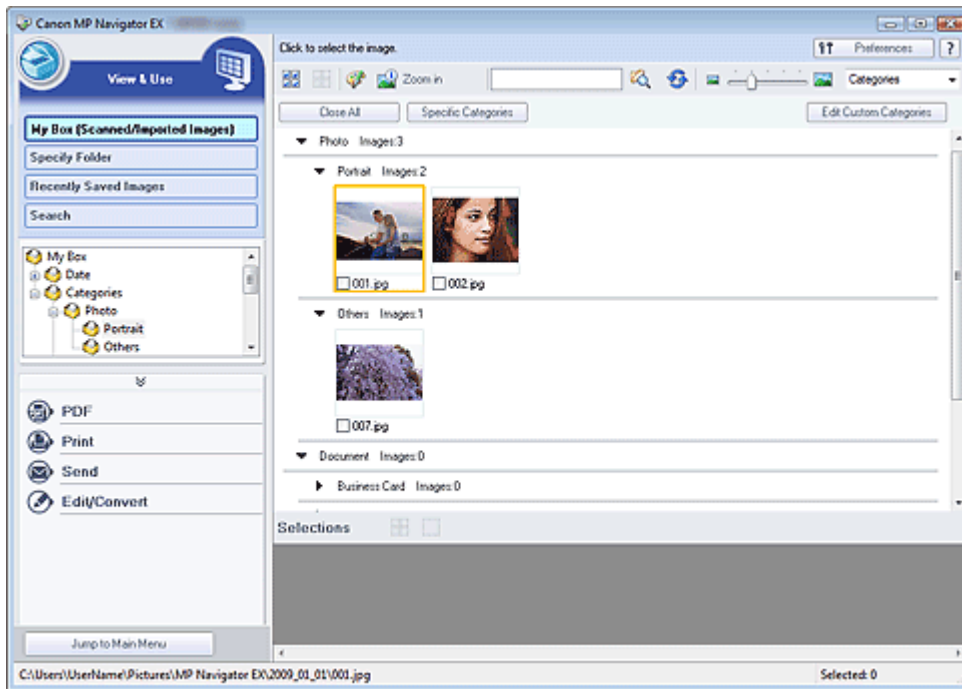

4. Válassza ki a használni kívánt képeket, majd válassza ki, mit szeretne velük tenni.

Tekintse az alábbi szakaszokat a képek felhasználásának részleteiért.

- ➔ PDF fájlok létrehozása/szerkesztése
- ➔ Dokumentumok nyomtatása
- ➔ Fényképek nyomtatása
- ➔ Küldés e-mailben
- ➔ Fájlok szerkesztése

[A lap tetejére ↕](#)

Bővített felhasználói kézikönyv

Bővített felhasználói kézikönyv > Beolvasás > Beolvasás más alkalmazásból

Beolvasás más alkalmazásból

- ➔ Mi a ScanGear (lapolvasó illesztőprogram)?
- ➔ Letapogatás a ScanGear (lapolvasó illesztőprogram) speciális beállításával
- ➔ Képek javítása és a színek beállítása a ScanGear (lapolvasó illesztőprogram) segítségével
- ➔ A ScanGear (lapolvasó illesztőprogram) képernyői
- ➔ Függelék: Hasznos információk letapogatáshoz

[A lap tetejére](#) ↑

Bővített felhasználói kézikönyv

Bővített felhasználói kézikönyv > Letapogatás > Letapogatás a kapott alkalmazói szoftverrel > Mi a ScanGear (lapolvasó illesztőprogram)?

ScanGear

Mi a ScanGear (lapolvasó illesztőprogram)?

A ScanGear (lapolvasó illesztőprogram) egy dokumentumok letapogatásához szükséges szoftver. Lehetővé teszi a kimeneti méret megadását és képkorrekciók végzését a letapogatás során.

A ScanGear (lapolvasó illesztőprogram) elindítható az MP Navigator EX-ből vagy olyan alkalmazásból, mely kompatibilis a szabványos interfésszel (TWAIN). (A ScanGear (lapolvasó illesztőprogram) egy TWAIN-kompatibilis illesztő.)

A szoftverrel végezhető tevékenységek

Ez a szoftver lehetővé teszi a letapogatás eredményének megtekintését, a dokumentum típusának és kimeneti méretének beállítását stb. dokumentumok letapogatásakor. Hasznos adott színtónusú letapogatás elvégzéséhez, mivel lehetővé teszi korrekciók elvégzését, a fényesség és kontraszt beállítását stb.

Képernyők

Három módja van: Alap mód (Basic Mode), Különleges mód (Advanced Mode) és Automatikus beolvasás mód (Auto Scan Mode).

A módok között az ablak felső részén lévő címkékre történő kattintással válthat.

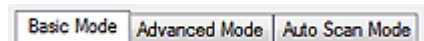

Megjegyzés

- A ScanGear (lapolvasó illesztőprogram) az utoljára használt módban indul el.
- Ha a módok között vált, a beállítások nem őrződnek meg.

Alap mód

Az Alap mód (Basic Mode) segítségével három egyszerű lépésen keresztül végezheti el a letapogatást (**1** , **2** és **3**).

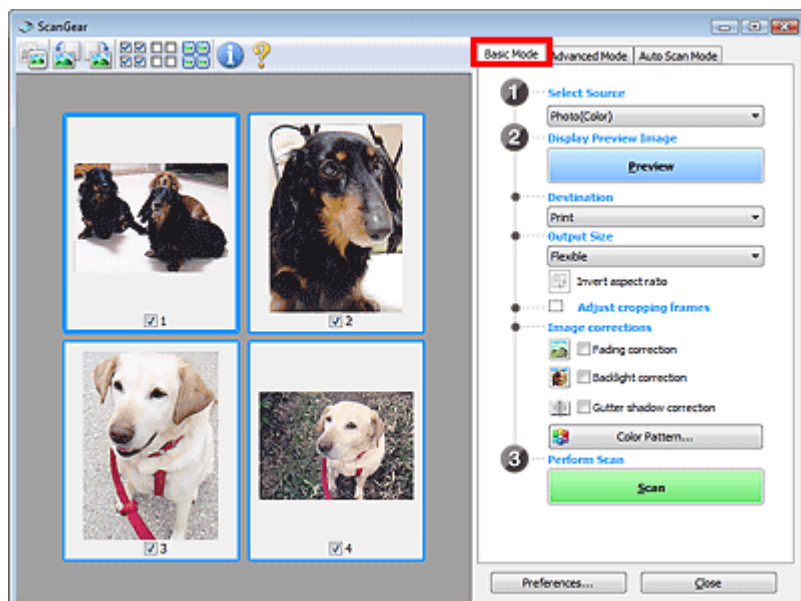

Különleges mód

A Különleges mód (Advanced Mode) használatával történő letapogatáskor megadhatja a színes módot, a kimeneti felbontást, a kép fényességét, a színtónust stb.

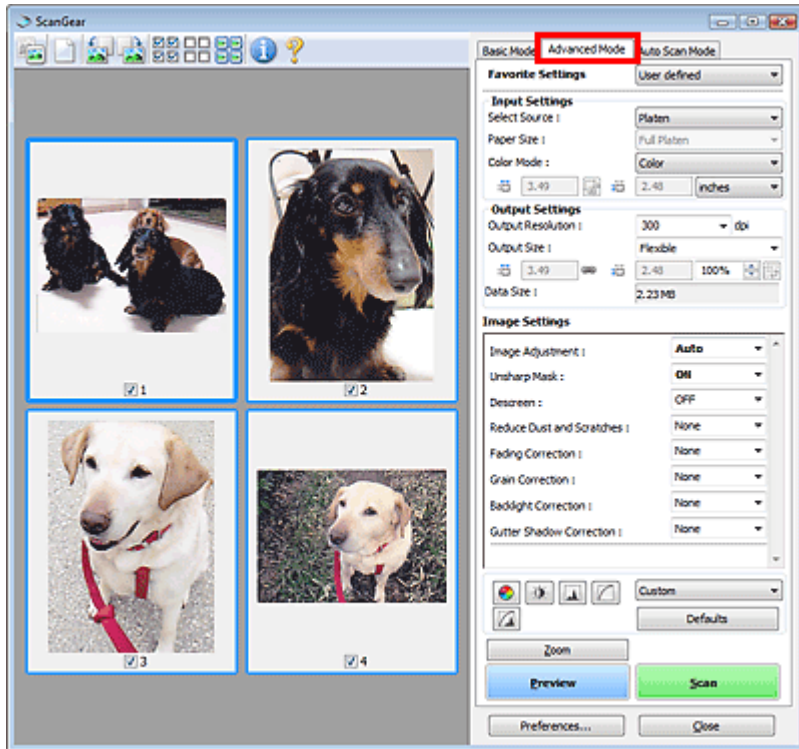

Automatikus beolvasás mód

Az Automatikus beolvasás mód (Auto Scan Mode) segítségével egyszerűen letapogathatja a dokumentumot a tálcára helyezve azt és a Letapogatás (Scan) gombra kattintva.

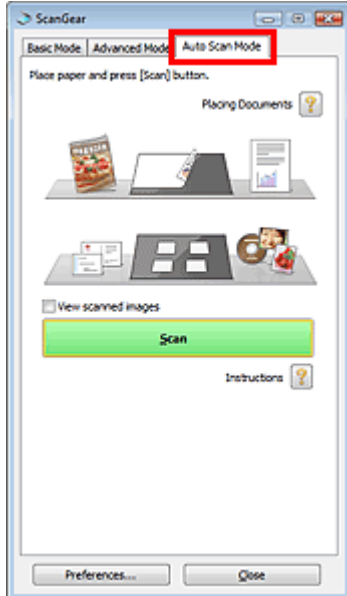

Bővített felhasználói kézikönyv

Bővített felhasználói kézikönyv > Letapogatás > Letapogatás a kapott alkalmazói szoftverrel > Letapogatás a ScanGear (lapolvasó illesztőprogram) speciális beállításával

ScanGear

Letapogatás a ScanGear (lapolvasó illesztőprogram) speciális beállításával

- **A ScanGear (lapolvasó illesztőprogram) indítása**
 - ➔ A ScanGear (lapolvasó illesztőprogram) indítása
- **Dokumentumok letapogatása egyszerű képkorrekciók után**
 - ➔ Letapogatás Alap módban
- **Dokumentumok letapogatása speciális képkorrekciók és fényesség-/színigazítások után**
 - ➔ Letapogatás Különleges módban
- **Letapogatás egyszerű művelettel**
 - ➔ Letapogatás Automatikus beolvasás módban
- **Több dokumentum egyidejű letapogatása képkorrekciók és színigazítások után**
 - ➔ Több dokumentum egyidejű letapogatása a ScanGear (lapolvasó illesztőprogram) alkalmazással

A lap tetejére ↕

Bővített felhasználói kézikönyv

Bővített felhasználói kézikönyv > Letapogatás > Letapogatás a kapott alkalmazói szoftverrel > Letapogatás a ScanGear (lapolvasó illesztőprogram) speciális beállításával > A ScanGear (lapolvasó illesztőprogram) indítása

ScanGear

A ScanGear (lapolvasó illesztőprogram) indítása

Használja a ScanGear (lapolvasó illesztőprogramot) képkorrekciók és színigazítás végzéséhez a letapogatásnál. A ScanGear (lapolvasó illesztőprogram) elindítható az MP Navigator EX-ből vagy egy alkalmazásból.

Indítás az MP Navigator EX-ből

Navigációs mód képernyő

Kövesse az alábbi lépéseket a ScanGear (lapolvasó illesztőprogram) MP Navigator EX navigációs mód képernyőjéről való indításához.

1. Indítsa el az MP Navigator EX-et, és nyissa meg a navigációs mód képernyőjét.
➔ Az MP Navigator EX indítása
2. Mutasson a Beolv./Import (Scan/Import) pontra, majd kattintson a Fényképek/Iratok (Tálca) (Photos/Documents (Platen)) gombra.
Megnyílik a Beolv./Import (Scan/Import) ablak.
3. Kapcsolja be a Lapolvasó illesztőpr. Haszn. (Use the scanner driver) opciót, majd kattintson a Lapolv. illesztőpr. (Open Scanner Driver) gombra.

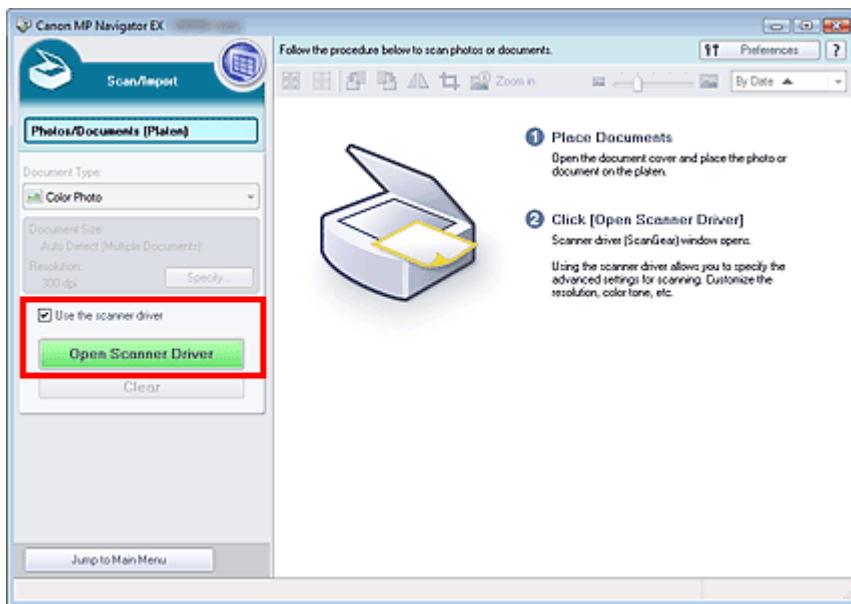

Megjelenik a ScanGear (lapolvasó illesztőprogram) képernyő.

Egykattintású mód képernyő

Kövesse az alábbi lépéseket a ScanGear (lapolvasó illesztőprogram) MP Navigator EX egykattintású mód képernyőjéről való indításához.

1. Indítsa el az MP Navigator EX-et, és nyissa meg az egykattintású mód képernyőjét.
➔ Az MP Navigator EX indítása

- Kattintson a megfelelő ikonra.
Megnyílik a megfelelő párbeszédpanel.
- Kapcsolja be a Lapolvasó illesztőpr. Haszn. (Use the scanner driver) opciót a Letapogatási beállítások (Scan Settings) szakaszban, majd kattintson a Letapogatás (Scan) gombra.

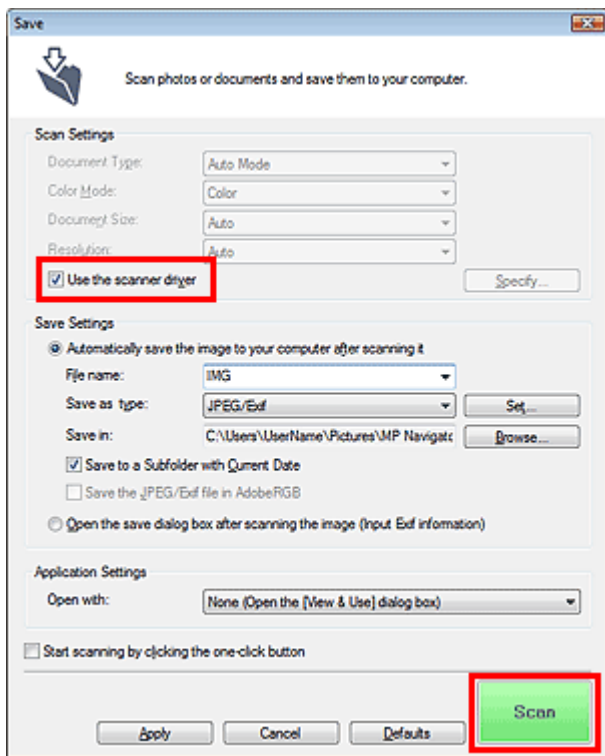

Megjelenik a ScanGear (lapolvasó illesztőprogram) képernyő.

Fontos

- A Lapolvasó illesztőpr. Haszn. (Use the scanner driver) beállítás nem jelenik meg a PDF, illetve az Automat. beolvasás (Auto Scan) párbeszédpanelen.

Indítás egy alkalmazásból

Kövesse az alábbi lépéseket (példa) a ScanGear (lapolvasó illesztőprogram) alkalmazásból való indításához.

Az eljárás az adott alkalmazástól függ. Részleteket az alkalmazás kézikönyvében talál.

- Indítsa el az alkalmazást.
- Az alkalmazás Fájl (File) menüjéből válassza ki a Forrás kiválasztása (Select Source) elemet, majd az eszközt.
- Válassza ki a dokumentum letapogatására szolgáló parancsot (Beolv./Import (Scan/Import), Kép beolvasása (Acquire image) stb.).

Megjelenik a ScanGear (lapolvasó illesztőprogram) képernyő.

Bővített felhasználói kézikönyv

Bővített felhasználói kézikönyv > Letapogatás > Letapogatás a kapott alkalmazói szoftverrel > Letapogatás a ScanGear (lapolvasó illesztőprogram) speciális beállításával > Letapogatás Alap módban



Letapogatás Alap módban

Alap módban egyszerűen elvégezheti a letapogatást a képernyőn megjelenő lépéseket követve.

Ebben a részben elmagyarázzuk, hogyan lehet egy dokumentum letapogatását elvégezni.

Tudnivalók a több dokumentum egyszerre történő letapogatásáról: „[Több dokumentum egyidejű letapogatása a ScanGear \(lapolvasó illesztőprogram\) alkalmazással](#)”.

Fontos

- A következő dokumentumtípusok esetleg nem vágathók megfelelően körbe. Ilyen esetben

kattintson az eszköztár  (Indexkép) gombjára a teljes nézetre való váltáshoz és a letapogatás végrehajtásához.

- Fehéres keretű fényképek
- Fehér lapra nyomtatott dokumentumok, kézírás, névjegyek stb.
- Vékony dokumentumok
- Vastag dokumentumok
- A következő dokumentumtípusok nem vágathók megfelelően körbe.
 - 3 x 3 cm-nél (1,18 x 1,18 hüvelyknél) kisebb dokumentumok
 - Különlé alakúra vágott fényképek

1. Helyezze a dokumentumot a tálcára, majd indítsa el a ScanGear (lapolvasó illesztőprogram) alkalmazást.

➔ [A ScanGear \(lapolvasó illesztőprogram\) indítása](#)

Fontos

- Helyezze a dokumentumot szöveggel lefelé az üveglapra, és illessze az egyik felső sarkát az üveglap nyílal (igazítási jellel) jelölt pontjához.

2. Adja meg a Forrás kiválasztása (Select Source) beállítás értékét az üveglapra helyezett dokumentumnak megfelelően.

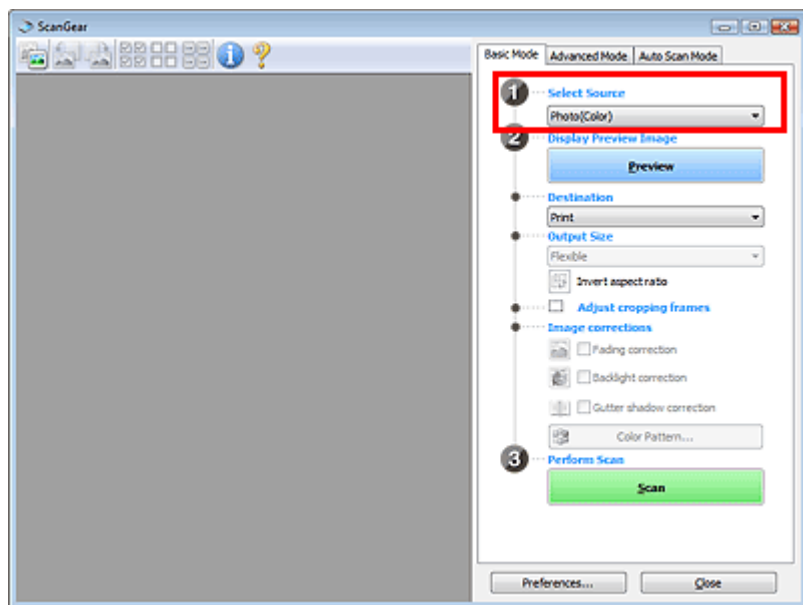

Megjegyzés

- Sok színes képet tartalmazó folyóiratok letapogatásához válassza a Magazin(Színes) (Magazine(Color)) pontot.

3. Kattintson a Megtekintés (Preview) gombra.

Megjelenik a megtekintési területen a kép egy megtekintési képe.

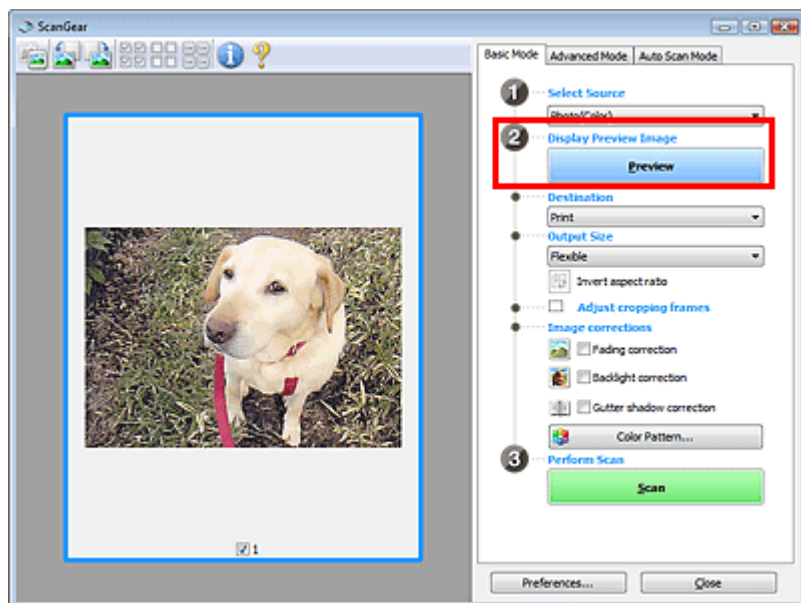

Megjegyzés

- A készülék a Forrás kiválasztása (Select Source) beállításnál megadott dokumentumtípusnak megfelelően állítja be a színeket.

4. Állítsa be a Cél (Destination) értékét.

5. Állítsa be a Kimeneti méret (Output Size) értékét.

A kimeneti méret opciói függhetnek a Forrás kiválasztása (Select Source) és a Cél (Destination) elemek beállításától.

6. Állítsa be a vágási keretet a kívánt módon.

Állítsa be a megtekintési képen a vágási keret (letapogatási terület) méretét és helyét.

➔ [Vágási keretek beállítása](#)

7. Szükség szerint adja meg a Képkorrekciók (Image corrections) értékeit.

8. Kattintson a Letapogatás (Scan) gombra.

Ezzel a letapogatás elindul.

Megjegyzés

- Kattintson ide  (Információ), ha meg szeretne nyitni egy párbeszédpanel, ahol ellenőrizni tudja a jelenlegi letapogatási beállításokat (dokumentum típusa stb.).
 - A ScanGear (lapolvasó illesztőprogram) letapogatás utáni válasza a ScanGear párbeszédpanel állapota a letapogatás után (Status of ScanGear dialog after scanning) opciónál, a Letapogatás (Scan) lapon, a Beállítások (Preferences) párbeszédpanelben adható meg.
- ➔ [Letapogatás \(Scan\) lap](#)

▶ [Alap mód \(Basic Mode\) lap](#)

[A lap tetejére](#) ↑

Bővített felhasználói kézikönyv

Bővített felhasználói kézikönyv > Letapogatás > Letapogatás a kapott alkalmazói szoftverrel > Letapogatás a ScanGear (lapolvasó illesztőprogram) speciális beállításával > Letapogatás Különleges módban

ScanGear

Letapogatás Különleges módban

A Különleges módban történő letapogatáskor megadhatja a színes módot, a kimeneti felbontást, a kép fényességét, a szintónust stb.

Ebben a részben elmagyarázzuk, hogyan lehet egy dokumentum letapogatását elvégezni.

Tudnivalók a több dokumentum egyszerre történő letapogatásáról: „ [Több dokumentum egyidejű letapogatása a ScanGear \(lapolvasó illesztőprogram\) alkalmazással](#) ”.

Fontos

- A következő dokumentumtípusok esetleg nem vágathók megfelelően körbe. Ilyen esetben

kattintson az eszköztár  (Indexkép) gombjára a teljes nézetre való váltáshoz és a letapogatás végrehajtásához.

- Fehéres keretű fényképek
- Fehér lapra nyomtatott dokumentumok, kézírás, névjegyek stb.
- Vékony dokumentumok
- Vastag dokumentumok
- A következő dokumentumtípusok nem vágathók megfelelően körbe.
 - 3 x 3 cm-nél (1,18 x 1,18 hüvelyknél) kisebb dokumentumok
 - Különféle alakúra vágott fényképek

1. Helyezze a dokumentumot a tálcára, majd indítsa el a ScanGear (lapolvasó illesztőprogram) alkalmazást.

➔ [A ScanGear \(lapolvasó illesztőprogram\) indítása](#)

Fontos

- Helyezze a dokumentumot szöveggel lefelé az üveglapra, és illessze az egyik felső sarkát az üveglap nyílal (igazítási jellel) jelölt pontjához.

2. Kattintson a Különleges mód (Advanced Mode) gombra.

Megjelenik a Különleges mód (Advanced Mode) lap.

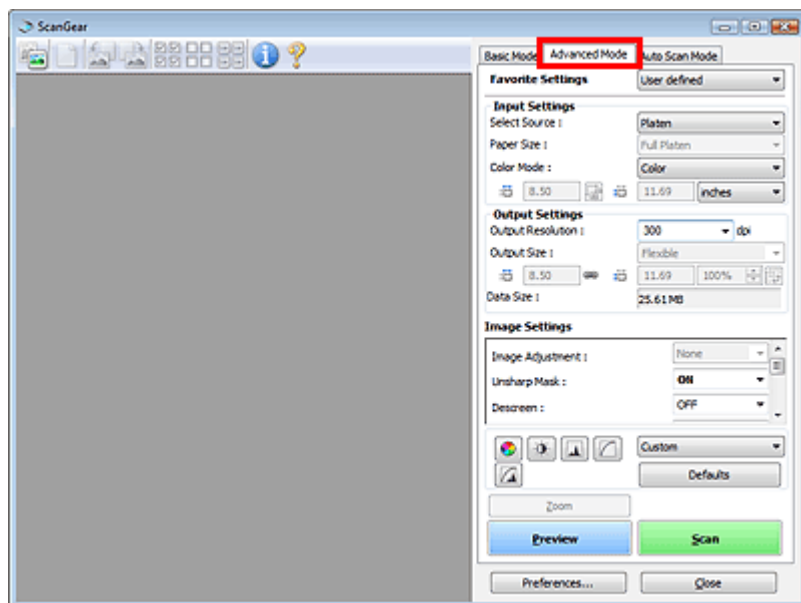

Megjegyzés

- Ha a módok között vált, a beállítások nem örződnek meg.

3. Adja meg a Színes mód (Color Mode) beállítást.

➔ [Bemeneti beállítások \(Input Settings\)](#)

4. Kattintson a Megtekintés (Preview) gombra.

Megjelenik a megtekintési területen a kép egy megtekintési képe.

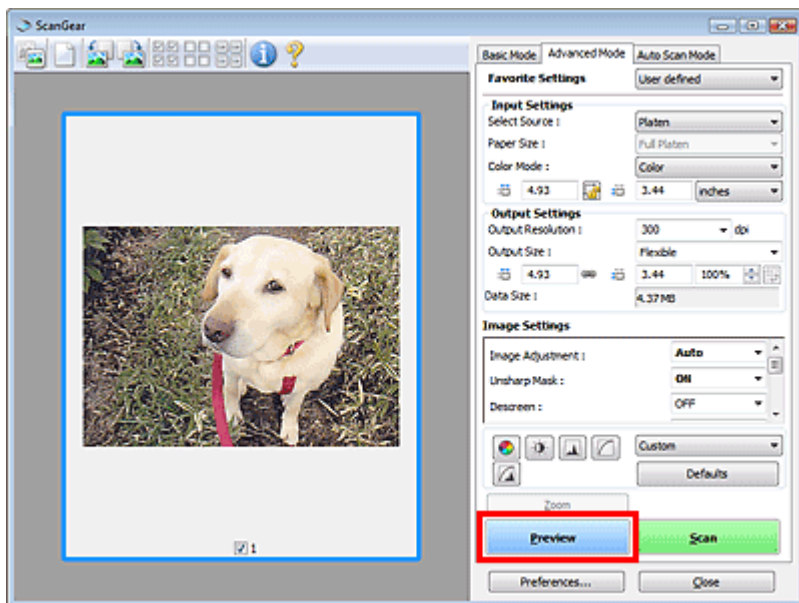

Megjegyzés

- Ha megtekintés nélkül végzi a letapogatást, az átütést csökkentő funkció aktív lesz. Ez a funkció magazinok letapogatásakor hasznos. Fotók letapogatásánál viszont az átütést csökkentő funkció miatt az eredeti és letapogatott kép színtónusa eltérhet. Ebben az esetben először megtekintést használjon.

5. Állítsa be a Kimeneti beállítások (Output Settings) értékét.

➔ [Kimeneti beállítások \(Output Settings\)](#)

6. Szükség szerint állítsa be a vágási keretet (letapogatási területet), javítsa a képet vagy állítsa be a színeket.

➔ [Vágási keretek beállítása](#)

➔ [Kép beállításai \(Image Settings\)](#)

➔ [Színbeállítás gombok](#)

7. Kattintson a Letapogatás (Scan) gombra.

Ezzel a letapogatás elindul.

Megjegyzés

- Kattintson ide  (Információ), ha meg szeretne nyitni egy párbeszédpanel, ahol ellenőrizni tudja a jelenlegi letapogatási beállításokat (dokumentum típusa stb.).
 - A ScanGear (lapolvasó illesztőprogram) letapogatás utáni válasza a ScanGear párbeszédpanel állapota a letapogatás után (Status of ScanGear dialog after scanning) opciónál, a Letapogatás (Scan) lapon, a Beállítások (Preferences) párbeszédpanelben adható meg.
- ➔ [Letapogatás \(Scan\) lap](#)

Kapcsolódó témakör

► [Különleges mód \(Advanced Mode\) lap](#)

[A lap tetejére](#) ↕

Bővített felhasználói kézikönyv

Bővített felhasználói kézikönyv > Letapogatás > Letapogatás a kapott alkalmazói szoftverrel > Letapogatás a ScanGear (lapolvasó illesztőprogram) speciális beállításával > Letapogatás Automatikus beolvasás módban

ScanGear

Letapogatás Automatikus beolvasás módban

A ScanGear (lapolvasó illesztőprogram) Automatikus beolvasás mód (Auto Scan Mode) elemével egyszerűen elvégezheti a letapogatást a tálcán lévő dokumentum típusának automatikusan meghatározásával.

Megjegyzés

- A támogatott dokumentumtípusok közé tartozik a fotó, a képeslap, a névjegy, a folyóirat, az újság, a szöveges dokumentum és a CD/DVD. Más dokumentumok letapogatásához adja meg a dokumentum típusát az Alap mód (Basic Mode) vagy a Különleges mód (Advanced Mode) lapon.
 - ➔ [Letapogatás Alap módban](#)
 - ➔ [Letapogatás Különleges módban](#)

1. Helyezze a dokumentumot a tálcára, majd indítsa el a ScanGear (lapolvasó illesztőprogram) alkalmazást.

- ➔ [Dokumentumok elhelyezése](#)
- ➔ [A ScanGear \(lapolvasó illesztőprogram\) indítása](#)

2. Kattintson az Automatikus beolvasás mód (Auto Scan Mode) gombra.

Megjelenik az Automatikus beolvasás mód (Auto Scan Mode) lap.

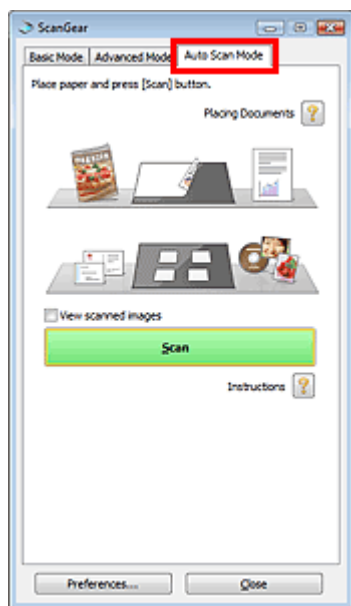

3. Kattintson a Letapogatás (Scan) gombra.

Ezzel a letapogatás elindul.

Megjegyzés

- A ScanGear (lapolvasó illesztőprogram) letapogatás utáni válasza a ScanGear párbeszédpanel állapota a letapogatás után (Status of ScanGear dialog after scanning) opciójánál, a Letapogatás (Scan) lapon, a Beállítások (Preferences) párbeszédpanelben adható meg.
 - ➔ [Letapogatás \(Scan\) lap](#)

Kapcsolódó témakör

- ▶ [Automatikus beolvasás mód \(Auto Scan Mode\) lap](#)

[A lap tetejére ↕](#)

Bővített felhasználói kézikönyv

Bővített felhasználói kézikönyv > Letapogatás > Letapogatás a kapott alkalmazói szoftverrel > Letapogatás a ScanGear (lapolvasó illesztőprogram) speciális beállításával > Több dokumentum egyidejű letapogatása a ScanGear (lapolvasó illesztőprogram) alkalmazással

ScanGear

Több dokumentum egyidejű letapogatása a ScanGear (lapolvasó illesztőprogram) alkalmazással

A ScanGear (lapolvasó illesztőprogram) Alap mód (Basic Mode) és Különleges mód (Advanced Mode) lapján egyidejűleg is letapogatható az üveglapra helyezett két vagy több fotó (kis dokumentum).

Ebben a részben elmagyarázzuk, hogyan lehet letapogatni több dokumentumot az Alap mód (Basic Mode) lapon.

Fontos

- Ha több dokumentumot szeretne beolvasni egyetlen képként, a letapogatást teljes kép nézetben hajtsa végre.
- A következő dokumentumtípusok esetleg nem vágathók megfelelően körbe. Ekkor állítsa be a vágási kereteket (letapogatási területeket) teljes kép nézetben, és hajtsa végre a letapogatást.
 - Fehéres keretű fényképek
 - Fehér lapra nyomtatott dokumentumok, kézírás, névjegyek stb.
 - Vékony dokumentumok
 - Vastag dokumentumok
- ➔ **Több dokumentum egyidejű letapogatása teljes kép nézetben**
- A következő dokumentumtípusok nem vágathók megfelelően körbe.
 - 3 x 3 cm-nél (1,18 x 1,18 hüvelyknél) kisebb dokumentumok
 - Különféle alakúra vágott fényképek

Megjegyzés

- Az automatikus dokumentumtípus-felismeréssel végrehajtott letapogatás ismertetését lásd a „[Letapogatás Automatikus beolvasás módban](#)” című témakörben.
- Több dokumentum egyidejű letapogatását a Különleges mód (Advanced Mode) lapon is elvégezheti. A Különleges mód (Advanced Mode) lapon olyan speciális beállításokat is megadhat, mint a színmód, a kimeneti felbontás, a kép fényessége és a színtónus.
- A művelet részletes leírását az Alap mód (Basic Mode) lapot és a Különleges mód (Advanced Mode) lapot ismertető szakasz tartalmazza.
 - ➔ [Alap mód \(Basic Mode\) lap](#)
 - ➔ [Különleges mód \(Advanced Mode\) lap](#)

1. Helyezze a dokumentumot a tálcára, majd indítsa el a ScanGear (lapolvasó illesztőprogram) alkalmazást.

- ➔ [Dokumentumok elhelyezése](#)
- ➔ [A ScanGear \(lapolvasó illesztőprogram\) indítása](#)

2. Adja meg a Forrás kiválasztása (Select Source) beállítás értékét az üveglapra helyezett dokumentumnak megfelelően.

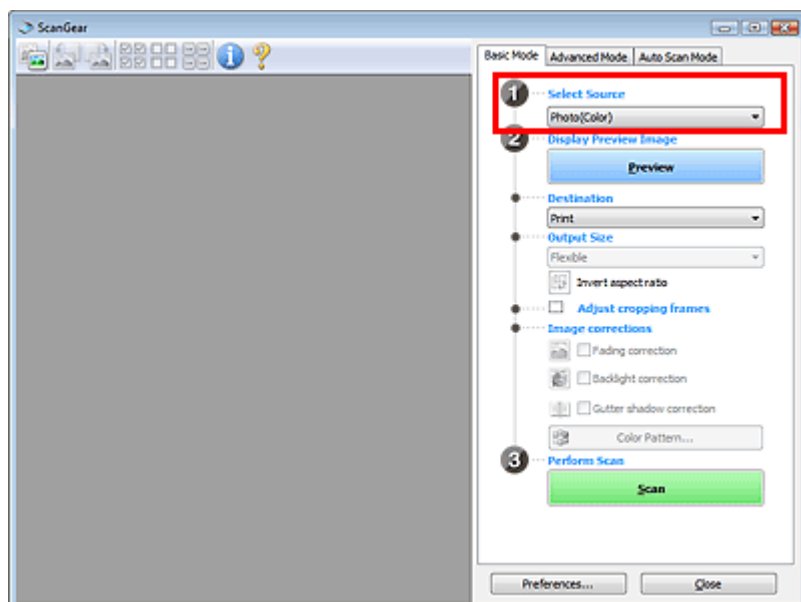

3. Kattintson a Megtekintés (Preview) gombra.

A megtekintési területen megjelennek a képek indexképei. A képek levágása (a letapogatási terület meghatározása) automatikusan történik a dokumentum méretének megfelelően.

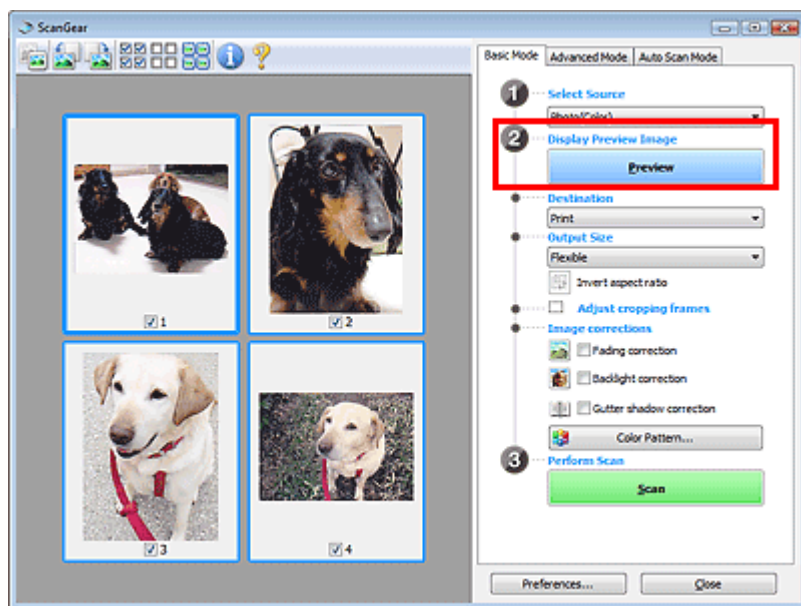

4. Állítsa be a Cél (Destination) értékét.

5. Állítsa be a Kimeneti méret (Output Size) értékét.

6. Állítsa be megfelelően a letapogatási területeket (vágási kereteket), és adja meg a Képkorrekciók (Image corrections) beállítást.

Megjegyzés

- A képek javítását egymástól függetlenül is elvégezheti. Jelölje ki azt a keretet, amelynél javítani szeretné a képet.
 - Az indexkép nézetben képenként csak egy vágási keretet (letapogatási területet) lehet megadni.
Ha egy képen több vágási keretet szeretne megadni, a letapogatást teljes kép nézetben hajtsa végre.
- ➔ Több dokumentum egyidejű letapogatása teljes kép nézetben

7. Jelölje ki a letapogatni kívánt képeket.

Jelölje be a letapogatni kívánt képekhez tartozó négyzeteket.

8. Kattintson a Letapogatás (Scan) gombra.**Több dokumentum egyidejű letapogatása teljes kép nézetben**

Kövesse az alábbi lépéseket, ha az indexképek megjelenítése nem megfelelő, vagy ha több dokumentumot szeretne letapogatni egyetlen képként.

 Megjegyzés

- Az alkalmazás teljes kép nézetben nem végzi el az elforgatva behelyezett dokumentumok igazítását.

1. A képek előzetes megtekintése után kattintson az eszköztár  (Indexkép) gombjára.

Váltson teljes kép nézetre.

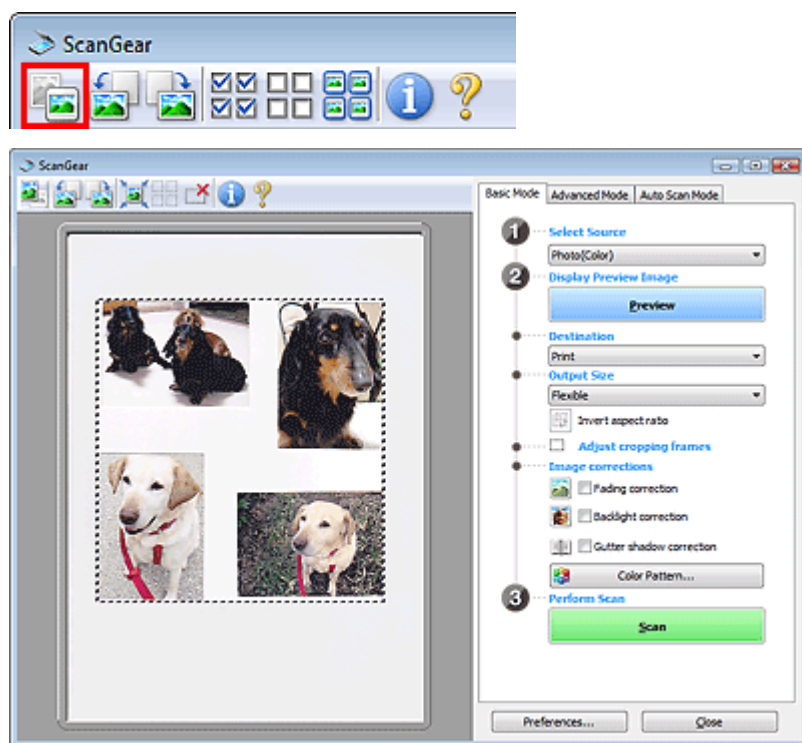
** Megjegyzés**

- Ha a teljes kép van megjelenítve, az ikon  (Teljes kép) alakúra változik.

2. Állítsa be a letapogatási területeket (vágási kereteket).

Állítsa be a megtekintési képen a vágási keret (letapogatási terület) méretét és helyét. Kettő vagy több vágási keret is létrehozható.

Ha nincs terület megadva, a dokumentum a dokumentumméret szerint lesz letapogatva (Automatikus vágás). Ha ki van választva egy terület, a képnek csak az azon belüli része lesz letapogatva.

➔ [Vágási keretek beállítása](#)

3. Állítsa be a Cél (Destination) értékét.**4. Állítsa be a Kimeneti méret (Output Size) értékét.**

5. Szükség szerint adja meg a Képkorrekciók (Image corrections) értékeit.

6. Kattintson a Letapogatás (Scan) gombra.

Az alkalmazás a szaggatott vonallal körülvelt területeket tapogatja le.

Megjegyzés

- A ScanGear (lapolvasó illesztőprogram) letapogatás utáni válasza a ScanGear párbeszédpanel állapota a letapogatás után (Status of ScanGear dialog after scanning) opciónál, a Letapogatás (Scan) lapon, a Beállítások (Preferences) párbeszédpanelben adható meg.

➔ [Letapogatás \(Scan\) lap](#)

[A lap tetejére ↕](#)

Bővített felhasználói kézikönyv

Bővített felhasználói kézikönyv > Letapogatás > Letapogatás a kapott alkalmazói szoftverrel > Képek javítása és a színek beállítása a ScanGear (lapolvasó illesztőprogram) segítségével

ScanGear

Képek javítása és a színek beállítása a ScanGear (lapolvasó illesztőprogram) segítségével

A következő fejezetek tippeket és módszereket nyújtanak a haladó letapogatási technikákról, beleértve a szín/fényesség beállítást stb.

- **Rosszul fókuszált fényképek élesítése, por és karcok csökkentése, halvány színek javítása**
 - ➔ Képek javítása (Élesítő maszk, Por és karcok csökkentése, Halványulási korrekció stb.)
- **A teljes kép színtónusának megtekintése és módosítása a letapogatáshoz**
 - ➔ Színek beállítása a színmintázat segítségével
- **Fényesíti azokat a színeket, melyek az idővel kifakultak vagy túlszínezettségük van**
 - ➔ A telítettség és a színegyensúly beállítása
- **Képek beállítása, melyek túl sötétek vagy világosak, illetve túl simák a kontraszt hiánya miatt**
 - ➔ A fényesség és a kontraszt beállítása
- **Színtónus beállítása hisztogram (ábra, mely a fényesség eloszlását mutatja) segítségével**
 - ➔ A hisztogram beállítása
- **A kép fényességének beállítása tónusgörbe segítségével (színegyensúly grafikonja)**
 - ➔ A tónusgörbe beállítása
- **A karakterek élesítése szöveges dokumentumokban vagy az átütés csökkentése**
 - ➔ A küszöb beállítása

[A lap tetejére ↕](#)

Bővített felhasználói kézikönyv

Bővített felhasználói kézikönyv > Letapogatás > Letapogatás a kapott alkalmazói szoftverrel > Képek javítása és a színek beállítása a ScanGear (lapolvasó illesztőprogram) segítségével > Képek javítása (Élesítő maszk, Por és karcok csökkentése, Halványulási korrekció stb.)

ScanGear

Képek javítása (Élesítő maszk, Por és karcok csökkentése, Halványulási korrekció stb.)

A ScanGear (lapolvasó illesztőprogram) lapjának Kép beállításai (Image Settings) funkciói a Különleges mód (Advanced Mode) lapon lehetővé teszik képek letapogatásakor tárgyak körvonalának kiemelését, foltok, karcok csökkentését és halvány színek javítását.

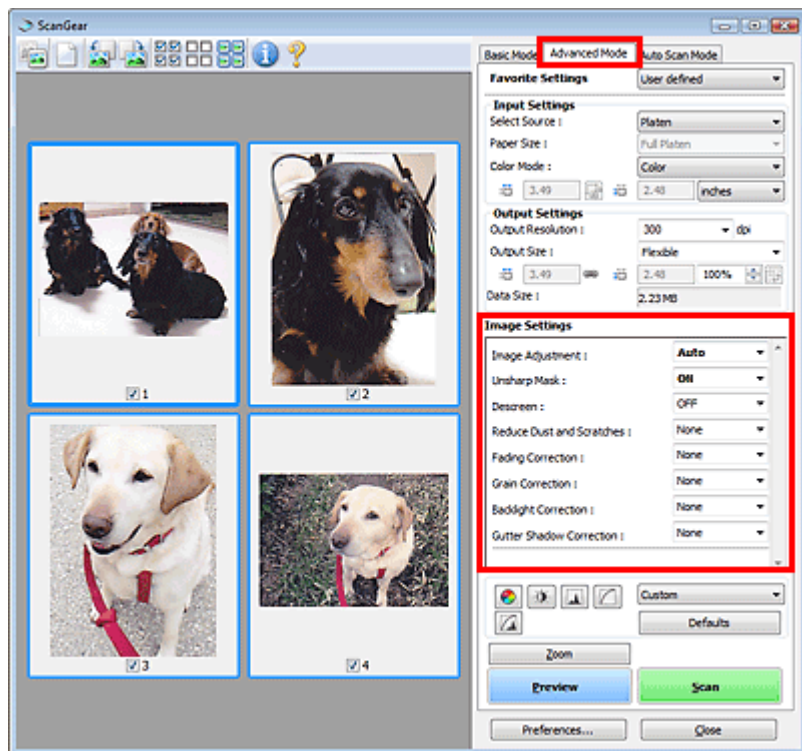

Beállítási lehetőségek

Kattintson az eszközhöz tartozó  nyílra, és válasszon egy elemet a legördülő menüről.



Fontos

- Ezeket a funkciókat ne alkalmazza olyan képekre, melyeken nincsenek moire-minták, foltok/karcok vagy halvány színek. A színtónus hátrányosan módosulhat.
- Az egyes funkciók leírását és a használatukra vonatkozó tanácsokat a „[Kép beállításai \(Image Settings\)](#)” című témakör tartalmazza.

Megjegyzés

- A ScanGear (lapolvasó illesztőprogram) Különleges mód (Advanced Mode) lapon történő indításáról a „[Letapogatás Különleges módban](#)” című témakörben olvashat.

A kép fényességének és színtónusának beállítása

A Képjavítás (Image Adjustment) beállításnál a dokumentum típusának megfelelően válassza az Automat. (Auto), a Fotó (Photo), a Magazin (Magazine), az Újság (Newspaper) vagy a Dokumentum (Document) lehetőséget.



Rosszul fókuszált képek élesítése

Állítsa az Élesítő maszk (Unsharp Mask) értékét BE (ON) állásra.

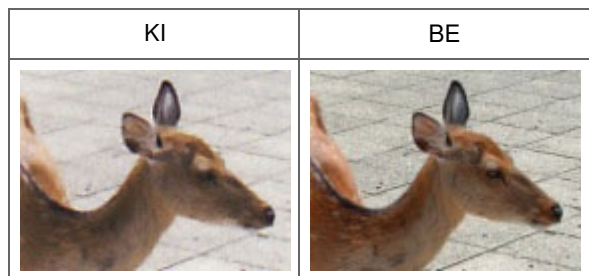

Átmenetek és vonalas minták csökkentése

Állítsa a Rácshiba eltávolítása (Descreen) értékét BE (ON) állásra.

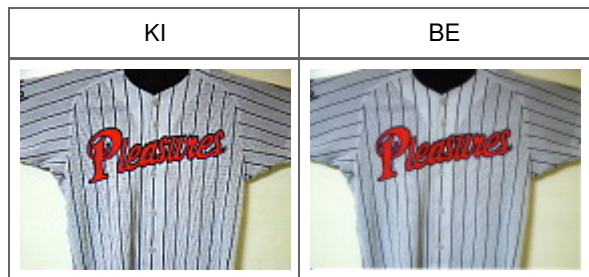

Megjegyzés

- A „moiré” minta egy olyan jelenség, amely esetén egyenetlen elosztású részek vagy csíkozott minták keletkeznek az ilyen finom pontokból álló nyomtatott fotók és képek letapogatása során. A Rácshiba eltávolítása (Descreen) funkcióval lehet ezeket a moiré-mintákat csökkenteni.

Por és karcok csökkentése

Állítsa a Por, karcok csökkentése (Reduce Dust and Scratches) lehetőséget Kicsi (Low), Közepes (Medium) vagy Nagy (High) értékre a por és karcok mértékének megfelelően.

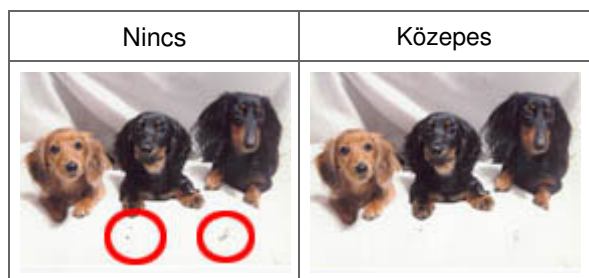

Azon fotók javítása, melyek az idővel kifakultak vagy túlszínezettségük van

Állítsa a Halványulási korrekció (Fading Correction) lehetőséget Kicsi (Low), Közepes (Medium) vagy Nagy (High) értékre a fakulás vagy túlszínezettség mértékének megfelelően.



Szemcsék csökkentése

Állítsa a Szemcsesorrekció (Grain Correction) lehetőséget Kicsi (Low), Közepes (Medium) vagy Nagy (High) értékre a szemcsézettség mértékének megfelelően.

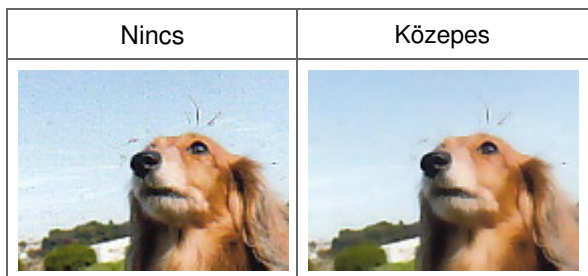

Ellenfényes képek javítása

Állítsa az Ellenfény korrekció (Backlight Correction) lehetőséget Kicsi (Low), Közepes (Medium) vagy Nagy (High) értékre az ellenfény mértékének megfelelően.

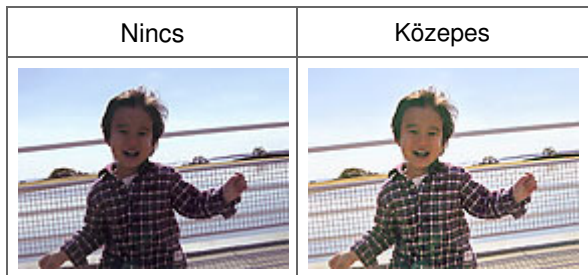

A gerincárnyék javítása, mely a nyitott könyvek letapogatásakor a lapok között jelenik meg

Állítsa a Gerincárnyék korrekció (Gutter Shadow Correction) lehetőséget Kicsi (Low), Közepes (Medium) vagy Nagy (High) értékre az árnyék mértékének megfelelően.

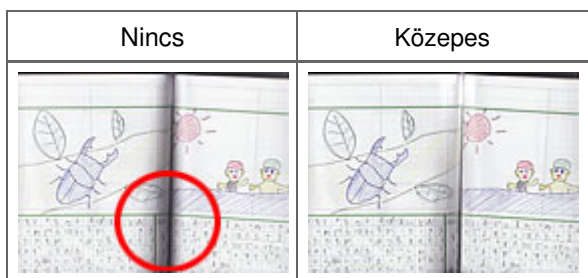

Bővített felhasználói kézikönyv

Bővített felhasználói kézikönyv > Letapogatás > Letapogatás a kapott alkalmazói szoftverrel > Képek javítása és a színek beállítása a ScanGear (lapolvasó illesztőprogram) segítségével > Színek beállítása a színmintázat segítségével

ScanGear

Színek beállítása a színmintázat segítségével

A ScanGear Alap mód (Basic Mode) lapjának Színmintázat funkciójával megtekintheti a színek módosítását, s visszaadhatja a természetes színeket.

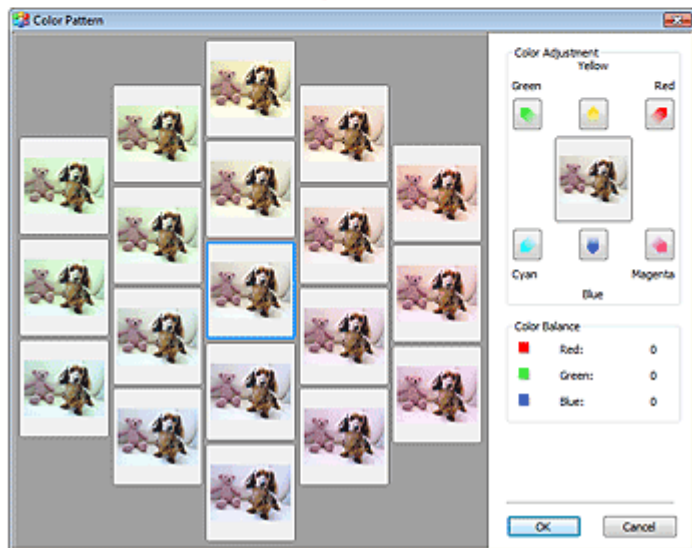
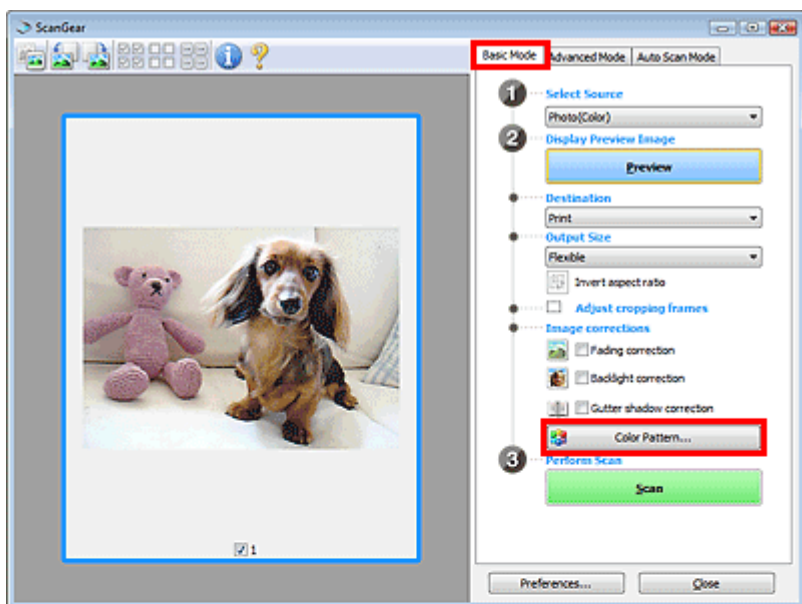

Színigazítás

Javítja azokat a színeket, melyek az idővel kifakultak vagy túlszínezettségük van. Túlszínezettség esetén egy bizonyos szín hatással van az egész képre az időjárás vagy erős környezeti színek miatt.

A Színigazítás (Color Adjustment) lapon kattintson egy nyílra, kiemelve ezzel a megfelelő színt.

A ciánkék és piros, a bíbor és a zöld, valamint a sárga és a kék kiegészítő színpárok (keverésükkor mindegyik a szürke egy árnyalatát állítja elő). Visszaadhatja egy jelenet természetes színeit azáltal, hogy csökkenti a túlszínezettséget és növeli a kiegészítő színt.

Azt ajánljuk, hogy próbáljon a képen egy olyan részt találni, melynek fehérnek kellene lenni, s állítsa be úgy a színeket, hogy az a rész fehér legyen.

Középen megjelenik a kép egy megtekintési képe. A megtekintési kép színei a beállításnak megfelelően módosulnak.

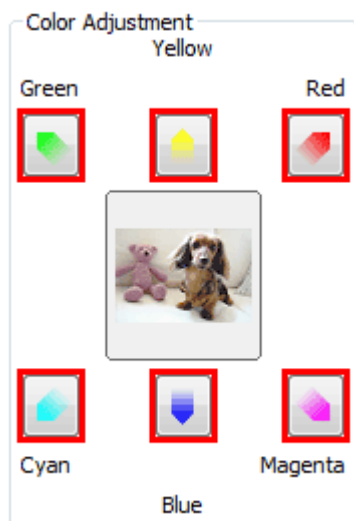

Az alábbi példa egy kékes kép javítását mutatja.

Mivel a Kék (Blue) és a Zöld (Green) színek túl erősek, javításukhoz kattintson a Sárga (Yellow) és a Bíbor (Magenta) nyilakra.

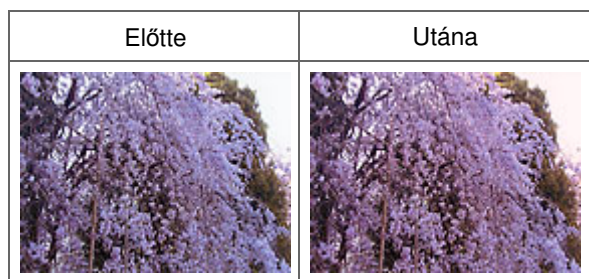

Megjegyzés

- A színbeállítások csak a letapogatási területre (vágási keretre) vagy az indexkép nézetben kiválasztott képkockára vonatkoznak.
Több képkockát vagy vágási keretet is kiválaszthat, ha Ctrl billentyű lenyomása közben kattint rájuk.
- Kiválaszthat egy színtónust a Színmintázat (Color Pattern) ablakának bal oldali részén megjelenített színmintázatok közül is.
- Ezzel a funkcióval speciális árnyalatot is adhat egy képhez. Meleg árnyalat hozzáadásához növelje a bíbort, hideg árnyalathoz pedig a kéket.

Bővített felhasználói kézikönyv

Bővített felhasználói kézikönyv > Letapogatás > Letapogatás a kapott alkalmazói szoftverrel > Képek javítása és a színek beállítása a ScanGear (lapolvasó illesztőprogram) segítségével > A telítettség és a színegyensúly beállítása

ScanGear

A telítettség és a színegyensúly beállítása

A ScanGear Különleges mód (Advanced Mode) lapján kattintson a  (Telítettség/Színegyensúly) pontra.

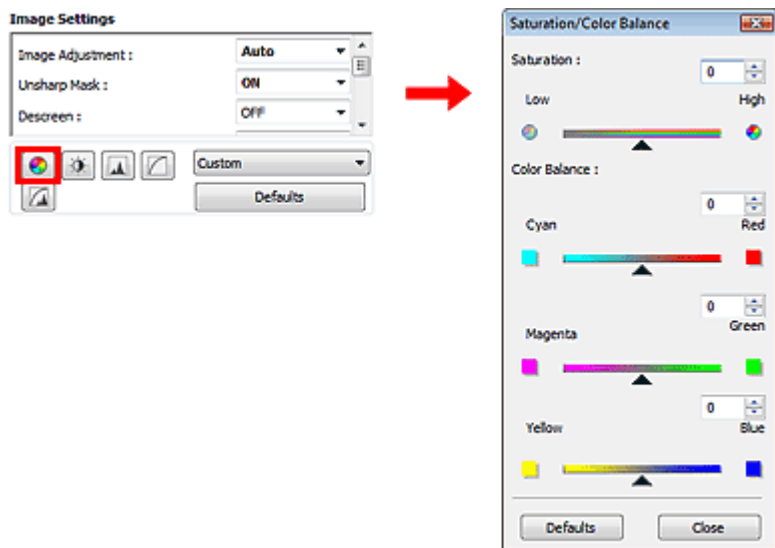



Megjegyzés

- Az aktuális ablak összes beállításának visszaállításához kattintson az Alapért. (Defaults) pontra.

Telítettség

Állítsa be a kép telítettségét (élénkség). Fényesítheti azokat a színeket, melyek az idővel kifakultak stb. Húzza a Telítettség (Saturation) felirat alatti ▲ csúszkát balra a kép telítettségének csökkentéséhez (a kép sötétítéséhez), illetve jobbra a telítettség növeléséhez (a kép világosításához). Értékeket is megadhat (-127-től 127-ig).



Telítettség csökkent	Eredeti kép	Telítettség nőtt
		

Megjegyzés

- A telítettség túl nagy mértékű növelésével elvesztheti az eredeti kép természetes színtónusát.

Színegyensúly

Kijavítja a túlszínezett képeket. Túlszínezettség esetén egy bizonyos szín hatással van az egész képre az időjárás vagy erős környezeti színek miatt.

Húzza a Színegyensúly (Color Balance) felirat alatti ▲ csúszkát balra vagy jobbra a megfelelő szín kiemeléséhez.

Ciánkék és Piros

Bíbor és Zöld

Sárga és Kék

Ezek kiegészítő színpárok (keverésükkor mindegyik a szürke egy árnyalatát állítja elő). Visszaadhatja egy jelenet természetes színeit azáltal, hogy csökkenti a túlszínezettséget és növeli a kiegészítő színt.

Általában egyetlen színpár állításával nehéz teljesen kijavítani a képet. Azt ajánljuk, hogy próbáljon a képen egy olyan részt találni, melynek fehérnek kellene lenni, és állítsa be úgy mindhárom színpárt, hogy az a rész fehér legyen.

Értékeket is megadhat (-127-től 127-ig).

Az alábbi példában egy olyan kép látható, amelynél a „Ciánkék és a Piros” színpár volt állítva.



A ciánkék növelve lett	A piros növelve lett

Bővített felhasználói kézikönyv

Bővített felhasználói kézikönyv > Letapogatás > Letapogatás a kapott alkalmazói szoftverrel > Képek javítása és a színek beállítása a ScanGear (lapolvasó illesztőprogram) segítségével > A fényesség és a kontraszt beállítása



ScanGear

A fényesség és a kontraszt beállítása

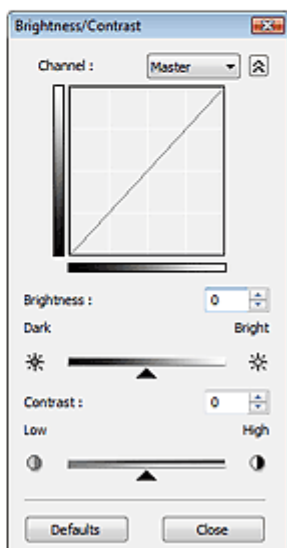
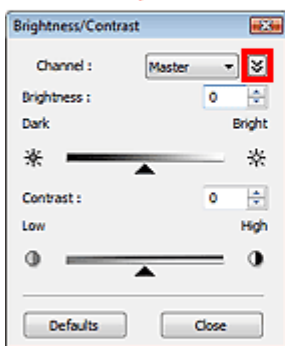
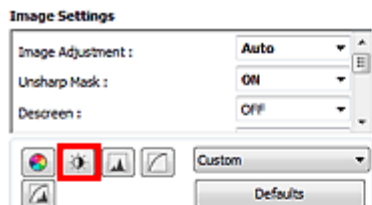
A ScanGear Különleges mód (Advanced Mode) lapján kattintson a  (Fényesség/Kontraszt) pontra.



Megjegyzés

- A részletes nézetre történő váltáshoz kattintson a  (Le) nyílra. Az előző nézetre való visszatéréshez kattintson a  (Fel) nyílra.
- Az aktuális ablak összes beállításának visszaállításához kattintson az Alapért. (Defaults) pontra.

Csatorna

A kép minden pontja a piros, zöld és kék adott arányú (gradiens) keveréke. Ezek a színek egyenként, „csatornaként” állíthatók.

- **Mester (Master)**
A Piros, Zöld és Kék színeket együtt állítja be.
- **Piros (Red)**
A Piros csatornát állítja be.
- **Zöld (Green)**
A Zöld csatornát állítja be.
- **Kék (Blue)**
A Kék csatornát állítja be.

Megjegyzés

- Ha a Színes mód Szürkeárnyaltos (Grayscale), a Csatorna (Channel) listában csak a Szürkeárnyaltos (Grayscale) fog megjelenni.

Fényesség

A kép világosságát állítja be. Mozgassa a ▲ csúszkát a Fényesség (Brightness) alatt balra a kép sötétítéséhez, jobbra pedig a világosításához. Értékeket is megadhat (-127-től 127-ig).

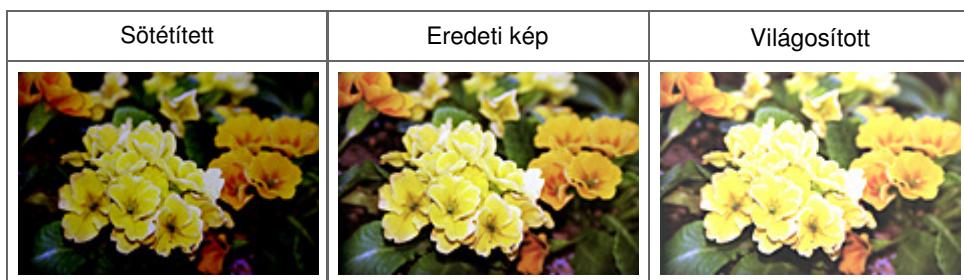

Megjegyzés

- A fényes részek elveszhetnek, ha túlzottan világosítja a képet, illetve az árnyas részek elveszhetnek, ha túlzottan sötétíti a képet.

Kontraszt (Contrast)

A kontraszt a kép világosabb és sötétebb részei közötti eltérés mértéke. A kontraszt növelése növeli a különbséget, élesíti ezáltal a képet. A kontraszt csökkentése csökkenti a különbséget, lágyítja ezáltal a képet.

Mozgassa a ▲ csúszkát a Kontraszt (Contrast) alá balra a kép kontrasztjának csökkentéséhez, jobbra pedig a növeléséhez. Értékeket is megadhat (-127-től 127-ig).

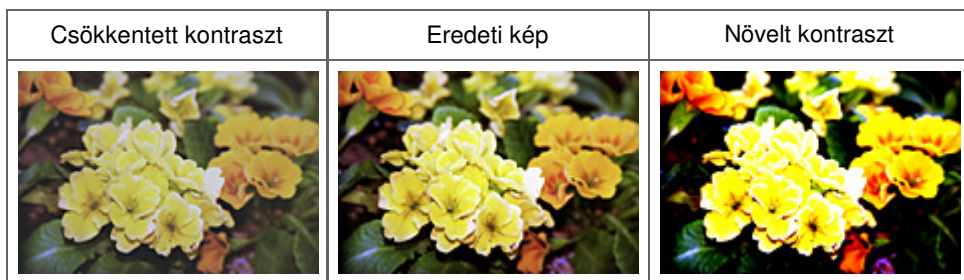

Megjegyzés

- A kontraszt növelése használható lágy képeknél háromdimenziós hatás hozzáadására is. Azonban, a fényes és árnyas részek elveszhetnek, ha a kontrasztot túl nagy mértékben növeli.

Bővített felhasználói kézikönyv

Bővített felhasználói kézikönyv > Letapogatás > Letapogatás a kapott alkalmazói szoftverrel > Képek javítása és a színek beállítása a ScanGear (lapolvasó illesztőprogram) segítségével > A hisztogram beállítása



A hisztogram beállítása

A ScanGear Különleges mód (Advanced Mode) lapján kattintson a  (Hisztogram) pontra.

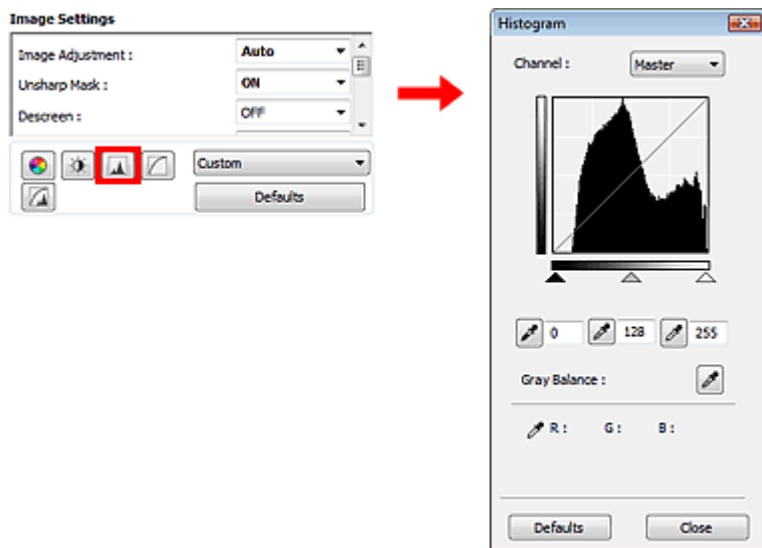

Megjegyzés

- Az aktuális ablak összes beállításának visszaállításához kattintson az Alapért. (Defaults) pontra.

Csatorna

A kép minden pontja a piros, zöld és kék adott arányú (gradiens) keveréke. Ezek a színek egyenként, „csatornáként” állíthatók.

- **Mester (Master)**
A Piros, Zöld és Kék színeket együtt állítja be.
- **Piros (Red)**
A Piros csatornát állítja be.
- **Zöld (Green)**
A Zöld csatornát állítja be.
- **Kék (Blue)**
A Kék csatornát állítja be.

Megjegyzés

- Ha a Színes mód Szürkeárnyalatos (Grayscale), a Csatorna (Channel) listában csak a Szürkeárnyalatos (Grayscale) fog megjelenni.

Hisztogramok olvasása

Nyithat Hisztogram (Histogram) ábrát egy adott terület minden Csatorna (Channel) elemének számára. Minél magasabb a Hisztogram (Histogram) csúcsa, annál több adat oszlik meg azon a szinten.



(1) Világos terület	(2) Sötét terület	(3) Teljes kép
Több adat oszlik meg a világos részen.	Több adat oszlik meg az árnyas részen.	Az adatok széles tartományban oszlanak meg a világos és a sötétebb részek között.

Hisztogramok beállítása (a csúszka használata)

Válasszon ki egy Csatorna (Channel) opciót, majd mozgassa a ▲ (Fekete-pont) csúszkát vagy a △ (Fehér-pont) csúszkát az árnyas és a világos szint beállításának megadásához.

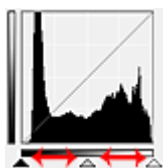

- Minden rész, amely balra van a ▲ (Fekete pont) csúszkától, fekete lesz (0. szint).
- A △ (Középpont) csúszkánál lévő részek pontosan a fekete pont és a fehér pont közötti szint veszik majd fel.
- Minden rész, amely jobbra van a △ (Fehér pont) csúszkától, fehér lesz (255. szint).

A Képjavítás (Image Adjustment) beállítás alapértelmezett értéke Automat. (Auto). Az alább bemutatott beállítások automatikusan végrehajthatók.

A Fekete-pont és a Fehér-pont csúszkák mozgatása

A fényesség beállításához mozgassa a fekete-pont vagy a fehér-pont csúszkát.

Képek több megoszló adattal a világos részen

Mozgassa a fekete-pont csúszkát a világos oldal felé.

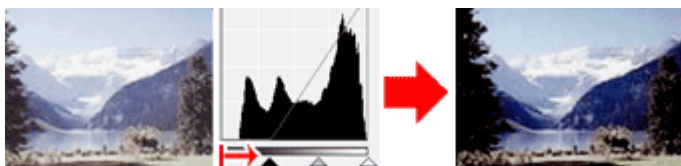

Képek több megoszló adattal az árnyas részen

Mozgassa a fehér-pont csúszkát az árnyas oldal felé.

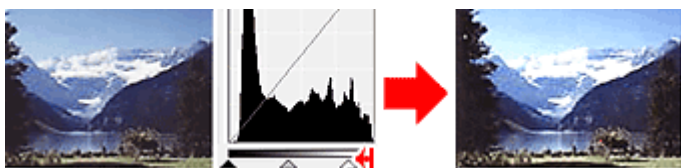

Képek széles tartományban megoszló adatokkal

Mozgassa a fekete-pont csúszkát a világos oldal felé, és mozgassa a fehér-pont csúszkát az árnyas

oldal felé.

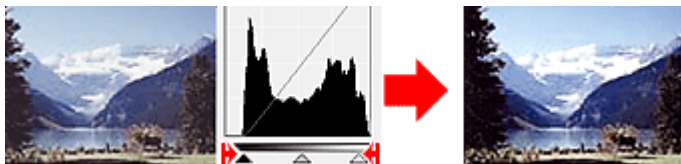

A Középpont-csúszka mozgatása

A középpont csúszka mozgatásával állítsa be a tónustartomány közepének szintjét.

Képek több megoszló adattal a világos részen

Mozgassa a középpont csúszkát a világos oldal felé.

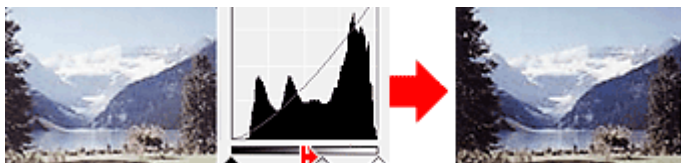

Képek több megoszló adattal az árnyas részen





Mozgassa a középpont csúszkát az árnyas oldal felé.

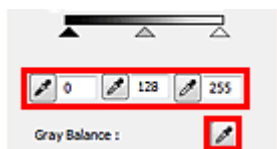

Hisztogramok beállítása (a csepegtetők használata)

Amikor kiválaszt egy Csatorna (Channel) lehetőséget és rákattint a fekete-pont, közép-pont vagy a fehér-pont csepegtetőre, az egérmutató a megtekintési képen átalakul egy csepegtetővé. A beállítások módosításához kattintson az alábbi csepegtetőkkkel a hisztogramra.



- A  (Fekete pont) csepegtetővel kattintott pont lesz a legsötétebb pont. Értékeket is megadhat (0-tól 245-ig).
- A  (Középpont) csepegtetővel kattintott pont lesz a tónustartomány közepe. Értékeket is megadhat (5-től 250-ig).
- A  (Fehér pont) csepegtetővel kattintott pont lesz a legvilágosabb pont. Értékeket is megadhat (10-től 255-ig).
- Kattintson a  csepegtetőre a Szürkeegyensúly (Gray Balance) eszköz kiválasztásához, majd kattintson arra a területre a megtekintési képen, ahol módosítani kívánja a színeket.

A kattintott pont egy színtelen referenciapontnak lesz beállítva, s a kép többi része megfelelően beállításra kerül. Ha például a képen a hó kékes színűnek tűnik, a teljes kép beállításához és az eredeti színek visszaállításához kattintson a kékes részre.

Bővített felhasználói kézikönyv

Bővített felhasználói kézikönyv > Letapogatás > Letapogatás a kapott alkalmazói szoftverrel > Képek javítása és a színek beállítása a ScanGear (lapolvasó illesztőprogram) segítségével > A tónusgörbe beállítása

ScanGear

A tónusgörbe beállítása

A ScanGear Különleges mód (Advanced Mode) lapján kattintson a  (Tónusgörbe beállítások) pontra.

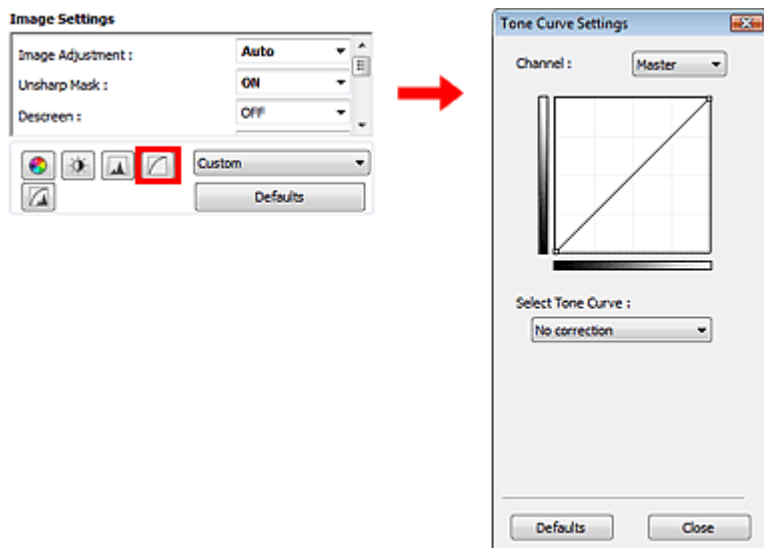

Mégjegyzés

- Az aktuális ablak összes beállításának visszaállításához kattintson az Alapért. (Defaults) pontra.

Csatorna

A kép minden pontja a piros, zöld és kék adott arányú (gradiens) keveréke. Ezek a színek egyenként, „csatornáként” állíthatók.

- **Mester (Master)**
A Piros, Zöld és Kék színeket együtt állítja be.
- **Piros (Red)**
A Piros csatornát állítja be.
- **Zöld (Green)**
A Zöld csatornát állítja be.
- **Kék (Blue)**
A Kék csatornát állítja be.

Mégjegyzés

- Ha a Színes mód Szürkeárnyalatos (Grayscale), a Csatorna (Channel) listában csak a Szürkeárnyalatos (Grayscale) fog megjelenni.

A tónusgörbék olvasása

A ScanGear (lapolvasó illesztőprogram) segítségével végzett letapogatáskor a lapolvasó a bemenet, megjelenítéskor pedig a képernyő a kimenet. A „tónusgörbe” mutatja meg a bemeneti és a kimeneti tónus egyensúlyát minden Csatorna (Channel) beállításnál.

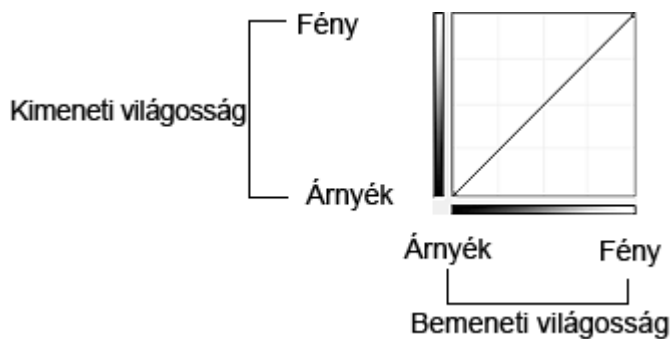

A tónusgörbe beállítása

A Tónusgörbe kiválasztása (Select Tone Curve) listában válasszon egy tónusgörbét a Nincs korrekció (No correction), Túlexponált (Overexposure), Alulexponált (Underexposure), Nagy kontraszt (High contrast), Negatív/pozitív filmek megfordítása (Reverse the negative/positive image) és az Egyéni görbe szerkesztése (Edit custom curve) lehetőségek közül.

Nincs korrekció (No correction) (Nincs beállítás)



Túlexponált (Overexposure) (konvex görbe)

A bemeneti oldal középtónusú adatai el vannak nyújtva a kimeneti oldal világos része felé, ami képernyőn történő megjelenítéskor világos tónusú képet eredményez.



Alulexponált (Underexposure) (konvex görbe)

A bemeneti oldal középtónusú adatai el vannak nyújtva a kimeneti oldal árnyas része felé, ami képernyőn történő megjelenítéskor sötét tónusú képet eredményez.



Nagy kontraszt (High contrast) (S görbe)

A bemeneti oldal világos és árnyas része ki van emelve, ami magas kontrasztú képet eredményez.

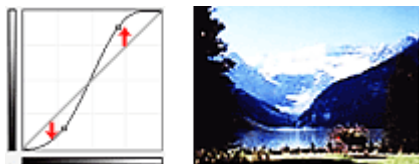

Negatív/pozitív filmek megfordítása (Reverse the negative/positive image) (lefelé lejtő vonal)

A bemeneti és a kimeneti oldalak fel vannak cserélve, ami egy negatív-pozitív megfordítású képet eredményez.

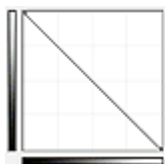

Egyéni görbe szerkesztése (Edit custom curve)

Megfoghatja a Tónusgörbe bizonyos pontjait, mellyel szabadon állíthatja a megfelelő terület fényességét.

[A lap tetejére ↕](#)

Bővített felhasználói kézikönyv

Bővített felhasználói kézikönyv > Letapogatás > Letapogatás a kapott alkalmazói szoftverrel > Képek javítása és a színek beállítása a ScanGear (lapolvasó illesztőprogram) segítségével > A küszöb beállítása

ScanGear

A küszöb beállítása

A színes és szürkeárnyaltos képeken a fényesség egy 0 és 255 közötti értékkel van kifejezve. Fekete-fehér kép létrehozásakor azonban a színek fekete (0) vagy fehér (255) színre vannak leképezve. A küszöb egy határvonal, amely egy színt feketének vagy fehérnek határoz meg. A küszöb szintjének állításával szöveges dokumentumban élesítheti a szöveget, vagy csökkentheti az átütés hatását újságoknál.

Ez a beállítás akkor áll rendelkezésre, ha a Színes mód (Color Mode) beállításnál a Fekete-fehér (Black and White) van kiválasztva.

A ScanGear Különleges mód (Advanced Mode) lapján kattintson a  (Küszöb) pontra.

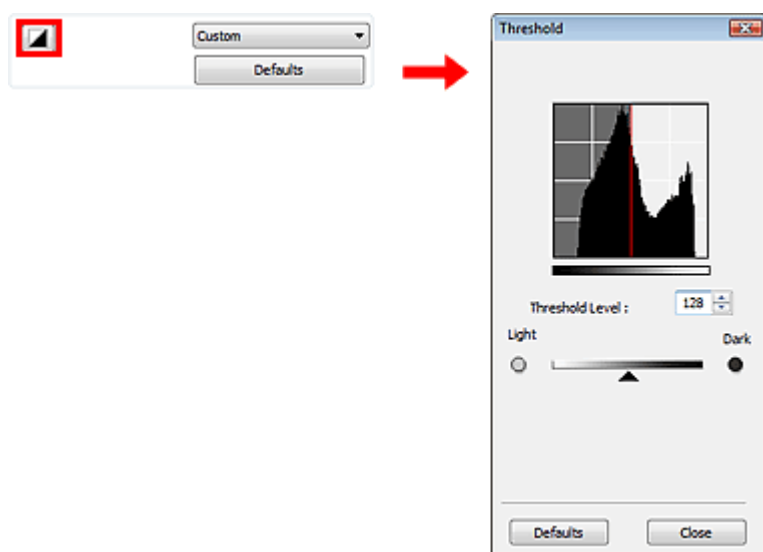

Mégjegyzés

- Az aktuális ablak összes beállításának visszaállításához kattintson az Alapért. (Defaults) pontra.

A küszöb beállítása

Mozgassa a  (csúszkát) jobbra a küszöb értékének növeléséhez, ami által növeli a fekete területeket. A küszöb értékének csökkentéséhez, és így a fehér területek növeléséhez mozgassa a csúszkát balra. Értékeket is megadhat (0-tól 255-ig).



[A lap tetejére ↑](#)

Bővített felhasználói kézikönyv

Bővített felhasználói kézikönyv > Letapogatás > Letapogatás a kapott alkalmazói szoftverrel > A ScanGear (lapolvasó illesztőprogram) képernyői

ScanGear

A ScanGear (lapolvasó illesztőprogram) képernyői

A következő fejezetek írják le a ScanGear képernyőit és funkcióit, valamint a ScanGear (lapolvasó illesztőprogram) használatát.

- ➔ Alap mód (Basic Mode) lap
- ➔ Különleges mód (Advanced Mode) lap
 - Bemeneti beállítások (Input Settings)
 - Kimeneti beállítások (Output Settings)
 - Kép beállításai (Image Settings)
 - Színbeállítás gombok
- ➔ Automatikus beolvasás mód (Auto Scan Mode) lap
- ➔ Beállítások (Preferences) párbeszédpanel
 - Lapolvasó (Scanner) lap
 - Megtekintés (Preview) lap
 - Letapogatás (Scan) lap
 - Színbeállítások (Color Settings) lap

A lap tetejére 

Bővített felhasználói kézikönyv

Bővített felhasználói kézikönyv > Letapogatás > Letapogatás a kapott alkalmazói szoftverrel > A ScanGear (lapolvasó illesztőprogram) képernyői > Alap mód (Basic Mode) lap

ScanGear

Alap mód (Basic Mode) lap

Ezen mód segítségével a képernyőn megjelenő lépéseket követve könnyedén elvégezheti a letapogatást.

Ez a szakasz az Alap mód (Basic Mode) lapon elérhető beállításokat és funkciókat írja le.

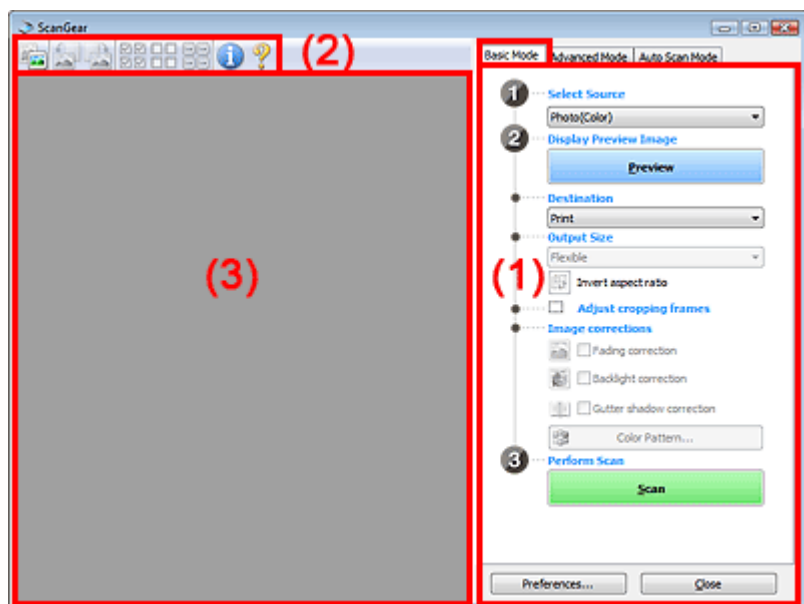

(1) Beállítások és műveleti gombok

(2) Eszköztár

(3) Megtekintési terület

Megjegyzés

- A megjelenített elemek függhetnek a dokumentum típusától és a képernyő megnyitásának módjától.

Beállítások és műveleti gombok

- **Forrás kiválasztása (Select Source)**
 - **Fotó(Színes) (Photo(Color))**
Színes fotók letapogatására való.
 - **Magazin(Színes) (Magazine(Color))**
Színes folyóiratok letapogatására való.
 - **Újság(Szürkeárnyalatos) (Newspaper(Grayscale))**
Szöveg és rajzok fekete-fehér letapogatása.
 - **Dokum.(Szürkeárnyalatos) (Document(Grayscale))**
Dokumentumok fekete-fehérben történő letapogatására használható.
Válassza ezt a módot nagy felbontású fekete-fehér képek létrehozására.

Megjegyzés

- Amikor kiválaszt egy dokumentumtípust, a színek igazítása az Élesítő maszk funkció vagy a dokumentumtípus alapján történik.
- Ha a Magazin(Színes) (Magazine(Color)) lehetőséget választja, a Rácshiba eltávolítása funkció

aktív lesz.

- **Megtekintési kép megjelenítése (Display Preview Image)**

- **Megtekintés (Preview)**

Végrehajt egy próbaletapogatást.

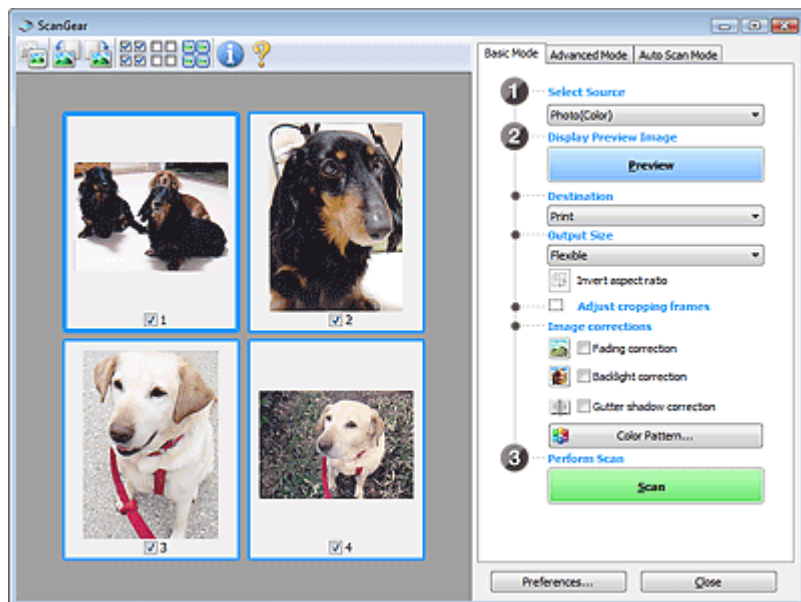

Megjegyzés

- Ha először használja az eszközt, akkor annak kalibrációja automatikusan elindul. Várjon, amíg a megtekintési kép megjelenik.

- **Cél (Destination)**

Válassza ki, hogy mit akar tenni a letapogatott képpel.

- **Nyomtatás (Print)**

Válassza ezt a lehetőséget a letapogatott kép kinyomtatásához.

- **Képernyő (Image display)**

Válassza ezt a lehetőséget a letapogatott kép képernyőn történő megtekintéséhez.

- **OCR**

Válassza ezt a lehetőséget a letapogatott kép OCR programmal való használatához.

Az OCR olyan szoftver, mely a képként letapogatott szöveget szöveges adattá alakítja, ami azután már szövegszerkesztő vagy más programokkal szerkeszthető.

- **Kimeneti méret (Output Size)**

Válasszon ki egy kimeneti méretet.

A kimeneti méret opciói függenek a Cél (Destination) kiválasztásától.

- **Rugalmas (Flexible)**

Lehetővé teszi a vágási keretek tetszés szerinti beállítását.

Indekkép nézetben

Az indexképeken az egér húzásával jeleníthet meg vágási keretet. Ha a vágási keret meg van jelenítve, a képnek csak a kereten belüli része lesz letapogatva. Ha nincs megjelenített vágási keret, minden keret önálló képként lesz beolvasva.

Teljes kép nézetben

Ha nincs vágási keret, a teljes megtekintési terület le lesz tapogatva. Ha a vágási keret meg van jelenítve, a képnek csak a kereten belüli része lesz letapogatva.

- **Papírméret (L, A4 stb.)**

Válasszon ki egy kimeneti papírméretet. A képnek a vágási kereten belüli része lesz a kiválasztott papírméretben letapogatva. Megfoghatja a vágási keretet, s az oldalárány megtartásával nagyíthatja, kicsinyítheti azt.

- **Képernyőméret (1024 x 768 képpont stb.)**

Válassza ki egy képpontokban megadott kimeneti méretet.

Megjelenik egy kiválasztott képernyőmérethez tartozó vágási keret, s csak a benne lévő részek kerülnek letapogatásra. Megfoghatja a vágási keretet, s az oldalarány megtartásával nagyíthatja, kicsinyítheti azt.

- **Hozzáadás/törlés... (Add/Delete...)**

Megnyitja a Kimeneti méret hozzáadása/törlése (Add/Delete the Output Size) párbeszédpanel, ahol egyedi kimeneti méreteket adhat meg. Ez a lehetőség csak akkor választható ki, ha a Cél (Destination) értéke Nyomatás (Print) vagy Képernyő (Image display).

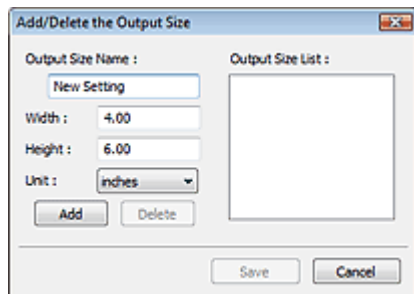

A Kimeneti méret hozzáadása/törlése (Add/Delete the Output Size) párbeszédpanelben több kimeneti méretet is megadhat és egyszerre elmentheti őket. A mentett elemek a Kimeneti méret (Output Size) listán jelennek meg, ahol kiválaszthatók az előre definiált elemekkel együtt.

Hozzáadás

Egy méret hozzáadásához adja meg a Kimeneti méret neve (Output Size Name), a Szélesség (Width) és a Magasság (Height) értékeit, majd kattintson a Hozzáadás (Add) gombra. Az Egység (Unit) mm vagy hüvelyk (inches) lehet akkor, ha a Cél (Destination) Nyomatás (Print), illetve képpont (pixels) lehet akkor, ha a Cél (Destination) Képernyő (Image display). A hozzáadott méret neve a Kimeneti méret lista (Output Size List) eleme lesz. Kattintson a Mentés (Save) gombra a Kimeneti méret lista (Output Size List) elemeinek mentéséhez.

Törlés

A Kimeneti méret lista (Output Size List) egy elemének törléséhez válassza azt ki, majd kattintson a Törlés (Delete) gombra. Kattintson a Mentés (Save) gombra a Kimeneti méret lista (Output Size List) elemeinek mentéséhez.

Fontos

- Nem törölheti az olyan előre definiált kimeneti méreteket mint az A4 és az 1024 x 768 képpont (1024 x 768 pixels).

Megjegyzés

- Legfeljebb 10 elem menthető el.
- Hibaüzenet jelenik meg, ha a beállítási tartományon kívüli értéket ad meg. A beállítási tartománynak megfelelő értéket adjon meg.

Megjegyzés

- Azt, hogy a vágási keret hogyan jelenjen meg a megtekintési képen, be lehet állítani a Megtekintés (Preview) lapon, a Beállítások (Preferences) párbeszédpanelen. Lásd a Vágási keret a megtekintési képeken (Cropping Frame on Previewed Images) elemet a „ [Megtekintés \(Preview\) lap](#)” témakörnél.

-  **Oldalarány felcserélése (Invert aspect ratio)**

Ez a gomb akkor áll rendelkezésre, ha a Kimeneti méret (Output Size) nem Rugalmas (Flexible) értékű.

Kattintson erre a gombra a vágási keret elforgatásához. Kattintson újra az eredeti tájolás visszaállításához.

- **Vágási keretek beállítása (Adjust cropping frames)**

A megtekintési területen lehet beállítani a letapogatási területet.

Ha nincs terület megadva, a dokumentum a dokumentumméret szerint lesz letapogatva (Automatikus vágás). Ha ki van választva egy terület, a képnek csak a vágási kereten belüli része

lesz letapogatva.

➔ [Vágási keretek beállítása](#)



- **Képkorrekciók (Image corrections)**

- **Halványulási korrekció (Fading correction)**

Javítja és letapogatja az idővel kifakult vagy túlszínezett fényképeket.

- **Ellenfény korrekció (Backlight correction)**

Javítja az ellenfényben készült fényképeket.

- **Gerincárnyék korrekció (Gutter shadow correction)**

A gerincárnyék a nyitott könyvek letapogatásakor a lapok között jelenik meg.

▶ Fontos

- A funkcióval kapcsolatos elővigyázatossági információkat megtalálhatja a Gerincárnyék korrekció (Gutter Shadow Correction) pontnál, a „[Kép beállításai \(Image Settings\)](#)” témakörnél (Különleges mód (Advanced Mode) lap).

- **Színmintázat... (Color Pattern...)**

Lehetővé teszi a kép átfogó színezésének beállítását. Javíthatja az idővel kifakult, vagy túlszínezett képeket stb., és visszaadhatja a természetes színeket, miközben megtekintheti a színek módosítását.

➔ [Színek beállítása a színmintázat segítségével](#)

- **Letapogatás végrehajtása (Perform Scan)**

- **Letapogatás (Scan)**

Ezzel a letapogatás elindul.

📖 Megjegyzés

- Miután a letapogatás elkezdődött, a program jelzi annak előrehaladását. Kattintson a Mégse (Cancel) gombra a letapogatás megszakításához.

- **Beállítások... (Preferences...)**

Megnyílik a Beállítások (Preferences) párbeszédpanel, ahol elvégezheti a letapogatási és megtekintési beállításokat.

➔ [Beállítások \(Preferences\) párbeszédpanel](#)

- **Bezárás (Close)**

A ScanGear (lapolvasó illesztőprogram) bezárása.

Eszköztár

- **Eszköztár**

Módosíthatja és forgatja a megtekintési képeket. Az eszköztár megjelenített gombjai a nézettől függenek.

Indexkép nézetben



Teljes kép nézetben



-  (Indexkép) /  (Teljes kép nézet)
 Átváltja a megtekintési terület nézetét.
 ➔ Megtekintési terület
-  (Forgatás balra)
 A megtekintési képet 90 fokkal elfordítja az óramutató járásával ellenkező irányban.
 - Az eredmény tükröződik majd a letapogatott képen.
 - A kép visszatér az eredeti állapotába, amikor újra megtekinti a képet.
-  (Forgatás jobbra)
 A megtekintési képet 90 fokkal elfordítja az óramutató járásával megegyező irányban.
 - Az eredmény tükröződik majd a letapogatott képen.
 - A kép visszatér az eredeti állapotába, amikor újra megtekinti a képet.
-  (Automatikus vágás)
 A vágási keretet automatikusan a megtekintési területen megjelenített dokumentum méretéhez igazítva mutatja. Ha a vágási kereten belül van vágási terület, ezen gombra történő minden egyes kattintáskor csökken a letapogatási terület.
-  (Minden képkocka bejelölése)
 Ez a gomb kettő vagy több vágási keret megjelenítése esetén érhető el. Bejelöli a kép négyzetét indexkép nézetben.
-  (Minden képkocka bejelölésének törlése)
 Ez a gomb kettő vagy több vágási keret megjelenítése esetén érhető el. Törli a jelet az összes kép négyzetéből indexkép nézetben.
-  (Az összes képkocka kiválasztása)
 Ez a gomb kettő vagy több vágási keret megjelenítése esetén érhető el. Kiválasztja a képet indexkép nézetben, és a kép kék keretben jelenik meg.
-  (Az összes vágási keret kiválasztása)
 Ez a gomb kettő vagy több vágási küszöb esetén érhető el. Minden vágási keret vastag töröttvonalal lesz bekerítve. A beállítás az összes vágási keretre vonatkozni fog.
-  (Vágási keret törlése)
 Törli a kiválasztott vágási keretet.
-  (Információk)
 A ScanGear (lapolvasó illesztőprogram) verziójának és a jelenlegi letapogatási beállításoknak a megjelenítése.
-  (Útmutató megnyitása)
 Megjelenik ez az oldal.

Megtekintési terület

- **Megtekintési terület**

Ez az a terület, ahol egy próbakép megjelenik a Megtekintés (Preview) gombra kattintva. Itt ellenőrizheti a „Beállítások és műveleti gombok” részben ismertetett beállítások (képporrekciók, színigazítások stb.) eredményét is.



Ha az  (Indexkép) gomb látható az eszköztáron

Megjelennek a dokumentum méretére levágott képek indexképei. A program csak azokat a képeket tapogatja le, amelyek négyzete be van jelölve.



Megjegyzés

- Több kép megtekintésekor a különböző körvonalak jelzik a különböző kiválasztási állapotokat.
 - Fókusz keret (vastag kék körvonal): a megjelenített beállítások lesznek alkalmazva.
 - Kiválasztott keret (vékony kék körvonal): a beállítások a Fókusz keretre és a Kiválasztott keretre egyaránt alkalmazva lesznek. Több képet is kiválaszthat, ha a Ctrl billentyű lenyomva tartása közben kattint rájuk.
 - Ki nem választott (nincs körvonal): a beállítások nem lesznek alkalmazva.
- Kattintson duplán a keretre a kép nagyításához. Az előző vagy a következő keret

megjelenítéséhez kattintson a képernyő alján található   (Keret léptetése) gombra. A nem nagyított állapothoz való visszatéréshez ismét kattintson duplán a keretre.

Ha a  (Teljes kép) gomb látható az eszköztáron

Az üveglapon található elemek egyetlen képként jelennek meg. A program a vágási keretekben található összes részt letapogatja.



Megjegyzés

- Megadhatja a letapogatási területet (vágási keretet) a megjelenített képen. Az indexkép nézetben képenként csak egy vágási keretet lehet megadni. A teljes kép nézetben több vágási keret is megadható.

➔ [Vágási keretek beállítása](#)

Kapcsolódó témakör

▶ [Letapogatás Alap módban](#)

[A lap tetejére ↕](#)

Bővített felhasználói kézikönyv

Bővített felhasználói kézikönyv > Letapogatás > Letapogatás a kapott alkalmazói szoftverrel > A ScanGear (lapolvasó illesztőprogram) képernyői > Különleges mód (Advanced Mode) lap

ScanGear

Különleges mód (Advanced Mode) lap

Lehetővé teszi olyan speciális beállítások megadását, mint a színmód, a kimeneti felbontás, a kép fényessége és a színtónus.

Ez a szakasz a Különleges mód (Advanced Mode) lehetőségnél elérhető beállításokat és funkciókat írja le.

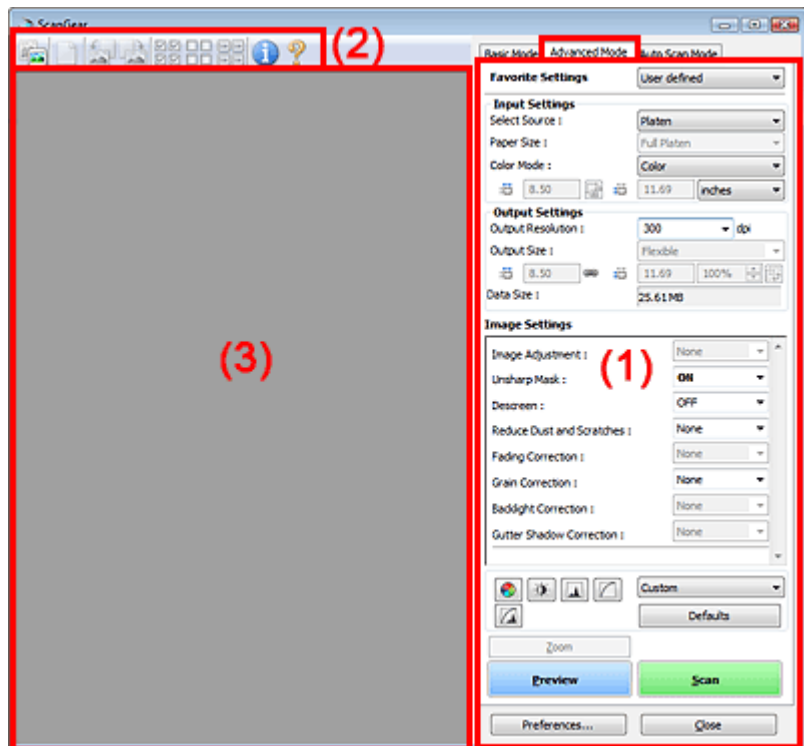

- (1) Beállítások és műveleti gombok
- (2) Eszköztár
- (3) Megtekintési terület

Megjegyzés

- A megjelenített elemek függhetnek a dokumentum típusától és a képernyő megnyitásának módjától.

Beállítások és műveleti gombok

• Kedvenc beállítások (Favorite Settings)

A Különleges mód (Advanced Mode) lapon elnevezheti és mentheti a beállítások csoportjait (Bemeneti beállítások (Input Settings), Kimeneti beállítások (Output Settings) és Színigazítás (Color Adjustment) gomb), és amikor szükséges, betöltheti azokat. A rendszeresen használt beállítások csoportját kényelmesebb elmenteni. Az alapértelmezett beállítások is visszatölthetők ezen a módon. Válassza ki a legördülő lista Hozzáadás/törlés... (Add/Delete...) elemét, melyre megnyílik a Kedvenc beállítások hozzáadása/törlése (Add/Delete Favorite Settings) párbeszédpanel.

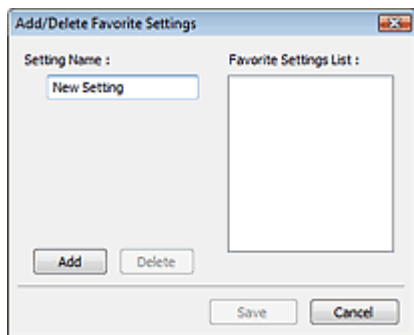

Adja meg a Név beállítása (Setting Name) értékét, majd kattintson a Hozzáadás (Add) gombra. A név megjelenik a Kedvenc beállítások listája (Favorite Settings List) listán.

Ha a Mentés (Save) gombra kattint, az elem megjelenik Kedvenc beállítások (Favorite Settings) listán, ahol kiválasztható az előre megadott beállításokkal együtt.

A Kedvenc beállítások listája (Favorite Settings List) egy elemének törléséhez válassza azt ki, majd kattintson a Törlés (Delete) gombra. Kattintson a Mentés (Save) gombra a Kedvenc beállítások listája (Favorite Settings List) beállításainak elmentéséhez.

Megjegyzés

- Használhatja a Hozzáadás/törlés... (Add/Delete...) elemet a Kedvenc beállítások (Favorite Settings) panelben a megtekintés után.
- Legfeljebb 10 elem menthető el.

• Bemeneti beállítások (Input Settings)

Adja meg az olyan bemeneti beállításokat mint a dokumentum típusa és mérete.

➔ [Bemeneti beállítások \(Input Settings\)](#)

• Kimeneti beállítások (Output Settings)

Adja meg az olyan kimeneti beállításokat mint a kimeneti felbontás és méret.

➔ [Kimeneti beállítások \(Output Settings\)](#)

• Kép beállításai (Image Settings)

Számos képjavító funkciót engedélyezhet/tilthat le.

➔ [Kép beállításai \(Image Settings\)](#)

• Színbeállítás gombok

Ezekkel a gombokkal lehet a kép fényességében és színtónusában finombeállításokat végezni. Beállíthatja a kép általános fényességét vagy kontrasztját, illetve a kiemelt és árnyékos részeket (hisztogram) vagy az egyensúlyt (tónusgörbe).

➔ [Színbeállítás gombok](#)

• Nagyítás (Zoom)

Felnagyítja a képet vagy a vágási kereten belüli részt. Ha a képet kinagyítottuk, a Nagyítás (Zoom) gomb átváltozik Visszavonás (Undo) gombra. A megtekintés nem nagyított állapotához való visszatéréshez kattintson a Visszavonás (Undo) gombra.

Indexkép nézetben

Felnagyítja a kijelölt képet. Az előző vagy a következő keret megjelenítéséhez kattintson a képernyő

alján található   (Keret léptetése) gombra.

Megjegyzés

- A képeket úgy is felnagyíthatja, hogy duplán kattint a keretre. A nem nagyított állapothoz való visszatéréshez ismét kattintson duplán a keretre.

Teljes kép nézetben

Újra letapogatja a vágási keret tartalmát erősebb nagyítást használva.

Megjegyzés

- A Nagyítás (Zoom) művelet újra letapogatja a képet, és megjeleníti annak nagy felbontású megtekintési képét.

-  A (Nagyítás/kicsinyítés) eszköztár gomb segítségével a megtekintési kép gyorsan nagyítható. A megjelenített kép felbontása azonban alacsony lesz.

• Megtekintés (Preview)

Végrehajt egy próbaletapogatást.

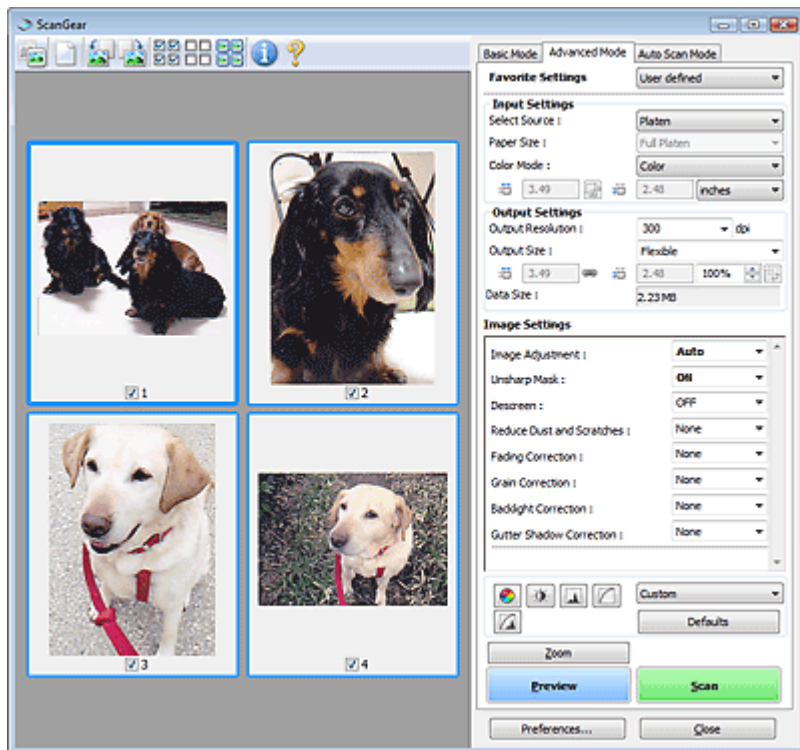

• Letapogatás (Scan)

A beolvasás elkezdése.

Megjegyzés

- Miután a letapogatás elkezdődött, a program jelzi annak előrehaladását. Kattintson a Mégse (Cancel) gombra a letapogatás megszakításához.
- Ha a letapogatás befejeződött, egy párbeszédpanel jelenik meg, melyben kiválaszthatja a következő műveletet. Kövesse a felszólításokat a befejezéshez. Részletekért tekintse meg A ScanGear párbeszédpanel állapota letapogatás után (Status of ScanGear dialog after scanning) elemet a „[Letapogatás \(Scan\) lap](#)” témakörnél (Beállítások (Preferences) párbeszédpanel).
- Ha a letapogatott képek együttes mérete meghalad egy meghatározott méretet, akkor a letapogatás hosszabb ideig tarthat. Ebben az esetben egy figyelmeztető üzenet jelenik meg. Ekkor célszerű csökkenteni a teljes méretet. A folytatáshoz teljes kép nézetben hajtja végre a letapogatást.

• Beállítások... (Preferences...)

Megnyílik a Beállítások (Preferences) párbeszédpanel, ahol elvégezheti a letapogatási és megtekintési beállításokat.

➔ [Beállítások \(Preferences\) párbeszédpanel](#)

• Bezárás (Close)

A ScanGear (lapolvasó illesztőprogram) bezárása.

Eszköztár

• Eszköztár

Módosíthatja és forgatja a megtekintési képeket. Az eszköztár megjelenített gombjai a nézetből függenek.

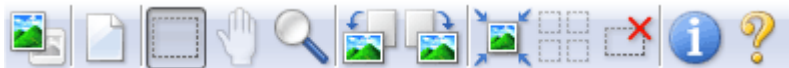
Indexkép nézetben**Teljes kép nézetben**

-  (Indexkép) /  (Teljes kép nézet)

Átváltja a megtekintési terület nézetét.

➔ **Megtekintési terület**

-  (Törlés)

Kattintson erre a gombra a megtekintési kép törléséhez.

Az eszköztárat és a színbeállításokat is visszaállítja.

-  (Vágás)

Lehetővé teszi a letapogatási terület egérrel való kijelölését.

-  (Kép mozgatása)

Ha egy nagyított kép nem fér el a képernyőn, akkor a gombra való kattintás után fogja meg az egérrel a képet, s mozgassa úgy, hogy a kívánt rész legyen látható. A képet a gördítősávokkal is mozgathatja.

-  (Nagyítás/kicsinyítés)

Kattintson erre a gombra, majd a képre annak felnagyításához. Kattintson jobb gombbal a képre annak kicsinyítéséhez.

-  (Forgatás balra)

A megtekintési képet 90 fokkal elfordítja az óramutató járásával ellenkező irányban.

- Az eredmény tükröződik majd a letapogatott képen.

- A kép visszatér az eredeti állapotába, amikor újra megtekinti a képet.

-  (Forgatás jobbra)

A megtekintési képet 90 fokkal elfordítja az óramutató járásával megegyező irányban.

- Az eredmény tükröződik majd a letapogatott képen.

- A kép visszatér az eredeti állapotába, amikor újra megtekinti a képet.

-  (Automatikus vágás)

A vágási keret automatikusan a megtekintési területen megjelenített dokumentum méretéhez igazítva mutatja. Ha a vágási kereten belül van vágási terület, ezen gombra történő minden egyes kattintáskor csökken a letapogatási terület.

-   (Minden képkocka bejelölése)

Ez a gomb kettő vagy több vágási keret megjelenítése esetén érhető el.

Bejelöli a kép négyzetét indexkép nézetben.

-   (Minden képkocka bejelölésének törlése)





Ez a gomb kettő vagy több vágási keret megjelenítése esetén érhető el.

Törli a jelet az összes kép négyzetéből indexkép nézetben.

-   (Az összes képkocka kiválasztása)

Ez a gomb kettő vagy több vágási keret megjelenítése esetén érhető el.

Kiválasztja a képet indexkép nézetben, és a kép kék keretben jelenik meg.

- 
(Az összes vágási keret kiválasztása)
 Ez a gomb kettő vagy több vágási küszöb esetén érhető el.
 Minden vágási keret vastag töröttvonalalal lesz bekerítve. A beállítás az összes vágási keretre vonatkozni fog.
- 
(Vágási keret törlése)
 Törli a kiválasztott vágási keretet.
- 
(Információk)
 A ScanGear (lapolvasó illesztőprogram) verziójának és a jelenlegi letapogatási beállításoknak a megjelenítése.
- 
(Útmutató megnyitása)
 Megjelenik ez az oldal.

Megtekintési terület

- Megtekintési terület**

Ez az a terület, ahol egy próbakép megjelenik a Megtekintés (Preview) gombra kattintva. Itt ellenőrizheti a „**Beállítások és műveleti gombok**” részben ismertetett beállítások (képporrekcíók, színingázítások stb.) eredményét is.

Ha az (Indexkép) gomb látható az eszköztáron

Megjelennek a dokumentum méretére levágott képek indexképei. A program csak azokat a képeket tapogatja le, amelyek négyzete be van jelölve.



Megjegyzés

- Több kép megtekintésekor a különböző körvonalak jelzik a különböző kiválasztási állapotokat.
 - Fókusz keret (vastag kék körvonal): a megjelenített beállítások lesznek alkalmazva.
 - Kiválasztott keret (vékony kék körvonal): a beállítások a Fókusz keretre és a Kiválasztott keretre egyaránt alkalmazva lesznek. Több képet is kiválaszthat, ha a Ctrl billentyű lenyomva tartása közben kattint rájuk.
 - Ki nem választott (nincs körvonal): a beállítások nem lesznek alkalmazva.

Ha a (Teljes kép) gomb látható az eszköztáron

Az üveglapon található elemek egyetlen képként jelennek meg. A program a vágási keretekben található összes részt letapogatja.



Megjegyzés

- Megadhatja a letapogatási területet (vágási keretet) a megjelenített képen. Az indexkép nézetben képenként csak egy vágási keretet lehet megadni. A teljes kép nézetben több vágási keret is megadható.
➔ [Vágási keretek beállítása](#)

Kapcsolódó témakör

- ▶ [Letapogatás Különleges módban](#)

[A lap tetejére ↕](#)

Bővített felhasználói kézikönyv

Bővített felhasználói kézikönyv > Letapogatás > Letapogatás a kapott alkalmazói szoftverrel > A ScanGear (lapolvasó illesztőprogram) képernyői > Bemeneti beállítások (Input Settings)



Bemeneti beállítások (Input Settings)

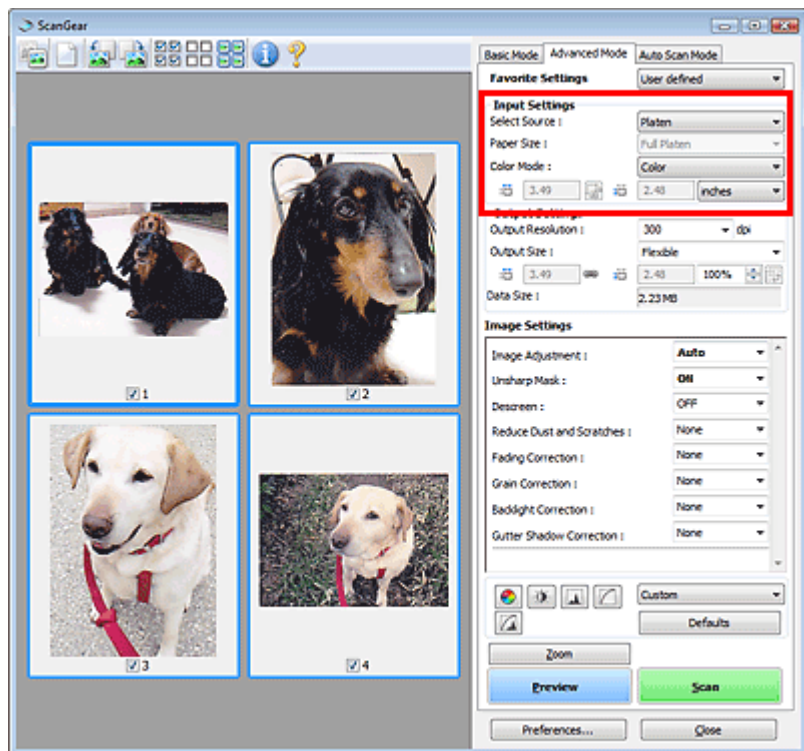

A Bemeneti beállítások (Input Settings) segítségével állíthatja be a következő elemeket:

- **Forrás kiválasztása (Select Source)**

Megjelenik a letapogatni kívánt dokumentum típusa.

- **Papírméret (Paper Size)**



Adja meg a letapogatni kívánt dokumentum méretét. Ez a beállítás csak a teljes kép nézetben alkalmazható.

A megtekintési terület mérete megfelelően módosul, ha kiválaszt egy méretet.

Fontos

- Néhány alkalmazás a fogadható letapogatási adathoz mennyiségi korláttal rendelkezik. A ScanGear (lapolvasó illesztőprogram) olyan adatokat tud beolvasni, melyek:
 - 21000 képpont x 30000 képpont méretűek vagy kisebbek
- Ha a megtekintés után módosítja a Papírméret (Paper Size) beállítását, akkor a megtekintési kép törlődni fog.

Megjegyzés

- Ha nem biztos benne, mit válasszon a Papírméret (Paper Size) értékül, állítsa a Papírméret (Paper Size) értékét Teljes tálca (Full Platen) méretűre, majd mérje le a dokumentumot, és írja be a megfelelő értékeket a  (Szélesség) és  (Magasság) mezőkbe.

- **Színes mód (Color Mode)**

Válassza ki a dokumentum letapogatásának módját.

- **Színes (Color)**

Színes dokumentumok letapogatásakor vagy színes képek létrehozásakor válassza ezt a módot. Ez a mód 256 szinten rendereli a képet (8 bit) / R(ed) (piros), G(reen) (zöld), és B(lue) (kék).

- **Szürkeárnyalatos (Grayscale)**

Fekete-fehér fényképek letapogatásakor vagy egyszínű képek létrehozásakor válassza ezt a módot. Ez a mód 256 szinten rendereli a képet (8 bit) / fekete-fehér.

- **Fekete-fehér (Black and White)**

Fényképek és dokumentumok fekete-fehérben történő letapogatásához válassza ezt a módot. Ez a mód fekete-fehérben rendereli a képet. A kép kontrasztja fekete-fehérre van osztva bizonyos



szinteken (küszöbszintek), és két színnel van renderelve. A küszöbszint a  (Küszöb) gombbal állítható.

- **Bemeneti méret**

Az indexkép nézetben a levágott dokumentum mérete a megtekintés után jelenik meg.

A teljes kép nézetben a megtekintés előtt a Papírméret (Paper Size) érték jelenik meg, a megtekintés után pedig a vágási keret (letapogatási terület) mérete jelenik meg.

A vágási keret (letapogatási terület) méretét a  (Szélesség) és a  (Magasság) érték megadásával módosíthatja.

Kattintson az  (Oldalarány megőrzése) elemre, és módosítsa azt  (Zárolt) értékre az oldalarány megőrzéséhez a vágási keret méretének megadásakor.

Fontos

- A bemeneti méret beállítások csak akkor elérhetőek, ha a Kimeneti méret (Output Size) a Kimeneti beállítások (Output Settings) csoportban Rugalmas (Flexible) értékre van állítva. Ha nem Rugalmas (Flexible) méretet választ, egy a Kimeneti méret (Output Size) és Kimeneti felbontás (Output Resolution) értékekből számított vágási keret jelenik meg, amelynek az oldalaránya rögzített.

Megjegyzés

- A megadható értékeknek a kiválasztott dokumentumméretben belül kell maradniuk. Ha a Kimeneti felbontás (Output Resolution) beállítás értéke 600 dpi, a minimális méret 96x96 képpont lesz 100 %-os méretnél.
- Ha automatikus vágást hajt teljes kép nézetben, az oldalarány nem lesz megtartva, mivel a méret nagyobb prioritású.
- A „[Vágási keretek beállítása](#)” témakör tartalmaz részleteket a vágási keretéről.

Bővített felhasználói kézikönyv

Bővített felhasználói kézikönyv > Letapogatás > Letapogatás a kapott alkalmazói szoftverrel > A ScanGear (lapolvasó illesztőprogram) képernyői > Kimeneti beállítások (Output Settings)



Kimeneti beállítások (Output Settings)

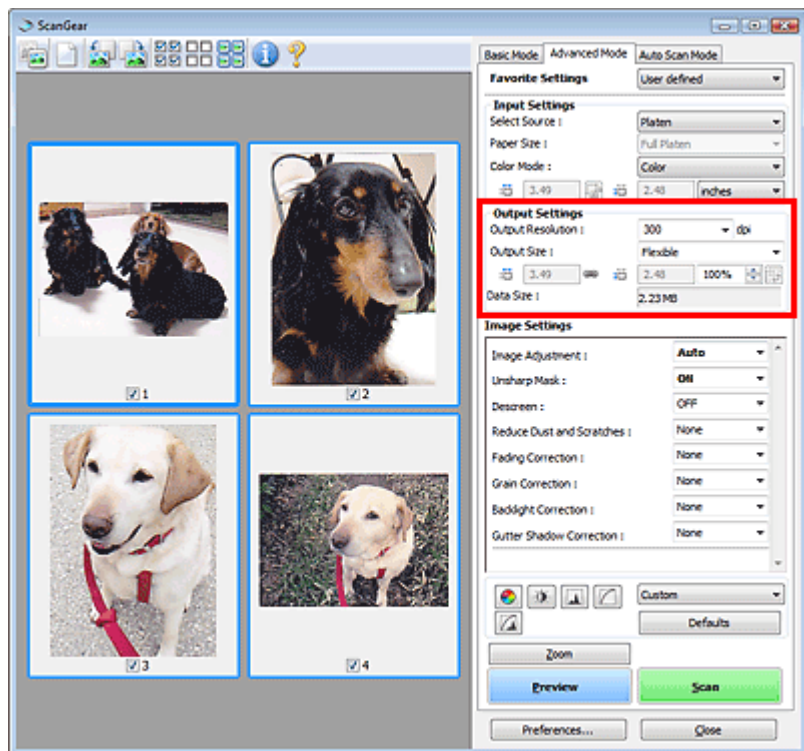

A Kimeneti beállítások (Output Settings) segítségével állíthatja be a következő elemeket:

- **Kimeneti felbontás (Output Resolution)**

Adja meg a letapogatási felbontást.

Minél magasabb a felbontás (érték), annál részletesebb a kép.

Válasszon ki egy felbontást a gombra való kattintáskor megjelenő opciókból, vagy írjon be egy 25 dpi és 19200 dpi közötti értéket (1 dpi-s növekményként).

➔ **Felbontás**

- **Kimeneti méret (Output Size)**

Válasszon ki egy kimeneti méretet.

Egyéni méret beállításához válassza a Rugalmas (Flexible) értéket, vagy válasszon egy értéket nyomtatáshoz vagy megjelenítéshez. Egyéni méret beállításához és annak új kimeneti méretként történő mentéséhez válassza a Hozzáadás/törlés... (Add/Delete...) lehetőséget.

- **Rugalmas (Flexible)**

Megadhatja a kimeneti felbontást és méretet, és beállíthatja a vágási keretet.



Indexkép nézetben

Az indexképeken az egér húzásával jeleníthet meg vágási keretet. Ha a vágási keret meg van jelenítve, a képnek csak a kereten belüli része lesz letapogatva. Ha nincs megjelenített vágási keret, minden keret önálló képként lesz beolvasva.

Teljes kép nézetben

Ha nincs vágási keret, a teljes megtekintési terület le lesz tapogatva. Ha a vágási keret meg van jelenítve, a képnek csak a kereten belüli része lesz letapogatva.

Megjegyzés

- A letapogatott kép nagyításához/kicsinyítéséhez adja meg a  (Szélesség) és  (Magasság) értékét a Kimeneti beállítások (Output Settings) panelen, vagy adjon meg egy %-os értéket a % mezőben. A % legnagyobb értéke a Kimeneti felbontás (Output Resolution) beállítás értékétől függ. A % legnagyobb értéke 19200 dpi lehet (maximálisan elérhető kimeneti felbontás).

• Papírméret (L stb.) és Képernyőméret (1024 x 768 képpont stb.)

Nem lehet megadni szélesség, magasság és skála értéket. A megtekintési képben egy vágási terület jelenik meg a választott kimeneti méretnek és felbontásnak megfelelően. A képnek a vágási kereten belüli része lesz a kiválasztott lapméretben letapogatva. Megfoghatja a vágási keretet, s az oldalárány megtartásával nagyíthatja, kicsinyítheti és mozgathatja azt.

• Hozzáadás/törlés... (Add/Delete...)

Megnyitja a Kimeneti méret hozzáadása/törlése (Add/Delete the Output Size) párbeszédpanel, ahol egyedi kimeneti méreteket adhat meg.

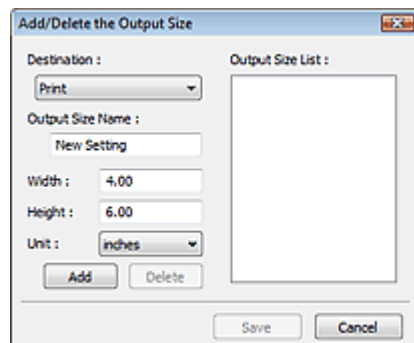

A Kimeneti méret hozzáadása/törlése (Add/Delete the Output Size) párbeszédpanelben több kimeneti méretet is megadhat és egyszerre elmentheti őket. A mentett elemek a Kimeneti méret (Output Size) listán jelennek meg, ahol kiválaszthatók az előre definiált elemekkel együtt.

Hozzáadás

Egy méret hozzáadásához válassza ki a Nyomatás (Print) vagy Képernyő (Image display) értéket a Cél (Destination) elemnél, majd adja meg a Kimeneti méret neve (Output Size Name), Szélesség (Width) és Magasság (Height) értékeit, majd kattintson a Hozzáadás (Add) gombra. A hozzáadott méret neve a Kimeneti méret lista (Output Size List) eleme lesz.

Kattintson a Mentés (Save) gombra a Kimeneti méret lista (Output Size List) elemeinek mentéséhez.

Törlés

A Kimeneti méret lista (Output Size List) egy elemének törléséhez válassza azt ki, majd kattintson a Törlés (Delete) gombra. Kattintson a Mentés (Save) gombra a Kimeneti méret lista (Output Size List) elemeinek mentéséhez.

Fontos

- Nem törölheti az olyan előre definiált kimeneti méreteket mint az A4 és az 1024 x 768 képpont (1024 x 768 pixels).

Megjegyzés

- A lista legfeljebb 10 elem menthető minden célhoz.
- Hibaüzenet jelenik meg, ha a beállítási tartományon kívüli értéket ad meg. Adjon meg egy értéket az üzenetben megjelenő tartományon belül.
- Az Egység (Unit) a Cél (Destination) szerint változik. Nyomatás (Print) esetén, választhatja a mm vagy hüvelyk (inches) egységet. Képernyő (Image display) esetén a mértékegység a képpont (pixels).

Megjegyzés

- A „Vágási keretek beállítása” témakör tartalmaz részleteket a vágási keretéről.
- Azt, hogy a vágási keret hogyan jelenjen meg a megtekintési képen, be lehet állítani a Megtekintés (Preview) lapon, a Beállítások (Preferences) párbeszédpanelen. Lásd a Vágási keret a megtekintési képeken (Cropping Frame on Previewed Images) elemet a „ [Megtekintés \(Preview\) lap](#)” témakörnél.

-  **(Oldalarány váltása)**

Kattintson erre a gombra a vágási keret elforgatásához. Kattintson újra az eredeti tájolás visszaállításához.

- **Adatméret (Data Size)**

A megtekintési kép letapogatásakor egy képfájl jön létre. BMP formátumban való mentésének mérete jelenik meg.

Megjegyzés

- Ha a fájl méret meghalad egy meghatározott értéket, az érték piros színnel jelenik meg. Ebben az esetben egy figyelmeztető üzenet jelenik meg, amikor a Letapogatás (Scan) gombra kattint. Ekkor az Adatméret (Data Size) érték csökkentéséhez célszerű módosítani a beállítást. A folytatáshoz teljes kép nézetben hajtsa végre a letapogatást.

[A lap tetejére ↕](#)

Bővített felhasználói kézikönyv

Bővített felhasználói kézikönyv > Letapogatás > Letapogatás a kapott alkalmazói szoftverrel > A ScanGear (lapolvasó illesztőprogram) képernyői > Kép beállításai (Image Settings)

ScanGear

Kép beállításai (Image Settings)

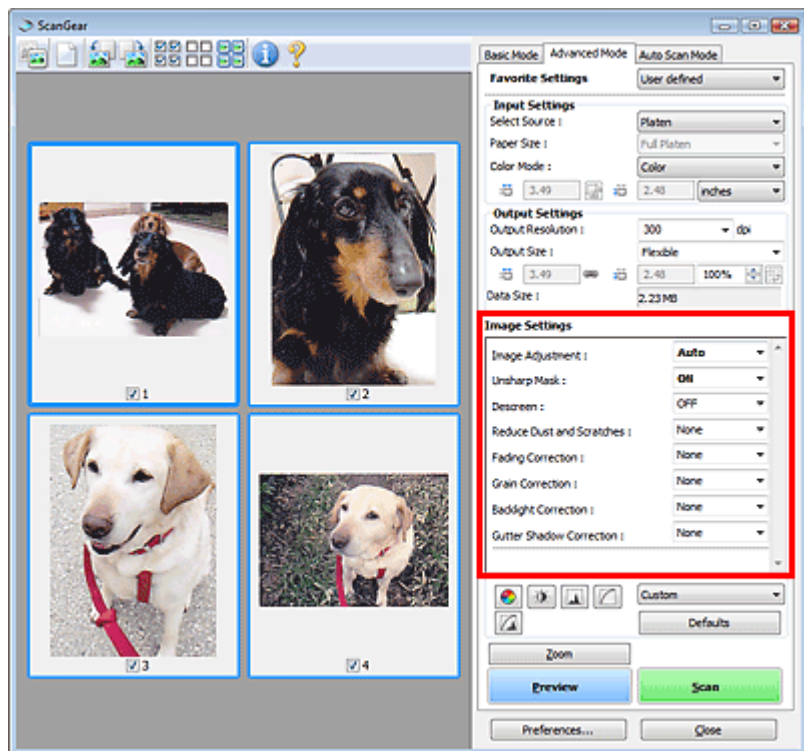

Fontos

- Ezeket a funkciókat ne alkalmazza olyan képekre, melyeken nincsenek moire-minták, foltok/karcolások vagy halvány színek. A színtónus hátrányosan módosulhat.
- A képjavítás eredményei esetleg nem látszanak a megtekintési képen.

Megjegyzés

- A választható opciók a színes mód beállításától függenek.
- A letapogatás tovább tarthat a Kép beállításai (Image Settings) használatakor.

A Kép beállításai (Image Settings) segítségével állíthatja be a következő elemeket:

• Képjavítás (Image Adjustment)

Amikor a képjavítás be van kapcsolva, a program automatikusan az optimális értékre állítja be a kép megadott területének fényességét. A képek az automatikusan felismert dokumentumtípus vagy a megadott dokumentumtípus alapján javíthatók. A javítás eredménye a teljes képre fog vonatkozni. A beállítás alapértelmezés szerint Automat. (Auto) értékű.

• Nincs (None)

A képjavítás nem lesz alkalmazva.

• Auto

Alkalmazza a képjavítást a dokumentum típusának automatikus felismerésével. Ajánlott, hogy általában ezt a beállítást használja.

• Fotó (Photo)

Ezzel a beállítással alkalmazható a képjavítás a fényképekre.

• Magazin (Magazine)

Ezzel a beállítással alkalmazható a képjavítás a folyóiratokra.

- **Újság (Newspaper)**

Ezzel a beállítással alkalmazható a képjavítás az újságokra.

- **Dokumentum (Document)**

Ezzel a beállítással alkalmazható a képjavítás a szöveges dokumentumokra.

Fontos

- A Képjavítás (Image Adjustment) értéket beállíthatja megtekintés után.
- Akkor választhatja ki ezt a beállítást, ha a Javasolt (Recommended) elem van kijelölve a Színbeállítások (Color Settings) lapján a Beállítások (Preferences) párbeszédpanelnek.

Megjegyzés

- Ha a képjavítás eredménye nem megfelelő az Automat. (Auto) beállítás esetén, adja meg a dokumentum típusát.
- A képjavítási művelet miatt a kép színtónusa eltérhet az eredetitől. Ebben az esetben állítsa a Képjavítás (Image Adjustment) beállítást Nincs (None) értékűre.

- **Élesítő maszk (Unsharp Mask)**

Ha az értéke BE (ON), az objektumok körvonalai nyomatékossítva lesznek a kép élesítéséhez. Ez a beállítás alapértelmezés szerint BE (ON).

- **Rácshiba eltávolítása (Descreen)**

A nyomtatott fotók és képek pontok finom halmazaként vannak ábrázolva. A „moire” minta egy olyan jelenség, amely esetén egyenetlen elosztású részek vagy csíkozott minták keletkeznek az ilyen finom pontokból álló nyomtatott fotók és képek letapogatása során. A Rácshiba eltávolítása (Descreen) funkcióval lehet ezeket a moire-mintákat csökkenteni. A beállítás alapértelmezett értéke a KI (OFF).

Megjegyzés

- Még ha a Rácshiba eltávolítása (Descreen) BE (ON) értékre is van állítva, maradhatnak moire-minták a dokumentumban az Élesítő maszk (Unsharp Mask) BE (ON) értékű beállítása esetén. Ebben az esetben állítsa az Élesítő maszk (Unsharp Mask) beállítást KI (OFF) értékűre.
- A Magazin(Színes) (Magazine(Color)) elemnek ugyanaz a hatása a Forrás kiválasztása (Select Source) listában az Alap mód (Basic Mode) lapon, mint amikor a Rácshiba eltávolítása (Descreen) BE (ON) értékűre van állítva a Különleges mód (Advanced Mode) használatakor.

- **Por, karcolások csökkentése (Reduce Dust and Scratches)**

A letapogatott fényképek fehér pontokat tartalmazhatnak, melyet a por és a karcolások okozhatnak. Ezzel a funkcióval csökkentheti az ilyen zajt. Ez a beállítás alapértelmezés szerint Nincs (None).

- **Nincs (None)**

A por és karcolások nem lesznek kezelve.

- **Kicsi (Low)**

Válassza ezt a kisebb porszemcsék és karcolások javításához. A nagyobb hibák megmaradhatnak.

- **Közepes (Medium)**

Ajánlott, hogy általában ezt a beállítást használja.

- **Nagy (High)**

Válassza ezt a kisebb/nagyobb porszemcsék és karcolások javításához. A javítási eljárásnak nyoma maradhat, és a kép értékes részei elveszhetnek.

Fontos

- Bizonyos típusú fotóknál ez a funkció nem biztos, hogy hatékony.

Megjegyzés

- Ajánlott, hogy Nincs (None) értékűre állítsa nyomtatványok letapogatásánál.

- **Halványulási korrekció (Fading Correction)**

Használja ezt a funkciót idővel megfakult vagy túlszínezett fotók javításához. Túlszínezettség esetén egy bizonyos szín hatással van az egész képre az időjárás vagy erős környezeti színek miatt. Ez a beállítás alapértelmezés szerint Nincs (None).

- **Nincs (None)**

A halványulási korrekciók nem lesznek alkalmazva.

- **Kicsi (Low)**

Válassza ezt a kisebb mértékű fakultság vagy túlszínezés esetén.

- **Közepes (Medium)**

Ajánlott, hogy általában ezt a beállítást használja.

- **Nagy (High)**

Válassza ezt a nagyobb mértékű fakultság vagy túlszínezés esetén. A beállítás hatással lehet a kép tónusára.

Fontos

- Beállíthatja a Halványulási korrekció (Fading Correction) értékét megtekintés után.
- A Halványulási korrekció (Fading Correction) hatékonysága kis letapogatási terület esetén romolhat.
- Akkor választhatja ki ezt a beállítást, ha a Javasolt (Recommended) elem van kijelölve a Színbeállítások (Color Settings) lapján a Beállítások (Preferences) párbeszédpanelnek.

- **Szemcsekorrekció (Grain Correction)**

Használja ezt a funkciót nagysebességű vagy fokozott érzékenységű filmmel készített fotók szemcséinek (egyenetlenségeinek) eltávolításához. Ez a beállítás alapértelmezés szerint Nincs (None).

- **Nincs (None)**

A szemcsék nem lesznek eltávolítva.

- **Kicsi (Low)**

Használja ezt, ha a fotó enyhén szemcsés.

- **Közepes (Medium)**

Ajánlott, hogy általában ezt a beállítást használja.

- **Nagy (High)**

Használja ezt, ha a fotó nagyon szemcsés. Befolyásolhatja a kép színátmeneteit és az élességét.

Fontos

- A Szemcsekorrekció (Grain Correction) hatékonysága kis letapogatási terület esetén romolhat.

- **Ellenfény korrekció (Backlight Correction)**

Használja ezt a funkciót ellenfényben készült fotók javításához.

Ha módosítja az Ellenfény korrekció (Backlight Correction) beállítást, az eredmény megjelenik a megtekintési képen. Ez a beállítás alapértelmezés szerint Nincs (None).

- **Nincs (None)**

Az ellenfény korrekciók nem lesznek alkalmazva.

- **Kicsi (Low)**

Használja ezt kis ellenfényű fotók esetén. A kép kontrasztját ez nem befolyásolja.

- **Közepes (Medium)**

Ajánlott, hogy általában ezt a beállítást használja.

- **Nagy (High)**

Használja ezt erős ellenfényű fotók esetén. Ez befolyásolhatja a kép kontrasztját.

Fontos

- Beállíthatja az Ellenfény korrekció (Backlight Correction) értékét megtekintés után.

- Akkor választhatja ki ezt a beállítást, ha a Javasolt (Recommended) elem van kijelölve a Színbeállítások (Color Settings) lapján a Beállítások (Preferences) párbeszédpanelnek.
- Az Ellenfény korrekció (Backlight Correction) hatékonysága kis letapogatási terület esetén romolhat.

Megjegyzés

- Zajos mintázatok jelenhetnek meg az Ellenfény korrekció (Backlight Correction) használatakor. A Szemcsekorrekció (Grain Correction) használata és az Élesítő maszk (Unsharp Mask) KI (OFF) értékre állítása csökkentheti a zajos mintázatokat.

• Gerincárnyék korrekció (Gutter Shadow Correction)

Használja ezt a funkciót a nyitott könyvek letapogatásánál a lapok között megjelenő árnyék javításához. Amikor a Gerincárnyék korrekció (Gutter Shadow Correction) beállítást a megtekintési képen adja meg, megjelenik az eredmény. A letapogatás előtt tekintse meg a hatást, mivel az eredmény függhet a dokumentum típusától, és attól, hogyan lett nyomtatva a dokumentum.

A görbült lapok miatti nem tiszta, homályos szövegek, vonalak nem lesznek korrigálva. Ez a beállítás alapértelmezés szerint Nincs (None).

• Nincs (None)

A gerincárnyék nem lesz javítva.

• Kicsi (Low)

Akkor használja ezt, ha közepes beállításnál a hatás túl erős.

• Közepes (Medium)

Ajánlott, hogy általában ezt a beállítást használja.

• Nagy (High)

Akkor használja ezt, ha közepes beállításnál a hatás túl gyenge.

Fontos

- Ne helyezzen 2,0 kg (4,4 font) vagy annál nagyobb tömegű tárgyat a tálcára. Ne nyomja továbbá 2, 2 kg-ot (4,4 fontot) meghaladó erővel a dokumentumot. Túl erős nyomás esetén a lapolvasó helytelenül működhet vagy betörhet az üveg.
- Igazítsa a dokumentumot a tálca széléhez. Ha nem így tesz, az árnyék korrigálása nem lesz megfelelő.



- A dokumentumtól függően az árnyék korrekciója nem biztos, hogy megfelelő lesz. Ha a lap hátere nem fehér, lehet, hogy az árnyék egyáltalán nem vagy nem helyesen lesz észlelve.
- Letapogatás során ugyanolyan erővel nyomja a dokumentumot, mint az előzetes letapogatáskor. Ha a kötés nem egyenletes, az árnyék korrekciója nem lesz megfelelő.



- Az, hogy hogyan helyezze el a dokumentumot, függ a modelltől és a letapogatandó dokumentumtól.

Megjegyzés

- Takarja le a dokumentumot egy fekete ruhaanyaggal, ha a dokumentum és a tálca között beszűrődő fény miatt fehér foltok, csíkok és színes minták jelentek meg az eredményen.
- Ha az árnyék korrekciója nem megfelelő, a megtekintési képnél állítson a vágási kereten.
➔ [Vágási keretek beállítása](#)

[A lap tetejére ↕](#)

Bővített felhasználói kézikönyv

Bővített felhasználói kézikönyv > Letapogatás > Letapogatás a kapott alkalmazói szoftverrel > A ScanGear (lapolvasó illesztőprogram) képernyői > Színbeállítás gombok

ScanGear

Színbeállítás gombok

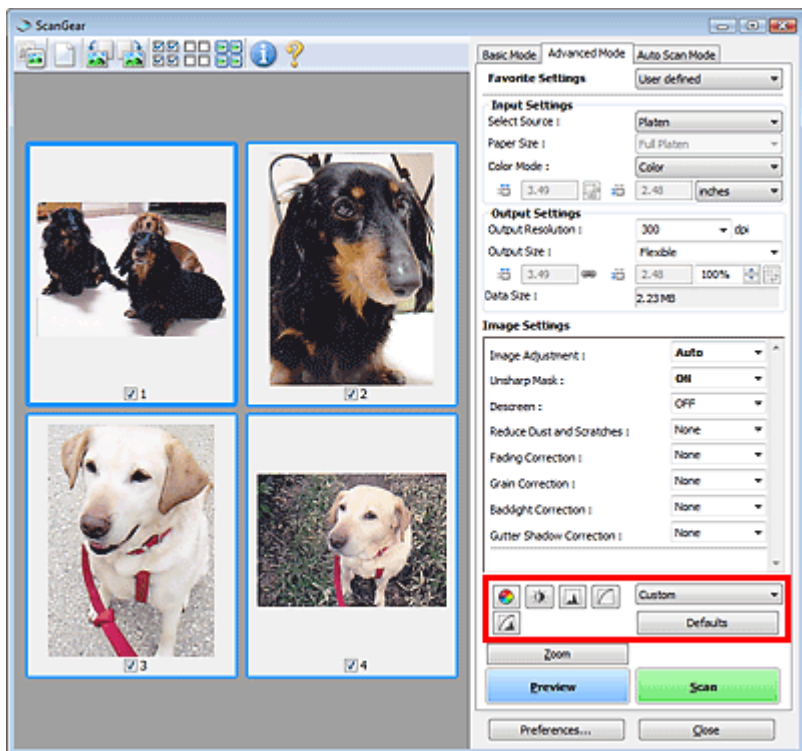

A Színbeállítás gombok lehetővé teszik a kép fényességének és színtónusának finom javítását. Beállíthatja a kép általános fényességét vagy kontrasztját, illetve a kiemelt és árnyékos részeket (hisztogram) vagy az egyensúlyt (tónusgörbe).

Fontos

- A színbeállítási gombok nem használhatók, ha a Színegyeztetés (Color Matching) értéket választotta a Beállítások (Preferences) párbeszédpanel Színbeállítások (Color Settings) lapján.

Megjegyzés

- A választható opciók a színes mód beállításától függenek.
- Ha a képet a Színbeállítás gombokkal állítja be, az eredmény megjelenik a megtekintési képen.

A Színbeállítás gombokra való kattintással a következő elemeket állíthatja be:

-  **(Telítettség/Színegyensúly)**

Állítsa be a kép élénkségét és színtónusát. Ezzel a funkcióval fényesítheti az idővel kifakult vagy túlszínezett színeket. Túlszínezettség esetén egy bizonyos szín hatással van az egész képre az időjárás vagy erős környezeti színek miatt.

➔ **A telítettség és a színegyensúly beállítása**

-  **(Fényerő/Kontraszt)**

Állítsa be a kép fényességét és kontrasztját. Ha a kép túl fényes vagy sötét, vagy a kép minősége a kontraszt hiánya miatt gyenge, akkor állíthat a fényesség és a kontraszt szintjén.

➔ **A fényesség és a kontraszt beállítása**

-  **(Hisztogram)**

A hisztogram lehetővé teszi, hogy egy kép esetén minden fényességi szinten megtekinthesse az adatkoncentrációt. Megadhatja egy kép legsötétebb (árnyék) és legfényesebb (kiemelés) szintjét, szintekre vághatja és kiterjesztheti a kép tónusterjedelmének közepét.

➡ [A hisztogram beállítása](#)



(Tónusgörbe beállításai)

Állítsa be egy kép fényességét a tónusgörbe alakjának kiválasztásával, mely görbe a bemeneti és kimeneti tónus egyensúlyát mutatja. Egy adott területen fényesség finombeállítást végezhet.

➡ [A tónusgörbe beállítása](#)



(Végső megtekintés)

Ellenőrizze a végső színbeállításokat. A következő képfeldolgozásból származó végső szintetikus tónusgörbe és hisztogram jelenik meg. Ezen a képernyőn nincsenek beállítási lehetőségek.

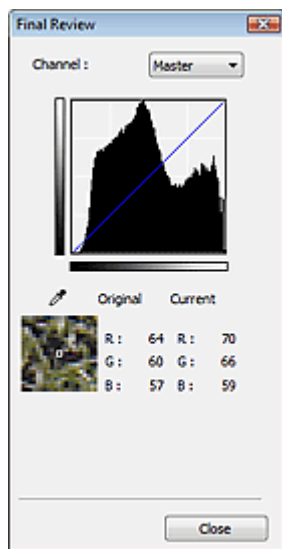

- Színes kép esetén a Csatorna (Channel) listában válassza ki, hogy a Piros (Red), Zöld (Green) és Kék (Blue) szín közül melyiket ellenőrzi, vagy válassza a Mester (Master) elemet a három szín együttes ellenőrzéséhez.
- Ha a kurzor a megtekintési képen van, az a rész nagyításra kerül, és megjelennek annak a beállítás előtti és utáni RGB értékei (csak K jelenik meg, ha a Színes mód (Color Mode) értéke Szürkeárnyalatos (Grayscale)).



(Küszöb)

Beállítja azt a határt (küszöbértéket), amelynél a fekete és a fehér szétválik. A küszöb szintjének állításával szöveges dokumentumban élesítheti a szöveget, vagy csökkentheti az átütés hatását újságoknál.

➡ [A küszöb beállítása](#)

• Egyéni (Custom)

Elnevezheti és mentheti a színbeállítási gombokkal végzett tónusgörbe- és küszöbbeállításokat. A legördülő menüben válassza ki a Hozzáadás/törlés... (Add/Delete...) pontot. Ha a Színes mód (Color Mode) nem Fekete-fehér (Black and White) értékre van beállítva, megjelenik a Tónusgörbe beállítások hozzáadása/törlése (Add/Delete Tone Curve Settings) párbeszédpanel. Ha a Színes mód (Color Mode) Fekete-fehér (Black and White), megjelenik a Küszöbbeállítások hozzáadása/törlése (Add/Delete Threshold Settings) párbeszédpanel.

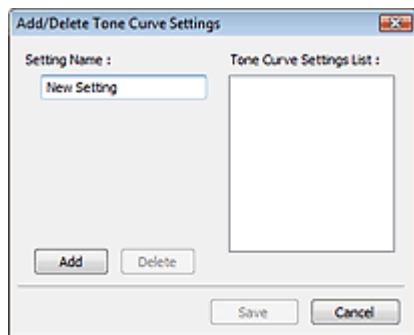

Adja meg a Név beállítása (Setting Name) értékét, majd kattintson a Hozzáadás (Add) gombra. A név megjelenik a Tónusgörbe beállítások lista (Tone Curve Settings List) vagy a Küszöbbeállítások listája (Threshold Settings List) elemeként.

A mentéshez kattintson a Mentés (Save) gombra.

Az elmentett tónusgörbe- és küszöbbeállításokat azután betöltheti és alkalmazhatja a megtekintési képre. A beállítások betöltéséhez válassza ki a mentett nevet a legördülő menüből.

Törléshez jelölje ki a Tónusgörbe beállítások lista (Tone Curve Settings List) vagy Küszöbbeállítások listája (Threshold Settings List) megfelelő elemét, majd kattintson a Törlés (Delete) gombra. Kattintson a Mentés (Save) gombra a Tónusgörbe beállítások lista (Tone Curve Settings List) vagy a Küszöbbeállítások listája (Threshold Settings List) beállítás értékeinek mentéséhez.

Megjegyzés

- Legfeljebb 20 elem menthető el.

• Alapért. (Defaults)

Minden beállítás (telítettség/színegyensúly, világosság/kontraszt, hisztogram és tónusgörbe) visszaállítása.

[A lap tetejére ↑](#)

Bővített felhasználói kézikönyv

Bővített felhasználói kézikönyv > Letapogatás > Letapogatás a kapott alkalmazói szoftverrel > A ScanGear (lapolvasó illesztőprogram) képernyői > Automatikus beolvasás mód (Auto Scan Mode) lap

ScanGear

Automatikus beolvasás mód (Auto Scan Mode) lap

Ez a mód lehetővé teszi az egyszerű letapogatást a dokumentumok tálcára helyezésével és egy gombra való kattintással.

Az Automatikus beolvasás mód (Auto Scan Mode) használatakor a dokumentumok detektálása automatikusan történik. Nem kell vágási kereteket megadnia vagy képjavitásokat végeznie.

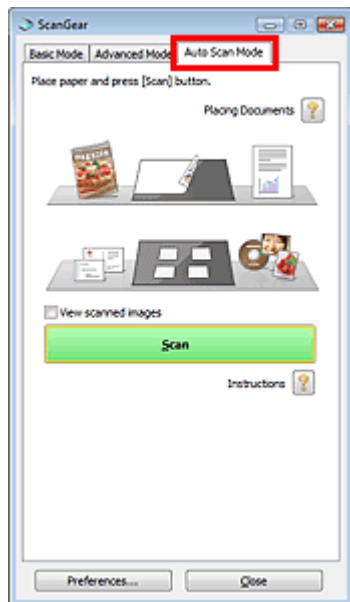

• Támogatott dokumentumok

Fotó, képeslap, névjegy, magazin, újság, szöveges dokumentum és CD/DVD.

Fontos

- A következő dokumentumtípusok nem tapogathatók le megfelelően. Ebben az esetben adja meg a dokumentum típusát vagy méretét az Alap mód (Basic Mode) vagy a Különleges mód (Advanced Mode) lapon, majd olvassa be újra a dokumentumot.
 - Dokumentum, amely nem fotó, képeslap, névjegy, magazin, újság, szöveges dokumentum vagy CD/DVD
 - A 2L méretnél (5 hüvelyk x 7 hüvelyk) (127 mm x 178 mm) kisebb szöveges dokumentumok, például a puhafedelű regények a gerinc kivágásával
 - Vékony fehér papírra nyomtatott dokumentumok
 - Hosszú, keskeny dokumentumok, például panorámafotók
- ➔ Letapogatás Alap módban
- ➔ Letapogatás Különleges módban
- Tükröződő CD/DVD-címkék letapogatása nem biztos, hogy megfelelő lesz.
- Helyezze be megfelelően a dokumentumot a letapogatni kívánt dokumentum típusa szerint. Máskülönben lehet, hogy a dokumentumok letapogatása nem lesz megfelelő. A dokumentumok megfelelő behelyezéséről lásd: „ Dokumentumok elhelyezése ”.

📖 Megjegyzés

- A letapogatást az **Alap mód (Basic Mode) lap** vagy a **Különleges mód (Advanced Mode) lap** használatával végezze a moire minták csökkentéséhez.

• Dokumentumok elhelyezése (Placing Documents)

Megjelenik a **Dokumentumok elhelyezése (Placing Documents)** beállítás.

- **Letapogatott képek megtekintése (View scanned images)**

Válassza ezt az opciót a letapogatott képek indexképeinek külön ablakban történő megjelenítéséhez.

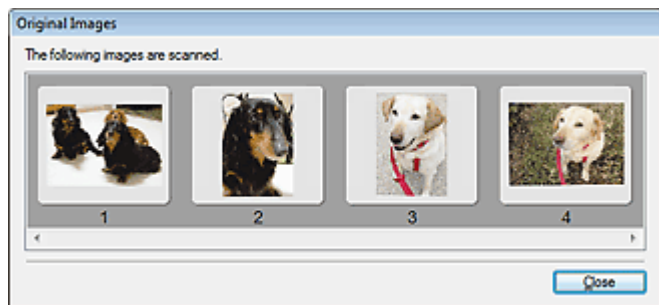

- **Letapogatás (Scan)**

Ezzel a letapogatás elindul.

Megjegyzés

- Miután a letapogatás elkezdődött, a program jelzi annak előrehaladását. Kattintson a Mégse (Cancel) gombra a letapogatás megszakításához.
- Ha a letapogatás befejeződött, egy párbeszédpanel jelenik meg, melyben kiválaszthatja a következő műveletet. Kövesse a felszólításokat a befejezéshez. Részletekért tekintse meg A ScanGear párbeszédpanel állapota letapogatás után (Status of ScanGear dialog after scanning) elemet a „[Letapogatás \(Scan\) lap](#)” témakörnél (Beállítások (Preferences) párbeszédpanel).

- **Utasítások (Instructions)** 

Megjelenik ez az oldal.

- **Beállítások... (Preferences...)**

Megnyílik a Beállítások (Preferences) párbeszédpanel, ahol elvégezheti a letapogatási és megtekintési beállításokat.

➔ [Beállítások \(Preferences\) párbeszédpanel](#)

- **Bezárás (Close)**

A ScanGear (lapolvasó illesztőprogram) bezárása.

Kapcsolódó témakör

► [Letapogatás Automatikus beolvasás módban](#)

[A lap tetejére](#) 

Bővített felhasználói kézikönyv

Bővített felhasználói kézikönyv > Letapogatás > Letapogatás a kapott alkalmazói szoftverrel > A ScanGear (lapolvasó illesztőprogram) képernyői > Beállítások (Preferences) párbeszédpanel

ScanGear

Beállítások (Preferences) párbeszédpanel

Kattintson a ScanGear (lapolvasó illesztőprogram) képernyőjének Beállítások... (Preferences...) gombjára a Beállítások (Preferences) párbeszédpanel megnyitásához.

A Beállítások (Preferences) párbeszédpanelben speciális beállításokat végezhet a ScanGear (lapolvasó illesztőprogram) funkcióin a Lapolvasó (Scanner), Megtekintés (Preview), Letapogatás (Scan) és Színbeállítások (Color Settings) lapokon.

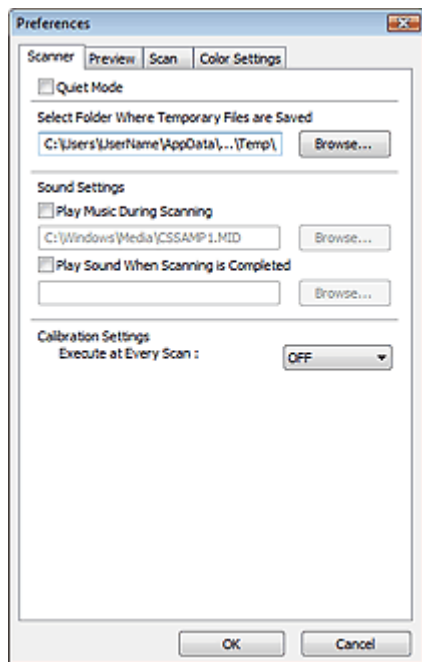

Lapolvasó (Scanner) lap

Lehetővé teszi, hogy megadjon egy mappát a képek ideiglenes mentéséhez és egy a letapogatás alatt vagy végén lejátszandó zenefájlt.

➔ [Lapolvasó \(Scanner\) lap](#)

Megtekintés (Preview) lap

Lehetővé teszi azt, hogy kiválassza, hogyan történjen a megtekintés a ScanGear (lapolvasó illesztőprogram) indulásakor, és hogyan jelenjenek meg a vágási keretek a megtekintési letapogatás után. A letapogatott dokumentumok indexképeihez megadhatja a vágási keret méretét.

➔ [Megtekintés \(Preview\) lap](#)

Letapogatás (Scan) lap

Beállíthatja, hogy mi történjen a ScanGear (lapolvasó illesztőprogram) szoftverrel a képek letapogatása után.

➔ [Letapogatás \(Scan\) lap](#)

Színbeállítások (Color Settings) lap

Lehetővé teszi, hogy megadja a színbeállítás módját és a monitor gammaértékét.

➔ [Színbeállítások \(Color Settings\) lap](#)

[A lap tetejére ↕](#)

Bővített felhasználói kézikönyv

Bővített felhasználói kézikönyv > Letapogatás > Letapogatás a kapott alkalmazói szoftverrel > A ScanGear (lapolvasó illesztőprogram) képernyői > Lapolvasó (Scanner) lap

ScanGear

Lapolvasó (Scanner) lap

A Lapolvasó (Scanner) lapon a következő beállításokat adhatja meg.

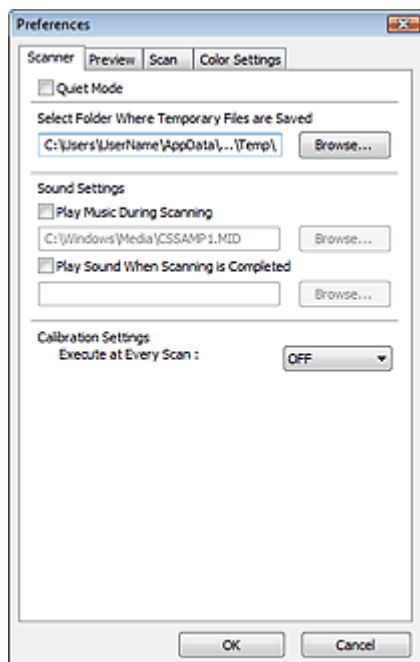

- **Csendes mód (Quiet Mode)**

Válassza ezt a lapolvasó hangerejének lecsökkentéséhez azáltal, hogy a megtekintés vagy a letapogatás alatt a lapolvasó fejet lelassítják. A jelölőnégyzet alapértelmezés szerint nincs bejelölve.

Megjegyzés

- A letapogatás a szokásosnál hosszabb ideig tart, ha engedélyezi ezt a funkciót.

- **Az ideiglenes fájlok tárolási mappájának kiválasztása (Select Folder Where Temporary Files are Saved)**

Megjeleníti azt a mappát, ahová ideiglenesen el lehet menteni a képeket. Másik mappa megadásához kattintson a Tallózás... (Browse...) gombra.

- **Hangbeállítások (Sound Settings)**

Beállíthatja azt, hogy a gép zenéljen a letapogatás alatt/végén.

Válassza ki a Zene letapogatás közben (Play Music During Scanning) vagy a Hangjelzés a letapogatás végén (Play Sound When Scanning is Completed) opciókat, majd kattintson a Tallózás... (Browse...) gombra, és adjon meg egy hangfájlt.

Az alábbi fájlokat adhatja meg.

- MIDI fájl (*.mid, *.rmi, *.midi)
- Audio fájl (*.wav, *.aif, *.aiff)
- MP3 fájl (*.mp3)

- **Kalibráció beállításai (Calibration Settings)**

Ha a Végrehajtás minden letapogatásnál (Execute at Every Scan) beállítást BE (ON) értékre állítja, a lapolvasó kalibrálva lesz minden egyes megtekintés és letapogatás előtt, és így helyes színtónusokat fog visszaadni a letapogatott képeken.

Megjegyzés

- Még ha a Végrehajtás minden letapogatásnál (Execute at Every Scan) KI (OFF) értékre is van állítva, a lapolvasó bizonyos esetekben automatikusan kalibrálódhat (például rögtön azután, hogy

bekapcsolja a gépet).

- A kalibráció a számítógéptől függően tovább is eltarthat.
-

[A lap tetejére ↗](#)

Bővített felhasználói kézikönyv

Bővített felhasználói kézikönyv > Letapogatás > Letapogatás a kapott alkalmazói szoftverrel > A ScanGear (lapolvasó illesztőprogram) képernyői > Megtekintés (Preview) lap



Megtekintés (Preview) lap

A Megtekintés (Preview) lapon a következő beállításokat adhatja meg.

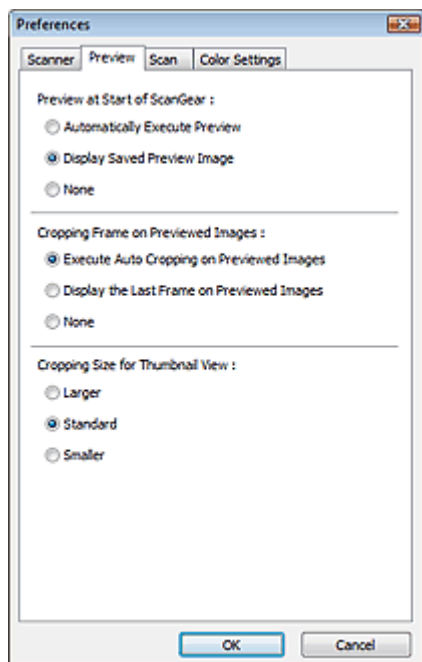

- **Megtekintés a ScanGear indításakor (Preview at Start of ScanGear)**

Válassza ki, hogyan történjen a megtekintés a ScanGear (lapolvasó illesztőprogram) indulásakor. A Mentett megtekintési kép megjelenítése (Display Saved Preview Image) alapértelmezés szerint ki lesz választva.

- **Megtekintés automatikus végrehajtása (Automatically Execute Preview)**

A ScanGear (lapolvasó illesztőprogram) automatikusan megtekintő üzemmódban indul.

- **Mentett megtekintési kép megjelenítése (Display Saved Preview Image)**

Az előzőleg megtekintett kép kerül megjelenítésre.

A Színigazítás gomb, az eszköztár és a Különleges mód (Advanced Mode) beállításai is mentésre kerülnek.

- **Nincs (None)**

Induláskor nem jelenik meg megtekintési kép.



Megjegyzés

- Válassza a Nincs (None) elemet, ha nem akarja elmenteni a megtekintési képet.

- **Vágási keret a megtekintési képeken (Cropping Frame on Previewed Images)**

Válassza ki, hogyan jelenjenek meg a vágási keretek a képek megtekintése után. Alapértelmezés szerint az Automatikus vágás végrehajtása a megtekintési képeken (Execute Auto Cropping on Previewed Images) ki van választva.

- **Automatikus vágás végrehajtása a megtekintési képeken (Execute Auto Cropping on Previewed Images)**

A megtekintés után a vágási keret a dokumentum méretében automatikusan megjelenik.

- **Az utolsó keret megjelenítése a megtekintett képeken (Display the Last Frame on Previewed Images)**

A megtekintés után a legutóbb használt vágási kerettel megegyező méretű vágási keret jelenik meg.

- **Nincs (None)**

A megtekintés után nem jelenik meg vágási keret.

- **Vágási méretek Indexkép nézethez (Cropping Size for Thumbnail View)**

Adja meg a vágási keret méretét a letapogatott dokumentumok indexképeihez. A Normál (Standard) van alapértelmezés szerint kiválasztva.

- **Nagyobb (Larger)**

A normál méret területének 105%-át (szélességben és magasságban) jeleníti meg.

- **Normál (Standard)**

Ez a szabványos méret.

- **Kisebb (Smaller)**

A normál méret területének 95%-át (szélességben és magasságban) jeleníti meg.



Megjegyzés

- Ha módosítja a Vágási keret a Vázlat nézethez (Cropping Size for Thumbnail View) beállítást, a megtekintési kép frissítve lesz és az új méretre lesz vágva. Mivel frissül a megtekintési kép, a rá alkalmazott szín- és egyéb beállítások vissza lesznek állítva.
-

[A lap tetejére ↗](#)

Bővített felhasználói kézikönyv

Bővített felhasználói kézikönyv > Letapogatás > Letapogatás a kapott alkalmazói szoftverrel > A ScanGear (lapolvasó illesztőprogram) képernyői > Letapogatás (Scan) lap

ScanGear

Letapogatás (Scan) lap

A Letapogatás (Scan) lapon a következő beállításokat adhatja meg.

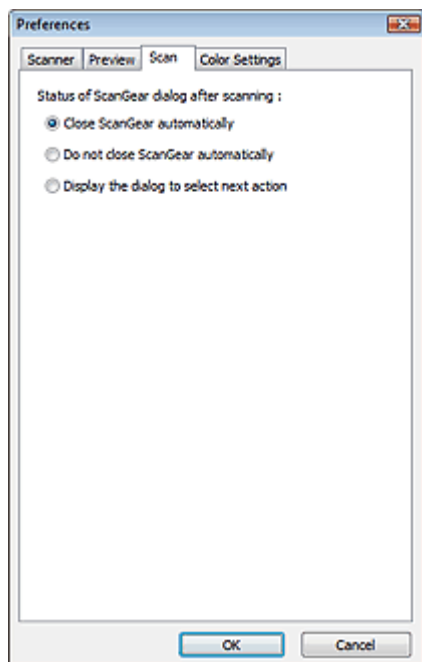

- **A ScanGear párbeszédpanel állapota letapogatás után (Status of ScanGear dialog after scanning)**

Állítsa be, hogy mi történjen a ScanGear (lapolvasó illesztő) szoftverrel a képek letapogatása után. A ScanGear automatikus bezárása (Close ScanGear automatically) van alapértelmezés szerint beállítva.

- **A ScanGear automatikus bezárása (Close ScanGear automatically)**

Ezt kiválasztva a letapogatás után visszatér az eredeti alkalmazásba.

- **Ne zárja be automatikusan a ScanGeart (Do not close ScanGear automatically)**

Ezt kiválasztva a letapogatás után egy másik letapogatás végrehajtására visszatér a ScanGear (lapolvasó illesztőprogram) képernyőjére.

- **Megjeleníti a következő művelet kiválasztó paneljét (Display the dialog to select next action)**

Ezt kiválasztva megnyithat egy képernyőt, s kiválaszthatja, mit kíván tenni a letapogatás után.

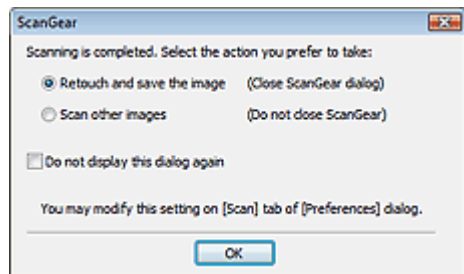

Megjegyzés

- Még ha a Ne zárja be automatikusan a ScanGeart (Do not close ScanGear automatically) vagy a Megjeleníti a következő művelet kiválasztó paneljét (Display the dialog to select next action) van is beállítva, néhány alkalmazás lehet, hogy nem fogja azt támogatni.

Bővített felhasználói kézikönyv

Bővített felhasználói kézikönyv > Letapogatás > Letapogatás a kapott alkalmazói szoftverrel > A ScanGear (lapolvasó illesztőprogram) képernyői > Színbeállítások (Color Settings) lap



Színbeállítások (Color Settings) lap

A Színbeállítások (Color Settings) lapon a következő beállításokat adhatja meg.

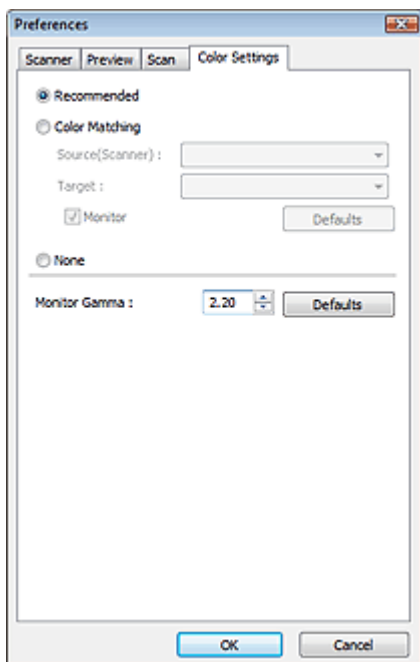

• Színigazítás

Válassza ki a következők egyikét. A Javasolt (Recommended) van alapértelmezés szerint kiválasztva. Ez a funkció akkor elérhető, ha a Színes mód (Color Mode) Színes (Color) vagy Szürkeárnyalatos (Grayscale).

• Javasolt (Recommended)

Használatával a dokumentum tónusait élénken állíthatja elő a képernyőn. Ajánlott, hogy általában ezt a beállítást használja.

• Színegyeztetés (Color Matching)

Ha kiválasztja, akkor a lapolvasó, a képernyő és a színes nyomtató színeit automatikusan egyezteteti, ezáltal azt az időt és fáradságot takarítja meg Önnek, melyet a kézi egyeztetés jelentene. A Színbeállítás gombok le lesznek tiltva.

Ez a funkció akkor elérhető, ha a Színes mód (Color Mode) Színes (Color).

- Forrás(Lapolvasó) (Source(Scanner)): Válasszon ki egy lapolvasóprofil.

- Cél (Target): Válasszon ki egy célprofil.

- Monitor: Kiválasztásával megjeleníti a megtekintési képet a képernyőhöz szükséges optimális korrekcióval.

- Alapért. (Defaults): Visszatér az Színegyeztetés (Color Matching) beállítás alapértelmezett értékeihez.

• Nincs (None)

Kiválasztásával letilthatja a ScanGear (lapolvasó illesztőprogram) színjavítását.



Megjegyzés

- A színegyeztetés akkor érhető el, ha a ScanGear (lapolvasó illesztőprogram), a képernyő, a színkezelésre használt alkalmazás (például az Adobe Photoshop) és a nyomtató helyesen van beállítva.

Forduljon a megfelelő kézikönyvhöz a képernyő, nyomtató és az alkalmazás beállításainak leírásáért.

- **Monitor gamma (Monitor Gamma)**

A monitor (képernyő) gamma értékének beállításával, az input adatokat a monitor fényességi jellemzőinek megfelelően állíthatja be. Állítsa be az értéket, ha a monitorának gamma értéke nem felel meg a ScanGear (lapolvasó illesztőprogram) alapértelmezett értékének, és az eredeti kép színei nem jól jelennek meg a monitoron.

Az Alapért. (Defaults) gombbal a Monitor gamma értéket visszaállíthatja az eredeti (2,20) értékre.



Megjegyzés

- Tekintse meg a monitor kézikönyvében a monitor gamma értékét. Ha nem szerepel a kézikönyvben, lépjen kapcsolatba a gyártóval.

[A lap tetejére ↕](#)

Bővített felhasználói kézikönyv

Bővített felhasználói kézikönyv > Letapogató > Letapogató a kapott alkalmazói szoftverrel > Függelék: Hasznos információk letapogatóshoz

Függelék: Hasznos információk letapogatóshoz

- **Vágási keret beállítása (letapogatósi terület)**
 - ➔ Vágási keretek beállítása
- **A legjobb felbontás kiválasztása**
 - ➔ Felbontás
- **A fájlformátumok megismerése**
 - ➔ Fájlformátumok
- **Ismerkedés a színegyeztetéssel**
 - ➔ Színegyeztetés (Color Matching)
- **Színegyeztetés a dokumentum és a képernyő között**

Lásd a következő szakasz Monitor gamma (Monitor Gamma) témakörét.

 - ➔ Színbeállítások (Color Settings) lap

[A lap tetejére ↕](#)

Bővített felhasználói kézikönyv

Bővített felhasználói kézikönyv > Letapogatás > Letapogatás a kapott alkalmazói szoftverrel > Függelék: Hasznos információk letapogatáshoz > Vágási keretek beállítása

Vágási keretek beállítása

Megadhatja a letapogatási területet: jelölje ki a vágási keretet a ScanGear (lapolvasó illesztőprogram) képernyő megtekintési területén megjelenített képen. A Letapogatás (Scan) gombra történő kattintással csak a vágási területként megadott rész kerül letapogatásra, s csak azok az adatok lesznek átadva az alkalmazásnak.

Vágási keretek típusai



(1) Fókusz vágási keret (körbeforgó vastag töröttvonal)

Az Alap mód (Basic Mode) vagy a Különleges mód (Advanced Mode) beállításai alkalmazva lesznek.

(2) Kiválasztott vágási keret (álló vastag töröttvonal)

A beállítások a Fókusz vágási keretre és a Kiválasztott vágási keretre egyaránt alkalmazva lesznek. Több vágási keretet is kiválaszthat, ha Ctrl billentyű lenyomása közben kattint rájuk.

(3) Ki nem választott vágási keret (álló vékony töröttvonal)

A beállítások nem kerülnek alkalmazásra.

Megjegyzés

- A Fókusz vágási keret és a Kiválasztott vágási keret teljes kép nézetben jelenik meg.

Kezdeti vágási keret

Indexkép nézetben

A vágási keret kezdetben nem jelenik meg. A képkockákon az egér húzásával alakíthat ki vágási keretet.

Teljes kép nézetben

A dokumentum méretének megfelelő vágási keret (Fókusz vágási keret) automatikusan megjelenik a megtekintett kép körül. A megtekintési területen az egér segítségével létrehozhat egy vágási keretet.

Megjegyzés

- Alapértelmezés szerint a vágási keret a dokumentum méretének megfelelően állítódik be (automatikus vágás). Részletekért lásd: Vágási keret a megtekintési képeken (Cropping Frame on Previewed Images) a „[Megtekintés \(Preview\) lap](#)” témakörnél (Beállítások (Preferences) párbeszédpanel).

Vágási keret beállítása



A kurzor  (Nyíl) alakúra változik, ha egy vágási keretre kerül. Ha az egérrel a nyíl irányába húzza a keretet, a vágási keret annak megfelelően fog növekedni vagy csökkenni.



A kurzor  (Célkereszt) alakúra változik, ha egy vágási keret belsejébe kerül. Kattintson és húzzon az egérrel a teljes vágási keret mozgatásához.



Megjegyzés

- A Különleges mód (Advanced Mode) lapon megadhatja a vágási keret méretét. Ehhez a Bemeneti beállítások (Input Settings) csoportban található Szélesség (Width) és Magasság (Height) beállításnál adja meg a kívánt értéket.
 - ➔ [Bemeneti beállítások \(Input Settings\)](#)
- Elforgathat egy vágási keretet 90 fokkal a  gombra kattintva. Az  (Oldalárány váltása) gomb azonban nem érhető el, ha a Kimeneti méret (Output Size) értéke Rugalmas (Flexible).

Több vágási keret létrehozása

Indekkép nézetben

Képenként csak egy vágási keretet lehet megadni.

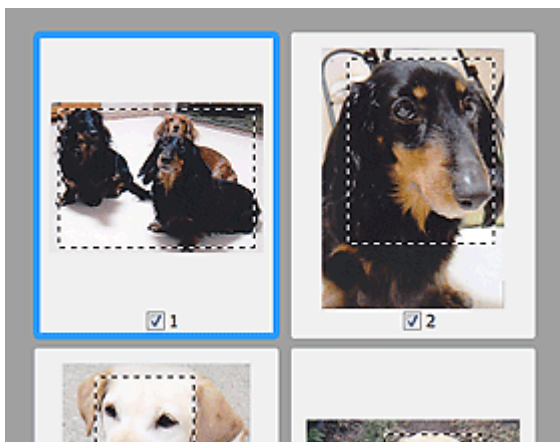

Teljes kép nézetben

Új vágási keret megtekintési területen való létrehozásához kattintson a létező vágási kereten kívülre, s ott a nyomva tartott bal egérgombbal jelölje ki az új területet. Az új vágási keret lesz a Fókusz vágási keret, a korábbi pedig a Ki nem választott vágási keret.

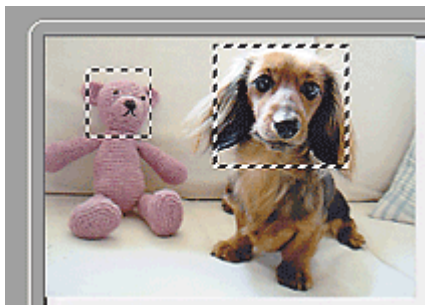

Létrehozhat több vágási keretet, amelyekre különböző letapogatási beállításokat adhat meg.

Több vágási keretet is kiválaszthat, ha a Ctrl billentyű lenyomása közben kattint rájuk.

Ha több vágási keretet választ ki, s a ScanGear (lapolvasó illesztőprogram) jobb oldali részén lévő lapon módosítja az értékeit, és az összes keret ugyanazokat a módosított értékeket veszi fel.

Ha felvesz egy új keretet, az megtartja az előző vágási keret értékeit.

Megjegyzés

- Legfeljebb 12 vágási keret hozható létre.
- Több vágási keret kiválasztása a szokásosnál hosszabb letapogatási időt eredményez.

Vágási keretek törlése

Indexkép nézetben

Egy vágási keret törléséhez a képen kattintson a kereten kívüli területre.

Teljes kép nézetben

A vágási keret törléséhez válassza ki a keretet, majd kattintson az eszköztár  (Vágási keret törlése) ikonjára. Vagy pedig nyomja meg a Delete billentyűt.

Több vágási keret esetén a kijelölt keretek (Fókusz vágási keret és Kiválasztott vágási keretek) egyidejűleg törlődnek.

[A lap tetejére ↕](#)

Bővített felhasználói kézikönyv

Bővített felhasználói kézikönyv > Letapogatás > Letapogatás a kapott alkalmazói szoftverrel > Függelék: Hasznos információk letapogatáshoz > Felbontás

Felbontás

Mi a felbontás?

A letapogatott képből lévő adat nem más, mint képpontok halmaza, mely a fényességről és a színről hordoz információkat. Ezen pontok sűrűségét nevezik „felbontásnak”, s a felbontás fogja meghatározni a részletek mennyiségét, melyet a kép tartalmaz. A felbontás mértékegysége a képpont/hüvelyk (dpi). Ez a képpontok száma négyzethüvelykenként (2,54 cm-es négyzet).

Magasabb felbontásnál (értéknél) a kép részletesebb lesz; alacsonyabb felbontásnál (értéknél) kevésbé lesz részletes.

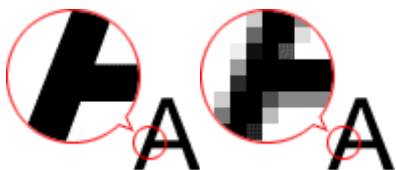

A felbontás beállítása az MP Navigator EX-ben

Az MP Navigator EX-ben, beállíthatja a felbontást a Letapogatási felbontás (Scanning Resolution) segítségével a Letapogatási beállítások (Scan Settings) párbeszédpanelben.

Képek nyomtatáshoz

Nyomtatásra kerülő képeket olyan felbontással célszerű letapogatni, mely megfelel a nyomtató felbontásának.



Ha például egy 600 dpi felbontású fekete-fehér nyomtatóval szeretne nyomtatni, a felbontást 600 dpi értékre kell állítania.

Színes nyomtatónál a letapogatásnál a nyomtató felbontásának fele elegendő. Ha például egy 600 dpi felbontású színes nyomtatóval szeretne letapogatott papírt/fényképet kinyomtatni, a felbontást 300 dpi értékre kell állítania. Azonban, magas felbontású nyomtatónál a nyomtatás tovább tart a szokásosnál, ha a felbontás a nyomtató felbontásának felére van állítva.

Példák megfelelő felbontási értékekre skálázott nyomtatás esetén

Ha úgy akarja kinyomtatni a dokumentumot, hogy mérete vízszintesen is és függőlegesen is kétszerese legyen az eredetinek, a dokumentum felbontása a felére fog csökkenni. Ha az eredeti dokumentum felbontása 300 dpi, akkor a nagyított dokumentum felbontása 150 dpi lesz. Ha a dokumentumot egy 600 dpi felbontású színes nyomtatóval nyomtatja, akkor a kép részleteinek hiánya feltűnő lehet. Ilyen esetben, ha 600 dpi Letapogatási felbontás (Scanning Resolution) értékkel végzi a letapogatást, még a dupla méretű nagyítás esetén is 300 dpi lesz a felbontás, és a dokumentumot megfelelő minőségben ki tudja nyomtatni. Megfordítva, ha egy dokumentumot felére kicsinyítve kíván kinyomtatni, akkor feleakkora felbontással is elegendő letapogatni.

Színes fényképek kétszeres méretben történő nyomtatása

		
Dokumentum felbontása: 300 dpi Letapogatási felbontás: 600 dpi Skála: 200%	Nyomtatás kétszeres méretben Letapogatási felbontás/tényleges letapogatási felbontás: 600 dpi	Nyomtatási felbontás: 300 dpi



A felbontás beállítása a ScanGear (Lapolvasó illesztőprogram) alkalmazásban

A ScanGear (lapolvasó illesztőprogram) programban a felbontást a Kimeneti felbontás (Output Resolution) segítségével adhatja meg a Kimeneti beállítások (Output Settings) alatt a Különleges mód (Advanced Mode) lapon.

Példák megfelelő felbontási értékekre skálázott nyomtatás esetén

A letapogatás felbontása automatikusan beállításra kerül oly módon, hogy a Kimeneti felbontás (Output Resolution) helyen megadott érték lesz a letapogatott kép felbontása. Ha a Kimeneti felbontás (Output Resolution) 300 dpi, és kétszeres méretben történik a letapogatás, a dokumentum automatikusan 600 dpi felbontással lesz letapogatva, a letapogatott kép felbontás pedig 300 dpi lesz. A dokumentumot megfelelő minőségben ki tudja nyomtatni egy 600 dpi felbontású színes nyomtatóval.

L méretű (8,9 x 12,7 cm) fényképek kétszeres méretű nyomtatása

		
Dokumentum felbontása: 300 dpi Kimeneti felbontás: 300 dpi Skála: 200%	Letapogatás kétszeres méretben Tényleges letapogatási felbontás: 600 dpi	Kép felbontása/nyomtatási felbontás: 300 dpi

A megfelelő felbontási beállítások

A felbontást a letapogatott kép felhasználásának megfelelően állítsa be.

Megjelenítés képernyőn: 150 dpi

Nyomtatás: 300 dpi

Ha a Kimeneti méret (Output Size) a Rugalmas (Flexible) értékre van beállítva a ScanGear Különleges mód (Advanced Mode) esetén (a Forrás kiválasztása (Select Source) értéke Tálca (Platen), a skála pedig 100%):

Dokumentum	Felhasználás	Színes mód (Color Mode)	Kimeneti felbontás (Output Resolution)
Színes fotó	Másolás (Nyomtatás)	Színes (Color)	300 dpi
	Levelezőlap létrehozása	Színes (Color)	300 dpi
	Mentés számítógépre	Színes (Color)	75 dpi - 300 dpi
	Felhasználás weboldalon, e-mailhez csatolás	Színes (Color)	75 dpi - 150 dpi
Fekete-fehér fénykép	Mentés számítógépre	Szürkeárnyaltos (Grayscale)	75 dpi - 300 dpi
	Felhasználás weboldalon, e-mailhez csatolás	Szürkeárnyaltos (Grayscale)	75 dpi - 300 dpi
Szöveges dokumentum	Másolás	Színes, Szürkeárnyaltos vagy Fekete-fehér	300 dpi
	Csatolás e-mailhez	Színes, Szürkeárnyaltos vagy Fekete-fehér	300 dpi

Fontos

- Ha duplájára növeli a felbontást, a fájl méret négyszeres lesz. Túl nagyméretű fájlnál a feldolgozás sebessége jelentősen le fog csökkenni, s olyan hibákkal találkozhat, mint például a memória hiánya. A felbontást a letapogatott kép felhasználásának megfelelően az igényelt minimális értékre

állítsa be.

Megjegyzés

- Bár a ScanGear (Lapolvasó illesztőprogram) alkalmazásban módosíthatja a Kimeneti felbontás (Output Resolution) értékét, ajánlott az alapértékkel történő letapogatás.

[A lap tetejére ↗](#)

Bővített felhasználói kézikönyv

Bővített felhasználói kézikönyv > Letapogatás > Letapogatás a kapott alkalmazói szoftverrel > Függelék: Hasznos információk letapogatáshoz > Fájlformátumok

Fájlformátumok

Letapogatott képek mentésekor kiválaszthat egy fájlformátumot. A legmegfelelőbb fájlformátumot célszerű választani annak megfelelően, hogy milyen alkalmazással és hogyan kerülnek majd felhasználásra a képek.

A rendelkezésre álló fájlformátumok alkalmazástól és számítógéptől (Windows vagy Macintosh) függően változhatnak.

Alább található az egyes képfájlformátumok jellemzőit.

BMP (Szabványos fájlkiterjesztés: .bmp)

A Windows szabványos fájlformátuma.

A BMP formátumot gyakran választják olyan képek számára, melyeket csak Windows alatt használnak.

JPEG (Szabványos fájlkiterjesztés: .jpg)

Gyakran alkalmazzák weboldalakon és digitális fényképezőgépeknél.

A JPEG nagy tömörítési aránnyal rendelkezik. A JPEG képek kicsit romlanak minden egyes mentéskor, és nem lehet visszaállítani őket az eredeti állapotukba.

A JPEG nem használható fekete-fehér képeknél.

Exif (szabványos fájlkiterjesztés: .jpg)

Olyan fájlformátum, melyet sok digitális fényképezőgép támogat.

A JPEG fájlokhoz olyan információkat ad hozzá, mint a kép készítésének dátuma, a fényképezőgép modellje, zársebesség, fényképezési mód és megjegyzések.

A fájlformátum Exif 2.2 vagy későbbi kell hogy legyen, hogy nyomtatható legyen a közvetlen nyomtatású nyomtatókon.

TIFF (Szabványos fájlkiterjesztés: .tif)

A fájlformátumot viszonylag nagy kompatibilitás jellemzi a különböző számítógépek és alkalmazások között. (Bizonyos TIFF fájlok nem kompatibilisek.) A TIFF alkalmas a mentett képek szerkesztésére.

Megjegyzés

- Az MP Navigator EX a következő TIFF fájlformátumokat támogatja .
 - Tömörítetlen, fekete-fehér bináris fájlok
 - Tömörítetlen, RGB (8 bit csatornánként)
 - Tömörítetlen, YCC (8 bit komponensenként)
 - Tömörítetlen, RGB (16 bit csatornánként)
 - Tömörítetlen, YCC (16 bit komponensenként)
 - Tömörítetlen, szürkeárnyalatos

PDF (Szabványos fájlkiterjesztés: .pdf)

Az Adobe Systems által kifejlesztett fájlformátum. Különböző számítógépeken és operációs rendszereken használható. Így a PDF fájlok kicserélhetők emberek között, akik különböző operációs rendszerekkel, betűkészletekkel stb. dolgoznak, nem kell tekintettel lenni az eltérésekre.

Fontos

- Csak az MP Navigator EX segítségével készített PDF fájlok vannak támogatva. Más alkalmazásokkal létrehozott és szerkesztett PDF fájlok nincsenek támogatva.

[A lap tetejére ↗](#)

Bővített felhasználói kézikönyv

Bővített felhasználói kézikönyv > Letapogatás > Letapogatás a kapott alkalmazói szoftverrel > Függelék: Hasznos információk letapogatáshoz > Színegyeztetés (Color Matching)

Színegyeztetés (Color Matching)

A Színegyeztetés funkció a lenti ábrán látható módon beállítja egymáshoz az eszközöket, hogy a képernyőn megjelenő vagy a kinyomtatott kép színei megfeleljenek az eredeti dokumentum színeinek.

Példa: sRGB kimeneti profilként (célként) való kijelölésekor

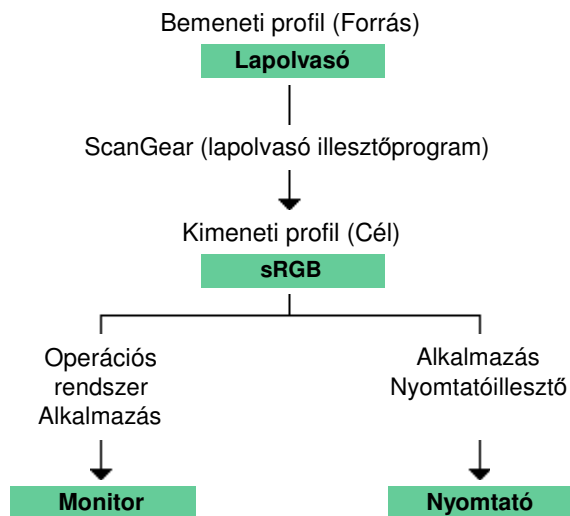

A ScanGear (lapolvasó illesztőprogram) átkonvertálja a kép színterét a lapolvasó színteréről sRGB-re.

Képernyőn történő megjelenítéskor, az operációs rendszer képernyőbeállításai és az alkalmazás beállításai alapján a ScanGear átkonvertálja a kép színterét sRGB-ről a képernyő színterére.

Nyomtatáskor, az alkalmazás és a nyomtatóillesztő nyomtatási beállításai alapján a ScanGear átkonvertálja a kép színterét sRGB-ről a nyomtató színterére.

[A lap tetejére ↗](#)

Bővített felhasználói kézikönyv

Bővített felhasználói kézikönyv > Beolvasás > Egyéb beolvasási módszerek

Egyéb beolvasási módszerek

- ➔ Letapogatás WIA Driverrel
- ➔ Letapogatás a Vezérlőpult segítségével (csak Windows XP esetén)

[A lap tetejére ↑](#)

Bővített felhasználói kézikönyv

Bővített felhasználói kézikönyv > Letapogatás > Egyéb letapogatási módszerek > Letapogatás WIA Driverrel

Letapogatás WIA Driverrel

WIA-kompatibilis alkalmazásból is letapogathat képet, és használhatja azt az alkalmazásban.

Az eljárás az adott alkalmazástól függ. A következő eljárások csak példák.

Részleteket az alkalmazás kézikönyvében talál.

Fontos

- Windows 2000 esetén nem tud letapogatni WIA-illesztő segítségével.

Letapogatás WIA Driver 2.0-val

A következő egy példa a Windows Photo Gallery segítségével történő letapogatásra.

1. Helyezze a dokumentumot a tálcára.

➔ Dokumentumok elhelyezése

2. A Fájl (File) menüben kattintson a Importálás fényképezőgépből vagy lapolvasóból... (Import from Camera or Scanner...) pontra, majd kattintson duplán a WIA Canon (modell neve) (WIA Canon (model name)) pontra.

Megjelenik a letapogatási beállítások képernyője.

3. Adja meg a beállításokat.

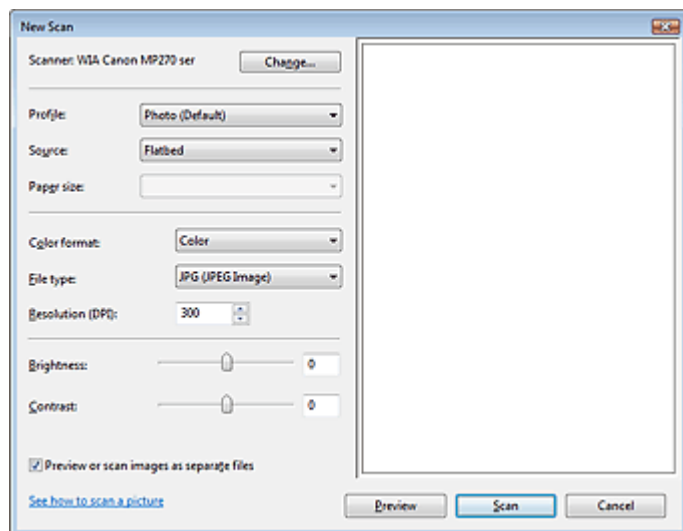

- **Lapolvasó (Scanner)**

Megjelenik az aktuálisan beállított termék neve. A lapolvasó megváltoztatásához kattintson a Csere... (Change...) gombra, és válassza ki a használni kívánt terméket.

- **Profil (Profile)**

Válassza a Fotó (alapértelmezett) (Photo (Default)) vagy a Dokumentumok (Documents) lehetőségek valamelyikét a letapogatandó dokumentum alapján. Egy új Profil (Profile) elmentéséhez válassza ki a Profil hozzáadása... (Add profile...) pontot. A részleteket megadhatja az Új profil hozzáadása... (Add New Profile) párbeszédpanelben.

- **Forrás (Source)**

Válasszon ki egy lapolvasó típust.

- **Papírméret (Paper size)**

Ez a beállítás nem áll rendelkezésre ennél a gépnél.

- **Szín formátum (Color format)**

Válassza ki a dokumentum letapogatásának módját.

- **Fájltípus (File type)**

Válasszon ki egy fájlformátumot a következők közül: JPEG, BMP, PNG és TIFF.

- **Felbontás (Dpi) (Resolution (DPI))**

Adja meg a felbontást. Adjon meg egy 50 dpi és 600 dpi közötti értéket. Alapértelmezésként 300 dpi van beállítva.

➔ [Felbontás](#)

- **Fényesség (Brightness)**

A csúszka segítségével állítsa be a fényességet. Mozgassa a csúszkát balra a kép sötétítéséhez, jobbra pedig a világosításához. Értékeket is megadhat (-100-tól 100-ig).

- **Kontraszt (Contrast)**

A csúszka segítségével állítsa be a kontrasztot. A csúszkát balra mozgatva csökken a kép kontrasztja, ezzel lágyítva a képet. A csúszkát jobbra mozgatva nő a kép kontrasztja, ezzel élesítve a képet. Értékeket is megadhat (-100-tól 100-ig).

- **Képek megtekintése vagy letapogatása különálló fájlokként (Preview or scan images as separate files)**

Akkor jelölje be ezt a négyzetet, ha több képet külön fájlokként szeretne megtekinteni vagy letapogatni.

- **Tekintse meg egy kép letapogatásának a módszerét (See how to scan a picture)**

Kattintson ide a Windows Súlyó megnyitásához.

4. A kép megtekintéséhez kattintson a Megtekintés (Preview) pontra.

A megtekintési kép a jobb oldalon jelenik meg.

5. Kattintson a Letapogatás (Scan) gombra.

Ha a letapogatás befejeződött, a kép megjelenik az alkalmazásban.

Letapogatás WIA Driver 1.0-val

Az alábbi példa a Paint alkalmazásból történő letapogatást mutatja be.

1. Helyezze a dokumentumot a tálcára.

➔ [Dokumentumok elhelyezése](#)

2. A Fájl (File) menüben kattintson a Lapolvasóból vagy fényképezőgépből... (From Scanner or Camera...) pontra. (Az alkalmazásban válassza a dokumentum letapogatását indító parancsot.)

3. A letapogatandó dokumentumnak megfelelően válassza ki a kívánt képtípust.

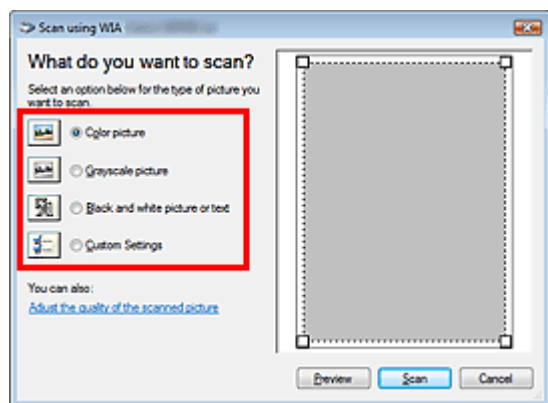

- A beolvasott kép minőségének megadása (Adjust the quality of the scanned picture) párbeszédpanelben korábban megadott beállításokkal történő letapogatáshoz válassza az Egyéni beállítások (Custom Settings) pontot.

4. Kattintson A beolvasott kép minőségének megadása (Adjust the quality of the scanned picture) pontra, és igény szerint adja meg a beállításokat.

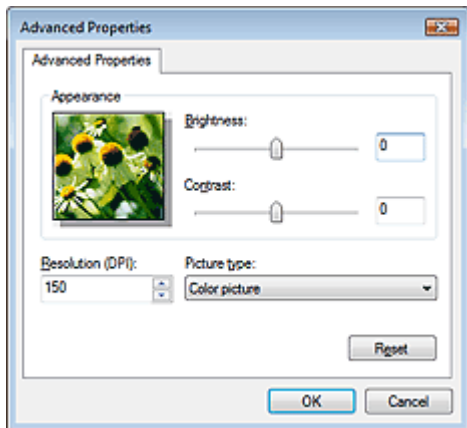

- **Fényesség (Brightness)**

A csúszka segítségével állítsa be a fényességet. Mozgassa a csúszkát balra a kép sötétítéséhez, jobbra pedig a világosításához. Értékeket is megadhat (-127-től 127-ig).

- **Kontraszt (Contrast)**

A csúszka segítségével állítsa be a kontrasztot. A csúszkát balra mozgatva csökken a kép kontrasztja, ezzel lágyítva a képet. A csúszkát jobbra mozgatva nő a kép kontrasztja, ezzel élesítve a képet. Értékeket is megadhat (-127-től 127-ig).

- **Felbontás (Dpi) (Resolution (DPI))**

Adja meg a felbontást. Adjon meg egy 50 dpi és 600 dpi közötti értéket.

➔ [Felbontás](#)

- **Kép típusa (Picture type)**

A dokumentumhoz válassza ki a letapogatás típusát.

- **Alaphelyzet (Reset)**

Kattintson ide az eredeti beállítások visszaállításához.

5. A kép megtekintéséhez kattintson a Megtekintés (Preview) pontra.

A megtekintési kép a jobb oldalon jelenik meg. Húzza a jelet a letapogatási terület megadásához.

6. Kattintson a Letapogatás (Scan) gombra.

Ha a letapogatás befejeződött, a kép megjelenik az alkalmazásban.

Bővített felhasználói kézikönyv

Bővített felhasználói kézikönyv > Letapogatás > Egyéb letapogatási módszerek > Letapogatás a Vezérlőpult segítségével (csak Windows XP esetén)

Letapogatás a Vezérlőpult segítségével (csak Windows XP esetén)

Elvégezheti a képek letapogatását a Windows XP Vezérlőpultjával a WIA-illesztő segítségével.

A Windows Imaging Acquisition (WIA) egy a Windows XP rendszerben megvalósított illesztő modell. Lehetővé teszi dokumentumok letapogatását külön alkalmazás használata nélkül. A letapogatás különleges beállításainak használatához egy TWAIN-kompatibilis alkalmazásból végezze a letapogatást.

1. A Start menüben válassza a Vezérlőpult (Control Panel) pontot.
2. Kattintson a Nyomtatók és más hardverek (Printers and Other Hardware), Képolvasók és fényképezőgépek (Scanners and Cameras) pontra, majd kattintson duplán a WIA Canon (modell neve) (WIA Canon (model name)) pontra.
Megnyílik a Képolvasók és fényképezőgépek Varázsló (Scanner and Camera Wizard) ablaka.
3. Kattintson a Következő (Next) gombra.
4. A letapogatandó dokumentumnak megfelelően adja meg a Kép típusa (Picture type) értékét.

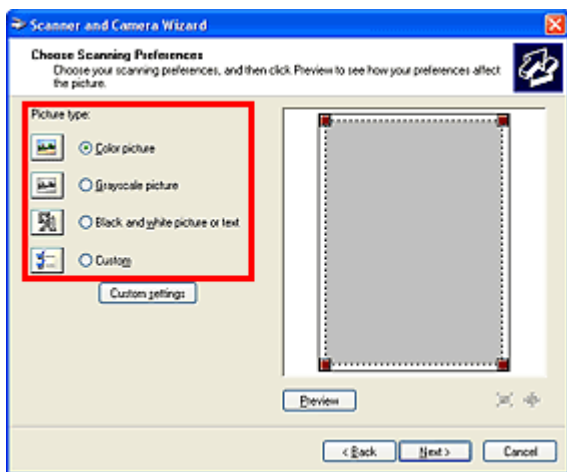

Megjegyzés

- Ha az Egyéni beállítások (Custom Settings) helyen korábban megadott beállítások szerint kívánja a letapogatást végezni, válassza az Egyéni (Custom) pontot.

5. A beállítások igény szerinti megadásához kattintson az Egyéni beállítások (Custom Settings) pontra.

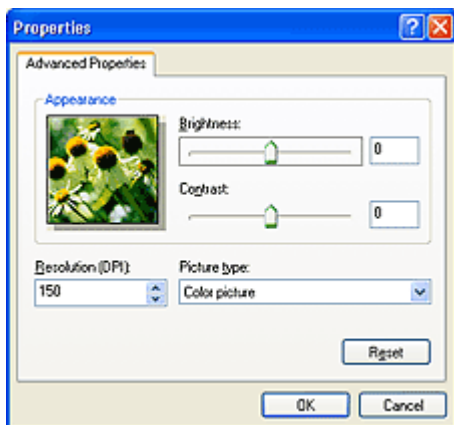

- **Fényerő (Brightness)**

A csúszka segítségével állítsa be a fényességet. Mozgassa a csúszkát balra a kép sötétítéséhez, jobbra pedig a világosításához. Értékeket is megadhat (-127-től 127-ig).

- **Kontraszt (Contrast)**

A csúszka segítségével állítsa be a kontrasztot. A csúszkát balra mozgatva csökken a kép kontrasztja, ezzel lágyítva a képet. A csúszkát jobbra mozgatva nő a kép kontrasztja, ezzel élesítve a képet. Értékeket is megadhat (-127-től 127-ig).

- **Felbontás (Dpi) (Resolution (DPI))**

Adja meg a felbontást. Adjon meg egy 50 dpi és 600 dpi közötti értéket.

➡ **Felbontás**

- **Kép típusa (Picture type)**

A dokumentumhoz válassza ki a letapogatás típusát.

- **Alaphelyzet (Reset)**

Kattintson ide az eredeti beállítások visszaállításához.

6. A kép megtekintéséhez kattintson a Megtekintés (Preview) pontra.

A megtekintési kép a jobb oldalon jelenik meg. Húzza a  jelet a letapogatási terület megadásához.

7. Kattintson a Következő (Next) gombra, s kövesse az instrukciókat.

[A lap tetejére ↑](#)

Bővített felhasználói kézikönyv

Bővített felhasználói kézikönyv > Fényképek közvetlen nyomtatása kompatibilis eszközről (csak az MP270 series típusú készülékeknél)

Fényképek közvetlen nyomtatása kompatibilis eszközről (csak az MP270 series típusú készülékeknél)

➔ Fényképek közvetlen nyomtatása kompatibilis eszközről (csak az MP270 series típusú készülékeknél)

[A lap tetejére ↕](#)

Bővített felhasználói kézikönyv

Bővített felhasználói kézikönyv > Fényképek közvetlen nyomtatása kompatibilis eszközről (csak az MP270 series típusú készülékeknél) > Fényképek közvetlen nyomtatása kompatibilis eszközről (csak az MP270 series típusú készülékeknél)

Fényképek közvetlen nyomtatása kompatibilis eszközről (csak az MP270 series típusú készülékeknél)

- ➔ Fényképek közvetlen nyomtatása kompatibilis eszközről (csak az MP270 series típusú készülékeknél)
- ➔ A PictBridge nyomtatási beállítások (csak az MP270 series típusú készülékeknél)

[A lap tetejére ↕](#)

Bővített felhasználói kézikönyv

Bővített felhasználói kézikönyv > Fényképek közvetlen nyomtatása kompatibilis eszközről (csak az MP270 series típusú készülékeknél) > Fényképek közvetlen nyomtatása kompatibilis eszközről (csak az MP270 series típusú készülékeknél) > Fényképek közvetlen nyomtatása kompatibilis eszközről (csak az MP270 series típusú készülékeknél)

Fényképek közvetlen nyomtatása kompatibilis eszközről (csak az MP270 series típusú készülékeknél)

A készülékhez PictBridge-kompatibilis eszközöket, például digitális fényképezőgépet, videokamerát vagy mobiltelefont csatlakoztathat a gyártó által javasolt USB kábel segítségével, és a felvett képeket közvetlenül, számítógép használata nélkül nyomtathatja ki.



Megjegyzés

- Javasoljuk, hogy ha a készülékhez csatlakoztatott PictBridge-kompatibilis eszközről nyomtat, akkor használja az adott eszközhöz tartozó hálózati adaptert. Ha az eszközt az akkumulátoráról működteti, előtte ne felejtse el teljesen feltölteni.
- Az eszköz gyártmányától és típusától függően előfordulhat, hogy az eszköz csatlakoztatása előtt ki kell választani egy PictBridge szabványnak megfelelő nyomtatási üzemmódot. Miután az eszközt csatlakoztatta a készülékhez, előfordulhat, hogy be kell kapcsolnia azt, vagy esetleg kézzel ki kell választania a lejátszási üzemmódot.
A PictBridge-kompatibilis eszköz készülékhez történő csatlakoztatása előtt az eszköz kézikönyvében leírt utasításoknak megfelelően hajtsa végre a szükséges műveleteket.

1. Győződjön meg arról, hogy a készülék bekapcsolt állapotban van.
2. Tegyen be papírt a hátsó tálcába.
3. Ellenőrizze, hogy a PictBridge-kompatibilis eszköz ki van-e kapcsolva.
4. Csatlakoztassa a készülékhez a PictBridge-kompatibilis eszközt a gyártó által javasolt USB-kábel (A) használatával.
A PictBridge-kompatibilis eszköz automatikusan bekapcsol.
Ha az eszköz nem kapcsol be automatikusan, kapcsolja be.
Ha az eszköz helyesen van csatlakoztatva a készülékhez, a c jel jelenik meg a LED-kijelzőn, és a készülék csatlakoztatását jelző üzenet jelenik meg az eszköz LCD kijelzőjén. A részletekért tekintse meg az eszköz kézikönyvét.

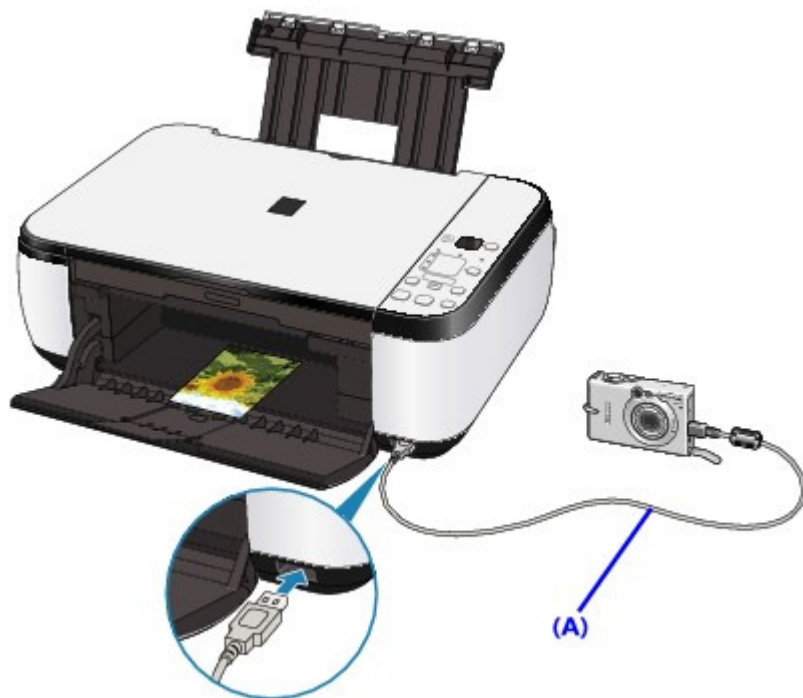

5. Adja meg a nyomtatási beállításokat (például a papírtípust vagy az elrendezést).

A beállítások elvégzéséhez használja a PictBridge-kompatibilis eszköz LCD kijelzőjének menüjét. Válassza ki a készülékbe betöltött papír méretét és típusát.

➔ [PictBridge-kompatibilis eszközök beállításai](#)

6. Kezden nyomtatni a PictBridge-kompatibilis eszközről.

Fontos

- Soha ne húzza ki az USB-kábelt nyomtatás közben, kivéve, ha erre a PictBridge-kompatibilis eszköz kifejezett engedélyt ad. A PictBridge-kompatibilis eszközt a készülékhez csatlakoztató USB-kábel lecsatlakoztatásakor kövesse az eszköz kezelési útmutatójában leírtakat.

[A lap tetejére ↑](#)

Bővített felhasználói kézikönyv

Bővített felhasználói kézikönyv > Fényképek közvetlen nyomtatása kompatibilis eszközzel (csak az MP270 series típusú készülékeknél) > Fényképek közvetlen nyomtatása kompatibilis eszközzel (csak az MP270 series típusú készülékeknél) > A PictBridge nyomtatási beállítások (csak az MP270 series típusú készülékeknél)

A PictBridge nyomtatási beállítások (csak az MP270 series típusú készülékeknél)

PictBridge-kompatibilis eszközök beállításai

Ez a szakasz a készülék PictBridge szabvánnyal kapcsolatos funkcióit ismerteti. A PictBridge-kompatibilis eszköz nyomtatási beállításairól az eszköz kezelési útmutatója tartalmaz felvilágosítást.

Megjegyzés

- Az alábbi leírásban a beállítási pontok nevei a Canon márkájú PictBridge-kompatibilis eszközöknél használtaknak megfelelően szerepelnek. A használt eszköz beállítási pontjainak nevei ezektől gyártónként és típusonként eltérhetnek.
- Előfordulhat, hogy néhány itt bemutatott beállítási pont egyes eszközök esetében nem elérhető. Ha a nyomtatási beállítások nem változtathatók meg az eszközön, a készülék az alábbiak szerint nyomtatja a képeket:
Papírméret: 4" x 6"/10,1 x 152,4 mm
Papírtípus: Fotó
Szegéllyel/Szegély nélkül: A kamera beállításainak követése
Elrendezés: Egyoldal
Nyomtatási minőség: Normál
Képoptimalizálás: A Photo optimizer pro funkció elvégzi a fényképek nyomtatásra történő optimalizálását.

A következő rész bemutatja a PictBridge-kompatibilis eszközökön megadható nyomtatási beállításokat. Az eszköz működtetése során kövesse az eszköz használati útmutatójában található utasításokat.

Papírméret	4" x 6"/10 x 15 cm; 5" x 7"/12,7 x 17,8 cm; 8" x 10"/ 20 x 25 cm; A4; 8,5" x 11"(Letter); 4" x 7.1"/ 10,1 x 18 cm*2 *1 Csak bizonyos Canon márkájú PictBridge-kompatibilis eszközön választható. (Az eszköztől függően lehet, hogy nem választható ki.) *2 Nem Canon márkájú PictBridge-kompatibilis eszköz esetén megjelenhet a Hi Vision felirat.
Papírtípus	<ul style="list-style-type: none"> ● Alapértelmezés: Photo Paper Plus Glossy II PP-201 ● Fénykép: Photo Paper Plus Glossy II PP-201/Glossy Photo Paper "mindennapi használatra" GP-501/Photo Paper Glossy GP-502/Photo Paper Plus Semi-gloss SG-201 ● Gyors fénykép: Photo Paper Pro II PR-201 ● Normál: A4/Letter Ha a Papírtípus (Paper type) beállítása Normál (Plain), a szegély nélküli nyomtatás akkor is ki lesz kapcsolva, ha az Elrendezés (Layout) beállítása Szegély nélkül (Borderless).
Elrendezés	Alapértelmezés (szegély nélkül), Index, Szegéllyel, Szegély nélkül, 4 oldal egy lapra* * A4-es/Letter méretű papírral kompatibilis elrendezés
Nyomtatás dátuma és fájl száma	Alapértelmezés (Ki: nem nyomtatja), Dátum, Fájl szám, Mindkettő, Ki
Képoptimalizálás	Alapértelmezés *1, Be (Exif nyomtatás), Ki, Arc *2, Vörös szem *2 *1 A fényképek nyomtatására optimalizálását a Photo optimizer pro funkció végzi. *2 Csak bizonyos Canon márkájú PictBridge-kompatibilis eszközön választható. (Az eszköztől függően lehet, hogy nem választható ki.)

Képkivágás	Alapértelmezés (Ki: nincs képkivágás), Be (a kamera beállításait követi), Ki
------------	---

[A lap tetejére ↑](#)

Bővített felhasználói kézikönyv

Bővített felhasználói kézikönyv > Karbantartás

Karbantartás

- ➔ A készülék tisztítása
- ➔ A nyomtatófej igazítása
- ➔ Karbantartás számítógépről

[A lap tetejére ↑](#)

Bővített felhasználói kézikönyv

Bővített felhasználói kézikönyv > Karbantartás > A készülék tisztítása

A készülék tisztítása

- ➔ Tisztítás
- ➔ A készülék külsejének tisztítása
- ➔ Az üveglap és a dokumentumfedél tisztítása

[A lap tetejére ↑](#)

Bővített felhasználói kézikönyv

Bővített felhasználói kézikönyv > Karbantartás > A készülék tisztítása > Tisztítás

Tisztítás

Ez a rész a készülék karbantartásához szükséges tisztítási műveleteket ismerteti.

Fontos

- A nyomtató külsejének tisztításához ne használjon papírzsebkendőt, papír törülköendőt, durva textilt vagy más hasonló anyagot, mert ezzel megkarcolhatja a felületet. Csak lágy ruhát használjon.
- Soha ne használjon illékony folyadékokat, például hígítót, benzint, acetont vagy más vegyi tisztítószeret a készülék tisztításához, mivel ez hibás működéshez vagy a készülék felületének sérüléséhez vezethet.

➡ A készülék külsejének tisztítása

➡ Az üveglap és a dokumentumfedél tisztítása

[A lap tetejére ↑](#)

Bővített felhasználói kézikönyv

Bővített felhasználói kézikönyv > Karbantartás > A készülék tisztítása > A készülék külsejének tisztítása

A készülék külsejének tisztítása

Mindig puha anyaggal, például szemüvegtisztító kendővel törölje le óvatosan a piszkot a felületekről. Tisztítás előtt simítsa ki az esetleg meggyűrődött anyagot.

Fontos

- Tisztítás előtt mindig kapcsolja ki a készüléket, és húzza ki a tápkábelt a csatlakozóból.
- A készülék belsejének megtisztításához ne használjon papírsebkendőt, papír törölkendőt, durva textilt vagy más hasonló anyagot, ugyanis ezzel megkarcolhatja a felületet.

[A lap tetejére ↑](#)

Bővített felhasználói kézikönyv

Bővített felhasználói kézikönyv > Karbantartás > A készülék tisztítása > Az üveglap és a dokumentumfedél tisztítása

Az üveglap és a dokumentumfedél tisztítása

▶ Fontos

- Tisztítás előtt mindig kapcsolja ki a készüléket, és húzza ki a tápkábelt a csatlakozóból.

Óvatosan törölje le az üveglapot (A) és a dokumentumfedél belső oldalát (fehér lap) (B) egy tiszta, puha, nem foszlékony ruhával. Ügyeljen arra, hogy különösen az üveglapon ne maradjon semmi szősz.



▶ Fontos

- A dokumentumfedél belső oldala (a fehér felület) (B) sérülékeny, ezért óvatosan törölje le.

[A lap tetejére ↑](#)

Bővített felhasználói kézikönyv

Bővített felhasználói kézikönyv > Karbantartás > A nyomtatófej igazítása

A nyomtatófej igazítása

➔ [A nyomtatófej igazítása](#)

[A lap tetejére](#) ↑

Bővített felhasználói kézikönyv

Bővített felhasználói kézikönyv > Karbantartás > A nyomtatófej igazítása > A nyomtatófej igazítása

A nyomtatófej igazítása

Ha a nyomaton az egyenes vonalak töredezettek, illetve a nyomtatás eredménye más szempontból nem kielégítő, a nyomtatófej helyzetét kell beigazítania.

Megjegyzés

- Ha alacsony a maradék tintaszint, a nyomtatófej-igazítási lap nem nyomtatható ki hibátlanul. Cserélje az alacsony tintaszintű FINE patront.

➔ [Rendszeres karbantartás](#)

- Győződjön meg arról, hogy a készülék bekapcsolt állapotban van.
- Helyezzen egy A4-es vagy Letter méretű normál papírt a hátsó tálcába.
- Nyissa ki óvatosan a papírgyűjtő tálcát, és húzza ki a tálcahosszabbítót.
- Nyomtassa ki a nyomtatófej-igazítási mintát.
 - Nyomja meg a **Karbantartás (Maintenance)** gombot ismételten addig, amíg az u felirat (kis „u” betű) meg nem jelenik.
 - Nyomja meg a **Fekete (Black)** vagy a **Színes (Color)** gombot.
A nyomtató kinyomtatja a nyomtatófej-igazítási mintát.

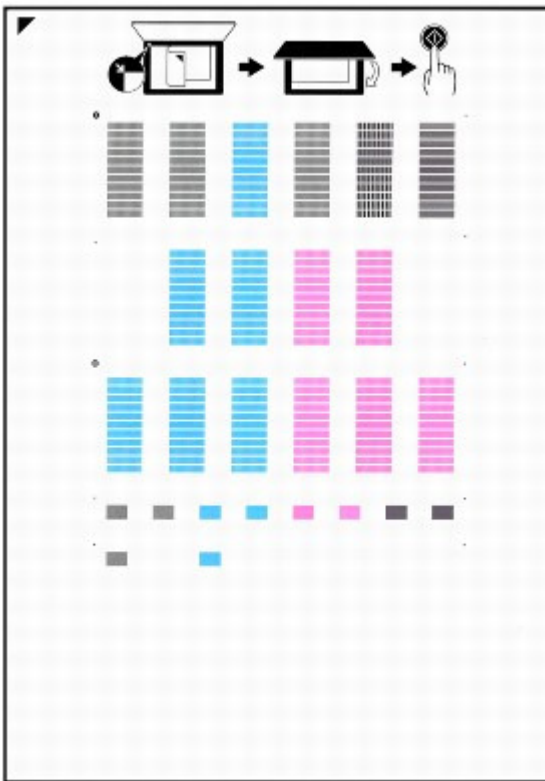



Fontos

- Ne érjen hozzá a nyomtatófej-igazítási minta semelyik részéhez sem.
- Ügyeljen, hogy ne szennyezze be a nyomtatófej-igazítási mintát. Ha a lap beszennyeződik vagy összegyűrődik, előfordulhat, hogy a minta nem lesz megfelelően beolvasható.

- A nyomtatófej helyzetének beállításához olvassa be a lapot.

1. Helyezze a nyomtatófej-igazítási mintát az üveglapra, és óvatosan csukja be a dokumentumfedelelet.

A nyomtatófej-igazítási lap elhelyezésékor ügyeljen arra, hogy a lap nyomtatott oldala LEFELÉ nézzen, és igazítsa a  jelet, illetve a lap bal felső sarkát az igazítási jelhez ().



2. Ellenőrizze, hogy az U (nagy „U” betű) látható-e a LED-kijelzőn, majd nyomja meg a **Fekete (Black)** vagy a **Színes (Color)** gombot.

A készülék beolvassa a nyomtatófej-igazítási mintát, és automatikusan elvégzi a nyomtatófej igazítását.

Amikor a nyomtatófej igazítása befejeződik, megjelenik a LED-kijelzőn a másolás mód készenléti képernyője. Vegye le a lapot az üveglapról.

Fontos

- Ne nyissa fel a dokumentumfedelelet, és ne mozgassa a betöltött nyomtatófej-igazítási mintát addig, amíg a beolvasás be nem fejeződik.
- Ha az automatikus nyomtatófej-igazítás nem sikerült, megjelenik a hibakód a LED-kijelzőn.
➔ **Hibaüzenet jelent meg a LED-kijelzőn**

Megjegyzés

- Ha a nyomtatás eredménye a fent leírt nyomtatófej-igazítás után sem kielégítő, akkor manuálisan igazítsa be a nyomtatófejet a számítógépről.
➔ **Nyomtatófej-igazítás**
- Ha ki szeretné nyomtatni a nyomtatófej aktuális igazítási értékeit, jelenítse meg az L feliratot a kijelzőn, majd nyomja meg a **Fekete (Black)** vagy a **Színes (Color)** gombot.

Bővített felhasználói kézikönyv

Bővített felhasználói kézikönyv > Karbantartás > Karbantartás számítógépről

Karbantartás számítógépről

- ➔ A nyomtatófejek tisztítása
- ➔ A laptovábbító görgők tisztítása
- ➔ Nyomtatófej-igazítás
- ➔ A nyomtatófej fűvókáinak ellenőrzése
- ➔ A készülék belsejének tisztítása

[A lap tetejére](#) ↑

Bővített felhasználói kézikönyv

Bővített felhasználói kézikönyv > Karbantartás > Karbantartás számítógépről > A nyomtatófejek tisztítása

A nyomtatófejek tisztítása

A nyomtatófej-tisztítási funkcióval megszüntetheti a nyomtatófej fúvókáinak eltömődését. Akkor tisztítsa meg a nyomtatófejet, ha a nyomtatás halvány vagy csíkos annak ellenére, hogy van elegendő tinta.

A nyomtatófejek tisztításának folyamata a következő:



Tisztítás

1. Nyissa meg a **nyomtatóillesztő beállító ablakát**.
2. Kattintson a **Karbantartás (Maintenance)** lapon a **Tisztítás (Cleaning)** gombra.
Megjelenik a Nyomtatófej-tisztítás (Print Head Cleaning) párbeszédpanel. Kövesse a párbeszédpanel útmutatásait.
A Tisztítás (Cleaning) megkezdése előtt az előzetesen ellenőrzendő elemek megjelenítéséhez kattintson a **Kezdeti elemellenőrzés (Initial Check Items)** gombra.
3. Végezze el a tisztítást.
Ellenőrizze, hogy a készülék be van-e kapcsolva, majd kattintson a **Végrehajtás (Execute)** gombra.
Megkezdődik a nyomtatófej tisztítása.
4. Fejezze be a tisztítást.
A megerősítő üzenet után megjelenik a **Fúvókaellenőrzés (Nozzle Check)** párbeszédpanel.
5. Ellenőrizze az eredményt.
A nyomtatási minőség javulását ellenőrzendő, kattintson az **Ellenőrző minta nyomtatása (Print Check Pattern)** gombra. Az ellenőrzési folyamat leállításához kattintson a **Mégse (Cancel)** gombra.
Ha a fej egyszeri tisztítása nem oldja meg a problémát, tisztítsa meg még egyszer.



Fokozott tisztítás

A Fokozott tisztítás (Deep Cleaning) funkció alaposabb az egyszerű tisztítási műveletnél. Akkor végezzen fokozott tisztítást, ha az egyszerű Tisztítás (Cleaning) funkció kétszeri alkalmazása sem oldotta meg a problémát.

1. Nyissa meg a **nyomtatóillesztő beállító ablakát**.
2. A **Karbantartás (Maintenance)** lapon kattintson a **Fokozott tisztítás (Deep Cleaning)** gombra.
Megjelenik a Fokozott tisztítás (Deep Cleaning) párbeszédpanel. Kövesse a párbeszédpanel útmutatásait.
A Fokozott tisztítás (Deep Cleaning) megkezdése előtt az előzetesen ellenőrzendő elemek megjelenítéséhez kattintson a **Kezdeti elemellenőrzés (Initial Check Items)** gombra.
3. Végezze el a fokozott tisztítást.
Ellenőrizze, hogy a készülék be van-e kapcsolva, majd kattintson a **Végrehajtás (Execute)** gombra.

Ha megjelenik a megerősítő üzenet, kattintson az OK gombra.

Megkezdődik a nyomtatófejek fokozott tisztítása.

4. Fejezze be a fokozott tisztítást.

A megerősítő üzenet után megjelenik a Fúvókaellenőrzés (Nozzle Check) párbeszédpanel.

5. Ellenőrizze az eredményt.

A nyomtatási minőség javulását ellenőrzendő, kattintson az Ellenőrző minta nyomtatása (Print Check Pattern) gombra. Az ellenőrzési folyamat leállításához kattintson a Mégse (Cancel) gombra.

Fontos

- A Tisztítás (Cleaning) elhasznál egy kis tintát. A Fokozott tisztítás (Deep Cleaning) több tintát fogyaszt, mint a Tisztítás (Cleaning).
A nyomtatófejek gyakori tisztítása hamar elfogyasztja a nyomtatóban levő tintát. Következésképpen csak szükség esetén végezzen tisztítást.

Megjegyzés

- Ha a Fokozott tisztítás (Deep Cleaning) után sem észlelhető javulás, kapcsolja ki a készüléket, majd 24 óra elteltével hajtsa végre ismét a Fokozott tisztítás (Deep Cleaning) műveletet. Ha ekkor sem tapasztal javulást, akkor olvassa el „ [A készülék működik, de nem adagol festéket](#) ” című részt.

Kapcsolódó témakör

➡ [A nyomtatófej fúvókáinak ellenőrzése](#)

[A lap tetejére](#) ↑

Bővített felhasználói kézikönyv

Bővített felhasználói kézikönyv > Karbantartás > Karbantartás számítógépről > A laptovábbító görgők tisztítása

A laptovábbító görgők tisztítása

Megtisztíthatja a laptovábbító görgőt. Akkor végezze el a tisztítást, amikor papírdarabok tapadtak a laptovábbító hengerekhez, s a papír adagolása nem megfelelő.

A laptovábbító görgő tisztításának folyamata a következő:



Görgőtisztítás

- 1. Készítse elő a készüléket.**
Vegyen le minden papírt a hátsó tálcáról.
- 2. Nyissa meg a nyomtatóillesztő beállító ablakát.**
- 3. Kattintson a Karbantartás (Maintenance) lapon a Görgőtisztítás (Roller Cleaning) gombra.**
Megjelenik a megerősítő üzenet.
- 4. Végezze el a laptovábbító hengerek tisztítását.**
Ellenőrizze, hogy a készülék be van-e kapcsolva, majd kattintson az OK gombra.
A laptovábbító hengerek tisztítása megkezdődik.
- 5. Fejezze be a laptovábbító hengerek tisztítását.**
A hengerek megállása után kövesse az üzenetben lévő utasítást, helyezzen három normál papírt a hátsó tálcára, és kattintson az OK gombra.
A papír kidobódik, és a tisztítás befejeződik.

[A lap tetejére ↑](#)

Bővített felhasználói kézikönyv

Bővített felhasználói kézikönyv > Karbantartás > Karbantartás számítógépről > Nyomtatófej-igazítás

Nyomtatófej-igazítás

A nyomtatófej igazítása kijavítja a nyomtatófej behelyezésekor keletkezett hibát, csökkentve a hibás vonalakat és színeket.

A készülék két fejigazítási módszert támogat: az automatikus és a kézi fejigazítást. Az automatikus fejigazítás végrehajtását bővebben az Alapszintű felhasználói kézikönyv „A nyomtatófej igazítása” című része ismerteti, ennek alapján végezze el a műveletet a készülék kezelőpaneljéről.

A manuális nyomtatófej-igazítás a következőképpen végezhető el:

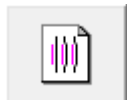

Nyomtatófej-igazítás

1. Nyissa meg a **nyomtatóillesztő beállító ablakát**.
2. Kattintson az **Egyéni beállítások (Custom Settings)** gombra a **Karbantartás (Maintenance)** lapon.
Megjelenik az **Egyéni beállítások (Custom Settings)** párbeszédpanel.
3. **Fejigazítás átállítása manuálisra**
Jelölje be a **Fejek igazítása manuálisan (Align heads manually)** jelölőnégyzetet.
4. **Küldje el a beállításokat.**
Kattintson a **Küldés (Send)** gombra, majd a megerősítő üzenet megjelenésekor az **OK** gombra.
5. A **Karbantartás (Maintenance)** lapon kattintson a **Nyomtatófej-igazítás (Print Head Alignment)** gombra.
Megjelenik a **Nyomtatófej-igazítás indítása (Start Print Head Alignment)** párbeszédpanel.
6. **Tegyén papírt a készülékbe.**
Helyezzen három A4-es vagy Letter méretű normál papírt a hátsó tálcába.
7. **Végezze el a fejigazítást.**
Ellenőrizze, hogy a készülék be van-e kapcsolva, majd kattintson a **Nyomtatófej igazítása (Align Print Head)** gombra.
Kövesse az üzenetben megjelenő utasításokat.
8. **Ellenőrizze a kinyomtatott mintát.**
Adja meg azoknak a mintáknak a számát, amelyeknél a legcsekélyebb a csíkozás a hozzájuk tartozó mezőben.
Ha rákattint a megtekintőablakban a legcsekélyebb csíkozású mintákra, a program automatikusan beállítja a minták számát a megfelelő mezőben.



Amint megadta az összes szükséges értéket, kattintson az OK gombra.

Megjegyzés

- Ha nehéz kiválasztani a legmegfelelőbb mintát, akkor válassza azt a beállítást, amelynél a legkevésbé láthatók függőleges fehér csíkok.

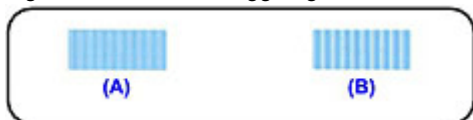

- (A) Kevésbé észrevehető függőleges fehér csíkok
 (B) Jobban látható függőleges fehér csíkok

- Ha nehéz kiválasztani a legmegfelelőbb mintát, akkor válassza azt a beállítást, amelynél a legkevésbé láthatók vízszintes fehér csíkok.



- (A) Kevésbé észrevehető vízszintes fehér csíkok
 (B) Jobban látható vízszintes fehér csíkok

9. Nyugtázza a kijelzett üzenetet, és kattintson az OK gombra

A készülék kinyomtatja a második mintát.

Fontos

- Ne nyissa fel a lapolvasó egységet (fedelelet) a nyomtatás alatt.

10. Ellenőrizze a kinyomtatott mintát.

Adja meg azoknak a mintáknak a számát, amelyeknél a legcsekélyebb a csíkozás a hozzájuk tartozó mezőben.

Ha rákattint a megtekintőablakban a legcsekélyebb csíkozású mintákra, a program automatikusan beállítja a minták számát a megfelelő mezőben.

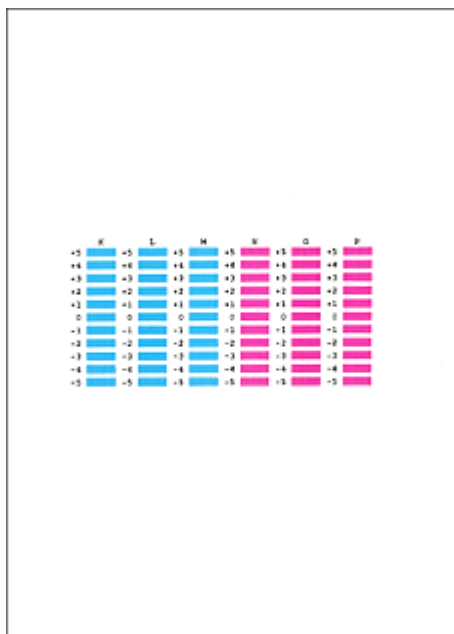

Amint megadta az összes szükséges értéket, kattintson az OK gombra.

Megjegyzés

- Ha nehéz kiválasztani a legmegfelelőbb mintát, akkor válassza azt a beállítást, amelynél a legkevésbé láthatók függőleges fehér csíkok.

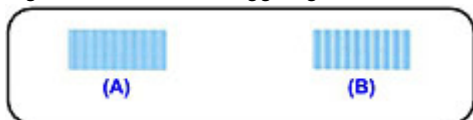

- (A) Kevésbé észrevehető függőleges fehér csíkok
 (B) Jobban látható függőleges fehér csíkok

11. Nyugtázza a kijelzett üzenetet, és kattintson az OK gombra

A készülék kinyomtatja a harmadik mintát.

Fontos

- Ne nyissa fel a lapolvasó egységet (fedelelet) a nyomtatás alatt.

12. Ellenőrizze a kinyomtatott mintát.

Adja meg azoknak a mintáknak a számát, amelyeknél a legkevésbé láthatók a vízszintes csíkok a hozzájuk tartozó mezőben.

Ha rákattint a megtekintőablakban azokra a mintákra, amelyeknél a legkevésbé láthatók a vízszintes csíkok, a program automatikusan beállítja a minták számát a megfelelő mezőben.

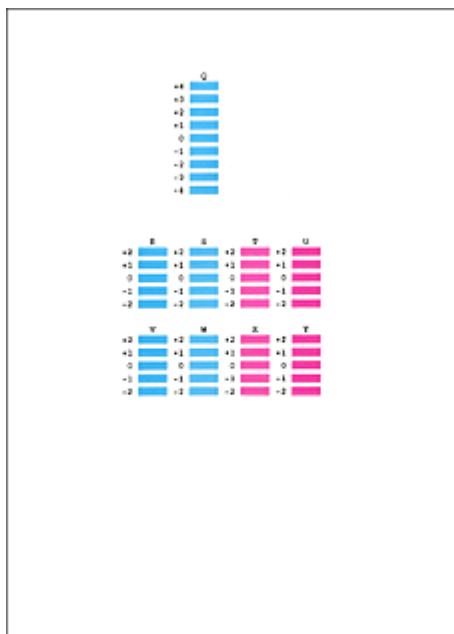

Amint megadta az összes szükséges értéket, kattintson az OK gombra.

Megjegyzés

- Ha nehéz kiválasztani a legmegfelelőbb mintát, akkor válassza azt a beállítást, amelynél a legkevésbé láthatók vízszintes fehér csíkok.



- (A) Kevésbé észrevehető vízszintes fehér csíkok
 (B) Jobban látható vízszintes fehér csíkok

Megjegyzés

- Az aktuális beállítás kinyomtatásához vagy ellenőrzéséhez nyissa meg a Nyomtatófej-igazítás indítása (Start Print Head Alignment) párbeszédpanelt, és kattintson az Igazítási érték nyomtatása (Print Alignment Value) lehetőségre.

[A lap tetejére ↑](#)

Bővített felhasználói kézikönyv

Bővített felhasználói kézikönyv > Karbantartás > Karbantartás számítógépről > A nyomtatófej fűvókáinak ellenőrzése

A nyomtatófej fűvókáinak ellenőrzése

A nyomtatófej fűvókáinak ellenőrzése egy fűvóka-ellenőrző minta kinyomtatásával lehetővé teszi a nyomtatófejek helyes működésének ellenőrzését. Nyomtassa ki a mintát, ha a nyomtatás halvány, vagy ha bizonyos színek nem jelennek meg.

A fűvókaellenőrző minta kinyomtatása a következőképpen végezhető el:



Fűvókaellenőrzés

1. Nyissa meg a **nyomtatóillesztő beállító ablakát**.
2. A Karbantartás (Maintenance) lapon kattintson a Fűvókaellenőrzés (Nozzle Check) elemre.
Megnyílik a Fűvókaellenőrzés (Nozzle Check) párbeszédpanel.
Kattintson a Kezdeti elemellenőrzés (Initial Check Items) gombra azon elemek listájának megtekintéséhez, melyeket az ellenőrző minta nyomtatása előtt meg kell néznie.
3. Tegyen papírt a készülékbe.
Helyezzen egy A4-es vagy Letter méretű normál papírt a hátsó tálcába.
4. Nyomtasson ki egy fűvókaellenőrző mintát.
Ellenőrizze, hogy a készülék be van-e kapcsolva, majd kattintson az Ellenőrző minta nyomtatása (Print Check Pattern) gombra.
A fűvókaellenőrző minta nyomtatásra kerül.
Ha megjelenik a megerősítő üzenet, kattintson az OK gombra.
Megnyílik a Minta ellenőrzése (Pattern Check) párbeszédpanel.
5. Ellenőrizze a nyomtatás eredményét.
Ellenőrizze a nyomtatás eredményét. Ha az eredmény megfelelő, kattintson a Kilépés (Exit) gombra.
Ha a nyomtatási eredmény maszatos, vagy bizonyos részek hiányoznak, a nyomtatófej megtisztításához kattintson a Tisztítás (Cleaning) gombra.

Kapcsolódó témakör

➡ [A nyomtatófejek tisztítása](#)

[A lap tetejére](#) ↑

Bővített felhasználói kézikönyv

Bővített felhasználói kézikönyv > Karbantartás > Karbantartás számítógépről > A készülék belsejének tisztítása

A készülék belsejének tisztítása

Kétoldalas nyomtatás előtt végezze el az alsó tálca tisztítását, így elkerülheti a papír hátoldalának összemaszatolódását.

Az alsó tálca tisztítását akkor is hajtsa végre, ha a papír bepiszkolódását nem a nyomtatott adatok, hanem valami más okozta.

Az alsó tálca tisztításának folyamata a következő:



Alsó tálca tisztítása

1. Nyissa meg a **nyomtatóillesztő beállító ablakát**.
2. Kattintson a **Karbantartás (Maintenance)** lapon az **Alsó tálca tisztítása (Bottom Plate Cleaning)** gombra.
Megjelenik az **Alsó tálca tisztítása (Bottom Plate Cleaning)** párbeszédpanel.
3. Tegyen papírt a készülékbe.
A párbeszédpanel instrukcióinak megfelelően hajtson félbe vízszintesen egy A4-es vagy egy Letter méretű normál papírt, majd hajtsa vissza a papírt.
A kidomborodó hajtott éllel lefelé helyezze álló tájolással a lapot a hátsó tálcára.
4. Végezze el az alsó tálca tisztítását.
Ellenőrizze, hogy a készülék be van-e kapcsolva, majd kattintson a **Végrehajtás (Execute)** gombra.
Megkezdődik az alsó tálca tisztítása.

[A lap tetejére ↑](#)

Bővített felhasználói kézikönyv

Bővített felhasználói kézikönyv > A készülék beállításainak módosítása

A készülék beállításainak módosítása

➔ A készülék beállításainak módosítása számítógépről

[A lap tetejére](#) ↑

Bővített felhasználói kézikönyv

Bővített felhasználói kézikönyv > A készülék beállításainak módosítása > A készülék beállításainak módosítása számítógépről

A készülék beállításainak módosítása számítógépről

- ➔ Nyomtatási beállítások módosítása
- ➔ Gyakran használt nyomtatási profil regisztrálása
- ➔ A tintapatron beállítása
- ➔ A készülék tápellátásának kezelése
- ➔ A készülék működési zajának csökkentése
- ➔ A készülék működési módjának megváltoztatása

[A lap tetejére](#) 

Bővített felhasználói kézikönyv

Bővített felhasználói kézikönyv > A nyomtatóbeállítások módosítása > A készülék beállításainak módosítása a számítógépről > Nyomatási beállítások módosítása

Nyomatási beállítások módosítása

Módosíthatja az alkalmazásból küldött nyomtatási adatok nyomtatóillesztővel kapcsolatos beállításait. Akkor adja meg ezt a beállítást, ha a nyomtatás hiányos, például lemarad a nyomatról egy kép egy része.

A nyomtatási opciók módosítása a következőképpen végezhető el:

1. Nyissa meg a **nyomtatóillesztő beállító ablakát**.
2. Kattintson a **Nyomatási beállítások... (Print Options...)** gombra az **Oldalbeállítás (Page Setup)** lapon.

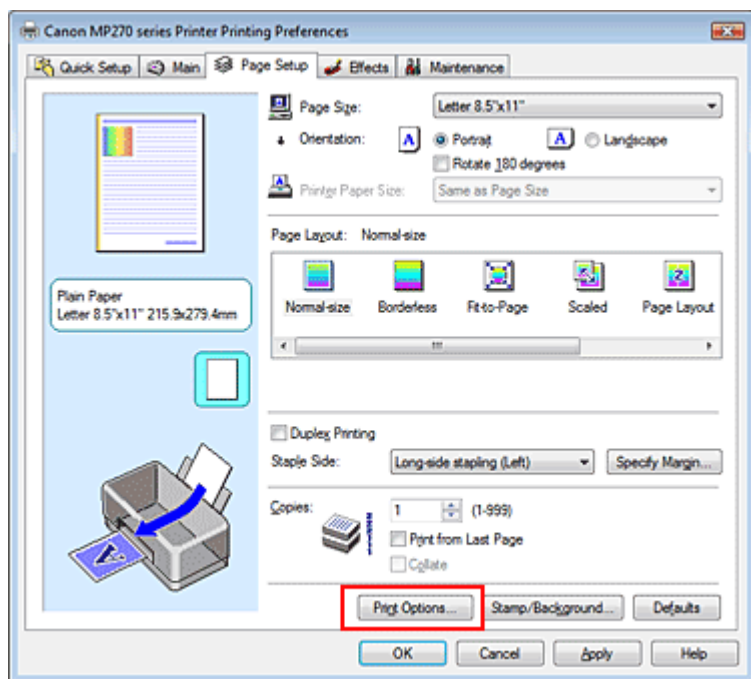

Megnyílik a Nyomatási beállítások (Print Options) párbeszédpanel.

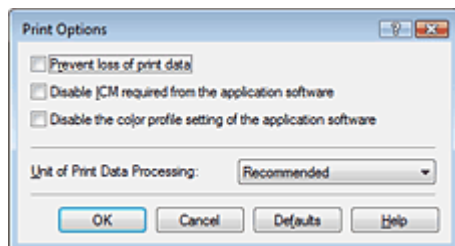

3. Módosítsa az egyes beállításokat.

Ha szükséges, módosítsa az egyes elemek beállítását, majd kattintson az OK gombra.

Újra megjelenik az Oldalbeállítás (Page Setup) lap.

Bővített felhasználói kézikönyv

Bővített felhasználói kézikönyv > A nyomtatóbeállítások módosítása > A készülék beállításainak módosítása a számítógépről > Gyakran használt nyomtatási profil regisztrálása

Gyakran használt nyomtatási profil regisztrálása

A gyakran használt nyomtatási profilját rögzítheti a Gyorsbeállítás (Quick Setup) lap Gyakran használt beállítások (Commonly Used Settings) listájában. A felesleges profilek bármikor törölhetők.

Nyomtatási profil regisztrálásának folyamata a következő:

Nyomtatási profil regisztrálása

1. Nyissa meg a **nyomtatóillesztő beállító ablakát**.

2. Állítsa be a szükséges elemeket.

A Gyorsbeállítás (Quick Setup) lap Gyakran használt beállítások (Commonly Used Settings) listáján igény szerint válassza ki a használni kívánt nyomtatási profilt, és módosítsa a beállításokat a További funkciók (Additional Features) listájánál.

A kívánt elemeket a Fő (Main), az Oldalbeállítás (Page Setup) és a Hatások (Effects) lapon is beállíthatja.

3. Kattintson a **Mentés... (Save...)** gombra.

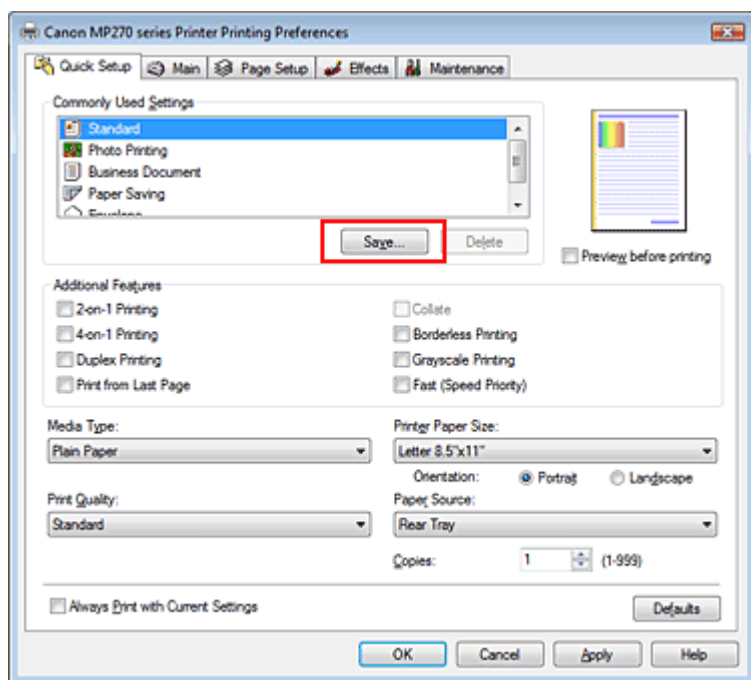

Megnyílik a Gyakran használt beállítások mentése (Save Commonly Used Settings) párbeszédpanel.

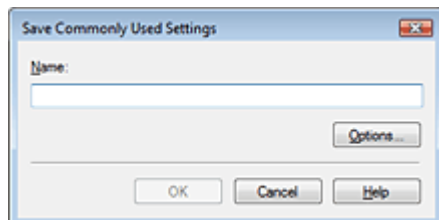

4. Mentse a beállításokat.

Válassza a Név (Name) beállítást, majd kattintson az OK gombra. Ha szükséges, módosítsa a Beállítások... (Options...) elemeinek értékét is. Ezzel menti a nyomtatási profilt, és ismét megjeleníti a Gyorsbeállítás (Quick Setup) lapot.

A profil neve és ikonja megjelenik a Gyakran használt beállítások (Commonly Used Settings) listájában.

Fontos

- Az egyes lapokhoz megadott lapméret, tájolás és példányszám mentéséhez kattintson a Beállítások... (Options...) gombra, és jelölje be az egyes jelölőnégyzeteket.

Megjegyzés

- Ha újrategyűjti vagy frissíti az illesztőt, a mentett nyomtatási beállítások nem őrződnek meg a Gyakran használt beállítások (Commonly Used Settings) listán. A regisztrált nyomtatási beállításokat nem lehet menteni, illetve megőrizni. Profil törlésekor a nyomtatási beállításokat újból meg kell adni.

Feleslegessé vált nyomtatási profil törlése

1. Válassza ki a törölni kívánt nyomtatási profilt.

Válassza ki a törölni kívánt nyomtatási profilt a Gyorsbeállítás (Quick Setup) lap Gyakran használt beállítások (Commonly Used Settings) listájából.

2. Törölje a nyomtatási profilt.

Kattintson a Törlés (Delete) gombra. Ha megjelenik a megerősítő üzenet, kattintson az OK gombra. A kiválasztott nyomtatási profilt törli a program a Gyakran használt beállítások (Commonly Used Settings) listájából.

Megjegyzés

- A kezdeti beállításoknál regisztrált nyomtatási profilok nem törölhetők.

Bővített felhasználói kézikönyv

Bővített felhasználói kézikönyv > A nyomtatóbeállítások módosítása > A készülék beállításainak módosítása a számítógépről > A tintapatron beállítása

A tintapatron beállítása

Ezzel a lehetőséggel megadhatja a behelyezett tintapatronok közül az adott célnak leginkább megfelelőt. Ha valamelyik tintapatron kiürül, és nincs módja arra, hogy azonnal kicserélje egy új patronra, egy nem üres tintapatron megadásával folytathatja a nyomtatást.

A tintapatron megadása az alábbiak szerint történik:



Tintapatron beállításai

1. Nyissa meg a **nyomtatóillesztő beállító ablakát**.
2. Kattintson a **Karbantartás (Maintenance)** lapon a **Tintapatron beállításai (Ink Cartridge Settings)** gombra.
Megjelenik a **Tintapatron beállításai (Ink Cartridge Settings)** párbeszédpanel.
3. **Válassza ki a használni kívánt tintapatront.**
Válassza ki a nyomtatáshoz használni kívánt tintapatront, és kattintson az **OK** gombra.
A következő nyomtatástól a megadott tintapatron lesz használatban.

Fontos

- A következő beállítások esetén a **Csak fekete (Black Only)** funkció nem működik, mert a készülék a színes tintapatront fogja használni a dokumentumok nyomtatásához.
 - A **Fő (Main)** lap **Hordozótípus (Media Type)** beállításánál nem a **Normál papír (Plain Paper)**, a **Hagaki A**, a **Hagaki** vagy a **Boríték (Envelope)** érték van megadva.
 - Az **Oldalbeállítás (Page Setup)** lap **Oldalelrendezés (Page Layout)** beállításánál a **Szegély nélkül (Borderless)** érték van megadva.
- Ne vegye ki a nem használt tintapatront. A készülék nem tud nyomtatni, ha ki van véve valamelyik tintapatron.

[A lap tetejére ↑](#)

Bővített felhasználói kézikönyv

Bővített felhasználói kézikönyv > A nyomtatóbeállítások módosítása > A készülék beállításainak módosítása a számítógépről > A készülék tápellátásának kezelése

A készülék tápellátásának kezelése

Ezzel a lehetőséggel a készülék tápellátását a nyomtatóillesztő segítségével tudja kezelni.

A nyomtató tápellátásának kezelése a következőképpen használható:



Kikapcsolás

A Kikapcsolás (Power Off) funkcióval kapcsolhatja ki a készüléket. Ha ezt a funkciót használja, nem tudja majd bekapcsolni a készüléket a nyomtatóillesztőből.

1. Nyissa meg a **nyomtatóillesztő beállító ablakát**.

2. Végezze el a kikapcsolást.

A Karbantartás (Maintenance) lapon kattintson a Kikapcsolás (Power Off) elemre. Ha megjelenik a megerősítő üzenet, kattintson az OK gombra.

A készülék kikapcsol, és ismét megjelenik a Karbantartás (Maintenance) lap.

[A lap tetejére ↗](#)

Bővített felhasználói kézikönyv

Bővített felhasználói kézikönyv > A nyomtatóbeállítások módosítása > A készülék beállításainak módosítása a számítógépről > A készülék működési zajának csökkentése

A készülék működési zajának csökkentése

Ezen funkció segítségével csökkentheti a készülék működési zaját. Akkor válassza ezt a beállítást, ha csökkenteni szeretné a nyomtató működési zaját éjszaka vagy más körülmények között. Ez a funkció csökkentheti a nyomtatási sebességet.

A csendes mód a következőképpen használható:



Csendes mód

1. Nyissa meg a **nyomtatóillesztő beállító ablakát**.
2. A **Karbantartás (Maintenance)** lapon kattintson a **Csendes mód (Quiet Mode)** elemre.
Megjelenik a **Csendes mód (Quiet Mode)** párbeszédpanel.

3. **Állítsa be a csendes módot.**

Ha szükséges, állítsa be a következők egyikét:

Csendes mód kikapcsolása (Do not use quiet mode)

A készülék működési zaja normális szintű lesz.

Csendes mód mindig (Always use quiet mode)

Akkor válassza ezt a beállítást, ha csökkenteni szeretné a készülék működési zaját.

Csendes mód megadott ideig (Use quiet mode within specified time)

A készülék működési zaja csökkenthető egy megadott időtartamra.

Adja meg a csendes mód funkció használatának **Kezdés (Start time)** és **Vége (End time)** időpontját.



Fontos

- A megadott **Kezdés (Start time)** és **Vége (End time)** időpontok nem egyezhetnek meg.

4. **Küldje el a beállításokat.**

Ellenőrizze, hogy a készülék be van-e kapcsolva, majd kattintson a **Küldés (Send)** gombra.

Ha megjelenik a megerősítő üzenet, kattintson az **OK** gombra.

Ezután a beállítások engedélyezve lesznek.

Megjegyzés

- A nyomtatási minőség beállításától függően a csendes mód hatása kisebb is lehet.

Bővített felhasználói kézikönyv

Bővített felhasználói kézikönyv > A nyomtatóbeállítások módosítása > A készülék beállításainak módosítása a számítógépről > A készülék működési módjának megváltoztatása

A készülék működési módjának megváltoztatása

Ezzel a funkcióval a készülék működésének igen sok módja közül választhat igény szerint.

A beállítások a következő módon adhatók meg:



Egyéni beállítások

1. Nyissa meg a **nyomtatóillesztő beállító ablakát**.
2. Ellenőrizze, hogy a készülék be van-e kapcsolva, majd kattintson a **Karbantartás (Maintenance)** lapon az **Egyéni beállítások (Custom Settings)** pontra.

Megjelenik az Egyéni beállítások (Custom Settings) párbeszédpanel.

Megjegyzés

- Ha a készülék ki van kapcsolva, vagy a kétirányú kommunikáció le van tiltva, megjelenhet egy üzenet, mivel a számítógép nem tudja lekérni a készülék állapotát. Ha ez történik, akkor a számítógépen tárolt legfrissebb beállítások megjelenítéséhez kattintson az OK gombra.

3. Ha szükséges, állítsa be a következőket:

Papírhorzsolódás megelőzése (Prevent paper abrasion)

A papírhorzsolódás megelőzésének érdekében nagy felbontású nyomtatás esetén a nyomtató meg tudja növelni a nyomtatófej és a papír közötti rés nagyságát.

A funkció használatához jelölje be ezt a jelölőnégyzetet.

Fejek igazítása manuálisan (Align heads manually)

A Karbantartás (Maintenance) lap Nyomtatófej-igazítás (Print Head Alignment) funkciója általában automatikus fejjigazításra van beállítva, de ezt módosítani lehet kézi fejjigazításra. Ha a nyomtatási minőség még az automatikus fejjigazítás végrehajtása után sem kielégítő, tekintse meg a „

Nyomtatófej-igazítás” című részt, és hajtson végre kézi fejjigazítást.

A kézi fejjigazításhoz jelölje be ezt a négyzetet.

Tintaszáradási idő (Ink Drying Wait Time)

Beállíthatja annak az időnek a hosszát, amennyit a készülék várakozik a következő oldal nyomtatásáig. A csúszka jobbra húzásával növekszik, balra húzásával csökken a szünet hossza.

Ha az éppen nyomtatott oldalt a következő oldal megszáradása előtt készítette, s az emiatt foltos lett, növelje meg a tintaszáradási időt.

A tintaszáradási idő csökkentése meggyorsítja a nyomtatást.

4. Küldje el a beállításokat.

Kattintson a **Küldés (Send)** gombra, majd a megerősítő üzenet megjelenésekor az OK gombra.

Ezt követően a készülék a módosított beállításoknak megfelelően fog működni.

Bővített felhasználói kézikönyv

Bővített felhasználói kézikönyv > Hibaelhárítás

Hibaelhárítás

- ➔ Hiba esetén
- ➔ A készüléket nem lehet bekapcsolni
- ➔ Hibaüzenet jelenik meg a LED-kijelzőn
- ➔ A LED-kijelző képe egyáltalán nem látható
- ➔ Nem sikerül telepíteni az MP Drivers programot
- ➔ Nem megfelelő a csatlakozás a számítógéphez
- ➔ Nem kielégítő a nyomtatás eredménye
- ➔ A nyomtatás nem indul el
- ➔ A másolás/nyomtatás leáll a feladat befejezése előtt
- ➔ A készülék működik, de nem adagol festéket
- ➔ A nyomtatás lassabb az elvárt sebességnél
- ➔ A FINE nyomtatókazetta-tartó nem kerül megfelelő helyzetbe a cseréhez
- ➔ Nem megfelelően működik a lapadagolás
- ➔ Papírelakadás
- ➔ Üzenet jelent meg a számítógép képernyőjén
- ➔ Windows-felhasználók részére
- ➔ Hibaüzenet jelenik meg a PictBridge-kompatibilis eszközön (csak az MP270 series típusú készülékeknél)
- ➔ Problémák a letapogatással
- ➔ Szoftveres problémák
- ➔ MP Navigator EX problémák
- ➔ Ha nem sikerül megoldani a problémát
- ➔ Gyakran felmerülő kérdések
- ➔ Használati útmutató (nyomtatóillesztő)
- ➔ Általános megjegyzések (lapolvasó illesztőprogram)

[A lap tetejére ↑](#)

Bővített felhasználói kézikönyv

Bővített felhasználói kézikönyv > Hibaelhárítás > Hiba esetén

Hiba esetén

Amikor a nyomtatás során hiba történik, például kifogy a papír a készülékből, vagy elakad a papír, automatikusan egy hibaüzenet jelenik meg. Tegye meg az üzenetben leírtaknak megfelelő lépést. Eltérő verziójú operációs rendszeren az egyes üzenetek eltérőek lehetnek.

Windows

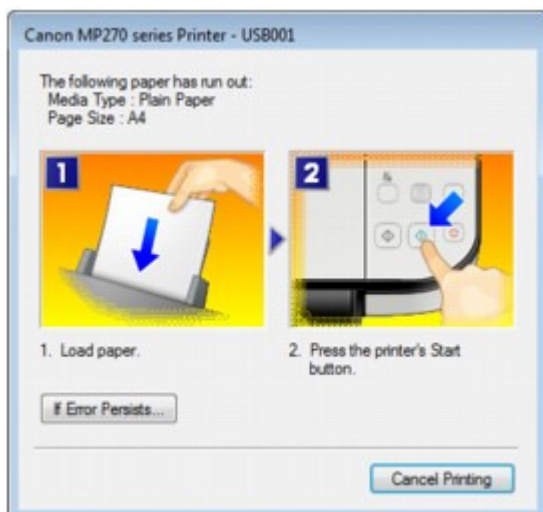

Macintosh

- Mac OS X v.10.5.x:

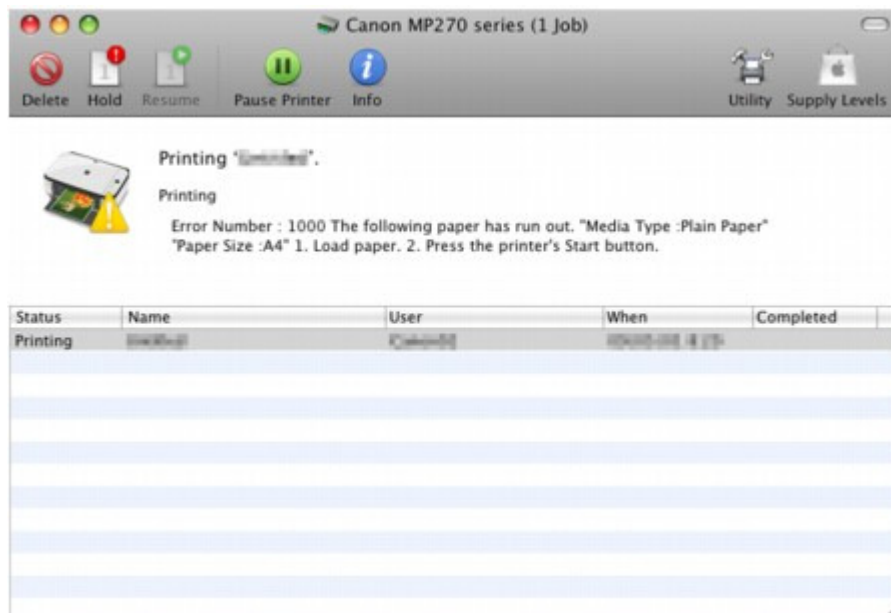

- Mac OS X v.10.4.x vagy Mac OS X v. 10.3.9:



[A lap tetejére ↑](#)

Bővített felhasználói kézikönyv

Bővített felhasználói kézikönyv > Hibaelhárítás > A készüléket nem lehet bekapcsolni

A készüléket nem lehet bekapcsolni

- **1. ellenőrzés: Nyomja meg a BE (ON) gombot.**
- **2. ellenőrzés: Győződjön meg arról, hogy a tápkábel megfelelően van csatlakoztatva a készülék tápkábel-csatlakozójához, majd kapcsolja be újra a készüléket.**
- **3. ellenőrzés: Húzza ki a készüléket a fali aljzatból, majd dugja be újra a készüléket, és legalább két perc elteltével kapcsolja újra be.**

Ha a probléma nem oldódik meg, lépjen kapcsolatba a szervizközponttal.

[A lap tetejére ↑](#)

Bővített felhasználói kézikönyv

Bővített felhasználói kézikönyv > Hibaelhárítás > Hibaüzenet jelent meg a LED-kijelzőn

Hibaüzenet jelent meg a LED-kijelzőn

A Riasztás lámpa narancssárgán világít



Ha hiba történik, a **Riasztás (Alarm)** lámpa narancssárgán kigyullad, és a LED-kijelzőn az E jel jelenik meg felváltva egy számmal, amely a hibakódot mutatja. Ellenőrizze az LED-kijelzőn megjelenő kódot, és hajtsa végre a megfelelő műveletet a hiba kijavításához.

* A bekövetkezett hibától függően a **Riasztás (Alarm)** lámpa esetleg nem gyullad ki.

Hibakód	Ok	Megoldás
E, 0, 2	Kifogyott a papír a készülékből. / Nem működik a lapadagolás.	Próbálja meg újra a papírt helyesen betölteni a hátsó tálcába, majd nyomja meg a Fekete (Black) vagy a Színes (Color) gombot.
E, 0, 3	A papírgyűjtő tálca be van csukva./Papírelakadás.	Ha a papírgyűjtő tálca be van csukva, nyissa ki. A készülék folytatja a nyomtatást. Ha a papírgyűjtő tálca kinyitása nem oldja meg a problémát, vagy a tálca eleve nyitva volt, lehet, hogy a papír elakadt. Távolítsa el az elakadt papírt, töltsön be papírt a nyomtatóba megfelelően, majd nyomja meg a nyomtató Fekete (Black) vagy Színes (Color) gombját. ➔ Papírelakadás
E, 0, 4 E, 0, 5	A FINE patron nem ismerhető fel.	Lehetséges, hogy a FINE patron nincs megfelelően behelyezve, vagy nem kompatibilis ezzel a készülékkel. Nyissa ki a lapolvasó egységet (a nyomtatófedelelet), és helyezze be a megfelelő FINE patron. Ha a probléma nem oldódik meg, lépjen kapcsolatba a szervizközponttal.
E, 0, 7	A FINE patron nincs a megfelelő helyre behelyezve.	Bizonyosodjon meg arról, hogy mindegyik FINE patron a megfelelő helyre lett beszerelve. ➔ Rendszeres karbantartás
E, 0, 8	A hulladéktinta gyűjtője csaknem megtelt.	Nyomja meg a készülék Fekete (Black) vagy Színes (Color) gombját a nyomtatás folytatásához. Lépjen kapcsolatba a szervizközponttal.
E, 0, 9 (csak az MP270 series típusú készülékeknél)	A készülék nem kapott visszajelzést a digitális fényképezőgéptől. A csatlakoztatott digitális fényképezőgép vagy videokamera nem kompatibilis a készülékkel.	<ul style="list-style-type: none"> Ellenőrizze a készülékhez csatlakoztatott eszközt. Fényképek közvetlen nyomtatása csak PictBridge-kompatibilis eszközzel lehetséges. Kommunikációs időtúllépés történik, ha a művelet túl hosszú ideig tart, vagy ha túl sokáig tart az adatok küldése. Ilyenkor előfordulhat, hogy a nyomtatás leáll. Húzza ki az USB-kábelt, és csatlakoztassa újra.

		<p>Ha PictBridge-kompatibilis eszközről nyomtat, az eszköz gyártmányától és típusától függően előfordulhat, hogy az eszköz készülékhez való csatlakoztatása előtt ki kell választani a PictBridge-technológiának megfelelő nyomtatási üzemmódot. Miután az eszközt csatlakoztatta a készülékhez, előfordulhat, hogy be kell kapcsolnia azt, vagy esetleg kézzel ki kell választania a lejátszási üzemmódot. Az eszköz készülékhez való csatlakoztatása előtt végezze el a szükséges műveleteket az eszköz kezelési útmutatójában leírtaknak megfelelően. Ha a hiba továbbra is fennáll, ellenőrizze, hogy ki tud-e nyomtatni másik fényképet.</p>
E, 1, 3	Nem sikerült megállapítani a tintaszintet.	<p>Lehet, hogy kifogyott a tinta. A maradék tintaszintet meghatározó funkció ki lesz kapcsolva, mivel a tintaszint nem érzékelhető megfelelően. Ha e funkció nélkül folytatni akarja a nyomtatást, nyomja meg legalább 5 másodpercig a [Stop/Reset] (Stop/Visszaállítás) gombot. A Canon azt javasolja, hogy az optimális minőség elérése végett eredeti Canon patronokat használjon. Figyelmeztetjük, hogy a Canon nem felelős a kifogyott tinta melletti nyomtatásból eredő meghibásodásért.</p>
E, 1, 4	A FINE patron nem ismerhető fel.	<p>Lehet, hogy a FINE patron nem kompatibilis ezzel a nyomtatóval. Helyezze be a megfelelő FINE patron. ➔ Rendszeres karbantartás</p>
E, 1, 5	A FINE patron nem ismerhető fel.	<p>Lehet, hogy a FINE patron nincs megfelelően behelyezve. Nyissa ki a lapolvasó egységet (a nyomtatófedelelet), és helyezze be megfelelően a FINE patron. ➔ Rendszeres karbantartás</p>
E, 1, 6	Kifogyott a tinta.	<p>Kifogyott a tinta. Cserélje ki a tintapatront, és csukja le a lapolvasó egységet (a fedelet). Ha nyomtatás van folyamatban, és folytatni akarja a nyomtatást bent lévő tintapatronnal, nyomja meg legalább 5 másodpercig a [Stop/Reset] (Stop/Visszaállítás) gombot. A Ekkor a nyomtatás a kifogyott tinta állapot mellett folytatódik. A maradék tintaszintet meghatározó funkció ki lesz kapcsolva. Nyomtatás után azonnal cserélje ki az üres tintapatront. A tintahiány melletti nyomtatás eredménye nem lesz kielégítő.</p>
E, 1, 9 (csak az MP270 series típusú készülékeknél)	A PictBridge-kompatibilis eszköz USB-elosztón keresztül van csatlakoztatva.	<p>Ha a PictBridge-kompatibilis eszköz USB-hubon keresztül csatlakozik, vegye ki a hubot és csatlakoztassa közvetlenül a készülékhez.</p>
E, 3, 0	Az eredeti dokumentum mérete nem ismerhető fel	<ul style="list-style-type: none"> Ellenőrizze, hogy a dokumentum megfelelő-e a feltételeknek, és hogy megfelelően van-

	helyesen, vagy a dokumentum túl kicsi a laphoz igazított másolás kiválasztása esetén.	e az üveglapra helyezve. <ul style="list-style-type: none"> Ellenőrizze az üveglapra helyezett eredeti dokumentum helyzetét és méretét.
E, 3, 1	A készülék nincs a számítógéphez csatlakoztatva.	Csatlakoztassa a készüléket a számítógéphez USB-kábellel.
E, 5, 0	A nyomtatófej-igazítási lap beolvasása sikertelen volt.	Törölje a hibát a Stop/Visszaállítás (Stop/Reset) gombbal, majd végezze el az alábbiakat. <ul style="list-style-type: none"> Győződjön meg róla, hogy a nyomtatófej-igazítási lap helyzete és iránya megfelelő az üveglapon. Győződjön meg róla, hogy az üveglap és a nyomtatófej-igazítási lap nem piszkos. Győződjön meg róla, hogy a betöltött papír típusa és mérete megfelelő az automatikus nyomtatófej-igazításhoz. Az automatikus nyomtatófej-igazítás elvégzéséhez mindig egy A4-es vagy letter méretű papírt kell betölteni. Ellenőrizze, hogy nem tömődtek-e el a nyomtatófej fűvókái. A nyomtatófej állapotának ellenőrzéséhez nyomtassa ki a fűvókaellenőrző mintát. ➔ Rendszeres karbantartás <p>Ha a hiba nem szűnt meg, csatlakoztassa a készüléket a számítógéphez, és igazítsa be a nyomtatófejet a nyomtatóillesztő-programban. ➔ Nyomtatófej-igazítás</p>

A BE/KI lámpa zölden, a Riasztás lámpa pedig narancssárgán villog, felváltva

Ha a **BE/KI (Power)** és a **Riasztás (Alarm)** lámpa váltakozva villognak, mint ahogy az lent látható, és a P jel jelenik meg felváltva egy számmal (hibakód), akkor olyan hiba történnhetett, amelyet csak szervizelés útján lehet kijavítani.

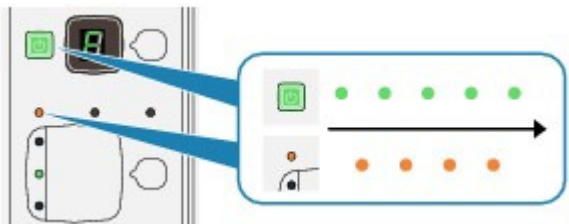

Hibakód	Megoldás
P, 0, 2	Törölje a nyomtatást, és kapcsolja ki a készüléket. Szüntesse meg a papírelakadást, illetve távolítsa el az ütődéstől védő anyagot, ami miatt a FINE nyomtatókazetta-tartó nem tud mozogni. Ezt követően kapcsolja be újra a készüléket. Fontos <ul style="list-style-type: none"> Vigyázzon, hogy ne érintse meg a készülék belsejében található alkatrészeket. Ha hozzáér, a nyomtatás esetleg nem lesz megfelelő. Ha a probléma nem oldódik meg, lépjen kapcsolatba a szervizközponttal.
P, *, *	A „*, **” értéke a hibától függ.

- P, 1, 0:
Kapcsolja ki a készüléket, és húzza ki a készülék tápkábelét a tápcsatlakozóból.
Lépjen kapcsolatba a szervizközponttal.
- P, 0, 3:
Ha bármilyen tárgy van a készülék előtt, távolítsa el.
Nyissa ki óvatosan a papírgyűjtő tálcát, és kapcsolja ki, majd ismét be a készüléket.
- Egyéb esetekben:
Kapcsolja ki a készüléket, és húzza ki a készülék tápkábelét a tápcsatlakozóból.
Dugja be újra a készüléket a fali aljzatba, majd kapcsolja be újra a készüléket.
Ha a probléma nem oldódik meg, lépjen kapcsolatba a szervizközponttal.

[A lap tetejére ↑](#)

Bővített felhasználói kézikönyv

Bővített felhasználói kézikönyv > Hibaelhárítás > A LED-kijelző képe egyáltalán nem látható

A LED-kijelző képe egyáltalán nem látható

- **Ha a BE/KI (Power) lámpa nem világít:**

A készülék nincs bekapcsolva. Csatlakoztassa a tápkábelt, majd nyomja meg a **BE (ON)** gombot.

- **Ha a BE/KI (Power) lámpa világít:**

A kijelző képernyőkímélő üzemmódban lehet. A kezelőpanelen nyomjon meg a **BE (ON)** gombtól eltérő gombot.

[A lap tetejére ↑](#)

Bővített felhasználói kézikönyv

Bővített felhasználói kézikönyv > Hibaelhárítás > Nem sikerül telepíteni az MP Drivers programot

Nem sikerül telepíteni az MP Drivers programot

- **Ha a telepítés még akkor sem indul el automatikusan, miután behelyezte a *Telepítő CD-ROM (Setup CD-ROM)* lemezt a számítógép**

meghajtójába:



Az alábbi lépések végrehajtásával kezdje el a telepítést.

1. Kattintson a Start, majd a Számítógép (Computer) lehetőségekre.

Windows XP esetén kattintson a Start gombra, majd a Sajátgép pontra.

Windows 2000 esetén kattintson duplán az asztalon lévő  Sajátgép ikonra.

2. Kattintson duplán a  CD-ROM ikonra a megjelenő ablakban.

Ha megjelenik a CD lemez tartalma, kattintson duplán az MSETUP4.EXE fájlra.



Kattintson duplán az asztalon látható  CD-ROM ikonra a telepítés megkezdéséhez.

Megjegyzés

- Ha a CD-ROM ikon nem jelenik meg, próbálja ki a következő műveleteket:
 - Vegye ki a CD lemezt a számítógép CD-meghajtójából, majd helyezze be ismét.
 - Indítsa újra a számítógépét.
- Ha az ikon továbbra sem jelenik meg, próbálja ki, hogy másik lemez behelyezése esetén megjelenik-e. Ha más lemezek megjelennek, akkor a *telepítő CD lemezzel (Setup CD-ROM)* van probléma. Ez esetben lépjen kapcsolatba a szervizközponttal.

- **Ha nem tud továbblépni a Nyomtató csatlakoztatása (Printer Connection) képernyőről:**

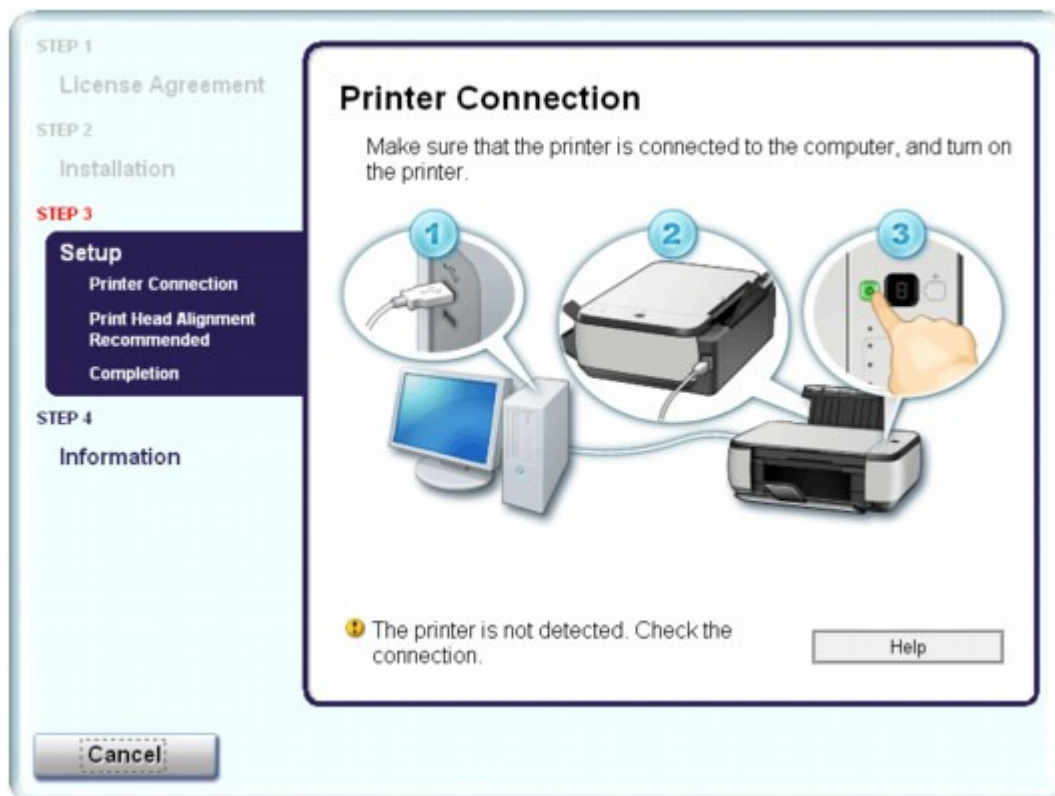

Ha nem sikerül továbbjutni a Nyomtató csatlakoztatása (Printer Connection) képernyőn, ellenőrizze, hogy az USB-kábel biztonságosan van csatlakoztatva a készülék és a számítógép USB-portjához, majd az MP Drivers program újratelepítéséhez kövesse az alábbi utasításokat.

Megjegyzés

- Windows Vista operációs rendszeren A nyomtató nem észlelhető. Ellenőrizze a kapcsolatot. (The printer is not detected. Check the connection.) üzenet jelenhet meg a használt számítógép típusától függően. Ebben az esetben várjon egy kicsit. Ha továbbra sem sikerült továbblépni a következő lépésre, az alábbi műveletsorral telepítse újra az MP Drivers programot.

1. Kattintson a Mégse (Cancel) gombra a Nyomtató csatlakoztatása (Printer Connection) képernyőn.
2. Kattintson a Újraindítás (Start Over) lehetőségre az Telepítési hiba (Installation Failure) képernyőn.
3. Kattintson a Vissza (Back) lehetőségre a következő képernyőn.
4. Kattintson a Kilépés (Exit) gombra a PIXMA XXX képernyőn, majd vegye ki a CD lemezt a meghajtóból.
5. Kapcsolja ki a készüléket.
6. Indítsa újra a számítógépet.
7. Ügyeljen arra, hogy ne fusson más alkalmazás.
8. Ismét tegye be a CD lemezt, és telepítse az MP Drivers programot az Egyszerű telepítés (Easy Install) funkcióval.

• Egyéb esetekben:

Az MP Drivers újratelepítéséhez hajtsa végre az útmutatóban leírt műveletsort.

Ha az MP Drivers telepítése nem volt megfelelő, távolítsa el az MP Drivers programot, indítsa újra a számítógépet, majd telepítse újra az MP Drivers programot.

➔ [A nem szükséges MP Drivers program törlése](#)

Az MP Drivers újratelepítése esetén válassza az Egyéni telepítés (Custom Install) lehetőséget a *Telepítő CD-ROM (Setup CD-ROM)* lemezen, majd válassza az MP Drivers elemet.



Megjegyzés

- Ha a telepítőprogram futása a Windows rendszer hibája miatt szakadt meg, előfordulhat, hogy a rendszer instabil állapotban van, és emiatt nem lehet telepíteni az illesztőprogramokat. Az újratelepítés előtt indítsa újra a számítógépet.
-

[A lap tetejére ↑](#)

Bővített felhasználói kézikönyv

Bővített felhasználói kézikönyv > Hibaelhárítás > Nem megfelelő a csatlakozás a számítógéphez

Nem megfelelő a csatlakozás a számítógéphez

Lassú a nyomtatási vagy beolvasási sebesség/Nem működik az USB 2.0 Hi-Speed

csatlakozás/  A következő üzenet jelenik meg: „Ez az eszköz gyorsabb működésre is képes”

Ha a rendszerkörnyezet nem teljesen kompatibilis a Hi-Speed USB kapcsolattal, a készülék az USB 1.1-nek megfelelő, alacsonyabb sebességen fog működni. Ilyenkor a készülék megfelelően működik, de a nyomtatási sebesség a kommunikációs sebesség miatt lelassulhat.

- **Ellenőrizze: Az alábbiak ellenőrzésével győződhet meg arról, hogy a rendszerkörnyezet támogatja az Hi-Speed USB kapcsolatot.**
 - Támogatja számítógépének USB-portja az Hi-Speed USB kapcsolatot?
 - Támogatja mind az USB-kábel, mind pedig az USB-elosztó (amennyiben használ ilyet) az Hi-Speed USB kapcsolatot?
Csak tanúsítvánnyal ellátott Hi-Speed USB kábelt használjon. 10 lábnál / 3 méternél hosszabb kábel használata nem javasolt.
 - Támogatja számítógépének operációs rendszere az Hi-Speed USB kapcsolatot?
Szerezze be, és telepítse számítógépére a legújabb frissítéseket.
 - Megfelelően működik az USB 2.0 Hi-Speed illesztőprogram?
Szerezze be a hardverrel kompatibilis USB 2.0 Hi-Speed illesztőprogram legújabb verzióját, majd telepítse azt újra a számítógépre.

Fontos

- A rendszerkörnyezet USB 2.0 Hi-Speed működésével kapcsolatban részletes felvilágosítást a számítógép, az USB-kábel vagy az USB-elosztó gyártójától kaphat.

[A lap tetejére ↑](#)

Bővített felhasználói kézikönyv

Bővített felhasználói kézikönyv > Hibaelhárítás > Nem kielégítő a nyomtatás eredménye

Nem kielégítő a nyomtatás eredménye

Ha nem kielégítő a nyomtatás eredménye, például fehér csíkok, töredezett vonalak vagy egyenetlen színek jelennek meg, először a papír és a nyomtatási minőség beállításait ellenőrizze.

- **1. ellenőrzés: A lapméret és a hordozótípus beállításai megfelelnek a betöltött papír méretének és típusának?**

Ha ezek a beállítások nem megfelelőek, a nyomtatás eredménye nem lesz kielégítő.

Ha fényképet vagy ábrát nyomtat, a papírtípus helytelen beállításai csökkenthetik a színes nyomtatás minőségét.

Ezenkívül, ha helytelen papírtípus-beállítással nyomtat, a nyomtatott felület megkarcolódhat.

Szegély nélküli nyomtatás esetén a papírtípus-beállítás és a betöltött papír együttes használatától függően előfordulhat, hogy a színek egyenetlenül jelennek meg.

- **csak az MP270 series típusú készülékeknél**

A készülék kezelésével történő másoláshoz	Ellenőrzés a készülék kezelőpaneljének segítségével. ➔ Másolás
Nyomtatás PictBridge-kompatibilis eszközről	Ellenőrizze a PictBridge-kompatibilis eszköz használatával. ➔ Fényképek közvetlen nyomtatása kompatibilis eszközről (csak az MP270 series típusú készülékeknél)
Nyomtatás számítógépről	Ellenőrzés a nyomtatóillesztő-program segítségével. ➔ Nyomtatás az Easy Setup segítségével

- **csak az MP250 series típusú készülékeknél**

A készülék kezelésével történő másoláshoz	Ellenőrzés a készülék kezelőpaneljének segítségével. ➔ Másolás
Nyomtatás számítógépről	Ellenőrzés a nyomtatóillesztő-program segítségével. ➔ Nyomtatás az Easy Setup segítségével

- **2. ellenőrzés: Győződjön meg a nyomtatóillesztő segítségével arról, hogy a kiválasztott nyomtatási minőség megfelel a hordozó típusának**

és a nyomtatandó adatoknak.

Válassza a papírnak és a nyomtatni kívánt képnek megfelelő nyomtatási minőség beállítást. Ha elmosódást vagy a színek egyenetlenségét észleli, növelje a nyomtatási minőséget, és próbálja meg újra a nyomtatást.

Ellenőrizze a nyomtatási minőség beállítását a nyomtatóillesztő segítségével.

➔ **A nyomtatási minőség módosítása és a képadatok javítása**

Megjegyzés

- Csak az MP270 series típusú készülékek esetén:
A PictBridge-kompatibilis eszközről nem lehet módosítani a nyomtatási minőséget.

- **3. ellenőrzés: Amennyiben a probléma nem oldódott meg, akkor lehetséges, hogy egyéb ok áll fenn.**

Lásd az alábbi szakaszokat is:

➔ **A nyomtatási feladat vége nem nyomtatható ki**

➔ **A nyomtatásnak nincs eredménye/A nyomtatás elmosódott/A színek nem megfelelőek/Fehér**

csíkok jelennek meg

- ➡ A színek nem tiszták
- ➡ A vonalak töredezettek
- ➡ A nyomat meghajlik, vagy a tinta foltosan szárad meg
- ➡ A papír maszatos/A nyomtatási felület karcos
- ➡ A papír hátsó oldala bepiszkolódik
- ➡ Függőleges vonalak jelennek meg a nyomat szélein
- ➡ A színek egyenetlenek vagy csíkosak

[A lap tetejére ↑](#)

Bővített felhasználói kézikönyv

Bővített felhasználói kézikönyv > Hibaelhárítás > Nem kielégítő a nyomtatás eredménye > A nyomtatási feladat vége nem nyomtatható ki

A nyomtatási feladat vége nem nyomtatható ki

- **1. ellenőrzés: Nem rendkívül nagy a nyomtatási adatok mérete?**



Kattintson a Nyomtatási beállítások (Print Options) gombra a Oldalbeállítás (Page Setup) lapon. Ezt követően a megjelenő párbeszédpanelen válassza ki a Nyomtatási adatok elvesztésének megakadályozása (Prevent loss of print data) jelölőnégyzetet.

- **2. ellenőrzés: Elegendő hely van a számítógép merevlemezén?**

Hely felszabadításához törölje a szükségtelen fájlokat.

[A lap tetejére ↑](#)

Bővített felhasználói kézikönyv

Bővített felhasználói kézikönyv > Hibaelhárítás > Nem kielégítő a nyomtatás eredménye > A nyomtatásnak nincs eredménye/A nyomtatás elmosódott/A színek nem megfelelőek/Fehér csíkok jelennek meg

A nyomtatásnak nincs eredménye/A nyomtatás elmosódott/A színek nem megfelelőek/Fehér csíkok jelennek meg

❖ No Printing Results



❖ Printing Is Blurred

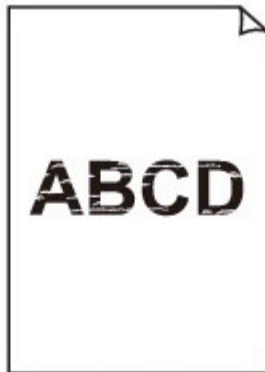

❖ Colors Are Wrong



❖ White Streaks

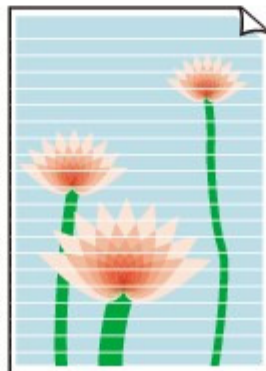

- **1. ellenőrzés: Ellenőrizte a papír és a nyomtatási minőség beállítását?**

➔ Nem kielégítő a nyomtatás eredménye

- **2. ellenőrzés: A FINE patron megfelelően van behelyezve a készülékbe?**

Ha a tintapatron zárófedele nincs megfelelően lezárva, előfordulhat, hogy a tintakibocsátás nem lesz megfelelő.

Nyissa fel a lapolvasó egységet (fedelelet), és nyissa fel, majd csukja le a tintapatron zárófedelét.

Amikor lecsukja a tintapatron zárófedelét, nyomja le, amíg a helyére nem kattann.

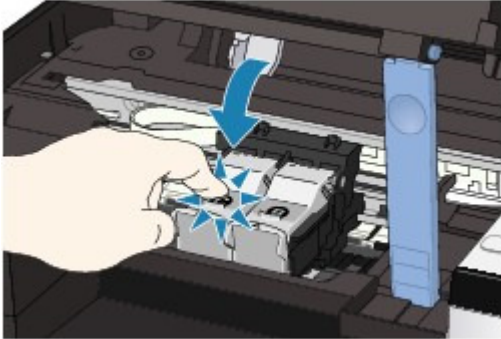

- **3. ellenőrzés: Nyomtassa ki a fúvókaellenőrző mintát, majd végezze el az összes karbantartási műveletet, például a nyomtatófej megtisztítását.**

A fúvókaellenőrző minta kinyomtatásával ellenőrizheti, hogy a nyomtatófej fúvókái megfelelően juttatják-e a tintát a papírra.

További tájékoztatást találhat a fúvóka-ellenőrző minta kinyomtatásáról, a nyomtatófej tisztításáról és a nyomtatófej fokozott tisztításáról a [Rendszeres karbantartás](#) című részben.

- Ha a fúvókaellenőrző minta nem nyomtatható ki hibátlanul
A nyomtatófej tisztítását követően nyomtassa ki a fúvókaellenőrző mintát, majd vizsgálja meg a mintát.
- Ha a problémát a nyomtatófej kétszeri tisztítása sem oldja meg:
Végezze el a nyomtatófej alapos tisztítását.
Ha a probléma a nyomtatófej fokozott tisztítása után sem szűnik meg, kapcsolja ki a készüléket, és 24 óra elteltével ismétlje meg a fokozott tisztítást.
- Ha a probléma a nyomtatófej kétszeri alapos tisztítása után sem szűnik meg:
Lehet, hogy kifogyott a tinta. Cserélje ki a FINE patron.

- **4. ellenőrzés: Ha a FINE patronból kifogyott a tinta, cserélje ki a patron.**

- **5. ellenőrzés: Ha csak egyik oldalán nyomtatható papírt használ, ügyeljen rá, hogy a papír a nyomtatható oldalával felfelé legyen behelyezve.**

Az ilyen papír helytelen oldalára történő nyomtatás nem tiszta nyomatokat vagy gyengébb minőségű nyomtatást eredményezhet.

A nyomtatható oldalra vonatkozó tudnivalókat a papírhoz mellékelt leírás tartalmazza.

- **6. ellenőrzés: Nem piszkos az üveglap?**

Tisztítsa meg az üveglapot.

➔ [Az üveglap és a dokumentumfedél tisztítása](#)

- **A nyomtatáshoz lásd az alábbi szakaszokat is:**

- **7. ellenőrzés: Ellenőrizze, hogy az eredeti dokumentum megfelelően van-e az üveglapra helyezve.**

➔ [Papír és eredetik betöltése](#)

- **8. ellenőrzés: A másolandó oldalával lefelé fordítva helyezte az eredetit az üveglapra?**

- **9. ellenőrzés: Ezen a készüléken kinyomtatott dokumentumot másolt?**

MP270 series típusú készülékek esetén nyomtasson közvetlenül a digitális fényképezőgépről, vagy nyomtasson újra a számítógépről.

MP250 series típusú készülékek esetén nyomtasson újra a számítógépről.

A nyomtatási minőség gyengébb lehet, ha egy nyomatról készít másolatot.

[A lap tetejére ↑](#)

Bővített felhasználói kézikönyv

Bővített felhasználói kézikönyv > Hibaelhárítás > Nem kielégítő a nyomtatás eredménye > A színek nem tiszták

A színek nem tiszták

- **1. ellenőrzés: Színkorrekció engedélyezése**

Ha fényképeket vagy más grafikát nyomtat, a színkorrekció engedélyezése a nyomtató-illesztőprogramban javíthat a színeken.



Válassza a Vivid Photo lehetőséget a nyomtató tulajdonságai párbeszédpanel Hatások (Effects) lapján.



Válassza a Színbeállítások (Color Options) lehetőséget a Nyomtatás párbeszédpanel legördülő menüjéből, majd válassza a Vivid Photo lehetőséget a Színes mód (Color Mode) beállításnál. Mac OS X v 10.4.x vagy Mac OS X v 10.3.9 verziónál válassza a Különleges hatások (Special Effects) lehetőséget a Nyomtatás párbeszédpanelen, majd válassza a Vivid Photo lehetőséget.

- **2. ellenőrzés: A FINE patron megfelelően van behelyezve a készülékbe?**

Ha a tintapatron zárófedele nincs megfelelően lezárva, előfordulhat, hogy a tintakibocsátás nem lesz megfelelő.

Nyissa fel a lapolvasó egységet (fedele), és nyissa fel, majd csukja le a tintapatron zárófedelét.

Amikor lecsukja a tintapatron zárófedelét, nyomja le, amíg a helyére nem kattann.

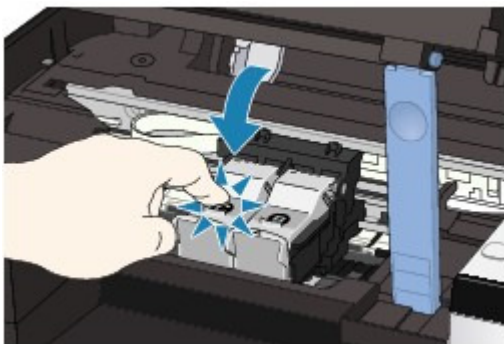

- **3. ellenőrzés: Ha a FINE patronból kifogyott a tinta, cserélje ki a patron.**

- **4. ellenőrzés: A fúvókaellenőrző mintát megfelelően kinyomtatta?**

A fúvókaellenőrző minta kinyomtatásával ellenőrizheti, hogy a nyomtatófej fúvókái megfelelően juttatják-e a tintát a papírra.

További tájékoztatást találhat a fúvóka-ellenőrző minta kinyomtatásáról, a nyomtatófej tisztításáról és a nyomtatófej fokozott tisztításáról a [Rendszeres karbantartás](#) című részben.

- Ha a fúvókaellenőrző minta nem nyomtatható ki hibátlanul
A nyomtatófej tisztítását követően nyomtassa ki a fúvókaellenőrző mintát, majd vizsgálja meg a mintát.
- Ha a problémát a nyomtatófej kétszeri tisztítása sem oldja meg:
Végezze el a nyomtatófej alapos tisztítását.
Ha a probléma a nyomtatófej fokozott tisztítása után sem szűnik meg, kapcsolja ki a készüléket, és 24 óra elteltével ismétlje meg a fokozott tisztítást.
- Ha a probléma a nyomtatófej kétszeri alapos tisztítása után sem szűnik meg:
Lehet, hogy kifogyott a tinta. Cserélje ki a FINE patron.

Megjegyzés

- A színelőállítási módszerek különbözősége miatt a nyomtatott színek eltérhetnek a képernyőn megjelenő színektől. A képernyőn megjelenő színbeállításokat a színvezérlő beállítások és a

környezeti különbségek is befolyásolhatják.

[A lap tetejére ↑](#)

Bővített felhasználói kézikönyv

Bővített felhasználói kézikönyv > Hibaelhárítás > Nem kielégítő a nyomtatás eredménye > A vonalak töredeztettek

A vonalak töredeztettek



- **1. ellenőrzés: Ellenőrizte a papír és a nyomtatási minőség beállítását?**

➔ Nem kielégítő a nyomtatás eredménye

- **2. ellenőrzés: Végezzen nyomtatófej-igazítást.**

Ha a nyomtatófejet nem igazította be a telepítést követően, előfordulhat, hogy az egyenes vonalakat töredezetten nyomtatja ki.

➔ A nyomtatófej igazítása



Megjegyzés

- Ha a probléma a nyomtatófej-igazítás után sem szűnik meg, végezzen manuális nyomtatófej-igazítást a [Nyomtatófej-igazítás](#) című részben leírtak szerint.



- **3. ellenőrzés: Nem rendkívül nagy a nyomtatási adatok mérete?**

Kattintson a Nyomtatási beállítások (Print Options) gombra a Oldalbeállítás (Page Setup) lapon. Ezt követően a megjelenő párbeszédpanelen válassza ki a Nyomtatási adatok elvesztésének megakadályozása (Prevent loss of print data) jelölőnégyzetet.

- **4. ellenőrzés: Az oldalelrendezéses nyomtatási vagy a tűzési margóval**

történő nyomtatási funkciót használja?

Amikor az oldalelrendezéses nyomtatási vagy a tűzési margóval történő nyomtatási funkciót használja, előfordulhat, hogy a vékony vonalak nem látszanak a hordozón. Próbálja vastagítani a dokumentumban található vonalakat.

[A lap tetejére ↑](#)

Bővített felhasználói kézikönyv

Bővített felhasználói kézikönyv > Hibaelhárítás > Nem kielégítő a nyomtatás eredménye > A nyomat meghajlik, vagy a tinta foltosan szárad meg

A nyomat meghajlik, vagy a tinta foltosan szárad meg

Printed Paper Curls



Printed Paper Has Ink Blots



- **1. ellenőrzés: Ellenőrizte a papír és a nyomtatási minőség beállítását?**

➔ Nem kielégítő a nyomtatás eredménye

- **2. ellenőrzés: Ha az intenzitás beállítása magas, csökkentse a nyomtatóillesztő-programban az Intenzitás (Intensity) beállítás értékét,**

majd ismét próbálja meg a nyomtatást.

Ha normál papírra nagy fedettségű képeket nyomtat, előfordulhat, hogy a papír túlságosan sok tintát szív fel és hullámossá válik, így a papír dörzsölődését okozza.

Erősítse meg az intenzitást a nyomtatóillesztő-program segítségével.

➔ Az intenzitás beállítása

- **3. ellenőrzés: Fotópapírt használ fényképek nyomtatásához?**

Nagy szintelítettségű adatok, például fényképek vagy erős színeket tartalmazó képek nyomtatása esetén a [Photo Paper Plus Glossy II] vagy más különleges Canon gyártmányú speciális papírok használata ajánlott.

➔ Papír és eredetik betöltése

Bővített felhasználói kézikönyv

Bővített felhasználói kézikönyv > Hibaelhárítás > Nem kielégítő a nyomtatás eredménye > A papír maszatos/A nyomtatási felület karcos

A papír maszatos/A nyomtatási felület karcos

➤ Paper Is Smudged



The Edges of Paper Are Smudged



Printed Surface Is Smudged

➤ Printed Surface Is Scratched

- **1. ellenőrzés: Ellenőrizte a papír és a nyomtatási minőség beállítását?**

➔ Nem kielégítő a nyomtatás eredménye

- **2. ellenőrzés: Megfelelő típusú papírt használ a nyomtatáshoz?**

Ellenőrizze a következőket:

- Ellenőrizze, hogy a nyomtatáshoz használt papír megfelel-e a nyomtatás céljára.
 - ➔ Papír és eredetik betöltése
- Szegély nélküli nyomtatás során ellenőrizze, hogy a használt papír alkalmas-e szegély nélküli nyomtatásra.

Ha a használt papír nem alkalmas szegély nélküli nyomtatásra, a nyomtatási minőség gyengébb lehet a papír alsó és felső szélén.

 - ➔ Nyomtatási terület

- **3. ellenőrzés: Miután kisimította, töltsse be a papírt.**

• Normál papír esetén

Fordítsa meg a papírt, és töltsse be újra úgy, hogy a másik oldalára nyomtathasson.

Ha a papírt hosszabb ideig a hátsó tálcán hagyja, akkor a papír meggyűrődhet. Ha ez történik, akkor a papírt a másik oldalával felfelé töltsse be. Ez megoldhatja a problémát.

Javasoljuk, hogy a maradék papírt tegye vissza a csomagolásba, és tartsa vízszintes felületen.

• Egyéb papír esetén

Ha a papír négy sarkán a behajlás magassága nagyobb, mint 3 mm (A), a papír elmaszatólódhat, és előfordulhat, hogy a nyomtató nem tudja betölteni a papírt. Ilyen esetben simítsa ki a papírt a lenti műveletsorral.



1. Tekerje fel a papírt az alábbi ábrán látható módon a meghajlással ellentétes irányban.

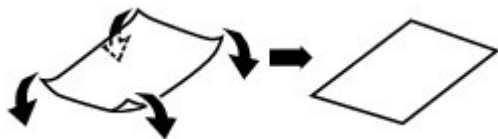

2. Ellenőrizze, hogy a papír kiegyenesedett-e.

Javasoljuk, hogy kiegyenesített papírból egyszerre csak egy lapot nyomtasson.

Megjegyzés

- A hordozó típusától függően előfordulhat, hogy a hajlott papír elmaszatólódik vagy a nyomtató nem tudja betölteni, még ha nem is lett hullámos. Ha a behajlás kevesebb, mint 3 mm (B), simítsa ki a papírt a lenti műveletsorral. Ez javíthat a nyomtatás eredményén.

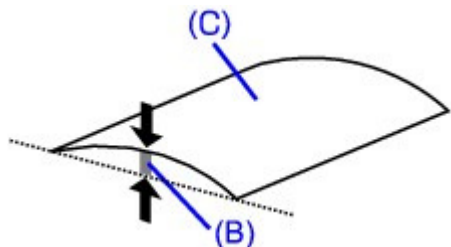

(C) Nyomtatási oldal

Javasoljuk, hogy kiegyenesített papírból egyszerre csak egy lapot nyomtasson.

• 4. ellenőrzés: Ha vastag papírra nyomtat, válassza a Papírhorzsolódás megelőzése (Prevent paper abrasion) beállítást.

A Papírhorzsolódás megelőzése (Prevent paper abrasion) beállítás kiválasztásával megnő a nyomtatófej és a betöltött papír közötti távolság. Ha annak ellenére karcolódot észlel, hogy a betöltött papírnak megfelelő hordozótípust állította be, a készülék kezelőpanelje vagy a nyomtatóillesztő-program segítségével állítsa be a készüléket a papírkarcolódot megelőzésére.

Ha a Papírhorzsolódás megelőzése (Prevent paper abrasion) beállítást választja, a nyomtatási sebesség lecsökken.

* A nyomtatás befejezését követően kapcsolja ki a Papírhorzsolódás megelőzése (Prevent paper abrasion) beállítást. Ellenkező esetben a beállítás érvényben marad az összes következő nyomtatási feladatra.

• Beállítás a kezelőpanel segítségével

Nyomja meg többször a **Karbantartás (Maintenance)** gombot addig, amíg az r jel meg nem jelenik a LED-kijelzőn, majd nyomja meg a **Fekete (Black)** gombot a papírhorzsolódást megelőző funkció bekapcsolásához.

Ha le szeretné tiltani a papírhorzsolódást megelőző funkciót, nyomja meg többször a **Karbantartás (Maintenance)** gombot addig, amíg az r jel meg nem jelenik a LED-kijelzőn, majd nyomja meg a **Szines (Color)** gombot.

• Beállítás a nyomtatóillesztő-program segítségével



Nyissa meg a nyomtatótulajdonságok párbeszédpanelét, és a Karbantartás (Maintenance) lap Egyéni beállítások (Custom Settings) lehetőségénél jelölje be a Papírhorzsolódás megelőzése (Prevent paper abrasion) jelölőnégyzetet, majd kattintson a Küldés (Send) lehetőségre.

A nyomtató tulajdonságait tartalmazó párbeszédpanel megnyitásával kapcsolatos tudnivalók [A Nyomtató tulajdonságai párbeszédpanel megnyitása \(Windows\)](#) című részben található.



A Canon IJ Printer Utility alkalmazásban a legördülő menüből válassza ki a Custom Settings lehetőséget, jelölje be a Prevent paper abrasion jelölőnégyzetet, majd kattintson a Send lehetőségre.

A Canon IJ Printer Utility megnyitásával kapcsolatos tudnivalókat lásd [A Canon IJ Printer Utility](#)

megnyitása (Macintosh) című részben.

- **5. ellenőrzés: Ha az intenzitás beállítása magas, csökkentse a nyomtatóillesztő-programban az Intenzitás (Intensity) beállítás értékét, majd ismét próbálja meg a nyomtatást.**

Ha normál papírra nagy fedettségű képeket nyomtat, előfordulhat, hogy a papír túlságosan sok tintát szív fel és hullámossá válik, így a papír dörzsölődését okozza.

Csökkentse a nyomtatóillesztő-programban az Intenzitás (Intensity) beállítás értékét, majd ismét próbálja meg a nyomtatást.



1. Nyissa meg a Nyomtató tulajdonságai párbeszédpanelt.

➔ A Nyomtató tulajdonságai párbeszédpanel megnyitása (Windows)



Kattintson ide MP270 series típusú készülék esetén: [Nymtatóillesztő](#)



Kattintson ide MP250 series típusú készülék esetén: [Nymtatóillesztő](#)

* Mielőtt ide kattintana a nyomtató tulajdonságai párbeszédpanel megnyitásához, lépjen ki az alkalmazásból.

2. A Fő (Main) lapon válassza a Kézi (Manual) lehetőséget a Szín/intenzitás (Color/Intensity) beállítására, majd kattintson a Beállítás (Set) lehetőségre.
3. A kívánt intenzitás beállításához húzza az Intenzitás (Intensity) csúszkát a megfelelő irányba a Színigazítás (Color Adjustment) lapon.



1. Nyissa meg a Nyomtatás párbeszédpanelt.

➔ A Lapbeállítás és a Nyomtatás párbeszédpanel megnyitása (Macintosh)

2. A legördülő menüből válassza ki a Color Options lehetőséget
3. Állítsa az Intenzitás (Intensity) csúszkát az intenzitás beállításához.

- **6. ellenőrzés: A nyomtatás a javasolt nyomtatási területen kívülre esik?**

Ha a papír javasolt nyomtatási területén kívülre nyomtat, a papír alsó széle tintával szennyeződhet.

Méretezze át az alkalmazásban az eredeti dokumentumot.

➔ Nyomtatási terület

- **7. ellenőrzés: Nem piszkos az üveglap?**

Tisztítsa meg az üveglapot.

➔ Az üveglap és a dokumentumfedél tisztítása

- **8. ellenőrzés: Nem piszkos a nyomtató belseje?**

A kétoldalas nyomtatás tintát hagyhat a nyomtató belsejében, ami a nyomatokat összemaszatolhatja.

Végezze el az alsó tálca tisztítását, és tisztítsa meg a készülék belsejét.

➔ Rendszeres karbantartás



Megjegyzés

- Ha szeretné elkerülni, hogy a készülék belseje beszennyeződjön, állítsa be helyesen a papír

méretét.

- **9. ellenőrzés: Állítsa nagyobbra az Tintaszáradási idő (Ink Drying Wait Time) értékét.**

Így elegendő idő lesz a tinta száradására, és a papír nem fog beszennyeződni vagy megkarcolódni.



1. Győződjön meg arról, hogy a készülék bekapcsolt állapotban van.
2. Nyissa meg a Nyomtató tulajdonságai párbeszédpanelt.
➔ [A Nyomtató tulajdonságai párbeszédpanel megnyitása \(Windows\)](#)
3. Kattintson a Karbantartás (Maintenance) lapra, majd az Egyéni beállítások (Custom Settings) opcióra.
4. A várakozási idő beállításához húzza a Tintaszáradási idő (Ink Drying Wait Time) csúszkát a megfelelő irányba, majd kattintson a Küldés (Send) lehetőségre.
5. Amikor megjelenik a megerősítést kérő üzenet, kattintson az OK gombra.



1. Győződjön meg arról, hogy a készülék bekapcsolt állapotban van.
 2. Nyissa meg a Canon IJ Printer Utility alkalmazást.
➔ [A Canon IJ Printer Utility megnyitása \(Macintosh\)](#)
 3. A legördülő menüből válassza ki a Custom Settings elemet.
 4. A várakozási idő beállításához húzza a Ink Drying Wait Time csúszkát a megfelelő irányba, majd kattintson a Send lehetőségre.
 5. Amikor megjelenik a megerősítést kérő üzenet, kattintson az OK gombra.
- **10. ellenőrzés: Nem karcolta meg más betöltött papír a papírt?**

A hordozó típusától függően előfordulhat, hogy a papírt megkarcolja egy másik betöltött papír, olyankor, amikor az adagolás a hátsó tálcából történik. Ilyenkor egyenként töltsse be a lapokat.

[A lap tetejére ↑](#)

Bővített felhasználói kézikönyv

Bővített felhasználói kézikönyv > Hibaelhárítás > Nem kielégítő a nyomtatás eredménye > A papír hátsó oldala bepiszkolódik

A papír hátsó oldala bepiszkolódik

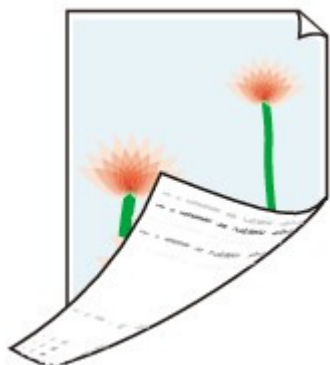

- **1. ellenőrzés: Ellenőrizte a papír és a nyomtatási minőség beállítását?**
 - ➔ Nem kielégítő a nyomtatás eredménye
- **2. ellenőrzés: Végezze el az alsó tálca tisztítását a készülék belsejének**

megtisztításához.

➔ Rendszeres karbantartás



Megjegyzés

- Szegély nélküli nyomtatás, kétoldalas nyomtatás vagy túl sok nyomtatás esetén tintával szennyeződhet a készülék belseje.

[A lap tetejére ↑](#)

Bővített felhasználói kézikönyv

Bővített felhasználói kézikönyv > Hibaelhárítás > Nem kielégítő a nyomtatás eredménye > Függőleges vonalak jelennek meg a nyomtatás széléin

Függőleges vonalak jelennek meg a nyomtatás széléin

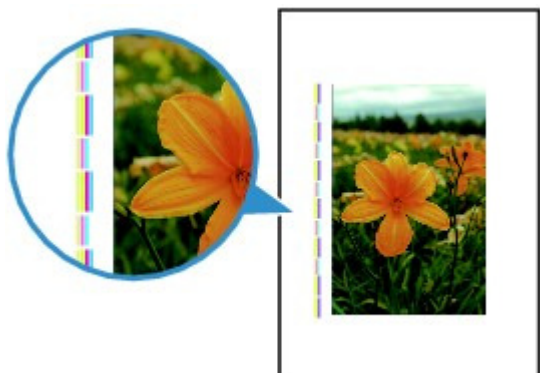

- **1. ellenőrzés: Megerősítette a papírtípus és a nyomtatási minőség beállítását?**

➔ Nem kielégítő a nyomtatás eredménye

- **2. ellenőrzés: Helyes a betöltött papír mérete?**

Függőleges vonalak kerülhetnek a margóra, ha a betöltött papír nagyobb, mint a nyomtató-illesztőprogramban megadott méret.

Állítsa be helyesen a papírméretet a betöltött papírnak megfelelően.

➔ Nem kielégítő a nyomtatás eredménye



Megjegyzés

- A függőleges vonalminta iránya változhat a képi adatoktól és a nyomtatás beállításaitól függően.
- Ez a készülék automatikus tisztítást végez, ha arra a nyomatok tisztán tartása érdekében szükség van. Egy kevés tintát fúj ki a tisztításhoz. Habár a tinta általában a tintagyűjtőre kerül, a papírra is kerülhet belőle, ha annak mérete nagyobb, mint ami a nyomtató-illesztőprogramban be lett állítva.

Bővített felhasználói kézikönyv

Bővített felhasználói kézikönyv > Hibaelhárítás > Nem kielégítő a nyomtatás eredménye > A színek egyenetlenek vagy csíkosak

A színek egyenetlenek vagy csíkosak

❖ Colors Are Uneven



❖ Colors Are Streaked



- **1. ellenőrzés: Ellenőrizte a papír és a nyomtatási minőség beállítását?**

➔ Nem kielégítő a nyomtatás eredménye

- **2. ellenőrzés: Nyomtassa ki a fúvóka-ellenőrző mintát, majd végezze el**

az összes karbantartási műveletet, például a nyomtatófej megtisztítását.

A fúvókaellenőrző minta kinyomtatásával ellenőrizheti, hogy a nyomtatófej fúvókái megfelelően juttatják-e a tintát a papírra.

További tájékoztatást találhat a fúvóka-ellenőrző minta kinyomtatásáról, a nyomtatófej tisztításáról és a nyomtatófej fokozott tisztításáról a [Rendszeres karbantartás](#) című részben.

- Ha a fúvókaellenőrző minta nem nyomtatható ki hibátlanul
A nyomtatófej tisztítását követően nyomtassa ki a fúvókaellenőrző mintát, majd vizsgálja meg a mintát.
- Ha a problémát a nyomtatófej kétszeri tisztítása sem oldja meg:
Végezze el a nyomtatófej alapos tisztítását.
Ha a probléma a nyomtatófej fokozott tisztítása után sem szűnik meg, kapcsolja ki a készüléket, és 24 óra elteltével ismétlje meg a fokozott tisztítást.
- Ha a probléma a nyomtatófej kétszeri alapos tisztítása után sem szűnik meg:
Lehet, hogy kifogyott a tinta. Cserélje ki a FINE patron.

- **3. ellenőrzés: Végezzen nyomtatófej-igazítást.**

➔ A nyomtatófej igazítása



Megjegyzés

- Ha a probléma a nyomtatófej-igazítás után sem szűnik meg, végezzen manuális nyomtatófej-igazítást a [Nyomtatófej-igazítás](#) című részben leírtak szerint.
-

[A lap tetejére ↑](#)

Bővített felhasználói kézikönyv

Bővített felhasználói kézikönyv > Hibaelhárítás > A nyomtatás nem indul el

A nyomtatás nem indul el

- **1. ellenőrzés: Győződjön meg arról, hogy a tápkábel megfelelően van csatlakoztatva, majd kapcsolja be a készüléket.**

Amíg a **BE/KI (Power)** lámpa zölden villog, a készülék felkészül a normál működésre. Várjon, amíg a **BE/KI (Power)** lámpa abbahagyja a villogást, és folyamatosan, zölden világítani kezd.



Megjegyzés

- Nagy méretű adatok, például fényképek vagy képek nyomtatása esetén tovább tarthat a nyomtatás megkezdése. Amíg a **BE/KI (Power)** lámpa zölden villog, a számítógép adatokat dolgoz fel, és küld a készülék számára. Várja meg, míg elindul a nyomtatás.

- **2. ellenőrzés: Győződjön meg arról, hogy az USB-kábel megfelelően van csatlakoztatva a készülékhez és a számítógéphez, majd ellenőrizze**

a következőket:

- USB-hub vagy más továbbítóeszköz használata esetén távolítsa azt el, és csatlakoztassa a készüléket közvetlenül a számítógéphez, majd próbálja meg újra a nyomtatást. Ha a nyomtatás normál módon indul el, akkor a gond a továbbítóeszközzel lehet. Részletes tudnivalóért forduljon a továbbítóeszköz forgalmazójához.
- Az is előfordulhat, hogy az USB-kábel hibás. Cserélje ki az USB-kábelt, és próbálkozzon újból a nyomtatással.

- **3. ellenőrzés: Ha számítógépről nyomtat, indítsa újra a számítógépet.**

Ha vannak felesleges nyomtatási feladatok, törölje azokat.

➔ [Nem kívánt nyomtatási feladat törlése](#)

- **4. ellenőrzés: Győződjön meg arról, hogy az Ön készülékének neve van kiválasztva a Nyomtatás párbeszédpanelen.**

A készülék nem fog megfelelően nyomtatni, ha másik nyomtató illesztőprogramját használja.

Windows rendszer esetén győződjön meg arról, hogy az Ön készülékének neve legyen kiválasztva a Nyomtatás (Print) párbeszédpanelen.

Macintosh rendszer esetén győződjön meg arról, hogy a készülék neve van kiválasztva a Nyomtatás párbeszédpanel Nyomtató (Printer) listájában.



Megjegyzés

- A Beállítás alapértelmezett nyomtatóként (Set as Default Printer) (Windows esetén), Alapértelmezett nyomtató (Default Printer) vagy Beállítás alapértelmezettként (Make Default) (Macintosh esetén) lehetőség kiválasztásával a készüléket alapértelmezésben kijelölt nyomtatóként állíthatja be.



- **5. ellenőrzés: Állítsa be megfelelően a nyomtatóportot.**

"USBnnn" beállítása (ahol "n" egy szám) nyomtatóportként.

1. Rendszergazdai jogokkal rendelkező fiókkal lépjen be.
2. Kattintson a Vezérlőpult (Control Panel) lehetőségre, majd a Hardver és hang (Hardware and Sound) kategóriában a Nyomtató (Printer) lehetőségre.

Windows XP operációs rendszeren kattintson a Vezérlőpult (Control Panel), Nyomtatók és más hardverek (Printers and Other Hardware), majd a Nyomtatók és faxok (Printers and Faxes) lehetőségekre.

Windows 2000 operációs rendszeren kattintson a Vezérlőpult (Control Panel), majd a Nyomtatók (Printers) lehetőségre.

3. Az egér jobb gombjával kattintson a Canon XXX nyomtató (Canon XXX Printer) ikonra, majd válassza a Tulajdonságok (Properties) opciót.

4. A portbeállítások ellenőrzéséhez kattintson a Portok (Ports) lapra.

Győződjön meg arról, hogy a Nyomtató (Printer) oszlopban az USBnnn port (ahol „n” egy szám) és a Canon XXX nyomtató (Canon XXX Printer) érték van kiválasztva a Nyomtatás a következő port(ok)ra (Print to the following port(s)) lehetőségnél.

Ha a beállítás nem helyes, telepítse újra az MP Drivers programot, vagy módosítsa a nyomtatóportot a helyes értékre.

- **6. ellenőrzés: Nem rendkívül nagy a nyomtatási adatok mérete?**

Kattintson a Nyomtatási beállítások (Print Options) gombra a Oldalbeállítás (Page Setup) lapon. Ezt követően a megjelenő párbeszédpanelen válassza ki a Nyomtatási adatok elvesztésének megakadályozása (Prevent loss of print data) jelölőnégyzetet.

[A lap tetejére ↑](#)

Bővített felhasználói kézikönyv

Bővített felhasználói kézikönyv > Hibaelhárítás > A másolás/nyomtatás leáll a feladat befejezése előtt

A másolás/nyomtatás leáll a feladat befejezése előtt

• 1. ellenőrzés: Nem nyomtat a készülék hosszabb ideje folyamatosan?

Ha a készülék hosszabb ideig megszakítás nélkül nyomtat, túlmelegedhet a nyomtatófej. A készülék a fej védelme érdekében egy időre leállhat két sor között, majd később folytatja a nyomtatást.

Ebben az esetben egy alkalmas pillanatban szakítsa meg a nyomtatást, és legalább 15 percre kapcsolja ki a készüléket.

Ugyanígy, ha a készülék egy ideje folyamatosan élénk színeket tartalmazó fényképeket vagy grafikákat nyomtat, a készülék leállhat a nyomtatófej megóvásának érdekében. Ebben az esetben a nyomtatás nem indul újra automatikusan. A készüléket legalább 15 percre kapcsolja ki.

Figyelem

- A készülék belsejében a nyomtatófej és annak környéke rendkívüli módon felhevülhet. Soha ne érjen hozzá a nyomtatófejhez vagy a közeli alkatrészekhez.

• 2. ellenőrzés: Van betöltve papír?

Győződjön meg arról, hogy a hátsó tálcába van-e betöltve papír.

Ha kifogyott, töltsünk be papírt a készülékbe.

• 3. ellenőrzés: Sok fényképet vagy ábrát tartalmazó dokumentumok

nyomtatunk?

Nagy méretű adatok (például fényképek vagy ábrák) nyomtatásakor több idő szükséges az adatok feldolgozásához. Ilyenkor úgy tűnhet, hogy a készülék nem működik.

Ha olyan dokumentumot nyomtat normál papír használatával, amelynek nyomtatása nagy mennyiségű tintát igényel, a készülék néha szünetet tart. Ilyenkor várjon, amíg a feldolgozás véget ér.

Megjegyzés

- Ha nagy nyomtatási területet tartalmazó dokumentumot nyomtat, illetve egy dokumentumot sok példányban nyomtat ki, a nyomtatás szünetelhet, amíg a tinta szárad.

• 4. ellenőrzés: Ha a másolás a másolási feladat befejezése előtt leáll,

akkor újból próbáljon meg másolni.

Ha a másolás közben hibák lépnek fel, a készülék egy kis idő után leállítja az aktuális műveletet.

[A lap tetejére ↑](#)

Bővített felhasználói kézikönyv

Bővített felhasználói kézikönyv > Hibaelhárítás > A készülék működik, de nem adagol festéket

A készülék működik, de nem adagol festéket

• 1. ellenőrzés: Nem tömődtek el a nyomtatófej fúvókái?

A fúvókaellenőrző minta kinyomtatásával ellenőrizheti, hogy a nyomtatófej fúvókái megfelelően juttatják-e a tintát a papírra.

További tájékoztatást találhat a fúvóka-ellenőrző minta kinyomtatásáról, a nyomtatófej tisztításáról és a nyomtatófej fokozott tisztításáról a [Rendszeres karbantartás](#) című részben.

- Ha a fúvókaellenőrző minta nem nyomtatható ki hibátlanul
A nyomtatófej tisztítását követően nyomtassa ki a fúvókaellenőrző mintát, majd vizsgálja meg a mintát.
- Ha a problémát a nyomtatófej kétszeri tisztítása sem oldja meg:
Végezze el a nyomtatófej alapos tisztítását.
Ha a probléma a nyomtatófej fokozott tisztítása után sem szűnik meg, kapcsolja ki a készüléket, és 24 óra elteltével ismétlje meg a fokozott tisztítást.
- Ha a probléma a nyomtatófej kétszeri alapos tisztítása után sem szűnik meg:
Lehet, hogy kifogyott a tinta. Cserélje ki a FINE patron.

• 2. ellenőrzés: A FINE patron megfelelően van behelyezve a készülékbe?

Ha a tintapatron zárófedele nincs megfelelően lezárva, előfordulhat, hogy a tintakibocsátás nem lesz megfelelő.

Nyissa fel a lapolvasó egységet (fedelelet), és nyissa fel, majd csukja le a tintapatron zárófedelét.

Amikor lecsukja a tintapatron zárófedelét, nyomja le, amíg a helyére nem kattann.

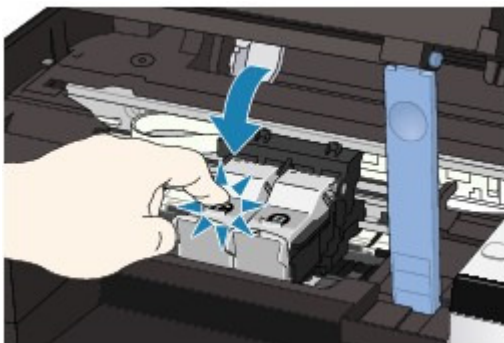

• 3. ellenőrzés: Ha a FINE patronból kifogyott a tinta, cserélje ki a patron.

[A lap tetejére](#) ↑

Bővített felhasználói kézikönyv

Bővített felhasználói kézikönyv > Hibaelhárítás > A nyomtatás lassabb az elvárt sebességnél

A nyomtatás lassabb az elvárt sebességnél

• 1. ellenőrzés: A nyomtatás Csendes mód (Quiet Mode) használatával

történik?

A nyomtatás sebessége csökken, ha a nyomtatóillesztő-programban a Csendes mód (Quiet Mode) használatát állította be a nyomtatáshoz. Ha gyorsabban szeretne nyomtatni, ne használja a Csendes mód (Quiet Mode) beállítást.

➔ [A készülék működési zajának csökkentése](#)

• 2. ellenőrzés: Nincs túlságosan magas értékre állítva a nyomtatási

minőség?

Növelje a nyomtatás sebességét a nyomtatóillesztő-programban. A sebességet előtérbe helyező beállítással gyorsabban nyomtathat.



1. Nyissa meg a Nyomtató tulajdonságai párbeszédpanelét.

➔ [A Nyomtató tulajdonságai párbeszédpanel megnyitása \(Windows\)](#)



Kattintson ide MP270 series típusú készülék esetén: [Nyomtatóillesztő](#)



Kattintson ide MP250 series típusú készülék esetén: [Nyomtatóillesztő](#)

* Mielőtt ide kattintana a nyomtató tulajdonságai párbeszédpanel megnyitásához, lépjen ki az alkalmazásból.

2. A Fő (Main) lap Nyomtatási minőség (Print Quality) beállításánál válassza ki a Gyors (Fast) értéket.

A hordozó típusától függően előfordulhat, hogy a Gyors (Fast) érték nem használható.



1. Nyissa meg a Nyomtatás párbeszédpanelét.

➔ [A Lapbeállítás és a Nyomtatás párbeszédpanel megnyitása \(Macintosh\)](#)

2. Válassza a legördülő menü Minőség és hordozó (Quality & Media) elemét, majd a Nyomtatási minőség (Print Quality) beállításnál válassza a Gyors (Fast) lehetőséget.

A hordozó típusától függően előfordulhat, hogy a Gyors (Fast) érték nem használható.



Megjegyzés

- A rendszerkörnyezettől függően előfordulhat, hogy a fenti utasítások betartása nem növeli észrevehető módon a nyomtatás sebességét.

Bővített felhasználói kézikönyv

Bővített felhasználói kézikönyv > Hibaelhárítás > A FINE nyomtatókazetta-tartó nem kerül megfelelő helyzetbe a cseréhez

A FINE nyomtatókazetta-tartó nem kerül megfelelő helyzetbe a cseréhez

• 1. ellenőrzés: A BE/KI (Power) lámpa nem világít?

Ellenőrizze, hogy a **BE/KI (Power)** lámpa világít-e zölden.

A FINE nyomtatókazetta-tartó csak akkor mozdul meg, ha a nyomtató be van kapcsolva. Ha a **BE/KI (Power)** lámpa nem világít, csukja le a lapolvasó egységet (fedelet), majd kapcsolja be a készüléket.

Amíg a **BE/KI (Power)** lámpa zölden villog, a készülék felkészül a normál működésre. Várjon, amíg a **BE/KI (Power)** lámpa abbahagyja a villogást, és folyamatosan, zölden kezd világítani, majd nyissa fel ismét a lapolvasó egységet (fedelet).

• 2. ellenőrzés: Megjelent hibaüzenet a LED-kijelzőn?

Csukja le a lapolvasó egységet (a fedelet), ellenőrizze, hogy megjelent-e hibakód, szüntesse meg a hibát a megfelelő műveletekkel, majd nyissa fel újra a fedelet. A hiba kijavításával kapcsolatos részletekért lásd a [Hibaüzenet jelent meg a LED-kijelzőn](#) című részt.

• 3. ellenőrzés: A lapolvasó egység (fedél) több mint 10 perce van nyitva?

Ha a lapolvasó egység (fedél) több mint 10 percen keresztül nyitva volt, a FINE nyomtatókazetta-tartó kitér jobbra, hogy megvédje a nyomtatófejet a kiszáradástól. Csukja be, majd nyissa ki újra alapolvasó egységet (fedelet), ekkor a FINE nyomtatókazetta-tartó visszatér balra.

• 4. ellenőrzés: A készülék hosszabb ideje folyamatosan nyomtat?

Csukja le a lapolvasó egységet (fedelet), várjon egy kicsit, majd nyissa fel újra.

Ha a készülék hosszabb ideig megszakítás nélkül nyomtat, a nyomtatófej túlmelegedése miatt előfordulhat, hogy a FINE nyomtatókazetta-tartó nem tud középre mozdulni.



Megjegyzés

- Ha nyomtatás közben felnyitja a lapolvasó egységet (fedelet), a FINE nyomtatókazetta-tartó elmozdul jobbra. Csukja le a lapolvasó egységet (fedelet), és csak a nyomtatás befejezését követően nyissa fel újra.

Bővített felhasználói kézikönyv

Bővített felhasználói kézikönyv > Hibaelhárítás > Nem megfelelően működik a lapadagolás

Nem megfelelően működik a lapadagolás

- **1. ellenőrzés: Papírbetöltéskor feltétlenül ügyeljen a következők**

betartására.

- Ha két vagy több lapot tölt be, a betöltés előtt pörgesse át őket.



- Amikor két vagy több lapot tölt be, ügyeljen arra, hogy a papírköteg ne nyúljon túl a betöltési határjelen.
A papír típusától és a környezeti körülményektől (magas vagy alacsony hőmérséklet, illetve páratartalom) függően előfordulhat azonban, hogy teljes kapacitás mellett nem lehetséges megfelelő lapadagolás. Ilyen esetben az egyszerre betöltött papír mennyiségét csökkentse a határjel felénél kevesebbre.
- A lapot mindig álló tájolással töltsse be, a nyomtatás tájolásától függetlenül.
- A hátsó tálcába a nyomtatási oldalával FELFELÉ töltsse be a papírt, és csúsztassa a papírvezetőket a papír két oldalához.

➔ [Papír és eredetik betöltése](#)

- **2. ellenőrzés: Ellenőrizze, hogy nem túl vastag vagy nem hajlott-e a nyomtatáshoz használt papír.**

➔ [Papír és eredetik betöltése](#)

- **3. ellenőrzés: Borítékok betöltése során feltétlenül ügyeljen a következők betartására.**

Ha borítékra nyomtat, tekintse meg a [Papír és eredetik betöltése](#) című útmutatót, és készítse elő a borítékokat nyomtatás előtt.

Miután előkészítette a borítékokat, álló tájolással helyezze azokat a készülékbe. Ha a borítékok fekvő helyzetben kerülnek a nyomtatóba, adagolásuk nem lesz megfelelő.

- **4. ellenőrzés: Győződjön meg arról, hogy nincs-e a hátsó tálcánál idegen tárgy.**



Ha a papír elszakad a hátsó tálcában, távolítsa el a [Papírelakadás](#) című részben leírtak szerint.

Ha idegen tárgy került a hátsó tálcába, kapcsolja ki a készüléket, húzza ki a tápkábelt, majd távolítsa el az idegen tárgyat.



[A lap tetejére ↑](#)

Bővített felhasználói kézikönyv

Bővített felhasználói kézikönyv > Hibaelhárítás > Papírelakadás

Papírelakadás

Megjegyzés

- Ha nyomtatás során az elakadt papír eltávolítása érdekében ki kell kapcsolnia a készüléket, törölje a nyomtatási feladatokat a készülék kikapcsolása előtt a **Stop/Visszaállítás (Stop/Reset)** gombbal.

➡ A papír elakad a papírkimeneti nyílásban vagy a hátsó tálcában

➡ Egyéb esetek

[A lap tetejére ↑](#)

Bővített felhasználói kézikönyv

Bővített felhasználói kézikönyv > Hibaelhárítás > Papírelakadás > A papír elakad a papírkimeneti nyílásban vagy a hátsó tálcában

A papír elakad a papírkimeneti nyílásban vagy a hátsó tálcában

Az alábbi lépések végrehajtásával távolítsa el a papírt a nyomtatóból.

1. Lassan húzza ki a papírlapot a hátsó tálcán vagy a kimeneti nyíláson keresztül, attól függően, hogy merrefelé könnyebb.



Megjegyzés

- Ha a papír elszakad, és egy kis darabja a készülékben marad, kapcsolja ki a készüléket, és a lapolvasó egység (fedél) felnyitása után távolítsa el a papírt. Vigyázzon, hogy ne érintse meg a készülék belsejében található alkatrészeket. Ha eltávolította az összes papírt, csukja le a lapolvasó egységet (fedelelet), majd kapcsolja vissza a készüléket.
- Ha nem sikerül az elakadt papírt kihúzni, kapcsolja ki a készüléket, majd kapcsolja vissza. A nyomtató automatikusan kiadhatja a papírt.

2. Töltse be a papírt újra, majd nyomja meg a **Stop/Visszaállítás (Stop/Reset)** gombot a készüléken.

Ha a készüléket az 1. lépésben kikapcsolta, a várólistában szereplő összes nyomtatási feladat törlődött. Indítsa újra a nyomtatásokat, ha szükséges.

Megjegyzés

- A papír újratöltésénél ellenőrizze, hogy megfelelő papírt használ-e, és az előírt módon tölti-e be azt a készülékbe.
➔ **Papír és eredetiek betöltése**
- Az A5 méretű papírok elsősorban szöveget tartalmazó dokumentumok nyomtatására alkalmasak. Ilyen papírok használata nem célszerű fényképeket vagy ábrákat tartalmazó dokumentumok nyomtatásához, mivel a nyomtatás esetleg meghajlik, és elakadást okozhat.

Ha nem sikerült eltávolítani a papírt vagy a papír elszakad a készülék belsejében, illetve ha a papírelakadási hiba a papír eltávolítása után is fennáll, lépjen kapcsolatba a szervizközponttal.

Bővített felhasználói kézikönyv

Bővített felhasználói kézikönyv > Hibaelhárítás > Papírelakadás > Egyéb esetek

Egyéb esetek

Ügyeljen a következők betartására:

- **1. ellenőrzés: Nincs a papírkimeneti nyílásnál idegen tárgy?**
- **2. ellenőrzés: Nincs a hátsó tálcánál idegen tárgy?**

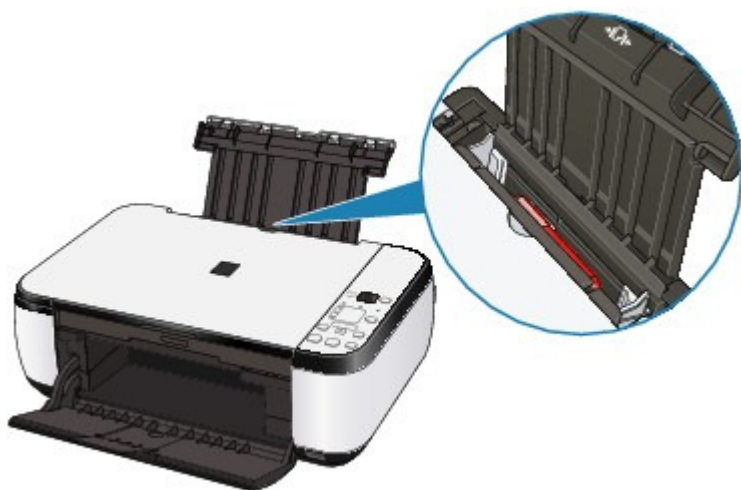

Ha idegen tárgy került a hátsó tálcába, kapcsolja ki a készüléket, húzza ki a tápkábelt, majd távolítsa el az idegen tárgyat.













- **3. ellenőrzés: A papír nem hajlott meg?**

➔ 3. ellenőrzés: Miután kisimította, töltsé be a papírt.

Bővített felhasználói kézikönyv

Bővített felhasználói kézikönyv > Hibaelhárítás > Üzenet jelent meg a számítógép képernyőjén

Üzenet jelent meg a számítógép képernyőjén

- ➔ Megjelenik a következő hibaüzenet: Hibaüzenet száma: B200 Nyomtatóhiba történt. Kapcsolja ki a nyomtatót, és húzza ki a nyomtató tápkábelét a tápcsatlakozóból. Ezt követően lépjen kapcsolatba a szervizközponttal.
- ➔ Megjelenik a következő hibaüzenet: Hibaüzenet száma: **** Nyomtatóhiba történt. Kapcsolja ki, majd újra be a nyomtatót. Ha ez nem oldja meg a problémát, tájékozódjon a kézikönyvből.
- ➔  Írási hiba/Kimeneti hiba/Kapcsolati hiba
- ➔  Megjelenik a következő üzenet: Hibaüzenet száma: 300
- ➔  Megjelenik a következő üzenet: Hibaüzenet száma: 1700
- ➔  Megjelenik a következő üzenet: Tintainformáció száma: 1688
- ➔  Megjelenik a következő üzenet: Tintainformáció száma: 1686
- ➔  Megjelenik a következő üzenet: Hibaüzenet száma: 2001 (csak az MP270 series típusú készülékeknél)
- ➔  Megjelenik a következő üzenet: Hibaüzenet száma: 2002 (csak az MP270 series típusú készülékeknél)
- ➔  Egyéb hibaüzenetek
- ➔  Megjelenik az Inkjet Printer/Scanner/Fax Extended Survey Program képernyő.
- ➔  Megjelenik az Inkjet Printer/Scanner/Fax Extended Survey Program ikon.

Megjelenik a következő hibaüzenet: Hibaüzenet száma: B200 Nyomtatóhiba történt. Kapcsolja ki a nyomtatót, és húzza ki a nyomtató tápkábelét a tápcsatlakozóból. Ezt követően lépjen kapcsolatba a szervizközponttal.

Kapcsolja ki a készüléket, és húzza ki a készülék tápkábelét a tápcsatlakozóból.

Lépjen kapcsolatba a szervizközponttal.

Megjelenik a következő hibaüzenet: Hibaüzenet száma: ** Nyomtatóhiba történt. Kapcsolja ki, majd újra be a nyomtatót. Ha ez nem oldja meg a problémát, tájékozódjon a kézikönyvből.**

A "*****" jelenik meg az alfanumerikus kijelzőn, a hibától függően.

- **Az 5100 kód jelenik meg**

Ellenőrizze, hogy nem akadályozza-e valami a FINE nyomtatókazetta-tartó mozgását.

Törölje a nyomtatást a számítógépről, és kapcsolja ki a készüléket. Szüntesse meg a papírelakadást, illetve távolítsa el az ütődéstől védő anyagot, ami miatt a FINE nyomtatókazetta-tartó nem tud mozogni. Ezt követően kapcsolja be újra a készüléket.

Fontos

- Vigyázzon, hogy ne érintse meg a készülék belsejében található alkatrészeket. Ha hozzáér, a nyomtatás esetleg nem lesz megfelelő.
- Ha a probléma nem oldódik meg, lépjen kapcsolatba a szervizközponttal.

- **Az 6000 kód jelenik meg**

Ha bármilyen tárgy van a készülék előtt, távolítsa el.

Nyissa ki óvatosan a papírgyűjtő tálcát, és kapcsolja ki, majd ismét be a készüléket.

- **Megjelenik egy négyjegyű kód, valamint a „Nyomtatóhiba történt.” üzenet**

Kapcsolja ki a készüléket, és húzza ki a készülék tápkábelét a tápcsatlakozóból.

Dugja be újra a készüléket a fali aljzatba, majd kapcsolja be újra a készüléket.

Ha a probléma nem oldódik meg, lépjen kapcsolatba a szervizközponttal.

Írasi hiba/Kimeneti hiba/Kapcsolati hiba

- **1. ellenőrzés: Ha a BE/KI (Power) lámpa nem világít, győződjön meg arról, hogy a tápkábel megfelelően van csatlakoztatva, majd kapcsolja be a készüléket.**

Amíg a BE/KI (Power) lámpa zölden villog, a készülék felkészül a normál működésre. Várjon, amíg a BE/KI (Power) lámpa abbahagyja a villogást, és folyamatosan, zölden világítani kezd.

- **2. ellenőrzés: Győződjön meg arról, hogy a nyomtatóport megfelelően van beállítva a nyomtató-illesztőprogramban.**

* A következő utasításokban az "XXX" a készülék nevét jelenti.

1. Rendszergazdai jogokkal rendelkező fiókkal lépjen be.

2. Kattintson a Vezérlőpult (Control Panel) lehetőségre, majd a Hardver és hang (Hardware and Sound) kategóriában a Nyomtató (Printer) lehetőségre.

Windows XP operációs rendszeren kattintson a Vezérlőpult (Control Panel), Nyomtatók és más hardverek (Printers and Other Hardware), majd a Nyomtatók és faxok (Printers and Faxes) lehetőségre.

Windows 2000 operációs rendszeren kattintson a Vezérlőpult (Control Panel), majd a Nyomtatók (Printers) lehetőségre.

3. Az egér jobb gombjával kattintson a Canon XXX nyomtató (Canon XXX Printer) ikonra, majd válassza a Tulajdonságok (Properties) opciót.

4. A portbeállítások ellenőrzéséhez kattintson a Portok (Ports) lapra.

Győződjön meg arról, hogy a Nyomtató (Printer) oszlopban az USBnnn port (ahol „n” egy szám) és a Canon XXX nyomtató (Canon XXX Printer) érték van kiválasztva a Nyomtatás a következő port(ok)ra (Print to the following port(s)) lehetőségnél.

Ha a portbeállítás nem helyes, módosítsa a használt csatlakozásnak megfelelően, vagy telepítse újra az MP Drivers programot.

- **3. ellenőrzés: Győződjön meg arról, hogy az USB-kábel megfelelően van csatlakoztatva a nyomtatóhoz és a számítógéphez.**

- USB-hub vagy más továbbítóeszköz használata esetén távolítsa azt el, és csatlakoztassa a készüléket közvetlenül a számítógéphez, majd próbálja meg újra a nyomtatást. Ha a nyomtatás normál módon indul el, akkor a továbbítóeszközzel lehet. Részletes tudnivalóért forduljon a továbbítóeszköz forgalmazójához.
- Az is előfordulhat, hogy az USB-kábel hibás. Cserélje ki az USB-kábelt, és próbálkozzon újból a nyomtatással.

- **4. ellenőrzés: Ellenőrizze, hogy az MP Drivers megfelelően van-e telepítve.**

Távolítsa el az MP Drivers programot [A nem szükséges MP Drivers program törlése](#) című részben leírtak szerint, tegye be a *Telepítő CD-ROM (Setup CD-ROM)* lemezt a számítógép CD-meghajtójába, és válassza az Egyéni telepítés (Custom Install), majd az MP Drivers elemet.

- **5. ellenőrzés: Ellenőrizze az eszköz állapotát számítógépén.**

Az alábbi lépések végrehajtásával ellenőrizze az eszköz állapotát.

1. Kattintson a Vezérlőpult (Control Panel), Hardver és hang (Hardware and Sound) elemekre, majd az Eszközkezelő (Device Manager) opcióra.

Ha megjelenik a Felhasználói fiók kezelése (User Account Control) képernyő, kövesse a

képernyőn megjelenő utasításokat.

Windows XP esetén kattintson a Vezérlőpult (Control Panel), Teljesítmény és karbantartás (Performance and Maintenance), Rendszer (System) elemekre, majd kattintson a Hardver (Device Manager) lapon található Eszközkezelő (Hardware) opcióra. Windows 2000 esetén kattintson a Vezérlőpult (Control Panel), Rendszer (System) elemekre, majd a Hardver (Hardware) lapon található Eszközkezelő (Device Manager) opcióra.

2. Kattintson duplán az USB-vezérlők (Universal Serial Bus controllers) elemre, majd az USB-nyomatótámogatás (USB Printing Support) lehetőségre.

Ha nem látható az USB-nyomatótámogatás (USB Printing Support) lehetőség, ellenőrizze, hogy a készülék megfelelően csatlakozik-e a számítógéphez.

➔ **3. ellenőrzés: Győződjön meg arról, hogy az USB-kábel megfelelően van csatlakoztatva a nyomtatóhoz és a számítógéphez.**

3. Kattintson az Általános (General) lapra, és ellenőrizze, hogy nincs-e az eszközzel kapcsolatos problémára utaló jel.

Ha az eszközzel kapcsolatos probléma jelenik meg, a hiba megoldását a Windows súgó tartalmazza.

Macintosh Megjelenik a következő üzenet: Hibaüzenet száma: 300

- **1. ellenőrzés: Ha a BE/KI (Power) lámpa nem világít, győződjön meg arról, hogy a tápkábel megfelelően van csatlakoztatva, majd kapcsolja be a készüléket.**

Amíg a **BE/KI (Power)** lámpa zölden villog, a készülék felkészül a normál működésre. Várjon, amíg a **BE/KI (Power)** lámpa abbahagyja a villogást, és folyamatosan, zölden világítani kezd.

- **2. ellenőrzés: Győződjön meg arról, hogy az USB-kábel megfelelően van csatlakoztatva a nyomtatóhoz és a számítógéphez.**
 - USB-hub vagy más továbbítóeszköz használata esetén távolítsa azt el, és csatlakoztassa a készüléket közvetlenül a számítógéphez, majd próbálja meg újra a nyomtatást. Ha a nyomtatás normál módon indul el, akkor a gond a továbbítóeszközzel lehet. Részletes tudnivalóért forduljon a továbbítóeszköz forgalmazójához.
 - Az is előfordulhat, hogy az USB-kábel hibás. Cserélje ki az USB-kábelt, és próbálkozzon újból a nyomtatással.
- **3. ellenőrzés: Győződjön meg arról, hogy a készülékének a neve van kiválasztva a Nyomtatás párbeszédpanelen.**

➔ **A Lapbeállítás és a Nyomtatás párbeszédpanel megnyitása (Macintosh)**

Macintosh Megjelenik a következő üzenet: Hibaüzenet száma: 1700

- Tekintse meg a **Hibaüzenet jelent meg a LED-kijelzőn** című rész **E, 0, 8** szakaszát, és hajtsa végre a megfelelő műveletet.

Macintosh Megjelenik a következő üzenet: Tintainformáció száma: 1688

- Tekintse meg a **Hibaüzenet jelent meg a LED-kijelzőn** című rész **E, 1, 6** szakaszát, és hajtsa végre a megfelelő műveletet.

Macintosh Megjelenik a következő üzenet: Tintainformáció száma: 1686

- Tekintse meg a **Hibaüzenet jelent meg a LED-kijelzőn** című rész **E, 1, 3** szakaszát, és hajtsa végre a megfelelő műveletet.

Macintosh Megjelenik a következő üzenet: Hibaüzenet száma: 2001 (csak az MP270 series típusú készülékeknél)

- Tekintse meg a **Hibaüzenet jelent meg a LED-kijelzőn** című rész **E, 0, 9** szakaszát, és hajtsa végre a megfelelő műveletet.

Macintosh Megjelenik a következő üzenet: Hibaüzenet száma: 2002 (csak az MP270 series típusú készülékeknél)

- Tekintse meg a **Hibaüzenet jelent meg a LED-kijelzőn** című rész **E, 1, 9** szakaszát, és hajtsa végre a megfelelő műveletet.

Windows Egyéb hibaüzenetek

- **Ellenőrizze: Ha a nyomtató állapotmonitorának ablakán kívül megjelenik egy hibaüzenet a következők valamelyike:**
 - „Szabad lemezterület hiányában a nyomtatósorba állítás sikertelen” ("Could not spool successfully due to insufficient disk space")
A felesleges fájlok törlésével szabadítson fel több lemezterületet.
 - „Nincs elég szabad memória, ezért a nyomtatási sorba állítás sikertelen” ("Could not spool successfully due to insufficient memory")
Lépjen ki a többi futó alkalmazásból a rendelkezésre álló memória növelése érdekében.
Ha még mindig nem lehetséges a nyomtatás, indítsa újra a számítógépet, és próbálja újra.
 - „A nyomtatóillesztő-program nem található” ("Printer driver could not be found")
Távolítsa el a nyomtató-illesztőprogramot **A nem szükséges MP Drivers program törlése** című részben leírtak alapján, majd telepítse újra.
 - „Nem nyomtatható alkalmazásnév-fájlnév” ("Could not print Application name - File name")
Ha a feladat elkészült, próbálja újranyomtatni.

Windows **Megjelenik az Inkjet Printer/Scanner/Fax Extended Survey Program képernyő.**

Ha telepítve van az Inkjet Printer/Scanner/Fax Extended Survey Program, három hónappal, illetve hat hónappal a telepítés után megjelenik a párbeszédpanel, amely megerősítést kér a nyomtatóhasználati adatok elküldéséhez. Ezt követően körülbelül négy éven át hat hónaponként jelenik meg.

Olvassa el a képernyőn megjelenő útmutatást, és hajtsa végre az alábbi műveleteket.

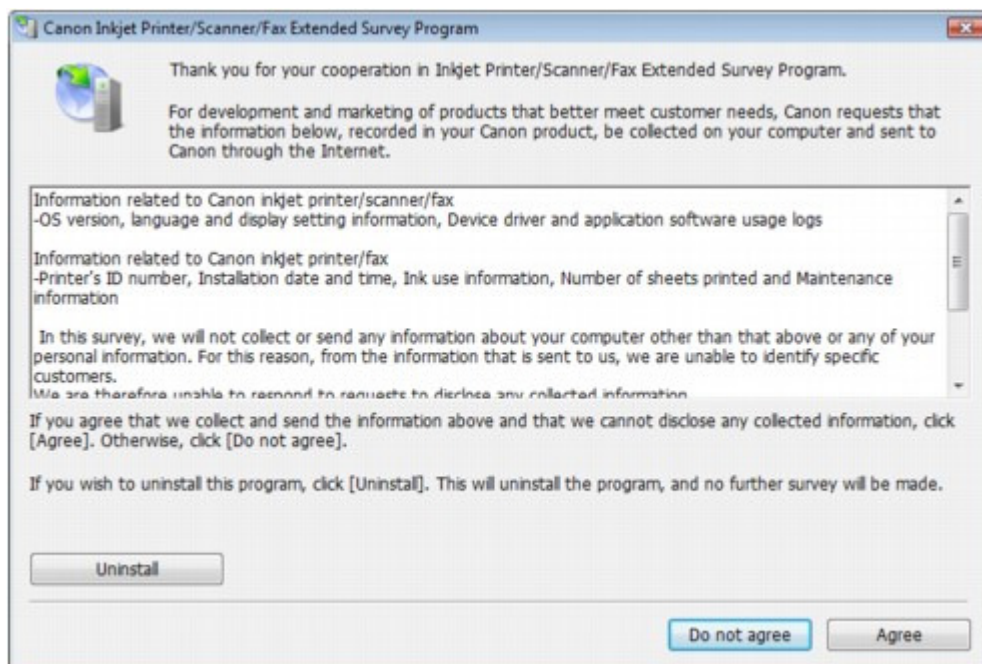

- **Ha vállalja a felmérési programban való részvételt:**

Kattintson az Elfogadás (Agree) lehetőségre, majd kövesse a képernyőn megjelenő utasításokat. A nyomtatóhasználat adatait a rendszer továbbítja az interneten. Ha követi a képernyőn megjelenő utasításokat, akkor az adatok elküldése a második alkalomtól kezdve automatikus lesz, és a megerősítési képernyő nem jelenik meg többé.

Megjegyzés

- Az adatok küldései az internetes biztonság érdekében figyelmeztető képernyő jelenhet meg. Ebben az esetben erősítse meg, hogy a program neve "IJPLMUI.exe", majd engedélyezze.
- Ha törli a jelet a Küldés automatikusan a következő alkalomtól (Send automatically from the next time) jelölőnégyzetből, akkor az adatok elküldése a második alkalomtól kezdve nem lesz automatikus, és következő alkalommal megjelenik egy megerősítési képernyő. Az adatok automatikus elküldéséről lásd: [A megerősítést kérő képernyő beállításának módosítása](#):

- **Ha nem vállalja a felmérési programban való részvételt:**

Kattintson az Elutasítás (Do not agree) lehetőségre. A megerősítést kérő képernyő bezárul, és ez alkalommal kihagyja a program a felmérést. A megerősítést kérő képernyő három hónappal később újra megjelenik.

- **Az Inkjet Printer/Scanner/Fax Extended Survey Program eltávolítása:**

Az Inkjet Printer/Scanner/Fax Extended Survey Program eltávolításához kattintson az Eltávolítás (Uninstall) lehetőségre, majd kövesse a képernyőn megjelenő utasításokat.

- **A megerősítést kérő képernyő beállításának módosítása:**

1. Válassza a Start menü alábbi elemeit.
 - Windows Vista rendszeren válassza a Start menü > Vezérlőpult (Control Panel) > Program eltávolítása (Uninstall a program) pontot.
 - Windows XP rendszeren válassza a Start menü > Vezérlőpult (Control Panel) > Programok telepítése és törlése (Add or Remove Programs) pontot.
 - Windows 2000 rendszeren válassza a Start menü > Beállítások (Settings) > Vezérlőpult (Control Panel) > Programok telepítése és törlése (Add/Remove Programs) pontot.

Megjegyzés

- Windows Vista rendszer esetében a szoftverek telepítésekor, letöltésekor vagy indításakor megjelenhet egy megerősítő/figyelmeztető párbeszédpanel. Ez a párbeszédpanel akkor jelenik meg, ha egy feladat elvégzéséhez

rendszergazdai jogok szükségesek.

Ha rendszergazdai fiókba van bejelentkezve, a folytatáshoz kattintson a Folytatás (Continue) vagy az Engedélyezés (Allow) parancsra.

2. Válassza a Canon Inkjet Printer/Scanner/Fax Extended Survey Program lehetőséget.
3. Válassza a Módosítás (Change) lehetőséget.

Ha az Igen (Yes) lehetőséget választja a képernyőn megjelenő utasítások követése után, akkor a következő alkalommal is megjelenik a megerősítést kérő képernyő.

Ha a Nem (No) lehetőséget választja, akkor az adatküldés automatikus.

Megjegyzés

- Ha a Törlés (Uninstall) (vagy eltávolítás (Remove)) lehetőséget választja, akkor megtörténik az Inkjet Printer/Scanner/Fax Extended Survey Program eltávolítása. Kövesse a képernyőn megjelenő utasításokat.

Macintosh Megjelenik az Inkjet Printer/Scanner/Fax Extended Survey Program ikon.

Ha telepítve van az Inkjet Printer/Scanner/Fax Extended Survey Program, három hónappal, illetve hat hónappal a telepítés után történik meg a nyomtatóhasználati adatok elküldése. Ezt követően körülbelül négy éven át hat hónaponként történik adatküldés. Az Inkjet Printer/Scanner/Fax Extended Survey Program ikon megjelenik a dokkban olyankor, amikor elérkezik az idő a nyomtatóhasználati adatok elküldésére.

A Mac OS X v.10.3.9 rendszeren az Inkjet Printer/Scanner/Fax Extended Survey Program nem kerül telepítésre.

Az ikonra történő kattintás után olvassa el a képernyőn megjelenő útmutatást, és hajtsa végre az alábbi műveleteket.

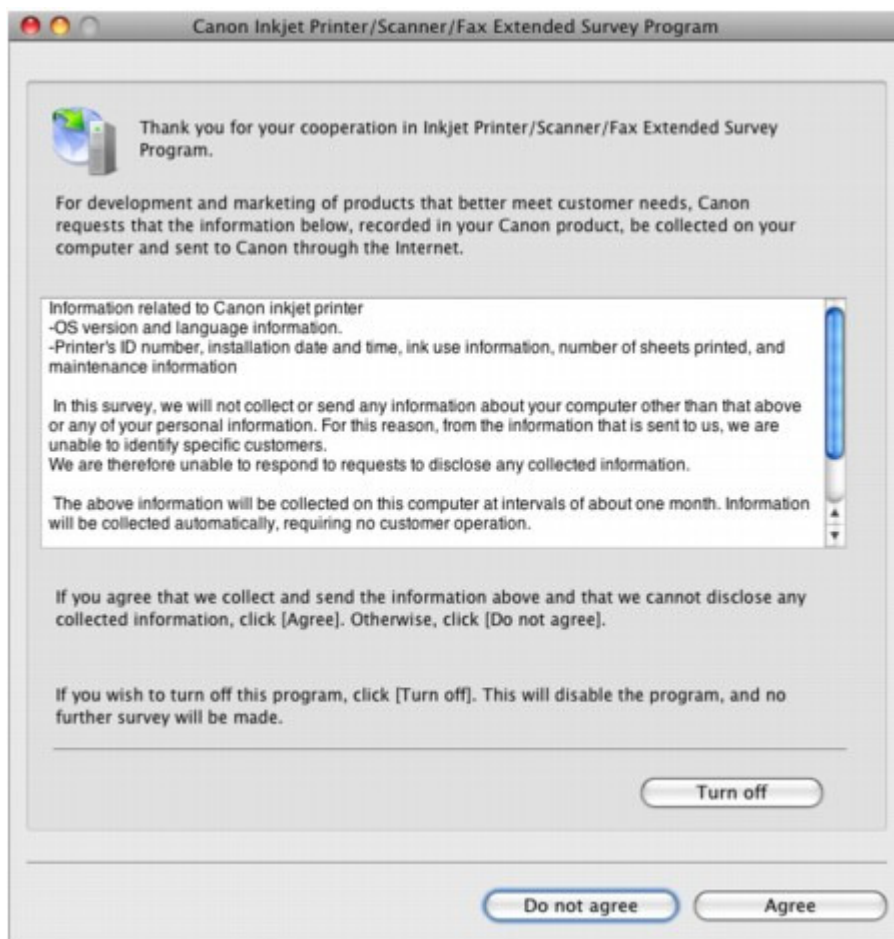

- **Ha vállalja a felmérési programban való részvételt:**

Kattintson az Elfogadás (Agree) lehetőségre, majd kövesse a képernyőn megjelenő

utasításokat. A nyomtatóhasználat adatait a rendszer továbbítja az interneten. Ha követi a képernyőn megjelenő utasításokat, akkor az adatok elküldése a második alkalomtól kezdve automatikus lesz, és a megerősítési képernyő nem jelenik meg többé.

Megjegyzés

- Ha törli a jelet a Küldés automatikusan a következő alkalomtól (Send automatically from the next time) jelölőnégyzetből, akkor az adatok elküldése a második alkalomtól kezdve nem lesz automatikus, és a következő alkalommal megjelenik a dokkban az Inkjet Printer/Scanner/Fax Extended Survey Program ikon.

• Ha nem vállalja a felmérési programban való részvételt:

Kattintson az Elutasítás (Do not agree) lehetőségre. A megerősítést kérő képernyő bezárul, és ez alkalommal kihagyja a program a felmérést. A megerősítést kérő képernyő három hónappal később újra megjelenik.

• Az adatküldés leállítása:

Kattintson a Kikapcsolás (Turn off) lehetőségre. Leáll az Inkjet Printer/Scanner/Fax Extended Survey Program, és az adatok küldése nem történik meg. A felmérés folytatásáról lásd: [Beállítás módosítása](#):

• Az Inkjet Printer/Scanner/Fax Extended Survey Program eltávolítása:

- Állítsa le az Inkjet Printer/Scanner/Fax Extended Survey Program alkalmazást.
➔ [Beállítás módosítása](#):
- Válassza az Alkalmazások (Applications) lehetőséget az Ugrás (Go) menüből, majd kattintson duplán a Canon Utilities mappára, majd a Canon Inkjet Printer/Scanner/Fax Extended Survey Program mappára.
- Helyezze a Canon Inkjet Printer/Scanner/Fax Extended Survey Program.app fájlt a Lomtár (Trash) elemei közé.
- Indítsa újra a számítógépet.
Törölje Lomtár (Trash) elemeit, majd indítsa újra a számítógépet.

• Beállítás módosítása:

Ha minden egyes alkalommal, amikor adatküldés történik, vagy a felmérés folytatódik, látni szeretné a megerősítést kérő képernyőt, akkor kövesse az alábbi eljárást.

- Válassza az Alkalmazások (Applications) lehetőséget az Ugrás (Go) menüből, majd kattintson duplán a Canon Utilities mappára, majd a Canon Inkjet Printer/Scanner/Fax Extended Survey Program mappára.
- Kattintson kétszer a Canon Inkjet Printer/Scanner/Fax Extended Survey Program ikonra.

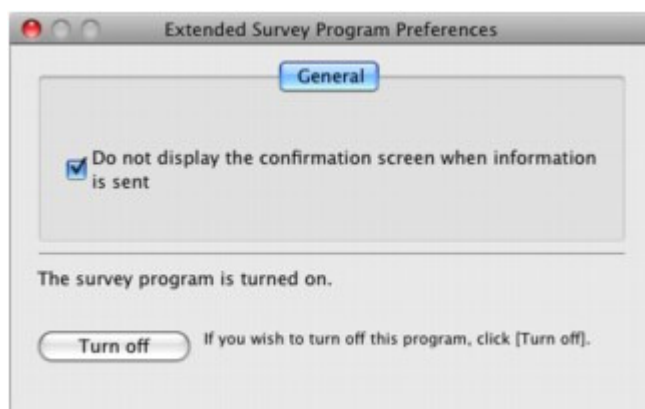

- Ne jelenítse meg a megerősítést kérő képernyőt az adatok küldésénél (Do not display the confirmation screen when information is sent):
Ha a jelölőnégyzet be van jelölve, akkor az adatküldés automatikus.
Ha a jelölőnégyzet nincs bejelölve, a következő alkalommal megjelenik az Inkjet Printer/Scanner/Fax Extended Survey Program ikon a dokkban. Kattintson az ikonra, majd kövesse a képernyőn megjelenő utasításokat.
- Bekapcsolás (Turn off)/Kikapcsolás (Turn on) gomb:
Kattintson a Kikapcsolás (Turn off) gombra az Inkjet Printer/Scanner/Fax Extended

Survey Program leállításához.
Kattinson a Bekapcsolás (Turn on) gombra az Inkjet Printer/Scanner/Fax
Extended Survey Program újraindításához.

[A lap tetejére ↑](#)

Bővített felhasználói kézikönyv

Bővített felhasználói kézikönyv > Hibaelhárítás > Windows-felhasználók részére

Windows-felhasználók részére

A nyomtató állapotjelzője nem jelenik meg

- **Ellenőrizze: A nyomtató állapotfigyelője engedélyezve van?**

Győződjön meg arról, hogy a nyomtató állapotjelzőjének Beállítás (Option) menüjében az Állapotmonitor engedélyezése (Enable Status Monitor) lehetőség van kiválasztva.

1. Nyissa meg a Nyomtató tulajdonságai párbeszédpanelét.

➡ [A Nyomtató tulajdonságai párbeszédpanel megnyitása \(Windows\)](#)

2. A Karbantartás (Maintenance) lapon kattintson a Nyomtatóállapot megtekintése (View Printer Status) lehetőségre.

3. Ha nincs bejelölve, jelölje be az Állapotmonitor engedélyezése (Enable Status Monitor) lehetőséget a Beállítás (Option) menüben.

- **Windows Vista használata esetén:**

Az MP Navigator EX program elindítása a készülék **BEOLVASÁS (SCAN)** gombjának megnyomásakor

- **Állítsa be, hogy mi történjen a készülék **BEOLVASÁS (SCAN)** gombjának megnyomása esetén.**

Adja meg a számítógépen az alábbi lépéseket követve, hogy mi történjen a gomb megnyomása esetén.

1. Rendszergazdai jogokkal rendelkező fiókkal lépjen be.

2. Kattintson a Vezérlőpult (Control Panel), Hardver és hang (Hardware and Sound) elemre, majd a Képolvasók és fényképezőgépek (Scanners and Cameras) pontra.

3. Válassza a WIA Canon XXX ser elemet, majd kattintson a Tulajdonságok (Properties) gombra.

Ha megjelenik a Felhasználói fiókok beállításai (User Account Control) képernyő, kattintson a Folytatás (Continue) parancsra.

4. Kattintson az Események (Events) fülre a WIA Canon XXX ser Tulajdonságok (WIA Canon XXX ser Properties) képernyőn.

5. Válassza A megadott program indítása (Start this program) elemet a Műveletek (Actions) beállításnál, majd válassza a legördülő menü MP Navigator EX Ver3.0 pontját.

Válasszon egy eseményt az Esemény kijelölése (Select an event) legördülő menüből, majd válassza ki a legördülő menü MP Navigator EX Ver3.0 pontját az egyes eseményekhez. Ha már ki van választva az MP Navigator EX Ver3.0 elem az egyes eseményekhez, kattintson a Mégse Cancel gombra.

6. Kattintson az OK gombra.

[A lap tetejére ↑](#)

Bővített felhasználói kézikönyv

Bővített felhasználói kézikönyv > Hibaelhárítás > Hibaüzenet jelenik meg a PictBridge-kompatibilis eszközön (csak az MP270 series típusú készülékeknél)

Hibaüzenet jelenik meg a PictBridge-kompatibilis eszközön (csak az MP270 series típusú készülékeknél)

Az alábbiakban a közvetlenül PictBridge-kompatibilis eszközről történő nyomtatáskor esetleg előforduló hibákról és a hibák megoldására végrehajtható műveletekről olvashat.

Megjegyzés

- Ez a rész a Canon márkájú PictBridge-kompatibilis eszközök hibajelzéseinek leírását tartalmazza. A hibaüzenetek és az elvégzendő műveletek a használt eszköz típusától függően eltérők lehetnek. A nem Canon márkájú PictBridge-kompatibilis eszközöknél előforduló hibák esetén ellenőrizze az LCD kijelzőn megjelenő hibakódot, és a hiba elhárításához hajtsa végre a megfelelő műveletet. A részleteket lásd a [Hibaüzenet jelent meg a LED-kijelzőn](#) című részt.
- A PictBridge-kompatibilis eszközön megjelenő hibaüzenetekkel és megoldásukkal kapcsolatban az eszköz felhasználói kézikönyve is tartalmaz tájékoztatást. Az eszközzel kapcsolatos egyéb problémák megoldásához lépjen kapcsolatba az eszköz gyártójával.

Hibaüzenet a PictBridge-kompatibilis eszközön	Megoldás
„Printer in use” (A nyomtató használatban van)	Ha a készülék a számítógépről nyomtat vagy nem érte még el az üzemi hőmérsékletet, várja meg, amíg a művelet befejeződik. Amikor felkészült, automatikusan elindul a nyomtatás.
„No paper” (Nincs papír)	Töltsön papírt a hátsó tálcába, majd válassza a Folytatás (Continue)* lehetőséget a PictBridge-kompatibilis eszköz kijelzőjén. * A nyomtatás folytatásához a Folytatás (Continue) lehetőség kiválasztása helyett a készülék Fekete (Black) vagy Színes (Color) gombját is megnyomhatja.
„Paper Error” (Papírhiba)	A papírgyűjtő tálca be van csukva. Nyissa ki a papírgyűjtő tálcat, és nyomja meg a készülék Fekete (Black) vagy Színes (Color) gombját.
„Paper jam” (Papírelakadás)	A nyomtatás leállításához válassza ki a Stop lehetőséget a PictBridge-kompatibilis eszköz kijelzőjén. Távolítsa el az elakadt papírt, töltsön be új papírt, majd nyomja meg a készülék Fekete (Black) vagy Színes (Color) gombját, és próbáljon újra nyomtatni.
„Printer cover open” (Nyomtatófedél nyitva)	Csukja le a készülék lapolvasó egységét (fedelét).
„No print head” (Nincs nyomtatófej)	A FINE patron nincs megfelelően behelyezve, vagy nem kompatibilis ezzel a készülékkel. Tekintse meg a Hibaüzenet jelent meg a LED-kijelzőn című rész E, 0, 4 és E, 0, 5 szakaszát, és hajtsa végre a megfelelő műveletet.
„Waste tank full” (Hasznáلتfesték-tartály tele)/„Ink absorber full” (A tintagyűjtő megtelt)	A tintagyűjtő majdnem megtelt. Tekintse meg a Hibaüzenet jelent meg a LED-kijelzőn című rész E, 0, 9 szakaszát, és hajtsa végre a megfelelő műveletet.
„No ink” (Nincs tinta)/„Ink cassette error” (Tintakazetta-hiba)	<ul style="list-style-type: none"> • Lehetséges, hogy a FINE patronból kifogyott a tinta. • Lehetséges, hogy a FINE patron nincs megfelelően behelyezve, vagy nem kompatibilis ezzel a készülékkel. Ellenőrizze a LED-kijelzőn megjelenő hibakódot, és hajtsa végre a megfelelő műveletet a hiba kijavításához.

➔ Hibaüzenet jelent meg a LED-kijelzőn

„Hardware Error” (Hardverhiba)

A FINE patronnal kapcsolatos hibák történtek.
Cserélje ki a FINE patron.

➔ Rendszeres karbantartás

[A lap tetejére ↑](#)

Bővített felhasználói kézikönyv

Bővített felhasználói kézikönyv > Hibaelhárítás > Problémák a letapogatással

Problémák a letapogatással

- ➔ A lapolvasó nem működik
- ➔ A ScanGear (lapolvasó illesztőprogram) nem indul el
- ➔ Hibaüzenet jelenik meg, a ScanGear (lapolvasó illesztőprogram) képernyője nem jelenik meg
- ➔ A letapogatási minőség (monitoron megjelenő kép) nem megfelelő
- ➔ A letapogatott kép fehér területekkel van körbevéve
- ➔ Nem olvasható be több dokumentum egyidejűleg
- ➔ A letapogatás nem megfelelő automatikus letapogatási módban
- ➔ Alacsony letapogatási sebesség
- ➔ Megjelenik a „Nincs elég memória.” üzenet
- ➔ A számítógép abbahagyja a működést letapogatás közben
- ➔ A lapolvasó nem működik a Windows frissítése után

[A lap tetejére ↕](#)

Bővített felhasználói kézikönyv

Bővített felhasználói kézikönyv > Hibaelhárítás > Problémák a letapogatással > A lapolvasó nem működik

A lapolvasó nem működik

- 1. ellenőrzés: Ellenőrizze, hogy a készülék be van-e kapcsolva.**
- 2. ellenőrzés: Csatlakoztassa az USB-kábelt a számítógép másik portjához.**
- 3. ellenőrzés: Ha az USB-kábel egy hubhoz csatlakozik, húzza ki abból, és csatlakoztassa közvetlenül a számítógép egyik USB-portjához.**
- 4. ellenőrzés: Indítsa újra a számítógépet.**

[A lap tetejére](#) 

Bővített felhasználói kézikönyv

Bővített felhasználói kézikönyv > Hibaelhárítás > Problémák a letapogatással > A ScanGear (lapolvasó illesztőprogram) nem indul el

A ScanGear (lapolvasó illesztőprogram) nem indul el

1. ellenőrzés: Ellenőrizze, hogy az MP Drivers telepítve van-e.

Ha nincs behelyezve, tegye be a *Telepítő CD-ROM (Setup CD-ROM)* lemezt a számítógépbe, majd válassza az Egyéni telepítés (Custom Install) opciót, és telepítse az MP Drivers elemet.

2. ellenőrzés: Az alkalmazás Fájl (File) menüjéből válassza ki a Forrás kiválasztása (Select Source) elemet, majd az eszközt.

Fontos

- Ne válassza azt a modellnevet, amely tartalmazza a WIA szót.

Megjegyzés

- Az eljárás különbözhet az alkalmazástól függően.

3. ellenőrzés: Az indítást egy TWAIN-kompatibilis alkalmazásból végezze.

[A lap tetejére ↑](#)

Bővített felhasználói kézikönyv

Bővített felhasználói kézikönyv > Hibaelhárítás > Problémák a letapogatással > Hibaüzenet jelenik meg, a ScanGear (lapolvasó illesztőprogram) képernyője nem jelenik meg

Hibaüzenet jelenik meg, a ScanGear (lapolvasó illesztőprogram) képernyője nem jelenik meg

- 1. ellenőrzés: Ellenőrizze, hogy a készülék be van-e kapcsolva.**
- 2. ellenőrzés: Csatlakoztassa az USB-kábelt a számítógép másik portjához.**
- 3. ellenőrzés: Ha az USB-kábel egy hubhoz csatlakozik, húzza ki abból, és csatlakoztassa közvetlenül a számítógép egyik USB-portjához.**
- 4. ellenőrzés: Ellenőrizze, hogy az MP Drivers telepítve van-e.**

Ha nincs behelyezve, tegye be a *Telepítő CD-ROM (Setup CD-ROM)* lemezt a számítógépbe, majd válassza az Egyéni telepítés (Custom Install) opciót, és telepítse az MP Drivers elemet.
- 5. ellenőrzés: Az alkalmazás Fájl (File) menüjéből válassza ki a Forrás kiválasztása (Select Source) elemet, majd az eszközt.**



Megjegyzés

- Az eljárás különbözhet az alkalmazástól függően.

- 6. ellenőrzés: Győződjön meg arról, hogy az alkalmazás TWAIN-kompatibilis.**

A ScanGear (lapolvasó illesztőprogram) TWAIN-t nem támogató alkalmazásból nem nyitható meg.

- 7. ellenőrzés: Lépjen ki a ScanGear (lapolvasó illesztőprogram) programból, ha azt egy másik alkalmazás használja.**

[A lap tetejére ↗](#)

Bővített felhasználói kézikönyv

Bővített felhasználói kézikönyv > Hibaelhárítás > Problémák a letapogatással > A letapogatási minőség (monitoron megjelenő kép) nem megfelelő

A letapogatási minőség (monitoron megjelenő kép) nem megfelelő

1. ellenőrzés: Növelje a letapogatási felbontást.

➔ Felbontás

2. ellenőrzés: Állítsa 100%-ra a nagyítást.

Néhány alkalmazás nem jeleníti meg tisztán a képet, ha az túl kicsi.

3. ellenőrzés: Ha moire (csíkos minta) jelenik meg, végezze el a következő lépéseket, majd ismétlje meg a letapogatást.

- A ScanGear (lapolvasó illesztőprogram) Alap mód (Basic Mode) lapján válassza a Magazin(Színes) (Magazine(Color)) elemet a Forrás kiválasztása (Select Source) szakaszban.
- A ScanGear (lapolvasó illesztőprogram) Különleges mód (Advanced Mode) lapján állítsa a Rácshiba eltávolítása (Descreen) elemet a Kép beállításai (Image Settings) szakaszban BE (ON) értékűre.

➔ Kép beállításai (Image Settings)



Megjegyzés

- Ha moire-minta jelenik meg nyomtatott digitális fotó letapogatásánál, végezze el a fenti lépéseket, majd ismétlje meg a letapogatást.

- Ha az MP Navigator EX-et használja, a Dokumentum típusa (Document Type) legyen Magazin(Színes) (Magazine(Color)), vagy engedélyezze a Rácshiba eltávolítása (Descreen) opciót a Letapogatási beállítások (Scan Settings) párbeszédpanelen, majd ismétlje meg a letapogatást.

➔ Letapogatási beállítások (Scan Settings) párbeszédpanel (Fotók/Dokumentumok)

4. ellenőrzés: Ellenőrizze a monitor színmélységét.

Válassza a Start menü Vezérlőpult (Control Panel) > Megjelenítés és testreszabás (Appearance and Personalization) > Képernyőfelbontás beállítása (Adjust screen resolution) elemét a Megjelenítés tulajdonságai (Display Settings) párbeszédpanel megnyitásához. Állítsa a színmélységet Közepes (16 bit) (Medium (16 bit)) vagy Legjobb (32 bit) (Highest (32 bit)) értékűre.

• Windows XP:

Válassza a Start menü Vezérlőpult (Control Panel) > Megjelenítés (Display) elemét a Megjelenítés tulajdonságai (Display Properties) párbeszédpanel megnyitásához. A Beállítások (Settings) lapon, a Színminőség (Colors) pontban válassza a Közepes (16 bit) (Medium (16 bit)) vagy Legjobb (32 bit) (Highest (32 bit)) értéket.

• Windows 2000:

Válassza a Start menü Beállítások (Settings) > Vezérlőpult (Control Panel) > Megjelenítés (Display) elemét a Megjelenítés tulajdonságai (Display Properties) párbeszédpanel megnyitásához. A Beállítások (Settings) lapon állítsa a Színek (Colors) elemet Élénk szín (16 bit) (High Color (16 bit)) True color (32 bit) értékűre.

5. ellenőrzés: Tisztítsa meg az üveglapot és a dokumentumfedelet.

➔ Az üveglap és a dokumentumfedél tisztítása

6. ellenőrzés: Ha a dokumentum rossz állapotban van (szennyezett, kifakult stb.), használja a Por, karcolások csökkentése (Reduce Dust and Scratches), a Halványulási korrekció (Fading Correction), a Szemcsekorrekció (Grain Correction) stb. lehetőséget. Ezek a ScanGear (lapolvasó illesztőprogram) Különleges mód (Advanced Mode) lapjának

Kép beállításai (Image Settings) szakaszában található.

➔ [Kép beállításai \(Image Settings\)](#)

7. ellenőrzés: Ha a képek színtónusa eltér az eredeti dokumentumtól, tegye az alábbiakat, majd ismétlje meg a letapogatást.

- A ScanGear (lapolvasó illesztőprogram) Különleges mód (Advanced Mode) lapjának Kép beállításai (Image Settings) csoportjában található Képjavítás (Image Adjustment) beállításnál adja meg a Nincs (None) értéket.

➔ [Kép beállításai \(Image Settings\)](#)

- Nyissa meg a Beállítások (Preferences) párbeszédpanelt a ScanGear (lapolvasó illesztőprogram) Különleges mód (Advanced Mode) lapjáról, és állítsa be a Színegyeztetés (Color Matching) elemet a Színbeállítások (Color Settings) lapon.

➔ [Színbeállítások \(Color Settings\) lap](#)

[A lap tetejére ↕](#)

Bővített felhasználói kézikönyv

Bővített felhasználói kézikönyv > Hibaelhárítás > Problémák a letapogatással > A letapogatott kép fehér területekkel van körbevéve

A letapogatott kép fehér területekkel van körbevéve

Ellenőrzés: Adja meg a letapogatási területet.

Kattintson a ScanGear (lapolvasó illesztőprogram)  (Automatikus vágás) gombjára a vágási keret (letapogatási terület) automatikus megjelenítéséhez a dokumentum méretének megfelelően. Kézzel is megadhatja a letapogatási területet, ha például fehér margó van a dokumentum körül vagy ha egyéni vágási kereteket szeretne beállítani.

➔ [Vágási keretek beállítása](#)

[A lap tetejére](#) ↑

Bővített felhasználói kézikönyv

Bővített felhasználói kézikönyv > Hibaelhárítás > Problémák a letapogatással > Nem olvasható be több dokumentum egyidejűleg

Nem olvasható be több dokumentum egyidejűleg

1. ellenőrzés: Ellenőrizze, hogy a dokumentum helyesen van-e az üveglapra helyezve.

➔ Dokumentumok elhelyezése

2. ellenőrzés: Egyenként olvassa be az elemeket.

Némely alkalmazás nem támogatja a többszörös letapogatást.

[A lap tetejére ↑](#)

Bővített felhasználói kézikönyv

Bővített felhasználói kézikönyv > Hibaelhárítás > Problémák a letapogatással > A letapogatás nem megfelelő automatikus letapogatási módban

A letapogatás nem megfelelő automatikus letapogatási módban

1. ellenőrzés: Ellenőrizze, hogy a dokumentum helyesen van-e az üveglapra helyezve.

➔ [Dokumentumok elhelyezése](#)

2. ellenőrzés: Lehetséges, hogy több kép nem tapogatható le.

Némely alkalmazás nem támogatja a többszörös letapogatást. Ebben az esetben egyenként olvassa be az elemeket.

[A lap tetejére ↑](#)

Bővített felhasználói kézikönyv

Bővített felhasználói kézikönyv > Hibaelhárítás > Problémák a letapogatással > Alacsony letapogatási sebesség

Alacsony letapogatási sebesség

1. ellenőrzés: Ha a képet a képernyőn szeretné megjeleníteni, állítsa a kimeneti felbontást 150 dpi körüli értékre. Nyomtatáshoz állítsa azt 300 dpi körüli értékre.

➔ Felbontás

2. ellenőrzés: A Halványulási korrekció (Fading Correction), a Szemcsekorrekció (Grain Correction) stb. beállításnál adja meg a Nincs (None) értéket.

➔ Kép beállításai (Image Settings)

3. ellenőrzés: Az MP Navigator EX alkalmazásban törölje a Ferde dokumentum javítása (Correct slanted document) négyzet jelölését, majd tapogassa le újból a képet.

➔ Letapogatási beállítások (Scan Settings) párbeszédpanel

4. ellenőrzés: Az MP Navigator EX alkalmazásban törölje a Szövegek tájolásának felismerése és a képek elforgatása (Detect the orientation of text documents and rotate images) négyzet jelölését, majd tapogassa le újból a képet.

➔ Letapogatási beállítások (Scan Settings) párbeszédpanel

[A lap tetejére ↕](#)

Bővített felhasználói kézikönyv

[Bővített felhasználói kézikönyv](#) > [Hibaelhárítás](#) > [Problémák a letapogatással](#) > [Megjelenik a „Nincs elég memória.” üzenet](#)

Megjelenik a „Nincs elég memória.” üzenet

1. ellenőrzés: Lépjen ki más alkalmazásokból, majd próbálja meg újra.

2. ellenőrzés: Csökkentse a felbontást vagy kimeneti méretet, majd ismétlje meg a letapogatást.

➡ [Felbontás](#)

[A lap tetejére ↕](#)

Bővített felhasználói kézikönyv

Bővített felhasználói kézikönyv > Hibaelhárítás > Problémák a letapogatással > A számítógép abbahagyja a működést letapogatás közben

A számítógép abbahagyja a működést letapogatás közben

1. ellenőrzés: Indítsa újra a számítógépet, csökkentse a ScanGear (lapolvasó illesztőprogram) kimeneti felbontását, majd ismételje meg a letapogatást.

2. ellenőrzés: Törölje a felesleges fájlokat, hogy elegendő szabad lemezterületet nyerjen, majd ismételje meg a letapogatást.

Túl nagy képméret esetén (például amikor nagyméretű dokumentumot olvas be nagy felbontással) hibaüzenet jelenhet meg, ha nincs elegendő merevlemez-terület a beolvasáshoz és a mentéshez.

3. ellenőrzés: Az MP Navigator EX alkalmazás Az ideiglenes fájlok helye (Location of Temporary Files) beállításánál olyan mappát adjon meg, amely elegendő szabad lemezterülettel rendelkező meghajtón található.

➡ [Általános \(General\) lap](#)

4. ellenőrzés: Lehetséges, hogy több eszköz van csatlakoztatva az USB-portokhoz.

Távolítsa el a többi eszközt.

[A lap tetejére ↑](#)

Bővített felhasználói kézikönyv

Bővített felhasználói kézikönyv > Hibaelhárítás > Problémák a letapogatással > A lapolvasó nem működik a Windows frissítése után

A lapolvasó nem működik a Windows frissítése után

Ellenőrzés: Bontsa a kapcsolatot az eszköz és a számítógép között, majd távolítsa el és telepítse újra az MP Drivers és az MP Navigator EX alkalmazást.

- **1. lépés: Távolítsa el az MP Drivers alkalmazást.**

További részleteket „Az MP Drivers alkalmazás eltávolítása ” című témakör tartalmaz.

- **2. lépés: Távolítsa el az MP Navigator EX alkalmazást.**

1. Válassza a Start menü Programok ((All) Programs) > Canon Utilities > MP Navigator EX 3.0 > MP Navigator EX eltávolítása (MP Navigator EX Uninstall) pontját.

2. A megerősítő üzenet megjelenésekor kattintson az Igen (Yes) gombra.

3. Ha a törlés befejeződött kattintson az OK gombra.

Az MP Navigator EX törlődött.

- **3. lépés: Telepítse újra az MP Drivers és az MP Navigator EX alkalmazást.**

Helyezze be a *Telepítő CD-ROM (Setup CD-ROM)* lemezt a számítógép meghajtójába, majd válassza az Egyéni telepítés (Custom Install) elemet, és telepítse újra az MP Drivers és MP Navigator EX programot.

[A lap tetejére ↕](#)

Bővített felhasználói kézikönyv

Bővített felhasználói kézikönyv > Hibaelhárítás > Szoftveres problémák

Szoftveres problémák

- ➡ Nem jelenik meg a használni kívánt levelezőprogram a kiválasztható levelezőprogramok képernyőjén
- ➡ A letapogatott kép nagyítva (kicsinyítve) van nyomtatva
- ➡ A letapogatott kép nagyítva (kicsinyítve) jelenik meg a számítógép képernyőjén
- ➡ A letapogatott kép nem nyílik meg

[A lap tetejére ↕](#)

Bővített felhasználói kézikönyv

Bővített felhasználói kézikönyv > Hibaelhárítás > Szoftveres problémák > Nem jelenik meg a használni kívánt levelezőprogram a kiválasztható levelezőprogramok képernyőjén

Nem jelenik meg a használni kívánt levelezőprogram a kiválasztható levelezőprogramok képernyőjén

1. ellenőrzés: Lehetséges, hogy az MP Navigator EX nem támogatja az adott levelezőprogramot.

A következő levelezőprogramokat támogatja. (A képek automatikusan a levélhez csatolódnak.)

- Windows Mail (Windows Vista)
- Outlook Express (Windows XP/Windows 2000)
- Microsoft Outlook

2. ellenőrzés: Ha egy levelezőprogram nem működik megfelelően, ellenőrizze, hogy a MAPI beállítása engedélyezve van-e.

A MAPI beállítás engedélyezéséhez tekintse meg a levelezőprogram dokumentációját.

3. ellenőrzés: Ha a fent felsoroltaktól eltérő levelezőprogramot használ, válassza az Egyik sem (Kézi hozzáadás) (None (Attach Manually)) lehetőséget, ha a rendszer egy program kiválasztását kéri, és csatolja kézzel a letapogatott képet.

[A lap tetejére](#) ↑

Bővített felhasználói kézikönyv

[Bővített felhasználói kézikönyv](#) > [Hibaelhárítás](#) > [Szoftveres problémák](#) > A letapogatott kép nagyítva (kicsinyítve) van nyomtatva

A letapogatott kép nagyítva (kicsinyítve) van nyomtatva

Ellenőrzés: Állítsa be a nyomtatási méretet az alkalmazásban.

[A lap tetejére ↕](#)

Bővített felhasználói kézikönyv

[Bővített felhasználói kézikönyv](#) > [Hibaelhárítás](#) > [Szoftveres problémák](#) > A letapogatott kép nagyítva (kicsinyítve) jelenik meg a számítógép képernyőjén

A letapogatott kép nagyítva (kicsinyítve) jelenik meg a számítógép képernyőjén

1. ellenőrzés: Változtassa meg a megjelenítési beállításokat az alkalmazásban.

A Paint alkalmazásban nem kicsinyítheti a megjelenítést. A megjelenítési méret csökkentéséhez nyissa meg a képeket egy alkalmazásban.

Részleteket az alkalmazás kézikönyvében talál. Ha kérdése van, vegye fel a kapcsolatot az alkalmazás gyártójával.

2. ellenőrzés: Módosítsa a ScanGear (lapolvasó illesztőprogram) felbontási beállítását, majd ismétlje meg a letapogatást.

Minél magasabb a felbontás, annál nagyobb lesz az eredménykép.

➡ [Felbontás](#)

[A lap tetejére ↑](#)

Bővített felhasználói kézikönyv

[Bővített felhasználói kézikönyv](#) > [Hibaelhárítás](#) > [Szoftveres problémák](#) > A letapogatott kép nem nyílik meg

A letapogatott kép nem nyílik meg

Ellenőrzés: Ha az alkalmazás nem támogatja az adott fájlformátumot, tapogassa le újra a képet, majd mentse egy olyan népszerű formátumban, mint például a JPEG.

Részleteket az alkalmazás kézikönyvében talál. Ha kérdése van, vegye fel a kapcsolatot az alkalmazás gyártójával.

[A lap tetejére ↕](#)

Bővített felhasználói kézikönyv

Bővített felhasználói kézikönyv > Hibaelhárítás > MP Navigator EX problémák

MP Navigator EX problémák

- ➔ Nem a pontos méretben történik a letapogatás
- ➔ A kép helyzetét vagy méretét nem érzékeli helyesen, ha a kezelőpanel használatával történik a letapogatás
- ➔ A dokumentum elhelyezése pontos, de a letapogatott kép ferde
- ➔ A dokumentum elhelyezése pontos, de a letapogatott kép tájolása megváltozik

[A lap tetejére ↑](#)

Bővített felhasználói kézikönyv

Bővített felhasználói kézikönyv > Hibaelhárítás > MP Navigator EX problémák > Nem a pontos méretben történik a letapogatás

Nem a pontos méretben történik a letapogatás

1. ellenőrzés: Ellenőrizze, hogy a dokumentum helyesen van-e az üveglapra helyezve.

➔ Dokumentumok elhelyezése

2. ellenőrzés: Állítsa a Dokumentum mérete (Document Size) értéket a dokumentum tényleges méretére, majd ismételje meg a letapogatást.

Ha nem szerepel az adott méret, végezze nagyobb méretben a letapogatást, majd vágja körül a képet.

További részleteket „A Képek javítása/feljavítása (Correct/Enhance Images) ablak ” témakör Eszköztár (Képkivágás) eleménél talál.

[A lap tetejére ↕](#)

Bővített felhasználói kézikönyv

Bővített felhasználói kézikönyv > Hibaelhárítás > MP Navigator EX problémák > A kép helyzetét vagy méretét nem érzékeli helyesen, ha a kezelőpanel használatával történik a letapogatás

A kép helyzetét vagy méretét nem érzékeli helyesen, ha a kezelőpanel használatával történik a letapogatás

1. ellenőrzés: Ellenőrizze, hogy a dokumentum helyesen van-e az üveglapra helyezve.

➔ [Dokumentumok elhelyezése](#)

2. ellenőrzés: Ellenőrizze, hogy az MP Navigator EX beállításai megfelelnek-e a dokumentumnak.

Ha nem tud megfelelő letapogatást végezni az Automat. beolvasás (Auto Scan) használatával a kezelőpanelen, adja meg a dokumentum típusát az MP Navigator EX alkalmazásban.

➔ [Fotók és dokumentumok letapogatása](#)

[A lap tetejére ↕](#)

Bővített felhasználói kézikönyv

Bővített felhasználói kézikönyv > Hibaelhárítás > MP Navigator EX problémák > A dokumentum elhelyezése pontos, de a letapogatott kép ferde

A dokumentum elhelyezése pontos, de a letapogatott kép ferde

Ellenőrzés: Az MP Navigator EX alkalmazásban törölje a Ferde dokumentum javítása (Correct slanted document) négyzet jelölését, majd tapogassa le újból a képet.

➔ [Letapogatási beállítások \(Scan Settings\) párbeszédpanel \(Fotók/Dokumentumok\)](#)

[A lap tetejére ↗](#)

Bővített felhasználói kézikönyv

Bővített felhasználói kézikönyv > Hibaelhárítás > MP Navigator EX problémák > A dokumentum elhelyezése pontos, de a letapogatott kép tájolása megváltozik

A dokumentum elhelyezése pontos, de a letapogatott kép tájolása megváltozik

Ellenőrzés: Az MP Navigator EX alkalmazásban törölje a Szövegek tájolásának felismerése és a képek elforgatása (Detect the orientation of text documents and rotate images) négyzet jelölését, majd tapogassa le újból a képet.

➡ Letapogatási beállítások (Scan Settings) párbeszédpanel (Fotók/Dokumentumok)

[A lap tetejére ↕](#)

Bővített felhasználói kézikönyv

Bővített felhasználói kézikönyv > Hibaelhárítás > Ha nem sikerül megoldani a problémát

Ha nem sikerül megoldani a problémát

Ha a fejezetben szereplő módszerekkel nem sikerül megoldani a problémát, forduljon a készülék forgalmazójához vagy a szervizközpontozhoz.

A Canon támogatási szakemberei megfelelő képzést kaptak az ügyfeleket kielégítő technikai tanácsadás érdekében.

Figyelem

- Ha a készülékből szokatlan hangot, füstöt vagy szagot észlel, haladéktalanul kapcsolja ki. Húzza ki a fali csatlakozóaljzatból a tápkábelt, és forduljon a forgalmazóhoz vagy a szervizközpontozhoz. Semmilyen körülmények között ne próbálja saját maga megjavítani vagy szétszedni a készüléket.
- Ha a vásárló megkísérli javítani vagy szétszedni a készüléket, a garancia a lejáratú időre való tekintet nélkül érvényét veszti.

Mielőtt a szervizközpontozhoz fordulna, készítse elő a következőket:

- A termék neve:
 - * A készülék neve az útmutató elülső borítóján található.
- Gyári szám: lásd az útmutatót
- A probléma részletei
- A probléma megoldására tett kísérletek és eredményük

[A lap tetejére ↑](#)

Bővített felhasználói kézikönyv

Bővített felhasználói kézikönyv > Hibaelhárítás > Gyakran felmerülő kérdések

Gyakran felmerülő kérdések

- ➔ A nyomtatásnak nincs eredménye/A nyomtatás elmosódott/A színek nem megfelelőek/Fehér csíkok jelennek meg
- ➔ A készülék működik, de nem adagol festéket
- ➔ Nem sikerül telepíteni az MP Drivers programot
- ➔ A nyomtatás nem indul el
- ➔ A másolás/nyomtatás leáll a feladat befejezése előtt
- ➔  Írási hiba/Kimeneti hiba/Kapcsolati hiba
- ➔ Nem kielégítő a nyomtatás eredménye
- ➔ Papírelakadás
- ➔ Nem megfelelően működik a lapadagolás

[A lap tetejére ↑](#)

Bővített felhasználói kézikönyv

Bővített felhasználói kézikönyv > Hibaelhárítás > Használati útmutató (nyomtatóillesztő)

Használati útmutató (nyomtatóillesztő)

A nyomtatóillesztőre az alábbi korlátozások érvényesek. A nyomtatóillesztő használatakor tartsa szem előtt a következőket.

A nyomtatóillesztő korlátozásai

- Bizonyos alkalmazások esetén a nyomtatóillesztő Oldalbeállítás (Page Setup) lapjának Példányszám (Copies) beállítása nem mindig van engedélyezve. Ebben az esetben használja az alkalmazás Nyomtatás (Print) párbeszédpaneljének példányszám beállítását.
- Ha a Névjegy (About) párbeszédpanel Nyelv (Language) beállítása nem egyezik meg az operációs rendszer nyelvével, a nyomtatóillesztő ablaka helytelenül jelenhet meg.
- A Speciális (Advanced) lapon ne változtassa meg a nyomtató tulajdonságait. Ha bármit megváltoztat, nem tudja majd megfelelően használni a következő funkciókat. Ha az alkalmazás Nyomtatás (Print) párbeszédpaneljén a Nyomtatás fájlba (Print to file) lehetőség van kiválasztva, és az alkalmazás olyan, hogy nem engedélyezi az EMF-sorbaállítást (mint például az Adobe Photoshop LE és a MS Photo Editor), a következő funkciók nem fognak működni.
 - A Fő (Main) lap Megtekintés nyomtatás előtt (Preview before printing) funkciója
 - A Nyomtatási beállítások (Print Options) párbeszédpanel Nyomtatási adatok elvesztésének megakadályozása (Prevent loss of print data) funkciója
 - Az Oldalelrendezés (Page Layout), Poszter (Poster), Füzet (Booklet), Kétoldalas nyomtatás (Duplex Printing), Margó megadása... (Specify Margin...), Nyomtatás az utolsó oldaltól (Print from Last Page), Szétválogatás (Collate) és a Bélyegző/Háttér... (Stamp/Background...) beállítások az Oldalbeállítás (Page Setup) lapon
- Mivel a megtekintés felbontása különbözik a nyomtatás felbontásától, a megtekintési területen látható szövegek és vonalak különbözhetnek a tényleges nyomtatási eredménytől.
- Bizonyos alkalmazásokban a nyomtatás több feladatra van osztva. A nyomtatás leállításához törölje az összes osztott nyomtatási feladatot.
- Ha a képadatok nyomtatása nem megfelelő, nyissa meg a Nyomtatási beállítások (Print Options) párbeszédpanel, majd módosítsa Az ICM letiltását kéri az alkalmazói szoftver (Disable ICM required from the application software) beállítást. Ez megoldhatja a problémát.
- Ha a Windows Vista rendszeren a betűkhöz Nagyobb méret (Larger scale) van beállítva, előfordulhat, hogy a szoftverablakok nem megfelelően jelennek meg. Ha Nagyobb méret (Larger scale) beállítású betűket szeretne megjeleníteni az ablakokon, állítsa az asztaltémát Klasszikus Windows (Windows Classic) típusúra az alábbiakat követve:
 1. Válassza a Start menü Vezérlőpult (Control Panel) pontját.
 2. Válassza a Megjelenés és személyes beállítások (Appearance and Personalization) -> Személyre szabás (Personalization) -> Téma (Theme) elemet. Megnyílik a Téma beállításai (Theme Settings) párbeszédpanel.
 3. A Témák beállításai (Theme Settings) párbeszédpanelen kattintson a Témák (Themes) fülre, és válassza a Klasszikus Windows (Windows Classic) lehetőséget a Téma (Theme) listából.
 4. Kattintson az OK gombra. Az asztal Klasszikus Windows megjelenésűre változik.

Alkalmazásokra vonatkozó megjegyzések

- A következő korlátozások érvényesek a Microsoft Word (Microsoft Corporation) alkalmazás esetében.

- Ha a Microsoft Wordnek ugyanazok a nyomtatási funkciói vannak, mint a nyomtatóillesztőnek, megadásukat a Wordben végezze el.
- Ha az Igazítás lapmérethez (Scaled), a Laphoz igazított (Fit-to-Page) vagy az Oldalelrendezés (Page Layout) van kiválasztva az Oldalbeállítás (Page Setup) lap Oldalelrendezés (Page Layout) listájában, a Word verziójától függően előfordulhat, hogy a kiválasztott funkció nem fog működni. Ha ez történik, kövesse az alábbi eljárást.
 1. Nyissa meg a Word Nyomtatás (Print) párbeszédpaneljét.
 2. Nyissa meg a nyomtatóillesztő beállító ablakát, az Oldalbeállítás (Page Setup) lapon adja meg az Oldalelrendezés (Page Layout) értékét, majd kattintson az OK gombra.
 3. A nyomtatás megkezdése nélkül zárja be a Nyomtatás (Print) párbeszédpanelt.
 4. Nyissa meg ismét a Word Nyomtatás (Print) párbeszédpaneljét.
 5. Nyissa meg ismét a nyomtatóillesztő beállító ablakát, majd kattintson az OK gombra.
 6. Indítsuk el a nyomtatást.
- Illustrator/Adobe Systems Inc.
Ha a bitképes nyomtatási funkcióval nyomtat, a nyomtatás sokáig tarthat, vagy nem minden adat kerül kinyomtatásra. Nyomtasson úgy, hogy törölje a jelet a Nyomtatás (Print) párbeszédpanel Bitképes nyomtatás (Bitmap Printing) jelölőnégyzetéből.

[A lap tetejére ↕](#)

Bővített felhasználói kézikönyv

Bővített felhasználói kézikönyv > Hibaelhárítás > Általános megjegyzések (lapolvasó illesztőprogram)

Általános megjegyzések (lapolvasó illesztőprogram)

A ScanGear lapolvasó illesztőprogramra a következő korlátozások vonatkoznak. Használatakor ügyeljen ezekre.

Lapolvasó illesztőprogram korlátozásai

- NTFS fájlrendszer esetén a TWAIN adatforrás lehet, hogy nem hívható. Ez azért van, mert biztonsági okokból nem lehet a TWAIN modult a winnt mappába írni. Segítségért forduljon a rendszergazdához.
- A géphez csatlakoztatott néhány számítógép (beleértve a laptopokat is), nem mindig tér vissza helyesen a készenléti módból. Ha ez történik, indítsa újra a számítógépet.
- Ne csatlakoztasson két vagy több letapogatásra alkalmas eszközt vagy nyomtatót a számítógéphez egyidejűleg. Ha több letapogatásra alkalmas eszköz is csatlakoztatva van, nem végezhet letapogatást a nyomtató kezelőpaneléről, továbbá hibákba ütközhet a eszközök elérésekor is.
- Szoftverablakok nem megfelelően jelenhetnek meg a Windows Vista esetén, ha a betűméret a Nagyobb méretű (Larger scale) beállítású. Ha a képernyőket Nagyobb méretű (Larger scale) betűtípussal akarja megjeleníteni, a Megjelenítés és testreszabás (Appearance and Personalization) beállításánál válassza a Klasszikus Windows (Windows Classic) témát a következőképpen:
 1. A Start menüben válassza a Vezérlőpult (Control Panel) pontot.
 2. Válassza a Megjelenítés és testreszabás (Appearance and Personalization) > Testreszabás (Personalization) > Téma (Theme) elemet.
Megnyílik a Téma beállításai (Theme Settings) párbeszédpanel.
 3. A Téma (Theme) lapján a Téma beállításai (Theme Settings) panelnek, válassza a Klasszikus Windows (Windows Classic) elemet a Téma (Theme) listából.
 4. Kattintson az OK gombra.
Az asztal átvált a klasszikus Windows nézetre.
- Használja az operációs rendszer alapértelmezett betűméretét. Ellenkező esetben a szoftver képernyői hibásan jelenhetnek meg.
- A letapogatás sikertelen lehet, ha a számítógép alvó vagy készenléti módból tért vissza. Ebben az esetben kövesse az alábbi lépéseket, és végezze el újra a letapogatást.
 1. Kapcsolja ki a gépet.
 2. Lépjen ki a ScanGear illesztőprogramból, majd húzza ki és dugja vissza az USB kábelt a számítógépbe.
 3. Kapcsolja be a gépet.
- A ScanGear lapolvasó illesztőprogramot nem lehet egyszerre több alkalmazásban megnyitni. Egy alkalmazáson belül, ha a ScanGear (lapolvasó illesztőprogram) már meg van nyitva, nem lehet még egyszer megnyitni.
- Az alkalmazás bezárása előtt mindig zárja be a ScanGear (lapolvasó illesztőprogram) ablakát.
- Ellenőrizze, hogy rendelkezésre áll a szükséges lemezterület nagy képek magas felbontású letapogatásához. Például egy A4-es dokumentum 600 dpi felbontású, teljes színű letapogatásához legalább 300 MB szabad lemezterület szükséges.
- A ScanGear (Lapolvasó illesztőprogram) és a Wia-illesztő nem használható egyidejűleg.
- Letapogatás közben ne kapcsolja a számítógépet alvó vagy hibernált állapotba.
- Ha a gép USB 1.1 kapcsolattal van csatlakoztatva, a kalibráció sokáig tarthat.

Korlátozott használatú alkalmazások

- A Windows XP Media Center Edition 2005-höz tartozó Media Center használatakor esetleg nem lehet elvégezni a letapogatást az eszköz kezelőpaneléről. Ha ez történik, indítsa újra a számítógépet.
- Nem olvashat be képeket a Windows Vista™ és a Windows XP Media Center Edition 2005 rendszer

Media Center alkalmazásával. Használjon más alkalmazást, például az MP Navigator EX-et.

- Egyes alkalmazásoknál problémát tapasztalhat, amikor indexkép nézetre vált a ScanGear illesztőprogram Különleges mód (Advanced Mode) lapján. Ebben az esetben egyesével olvassa be a dokumentumokat a Papírméret (Paper Size) értékét a dokumentumhoz igazítva.
- Egyes alkalmazásokban automatikusan bezáródhat a letapogatott képek vázlatképeinek ablaka a Letapogatott képek megtekintése (View scanned images) (View scanned images) opció kiválasztásakor a ScanGear illesztő Automatikus beolvasás mód (Auto Scan Mode) lapjáról.
- Néhány alkalmazás elrejtheti a TWAIN felhasználói felületét. Ebben az esetben tekintse meg az alkalmazás kézikönyvét, s annak megfelelően adja meg a beállításokat.
- Egyes alkalmazások esetleg nem támogatják több dokumentum folyamatos letapogatását. Egyes esetekben csak az első letapogatott kép kerül elfogadásra, esetleg több letapogatott kép kerül egy képre.
- Tálca méretű képek Microsoft Office (Word, Excel vagy PowerPoint) alkalmazásba való beolvasásakor kattintson az Egyedi beszúrás (Custom Insert) elemre a Kép beszúrása képolvasóról vagy fényképezőgépből (Insert Picture from Scanner or Camera) képernyőn. Máskülönben lehet, hogy a képek letapogatása nem lesz megfelelő.
- Némely alkalmazásban lehet, hogy nem megfelelően lesznek letapogatva a képek. Ebben az esetben növelje meg az operációs rendszer virtuális memóriáját, majd próbálja meg újra.
- Ha a képméret túl nagy (mint például nagy képek magas felbontás mellett történő letapogatásakor), előfordulhat, hogy a számítógép nem válaszol, vagy az alkalmazástól függően az állapotjelző sáv 0%-on marad. Ebben az esetben szakítsa meg a műveletet (például az állapotjelző Mégse (Cancel) gombjára kattintva), növelje meg az operációs rendszer virtuális memóriáját vagy csökkentse a képméretet/felbontást, majd próbálja meg újra. Vagy más módon, először tapogassa le a képet az MP Navigator EX segítségével, majd mentse és importálja azt az alkalmazásba.

[A lap tetejére ↗](#)

Bővített felhasználói kézikönyv

Bővített felhasználói kézikönyv > Függelék

Függelék

- ➔ Nyomtatási terület
- ➔ A dokumentumfedél levétele és felhelyezése
- ➔ Nem kívánt nyomtatási feladat törlése
- ➔ Az MP Drivers frissítése
- ➔ A képernyőn megjelenő kézikönyvek eltávolítása
- ➔ A készülék szállítása
- ➔ A Nyomtató tulajdonságai párbeszédpanel megnyitása (Windows)
- ➔ A Lapbeállítás és a Nyomtatás párbeszédpanel megnyitása (Macintosh)
- ➔ A Canon IJ Printer Utility megnyitása (Macintosh)
- ➔ A nyomtató megosztása hálózaton

[A lap tetejére ↕](#)

Bővített felhasználói kézikönyv

Bővített felhasználói kézikönyv > Függelék > Nyomtatási terület

Nyomtatási terület

A legjobb nyomtatási minőség elérése érdekében a készülék a hordozó minden szélén üresen hagy egy keskeny szegélyt (margót). A tulajdonképpeni nyomtatható felület a margókon belüli terület.

Javasolt nyomtatási terület : A Canon azt javasolja, hogy ezen a területen belülrre nyomtasson.

Nyomtatható terület : Erre a területre lehet a nyomtatóval nyomtatni.

Ez azonban befolyásolhatja a nyomtatási minőséget és a papíradagolás pontosságát.

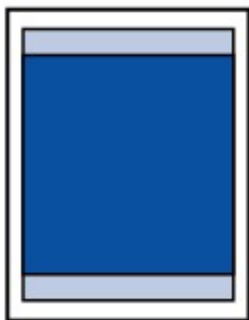

Megjegyzés

■ Szegély nélküli nyomtatás

- A szegély nélküli nyomtatás segítségével margók nélkül nyomtathat.
- A szegély nélküli nyomtatásnál a széleken némi levágás fordulhat elő, mivel a képet a készülék felnagyítja, hogy a teljes oldalt kitöltse.
- A Szegély nélküli nyomtatás funkcióval a következő típusú papírokat lehet használni:
 - Glossy Photo Paper "Everyday Use" GP-501
 - Fényes fotópapír GP-502 (Photo Paper Glossy GP-502)
 - Photo Paper Plus Semi-Gloss SG-201
 - Photo Paper Pro Platinum PT-101*
 - Photo Paper Plus Glossy II PP-201
 - Photo Paper Pro II PR-201
 - Matte Photo Paper MP-101

* Az MP270 series típusú készülékeknél csak akkor használhatja ezt a papírt, ha számítógépről nyomtat.

Ha más típusú papírral használja a Szegély nélküli nyomtatási funkciót, a nyomtatás minősége jelentősen csökkenhet és/vagy a nyomatokon eltérő színárnyalatok jelenhetnek meg.

A Szegély nélküli nyomtatási funkció normál papír használatával gyengébb minőségű nyomtatásokat eredményez. Ezeket csak próbanyomtatáshoz használja. Szegély nélküli nyomtatás normál papírra csak számítógépről történő nyomtatás esetén lehetséges.

- A Szegély nélküli nyomtatás funkció nem érhető el legal, A5 és B5 méretű papír, valamint boríték esetén.
- A papír típusától függően előfordulhat, hogy a szegély nélküli nyomtatás miatt a papír alsó és felső részén a nyomtatási minőség gyengébb lesz, vagy ezeken a részeken elkenődik a festék.

➡ Letter, Legal

➡ Borítékok

➡ Letter, Legal, illetve Boríték mérettől eltérő méretek

Bővített felhasználói kézikönyv

Bővített felhasználói kézikönyv > Függelék > Nyomtatható terület > Letter, Legal, illetve Boríték mérettől eltérő méretek

Letter, Legal, illetve Boríték mérettől eltérő méretek

Méret	Nyomtatható terület (szélesség x magasság)
A5*	5,56 x 7,95 hüvelyk / 141,2 x 202,0 mm
A4	8,00 x 11,38 hüvelyk / 203,2 x 289,0 mm
B5*	6,90 x 9,80 hüvelyk / 175,2 x 249,0 mm
10x15cm 4"x6"	3,73 x 5,69 hüvelyk / 94,8 x 144,4 mm
10x20cm 4"x8"	3,73 x 7,69 hüvelyk / 94,8 x 195,2 mm
13x18cm 5"x7"	4,73 x 6,69 hüvelyk / 120,2 x 169,8 mm
20x25cm 8"x10"	7,73 x 9,69 hüvelyk / 196,4 x 246,0 mm
Széles	3,73 x 6,80 hüvelyk / 94,8 x 172,6 mm

* Az MP270 series típusú készülékeknél csak akkor használhatja ezt a papírméretet, ha számítógépről nyomtat.

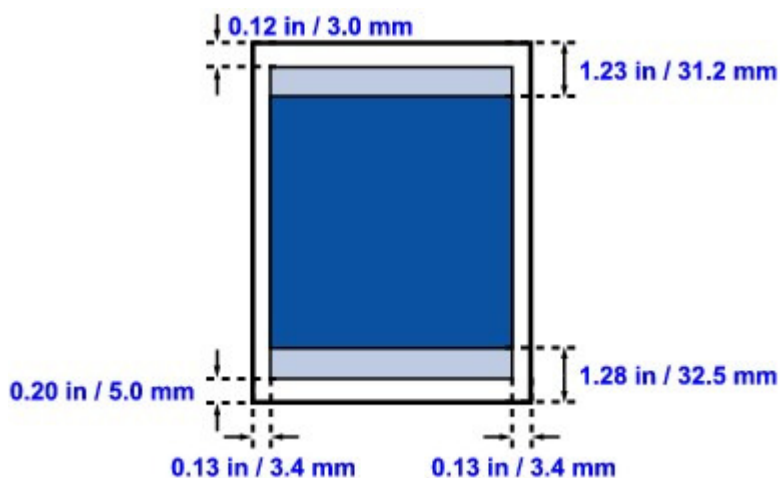

Javasolt nyomtatási terület

Nyomtatható terület

[A lap tetejére ↑](#)

Bővített felhasználói kézikönyv

Bővített felhasználói kézikönyv > Függelék > Nyomtatható terület > Letter, Legal

Letter, Legal

Méret	Nyomtatható terület (szélesség x magasság)
Letter	8,00 x 10,69 hüvelyk / 203,2 x 271,4 mm
Legal*	8,00 x 13,69 hüvelyk / 203,2 x 347,6 mm

* Ezt a papírméretet csak akkor használhatja, ha számítógépről nyomtat.

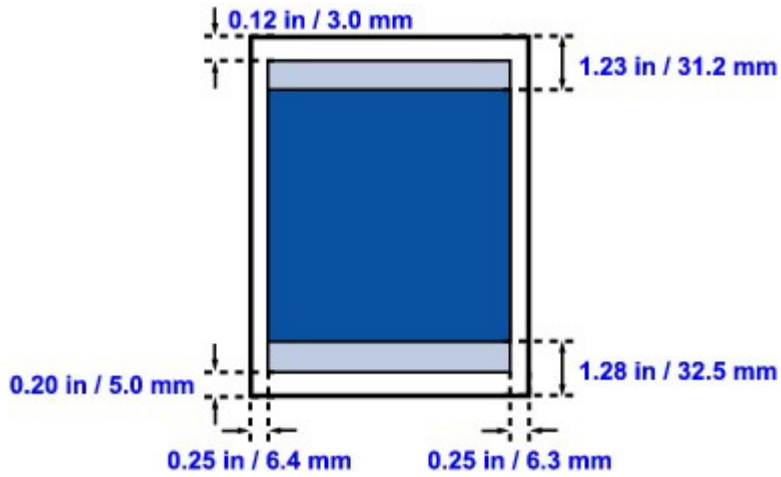

 Javasolt nyomtatási terület

 Nyomtatható terület

[A lap tetejére ↑](#)

Bővített felhasználói kézikönyv

Bővített felhasználói kézikönyv > Fűggelék > Nyomtatási terület > Borítékok

Borítékok

Méret	Ajánlott nyomtatható terület (szélesség x magasság)
Európai DL*	4,06 x 7,07 hüvelyk / 103,2 x 179,5 mm
Amerikai 10-es boríték*	3,86 x 7,91 hüvelyk / 98,0 x 200,8 mm

* Ezt a papírméretet csak akkor használhatja, ha számítógépről nyomtat.

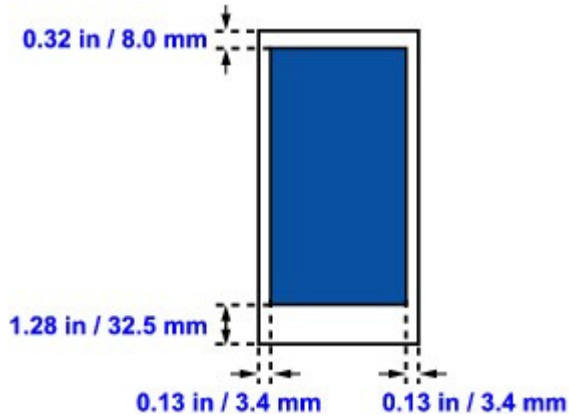

 Javasolt nyomtatási terület

[A lap tetejére ↑](#)

Bővített felhasználói kézikönyv

Bővített felhasználói kézikönyv > Független > A dokumentumfedél levétele és felhelyezése

A dokumentumfedél levétele és felhelyezése

- **A dokumentumfedél levétele:**

Tartsa a dokumentumfedelet függőlegesen.

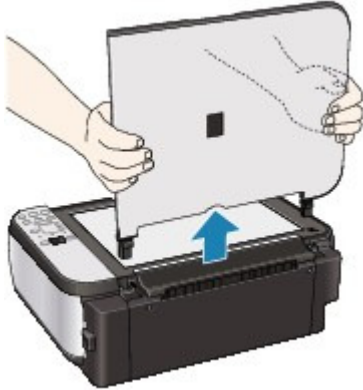

- **A dokumentumfedél felhelyezése:**

Ha fel szeretné tenni a dokumentumfedelet a készülékre, illessze a dokumentumfedél mindkét pántját (A) függőlegesen a mélyedésekbe (B) az alábbi ábra szerint.

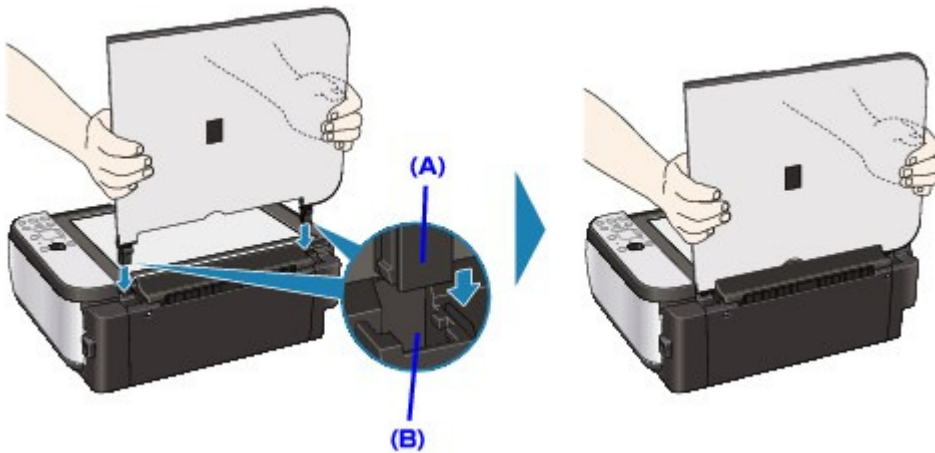

[A lap tetejére ↑](#)

Bővített felhasználói kézikönyv

Bővített felhasználói kézikönyv > Független > Nem kívánt nyomtatási feladat törlése

Nem kívánt nyomtatási feladat törlése

Ha a nyomtató nem kezd el nyomtatni, lehet, hogy még megmaradtak adatok egy visszavont vagy sikertelen nyomtatási feladatból.

A nem kívánt nyomtatási feladatot a Canon IJ állapotmonitor segítségével lehet törölni.

1. Jelenítse meg a Canon IJ állapotmonitort.

Kattintson a tálca állapotfigyelési gombjára.
Megnyílik a Canon IJ állapotmonitor.

2. Jelenítse meg a nyomtatási feladatokat.

Kattintson a Nyomtatási sor megjelenítése... (Display Print Queue...) elemre.
Megjelenik a nyomtatási sor ablaka.

3. Törölje a nyomtatási feladatokat.

Válassza az Összes dokumentum törlése (Cancel All Documents) lehetőséget a Nyomtató (Printer) menüből.

Ha megjelenik a megerősítő üzenet, kattintson az Igen (Yes) gombra.

A nyomtatási feladat törlése ezzel készen van.

Fontos

- Azok a felhasználók, akik nem jogosultak a nyomtató kezelésére, nem távolíthatnak el másik felhasználóhoz tartozó nyomtatási feladatokat.

Megjegyzés

- A művelet elvégzésével minden nyomtatási feladatot töröl. Ha végrehajtandó nyomtatási feladat is van a nyomtatási sorban, kezdje előlről a nyomtatási folyamatot.

[A lap tetejére ↑](#)

Bővített felhasználói kézikönyv

Bővített felhasználói kézikönyv > Függelék > Az MP Drivers frissítése

Az MP Drivers frissítése

- ➔ A legfrissebb MP Drivers beszerzése
- ➔ Az MP Drivers alkalmazás eltávolítása
- ➔ Az MP Drivers telepítése előtti teendők
- ➔ Az MP Drivers telepítése

[A lap tetejére ↑](#)

Bővített felhasználói kézikönyv

[Bővített felhasználói kézikönyv](#) > [Függelék](#) > [Az MP Drivers frissítése](#) > [A legfrissebb MP Drivers beszerzése](#)

A legfrissebb MP Drivers beszerzése

Az MP Drivers tartalmazza a nyomtatóillesztőt és a lapolvasó illesztőprogramot (ScanGear).

Megoldatlan problémákat is kezelhet azáltal, hogy frissíti az MP Drivers programot a legfrissebb verzióra.

Meglátogathatja a Canon internetes weboldalát, és letöltheti az MP Drivers illesztőt a modellje számára.

Fontos

- Az MP Drivers letöltése ingyenes, de az internet elérésének költségei a felhasználót terhelik.
- A legfrissebb MP Drivers telepítése előtt törölje a régebbi verziókat.
Az MP Drivers eltávolításának ismertetését [Az MP Drivers alkalmazás eltávolítása](#) című rész tartalmazza.

Kapcsolódó témakörök

- ➡ [Az MP Drivers telepítése előtti teendők](#)
- ➡ [Az MP Drivers telepítése](#)

[A lap tetejére](#) ↑

Bővített felhasználói kézikönyv

Bővített felhasználói kézikönyv > Függelék > Az MP Drivers frissítése > Az MP Drivers alkalmazás eltávolítása

Az MP Drivers alkalmazás eltávolítása

A már nem használt MP Drivers illesztőt letörölheti.
Az MP Drivers letörlése előtt lépjen ki minden futó programból.

A főleg MP Drivers illesztőprogram letörlésének folyamata a következő:

Ha van eltávolítóprogram

1. Indítsa el a letörlőprogramot.

- Windows Vista vagy Windows XP esetén válassza a Start menü -> Minden program (All Programs) -> „A készülék modellneve” (“Your model name”) -> MP Drivers Letörlő (MP Drivers Uninstaller) pontot.
- Windows 2000 alatt válassza a Start menü -> Programok (Programs) -> „A nyomtató modellneve” (“Your model name”) -> MP Drivers Letörlő (MP Drivers Uninstaller) pontot.

Megjelenik az MP Drivers Letörlő (MP Drivers Uninstaller) párbeszédpanel.

Fontos

- Windows Vista rendszer esetében a szoftverek telepítésekor, letörlésekor vagy indításakor megjelenhet egy megerősítő/figyelmeztető párbeszédpanel. Ez a párbeszédpanel akkor jelenik meg, ha egy feladat elvégzéséhez rendszergazdai jogok szükségesek. Ha rendszergazdai fiókba van bejelentkezve, a folytatáshoz kattintson a Folytatás (Continue) vagy az Engedélyezés (Allow) elemre. Néhány alkalmazás rendszergazdai jogosultságot igényel a folytatáshoz. Ha általános jogosultsággal jelentkezett be, váltson át rendszergazdai jogosultságra, majd kezdje újra a műveletet az elejétől.

2. Futtassa a letörlőprogramot.

Kattintson a Végrehajtás (Execute) gombra. Ha megjelenik a megerősítő üzenet, kattintson az Igen (Yes) gombra.

Amint minden fájl letörlődött, kattintson a Kész (Complete) gombra.

Az MP Drivers eltávolítása befejeződött.

Fontos

- Az MP Drivers alkalmazás eltávolításával a nyomtatóillesztőt és a lapolvasó illesztőprogramot (ScanGear) is eltávolítja.

Ha nincs eltávolítóprogram

Ha nincs eltávolítóprogram a Windows Vista rendszer Start menüjében, kövesse az alábbi lépéseket:

1. Válassza ki a törölni kívánt nyomtatót.

Válassza a Start menü -> Vezérlőpult (Control Panel) -> Hardver és hang (Hardware and Sound) -> Nyomtatók (Printers) pontot.

Kattintson a törölni kívánt modellre, majd nyomja le a billentyűzetet az Alt billentyűt. Kattintson a Fájl (File) menü Törlés (Delete) pontjára.

2. Törölje a nyomtatót.

Amikor megjelenik a Felhasználói fiókok beállításai (User Account Control) párbeszédpanel, kattintson a Folytatás (Continue) elemre. Ha megjelenik a megerősítő üzenet, kattintson az Igen

(Yes) gombra.
A program törli az ikont.

3. Válassza ki a törölni kívánt nyomtatóillesztőt.

Nyomja le az Alt billentyűt. Válassza a Fájl (File) menü Futtatás rendszergazdaként (Run as administrator) pontját, majd kattintson a Kiszolgáló tulajdonságai... (Server Properties...) elemre. Amikor megjelenik a Felhasználói fiókok beállításai (User Account Control) párbeszédpanel, kattintson a Folytatás (Continue) elemre.

Kattintson az Illesztőprogramok (Drivers) fülre. Kattintson a Telepített nyomtató-illesztőprogramok (Installed printer drivers) listában a törölni kívánt nyomtatóra.

4. Törölje a nyomtatóillesztőt.

Amikor rákattint az Eltávolítás... (Remove...) parancsra, megjelenik az Illesztőprogram és csomag eltávolítása (Remove Driver And Package) párbeszédpanel.

Válassza az Illesztőprogram és illesztőprogram-csomag eltávolítása (Remove driver and driver package) lehetőséget, majd kattintson az OK gombra.

A megerősítő párbeszédpanelen kattintson az Igen (Yes) gombra.

Az adatok összegyűjtésének befejeztével kattintson az Illesztőprogram-csomag eltávolítása (Remove Driver Package) párbeszédpanelen a Törlés (Delete) parancsra.

5. Kattintson az OK gombra.

A nyomtatóillesztő letörlése ezzel készen van.

Fontos

- Lehet, hogy a nyomtatóillesztő nem törölhető megfelelően a Telepített nyomtató-illesztőprogramok (Installed printer drivers) listából. Ez esetben indítsa újra a számítógépet, és próbálja ismét.

Bővített felhasználói kézikönyv

Bővített felhasználói kézikönyv > Függelék > Az MP Drivers frissítése > Az MP Drivers telepítése előtti teendők

Az MP Drivers telepítése előtti teendők

Ez a szakasz leírja azokat a pontokat, amelyeket az MP Drivers telepítése előtt le kell ellenőrizni. Akkor is fordulhat ehhez a leíráshoz, ha az MP Drivers illesztőket nem lehet telepíteni.

A készülék állapotának ellenőrzése

- Kösse össze megfelelően a készüléket és a számítógépet. Az összekötéssel kapcsolatos részleteket a Beüzemelési útmutató „A szoftver telepítése” című részében találhatja meg.
- Kapcsolja ki a készüléket.

A számítógép beállításainak ellenőrzése

- Állítson le minden futó alkalmazást.
- Windows Vista rendszeren rendszergazdai jogokkal rendelkező felhasználóként jelentkezzen be. Windows XP alatt rendszergazdaként jelentkezzen be. Windows 2000 esetén a Rendszergazdák (Administrators) csoport tagjaként jelentkezzen be.

Megjegyzés

- Ha az MP Drivers egy régi verziója is telepítve van, előbb távolítsa el azt. Az MP Drivers eltávolításával kapcsolatos utasításokért tekintse meg „[Az MP Drivers alkalmazás eltávolítása](#)” című részt.

Kapcsolódó témakörök

- ➔ [A legfrissebb MP Drivers beszerzése](#)
- ➔ [Az MP Drivers telepítése](#)

[A lap tetejére ↑](#)

Bővített felhasználói kézikönyv

Bővített felhasználói kézikönyv > Függelék > Az MP Drivers frissítése > Az MP Drivers telepítése

Az MP Drivers telepítése

Meglátogathatja a Canon internetes weboldalát, s letöltheti az MP Drivers illesztőt a modellje számára.

A letöltött MP Drivers illesztőprogram telepítése itt kerül ismertetésre:

1. Kapcsolja ki a készüléket.

Fontos

- Ha úgy kapcsolja be a számítógépet, hogy a készülék is be van kapcsolva, akkor automatikusan elindul a Windows Plug and Play funkciója, és megjelenik az Új hardver (Found New Hardware) (Windows Vista) vagy az Új hardver varázsló (Found New Hardware Wizard) (Windows XP, Windows 2000) ablak. Ebben az esetben kattintson a Mégse (Cancel) gombra.

2. Indítsa el a telepítőt.

Kattintson duplán a letöltött fájlra.
Elindul a telepítőprogram.

Fontos

- Windows Vista rendszer esetében a szoftverek telepítésekor, letöltésekor vagy indításakor megjelenhet egy megerősítő/figyelmeztető párbeszédpanel. Ez a párbeszédpanel akkor jelenik meg, ha egy feladat elvégzéséhez rendszergazdai jogok szükségesek.
Ha rendszergazdai fiókba van bejelentkezve, a folytatáshoz kattintson a Folytatás (Continue) vagy az Engedélyezés (Allow) elemre.
Néhány alkalmazás rendszergazdai jogosultságot igényel a folytatáshoz. Ha általános jogosultsággal jelentkezett be, váltson át rendszergazdai jogosultságra, majd kezdje újra a műveletet az elejétől.

3. Telepítse a nyomtatóillesztőt.

Az Üdvözljük (Welcome) ablakban kattintson a Tovább (Next) gombra.
Olvassa el a Felhasználói megállapodás (License Agreement) ablak tartalmát. A tartalom ellenőrzése után kattintson az Igen (Yes) gombra.
Megkezdődik az MP Drivers program telepítése.

Miután megjelent a Telepítés kész (Installation Complete) ablak, ellenőrizze, hogy a készülék és a számítógép össze van-e kötve kábellel.

A készülék kapcsolati portjának kézi kiválasztásához jelölje be a Nyomtatóport kiválasztása (Select printer port) jelölőnégyzetet, majd kattintson a Kézi kiválasztás (Manual selection) pontra. A Nyomtatóport kiválasztása (Select printer port) ablakban válassza ki a kapcsolat helyét, és kattintson az OK gombra.

4. Fejezze be a telepítést.

Kattintson a Kész (Complete) gombra.
Kapcsolja be a készüléket, és várjon, amíg létrejön a kapcsolat.

Ezzel befejeződik az MP Drivers programot telepítő művelet.

A használt környezettől függően egy üzenet kérheti arra, hogy indítsa újra a számítógépet. A telepítés megfelelő befejezéséhez indítsa újra a számítógépet.

Fontos

- Az MP Drivers letöltése ingyenes, de az internet elérésének költségei a felhasználót terhelik.

Kapcsolódó témakörök

- ➡ A legfrissebb MP Drivers beszerzése
- ➡ Az MP Drivers telepítése előtti teendők

[A lap tetejére ↕](#)

Bővített felhasználói kézikönyv

Bővített felhasználói kézikönyv > Függelék > A képernyőn megjelenő kézikönyvek eltávolítása

A képernyőn megjelenő kézikönyvek eltávolítása

A számítógépre telepített összes képernyőn megjelenő kézikönyv eltávolításához kövesse az eljárásokat:

A képernyőn megjelenő kézikönyvek eltávolítása előtt lépjen ki az összes megnyitott kézikönyvből.



Az összes telepített képernyőn megjelenő kézikönyv eltávolítására sor kerül.

1. Kattintson a Start > Minden program (All Programs) (Windows 2000 esetén Programok (Programs)) > Canon XXX kézikönyv (Canon XXX Manual) (ahol az „**XXX**” a készülék neve) Eltávolítás (Uninstall) pontra.
2. Ha megjelenik a megerősítő üzenet, kattintson az OK gombra.



Megjegyzés

- Ha megjelenik a számítógép újraindítását kérő üzenet, az újraindításhoz kattintson az OK gombra.



A nyomtató és a lapolvasó illesztőprogramjainak sűgőin kívüli képernyőn megjelenő kézikönyveket eltávolítja a rendszer.

1. Válassza az Alkalmazások (Applications) lehetőséget az Ugrás (Go) menüben.
2. Kattintson kétszer a Canon Utilities mappára, majd a Tintasugaras nyomtató kézikönyve (IJ Manual) mappára.
3. Húzza a Kukába a nyomtató nevével jelzett mappát.

4. Húzza a  Canon XXX Képernyőn megjelenő kézikönyv (Canon XXX On-screen Manual) ikont (ahol az „**XXX**” a készülék neve) az asztalról a kukába.

[A lap tetejére ↑](#)

Bővített felhasználói kézikönyv

Bővített felhasználói kézikönyv > Független > A készülék szállítása

A készülék szállítása

Amikor szállítja a készüléket, helyezze vissza a gyári csomagolásba.

Ha már nincsenek meg az eredeti csomagolóanyagok, óvatosan csomagolja be a készüléket, és helyezze egy erős dobozba.

Fontos

- Ne szállítsa és ne tárolja a készüléket ferde felületen, függőleges helyzetben vagy fejjel lefelé, mert a tinta kifolyhat, és a készülék károsodhat.

1. Kapcsolja ki a készüléket.
2. Ellenőrizze, hogy kialszik-e a **BE/KI (Power)** lámpa, majd húzza ki a készüléket a hálózati csatlakozóaljzatból.

Fontos

- Addig ne húzza ki a készüléket, amíg a **BE/KI (Power)** lámpa világít vagy zölden villog, mert ez a készülék hibás működését vagy károsodását okozhatja, és használhatatlanná teheti a készüléket.

3. Húzza be a papírtámasztó és a papírgyűjtő tálca hosszabbítóját, majd csukja be a papírgyűjtő tálcát.
4. Húzza ki a nyomtatókábelt a számítógépből és a készülékből, majd húzza ki a nyomtatóból a hálózati tápkábelt is.
5. Ragasztószalag használatával rögzítse a készülék összes fedelét, hogy szállítás közben ki ne nyíljanak. Ezután helyezze a készüléket műanyag zsákba.
6. A készülék becsomagolásakor helyezzen a készülék széleihez ütődéstől védő anyagokat.

Fontos

- A készüléket úgy csomagolja be, hogy a FINE patronokat a készülékben hagyja.

Megjegyzés

- Tüntesse fel jól láthatóan a dobozon a „TÖRÉKENY” vagy „KEZELJE ÓVATOSAN” feliratot.

Bővített felhasználói kézikönyv

Bővített felhasználói kézikönyv > Függelék > A Nyomtató tulajdonságai párbeszédpanel megnyitása (Windows)

A Nyomtató tulajdonságai párbeszédpanel megnyitása (Windows)

A nyomtatóillesztő beállító ablaka megjeleníthető a használt alkalmazói szoftverből vagy a Windows Start menüjéből.

A Nyomtató tulajdonságai párbeszédpanel megnyitása az alkalmazói szoftverből

A nyomtató nyomtatáskor történő beállításához kövessük az alábbi lépéseket.

1. Válasszuk ki azt a parancsot, mellyel az alkalmazásból el lehet indítani a nyomtatást.

Általában válassza a Fájl (File) menü Nyomtatás (Print) parancsát, mellyel megnyílik a Nyomtatás (Print) párbeszédpanel.

2. Válassza ki a modell nevének megfelelő elemet, majd kattintson a Beállítások (Preferences) (vagy a Tulajdonságok (Properties)) gombra.

Megnyílik a nyomtatótulajdonságok párbeszédpanel.



Megjegyzés

- Az alkalmazói szoftvertől függően a parancsok és a menük nevei változhatnak, s a lépések száma is több lehet. Részletekért tekintse meg az alkalmazás felhasználói kézikönyvét.

A Nyomtató tulajdonságai párbeszédpanel megnyitása a Start menüből

A nyomtatófejek tisztítása és egyéb karbantartási műveletek végrehajtásához, valamint az alkalmazói szoftverek esetén alkalmazható nyomtatási beállítások megadásához kövessük az alábbi lépéseket.

1. Válassza a Start menü alábbi elemeit.

- Windows Vista rendszeren válassza a Start menü > Vezérlőpult (Control Panel) > Hardver és hang (Hardware and Sound) > Nyomtatók (Printers) pontot.
- Windows XP rendszeren válassza a Start menü > Vezérlőpult (Control Panel) > Nyomtatók és más hardverek (Printers and Other Hardware) > Nyomtatók és faxok (Printers and Faxes) pontot.
- Windows 2000 esetén válassza a Start menü > Beállítások (Settings) > Nyomtatók (Printers) pontot.

2. Kattintson a jobb gombbal a modell ikonjára, majd válassza a Nyomtatási beállítások (Printing Preferences) elemet a megjelenő menüből.

Megnyílik a nyomtatótulajdonságok párbeszédpanel.



Fontos

- A Nyomtató tulajdonságai párbeszédpanel Tulajdonságok (Properties) ablakból történő megnyitása Windows funkciókra vonatkozó lapokat is megjelenít. Ilyen például a Portok (Ports) (vagy a Speciális (Advanced) lap. Azok a lapok nem nyílnak meg, amikor a nyomtatóillesztő megnyitása a Nyomtatási beállítások (Printing Preferences) ablakon vagy az alkalmazói szoftveren keresztül történik. A Windows funkciókra vonatkozó lapokért tekintse meg a Windows felhasználói kézikönyvét.

Bővített felhasználói kézikönyv

Bővített felhasználói kézikönyv > Függelék > A Lapbeállítás és a Nyomtatás párbeszédpanel megnyitása (Macintosh)

A Lapbeállítás és a Nyomtatás párbeszédpanel megnyitása (Macintosh)

Az Oldalbeállítás és a Nyomtatás párbeszédpanelt az éppen használt alkalmazásból nyithatja meg.

A Lapbeállítás párbeszédpanel megnyitása

Az Oldalbeállítás párbeszédpanelen adhatja meg nyomtatás előtt az oldal (a papír) beállításait.

- 1. Válassza ki az alkalmazás Fájl (File) menüjének Oldalbeállítás... (Page Setup...) elemét.**

Megjelenik a Oldalbeállítás párbeszédpanel.

A Nyomtatás párbeszédpanel megnyitása

A Nyomtatás párbeszédpanelen adhatja meg nyomtatás előtt a nyomtatási beállításokat.

- 1. Válassza ki az alkalmazás Fájl (File) menüjének Nyomtatás... (Print...) elemét.**

Megnyílik a Nyomtatás párbeszédpanel.

[A lap tetejére ↑](#)

Bővített felhasználói kézikönyv

Bővített felhasználói kézikönyv > Függetlenség > A Canon IJ Printer Utility megnyitása (Macintosh)

A Canon IJ Printer Utility megnyitása (Macintosh)

A Canon IJ Printer Utility segédprogram megnyitásához kövesse az alább leírtakat (Macintosh).

Mac OS X v.10.5.x

1. Válassza a Rendszerbeállítások (System Preferences) lehetőséget az Apple menüben.
2. Kattintson a Nyomtatás és fax (Print & Fax) gombra.
3. Válassza ki a készülék nevét a Nyomtatók (Printers) menüben, majd kattintson a Nyomtatási sor megnyitása... (Open Print Queue...) elemre.

Megjelenik a készülék feladatlistája.

4. Kattintson a Segédprogram (Utility) gombra.

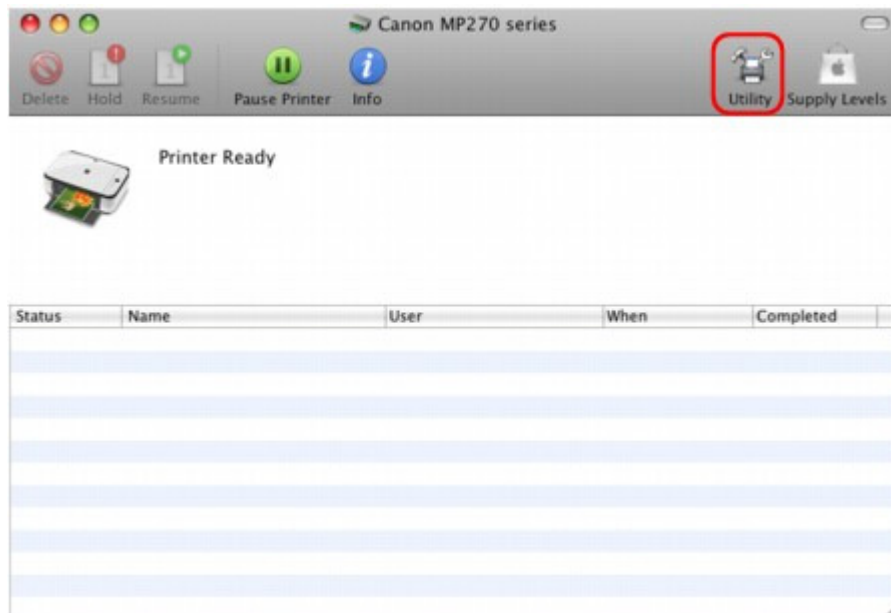

Ekkor megnyílik a Nyomtatólista (Printer List).

5. Válassza ki a készülék nevét a Termék (Product) listáról, majd kattintson a Karbantartás (Maintenance) lehetőségre.

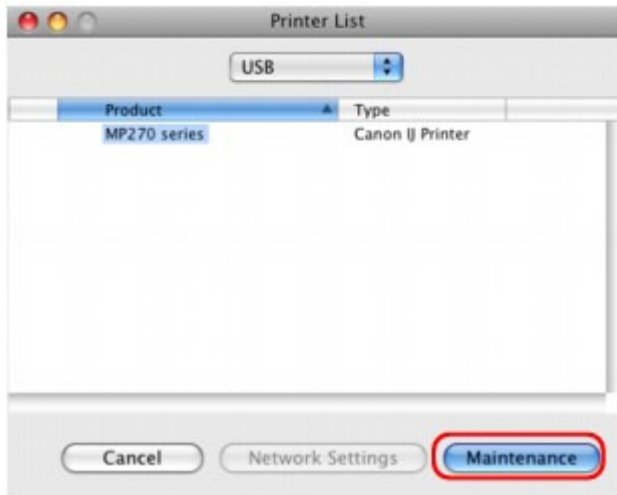

Elindul a Canon IJ Printer Utility alkalmazás.

Mac OS X v.10.4.x vagy Mac OS X v 10.3.9

1. Válassza az Alkalmazások (Applications) lehetőséget az Ugrás (Go) menüben.
2. Kattintson duplán a Segédprogramok (Utilities) mappára, majd a Nyomtatóbeállítási segédprogram (Printer Setup Utility) ikonra.
Ekkor megnyílik a Nyomtatólista (Printer List).
3. Válassza ki a készülék nevét a Név (Name) listáról, és kattintson a Segédprogram (Utility) lehetőségre.

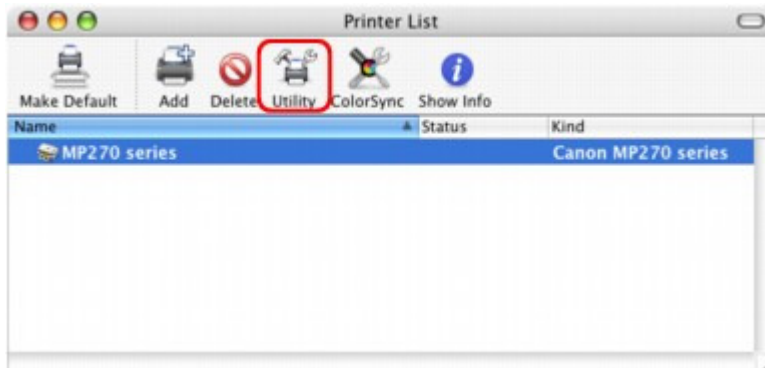

4. Válassza ki a készülék nevét a Termék (Product) listáról, majd kattintson a Karbantartás (Maintenance) lehetőségre.

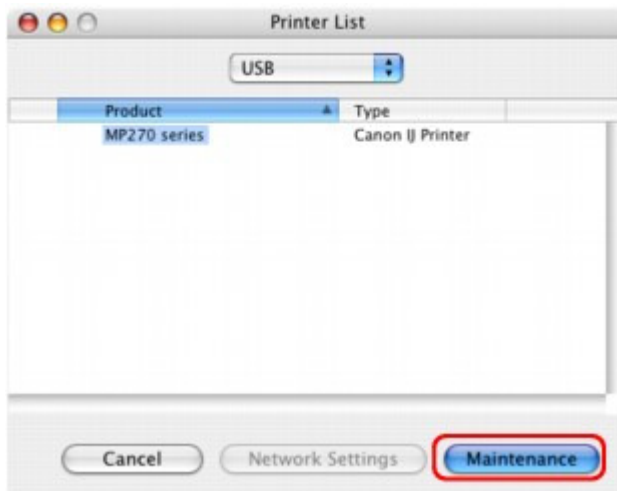

Elindul a Canon IJ Printer Utility alkalmazás.

[A lap tetejére ↑](#)

Bővített felhasználói kézikönyv

Bővített felhasználói kézikönyv > Függelék > A nyomtató megosztása hálózaton

A nyomtató megosztása hálózaton

Ha több számítógépet használ hálózati környezetben, megoszthatja az egyik számítógéphez csatlakoztatott nyomtatót a többi számítógéppel.

A hálózathoz csatlakoztatott számítógépek Windows-verzióinak nem feltétlenül kell azonosnak lenniük.

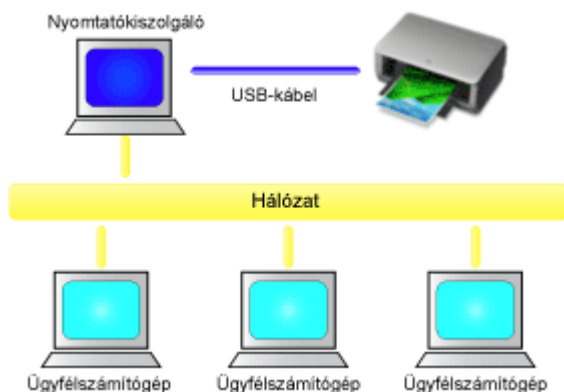

- **A nyomtatókiszolgáló beállításai**

A következőképpen adhatja meg egy olyan számítógép beállításait, amelyhez USB-kábellel közvetlenül csatlakoztatta a nyomtatót:

- **Az ügyfélszámítógép beállításai**

A következőképpen adhatja meg azoknak a számítógépeknek a beállításait, amelyek a hálózaton keresztül használják majd a nyomtatót.

Nyomatás során a nyomtatási adatok a nyomtatókiszolgálón keresztül kerülnek a nyomtatóra.

Fontos

- Ha hiba történik, amikor egy ügyfélszámítógépről nyomtat a megosztott nyomtatóval, a Canon IJ állapotmonitor hibaüzenete megjelenik mind az ügyfélszámítógépen, mind a nyomtatókiszolgálón. Nyomatáskor a Canon IJ állapotmonitor általában csak az ügyfélszámítógépen jelenik meg.

Megjegyzés

- A rendszerek operációs rendszereinek megfelelően a nyomtatókiszolgálóra és az ügyfélszámítógépekre is a készülékhez kapott Telepítő CD-ROM (Setup CD-ROM) lemezről telepítse a nyomtatóillesztőket.
- Ezt a nyomtatót nem lehet megosztani Macintosh számítógépekkel.

Kapcsolódó témakör

- ➔ A nyomtató megosztásával kapcsolatos megszorítások



[A lap tetejére ↑](#)

Bővített felhasználói kézikönyv

Bővített felhasználói kézikönyv > Függelék > A nyomtató megosztása hálózaton > A nyomtatókiszolgáló beállításai

A nyomtatókiszolgáló beállításai

A nyomtató hálózati használatához állítsa be a nyomtatóillesztő megosztását a nyomtatókiszolgálón.

A nyomtatókiszolgáló rendszerek beállítása a következőképpen végezhető el:

1. Telepítse a nyomtatóillesztőt a nyomtatókiszolgáló rendszerére.

A telepítéssel kapcsolatos részleteket a Beüzemelési útmutató „A szoftver telepítése” című részében találhatja meg.

2. Válassza a Start menü alábbi elemeit:

- Windows Vista rendszeren válassza a Start menü -> Vezérlőpult (Control Panel) -> Hardver és hang (Hardware and Sound) -> Nyomtatók (Printers) pontot.
- Windows XP rendszeren válassza a Start menü -> Vezérlőpult (Control Panel) -> Nyomtatók és más hardverek (Printers and Other Hardware) -> Nyomtatók és faxok (Printers and Faxes) pontot.
- Windows 2000 esetén válassza a Start menü -> Beállítások (Settings) -> Nyomtatók (Printers) pontot.

Megjelenik a Nyomtatók (Printers) (Windows Vista, Windows 2000) vagy a Nyomtatók és faxok (Printers and Faxes) (Windows XP) ablak.

3. Kattintson a megosztani kívánt nyomtatómodell nevére.

- Windows Vista rendszeren nyomja le a billentyűzetet az Alt billentyűt, majd válassza a megjelenő Fájl (File) menü Futtatás rendszergazdaként (Run as administrator) -> Megosztás... (Sharing...) pontját.
- Windows XP vagy Windows 2000 rendszeren válassza a Fájl (File) menü Megosztás... (Sharing...) pontját.

Fontos

- Windows Vista rendszer esetében a szoftverek telepítésekor, letöltésekor vagy indításakor megjelenhet egy megerősítő/figyelmeztető párbeszédpanel. Ez a párbeszédpanel akkor jelenik meg, ha egy feladat elvégzéséhez rendszergazdai jogok szükségesek. Ha rendszergazdai fiókba van bejelentkezve, a folytatáshoz kattintson a Folytatás (Continue) vagy az Engedélyezés (Allow) elemre. Néhány alkalmazás rendszergazdai jogosultságot igényel a folytatáshoz. Ha általános jogosultsággal jelentkezett be, váltson át rendszergazdai jogosultságra, majd kezdje újra a műveletet az elejétől.

Megjegyzés

- Windows XP rendszeren előfordulhat, hogy megjelenik egy üzenet, amely azt javasolja a felhasználónak, hogy a megosztás beállításához használja a Hálózat beállítása varázslót. Ha megjelenik ez az üzenet, válassza azt, hogy nem használja a varázslót, majd állítsa be a megosztást.

4. Állítsa be a megosztást.

Ha megosztási nevet szükséges megadni, a Megosztás (Sharing) lapon válassza a Nyomtató megosztása (Share this printer) (Windows Vista, Windows XP) vagy a Megosztva (Shared as) (Windows 2000) pontot, majd kattintson az OK gombra.

Készen van a beállítás a nyomtatókiszolgálón. Ezután állítsa be az ügyfél rendszereket.



[A lap tetejére ↑](#)

Bővített felhasználói kézikönyv

Bővített felhasználói kézikönyv > Függelék > A nyomtató megosztása hálózaton > Az ügyfélszámítógép beállításai

Az ügyfélszámítógép beállításai

A nyomtatókiszolgáló beállítása után állítsa be az ügyfélrendszert.

Az ügyfélrendszerek beállítása a következőképpen végezhető el:

Windows Vista rendszeren

1. Telepítse a nyomtatóillesztőt az ügyfélszámítógépek rendszereire.

Az illesztőprogram telepítéséhez helyezze be a készülékhez kapott Telepítő CD-ROM (Setup CD-ROM) lemezt a számítógépbe, majd válassza az Egyéni telepítés (Custom Install) lehetőséget. Az összekötéssel kapcsolatos részleteket a Beüzemelési útmutató „A szoftver telepítése” című részében találhatja meg.

Megjegyzés

- A telepítés során megjelenik egy, a nyomtató bekapcsolását kérő ablak. A telepítés befejezéséhez kattintson a Kézi kiválasztás (Manual Selection) lehetőségre, és válasszon ki egy megfelelő portot.

2. Indítsa el a varázslót.

Válassza a Start menü -> Hálózat (Network) -> Nyomtató hozzáadása (Add a printer) pontot. Megnyílik a Nyomtató hozzáadása (Add Printer) ablak.

3. Adjon hozzá egy nyomtatót.

Válassza a Hálózati, vezeték nélküli vagy Bluetooth rendszerű nyomtató hozzáadása (Add a network, wireless or Bluetooth printer) elemet, és kattintson annak a nyomtatónak az ikonjára, melyet a nyomtatókiszolgálón megosztottnak állított be, majd kattintson a Tovább (Next) gombra.

Megjegyzés

- Ha a nyomtató ikonja nem látható, ellenőrizze, hogy a nyomtató csatlakoztatva van-e a nyomtatókiszolgálóhoz.
- Beletelhet egy kis időbe, amíg a nyomtató ikonja megjelenik.

4. Fejezze be a beállítást.

A képernyőn látható utasítás alapján hajtsa végre a megfelelő műveletet, majd kattintson a Befejezés (Finish) gombra.

A megosztott nyomtató számára létrejön egy ikon a Nyomtatók (Printers) ablakban.

Készen van a beállítás az ügyfélrendszereken. Ezután megoszthatja a nyomtatót a hálózaton.

Windows XP és Windows 2000 rendszeren

1. Telepítse a nyomtatóillesztőt az ügyfélszámítógépek rendszereire.

Az illesztőprogram telepítéséhez helyezze be a készülékhez kapott Telepítő CD-ROM (Setup CD-ROM) lemezt a számítógépbe, majd válassza az Egyéni telepítés (Custom Install) lehetőséget. Az összekötéssel kapcsolatos részleteket a Beüzemelési útmutató „A szoftver telepítése” című részében találhatja meg.

Megjegyzés

- A telepítés során megjelenik egy, a nyomtató bekapcsolását kérő ablak. A telepítés befejezéséhez kattintson a Kézi kiválasztás (Manual Selection) lehetőségre, és válasszon ki egy megfelelő portot.

2. Indítsa el a varázslót.

- Windows XP rendszeren válassza a Start menü -> Vezérlőpult (Control Panel) -> Nyomtatók és más hardverek (Printers and Other Hardware) -> Nyomtatók és faxok (Printers and Faxes) -> Nyomtató hozzáadása (Add a printer) parancsot.
- Windows 2000 esetén válassza a Start menü -> Beállítások (Settings) -> Nyomtatók (Printers) -> Nyomtató hozzáadása (Add a printer) pontot.

Ha megjelenik a Nyomtató hozzáadása – üdvözlő a varázsló (Welcome to the Add Printer Wizard) képernyő, kattintson a Tovább (Next) gombra.

3. Adjon hozzá egy nyomtatót.

Válassza a Hálózati vagy egy másik számítógéphez csatlakoztatott nyomtató (A network printer, or a printer attached to another computer) (Windows XP) vagy a Hálózati nyomtató (Network printer) (Windows 2000) lehetőséget, majd kattintson a Tovább (Next) gombra.

Az Adjon meg egy nyomtatót (Specify a Printer) (Windows XP) vagy a Nyomtató helyének meghatározása (Locate Your Printer) (Windows 2000) ablakban kattintson a Tovább (Next) gombra, majd keresse meg a nyomtatókiszolgálót.

Kattintson annak a nyomtatónak az ikonjára, melyet a nyomtatókiszolgálón megosztottnak állított be, majd kattintson a Tovább (Next) gombra.

Megjegyzés

- Ha a nyomtató ikonja nem látható, ellenőrizze, hogy a nyomtató csatlakoztatva van-e a nyomtatókiszolgálóhoz.

4. Fejezze be a beállítást.

A képernyőn látható utasítás alapján hajtsa végre a megfelelő műveletet, majd kattintson a Befejezés (Finish) gombra.

A megosztott nyomtató számára létrejön egy ikon a Nyomtatók és faxok (Printers and Faxes) (Windows XP) vagy a Nyomtatók (Printers) (Windows 2000) ablakban.

Készen van a beállítás az ügyfélrendszereken. Ezután megoszthatja a nyomtatót a hálózaton.



Bővített felhasználói kézikönyv

Bővített felhasználói kézikönyv > Függelék > A nyomtató megosztása hálózaton > A nyomtató megosztásával kapcsolatos megszorítások

A nyomtató megosztásával kapcsolatos megszorítások

A nyomtató hálózati környezetben történő használatára néhány megszorítás vonatkozik. Ellenőrizze a saját környezetének megfelelő megszorításokat.

Ha megosztottan használ egy nyomtatót a hálózaton

- Megjelenhet egy, a nyomtatás befejezését jelző üzenet. Az üzenet letiltásához kövesse az alábbi eljárást.
 - **Windows Vista rendszeren:**

Nyomja le az Alt billentyűt az ügyfélrendszer Nyomtatók (Printers) ablakában. Válassza a megjelenített Fájl (File) menü Futtatás rendszergazdaként (Run as administrator) -> Kiszolgáló tulajdonságai... (Server Properties...) pontját.

Törölje a jelet a Tájékoztató üzenetek megjelenítése hálózati nyomtatókhoz (Show informational notifications for network printers) jelölőnégyzetből az Egyebek (Advanced) lapon, majd indítsa újra a számítógépet.
 - **Windows XP és Windows 2000 rendszeren:**

Nyissa meg a Kiszolgáló tulajdonságai (Server Properties) párbeszédpanelt a Nyomtatók és faxok (Printer and Faxes) ablak (Windows XP) vagy a Nyomtatók (Printers) ablak (Windows 2000) Fájl (File) menüjéből a nyomtatókiszolgáló rendszerén.

Törölje a jelet az Értesítés a távoli dokumentumok nyomtatása után (Notify when remote documents are printed) jelölőnégyzetből az Egyebek (Advanced) lapon, majd indítsa újra a számítógépet.
 - A kétirányú kommunikáció le lesz tiltva, így nem biztos, hogy helyesen fel lehet ismerni a nyomtató állapotát.

Amikor egy ügyfélfelhasználó megjeleníti a nyomtatóillesztő tulajdonságait, és rákattint az OK gombra, miközben a Portok (Ports) lapon nincs bejelölve a Kétirányú támogatás engedélyezése (Enable bidirectional support) jelölőnégyzet, a kétirányú kommunikáció a nyomtatókiszolgálón is le lesz tiltva.

Ez esetben jelölje be a Kétirányú támogatás engedélyezése (Enable bidirectional support) jelölőnégyzetet mind a nyomtatókiszolgálón, mind az ügyfél rendszeren.
 - Ha ügyfél rendszerről nyomtat, a Canon IJ megtekintő nem használható.
 - Ha a Karbantartás (Maintenance) lap funkciói nem állíthatók be megfelelően egy ügyfélrendszeren, előfordulhat, hogy szürkén jelennek meg. Ebben az esetben a nyomtatókiszolgálóról módosítsa a beállításokat.
- A nyomtatókiszolgáló beállításainak módosítása esetén törölni kell a megosztott nyomtató ikonját az ügyfél rendszerről, majd ismét meg kell adni a megosztási beállításokat az ügyfél rendszeren.

Ha a nyomtatókiszolgálón és az ügyfélrendszeren ugyanazon verziószámú illesztő van telepítve helyi nyomtatóként

- A hálózati nyomtató ikona automatikusan létrejön az ügyfél rendszeren a hálózati csúsztatás funkció segítségével.



Bővített felhasználói kézikönyv

Bővített felhasználói kézikönyv > Az Easy-PhotoPrint EX program használata

Easy-PhotoPrint EX

Az Easy-PhotoPrint EX program használata

--- Varázsolja fényképeit kreatív műalkotásokká ---

Az Easy-PhotoPrint EX programmal albumokat, naptárakat és címkéket lehet létrehozni a digitális fényképezőgéppel készített fényképekből.

Segítségével egyszerűen nyomtathat szegély nélküli képeket is.

Indítsa el az Easy-PhotoPrint EX programot



Kattintson a következő hivatkozásra: [Easy-PhotoPrint EX](#)

Megjegyzés

- Az Easy-PhotoPrint EX program használatához az alábbi rész nyújt segítséget.
➔ Nyomtatás a mellékelt alkalmazáson keresztül

Személyre szabott fényképalbum létrehozása

Az Easy-PhotoPrint EX programmal egyszerű a saját igényeihez igazodó fényképalbumot készíteni.

Nem kell mást tennie, csak ki kell választania a felhasználandó fényképeket és az elrendezést, papírt kell töltenie a nyomtatóba, és már nyomtathat is. A kinyomtatott lapok összefűzése után máris kész az emlékeit egy helyre gyűjtő album!



A fényképek elrendezését és háttérét módosíthatja, és megjegyzéseket csatolhat hozzájuk.



Megadhatja a méretet és a tájolást is.



A fényképek úgy is elhelyezhetők, hogy mindkét oldalra átnyúljanak.

ELLENŐRZÉS!

Egységes témájú fényképalbum esetén válasszon egy témát (háttértervet).

Díszítse az elemeket szöveggel és keretekkel

A fényképekhez szöveget és kereteket adhat. Fűzzön leírásokat az album fényképeihez, és a hangulatuk fokozásához díszítse keretekkel őket.

**ELLENŐRZÉS!**

Szöveg és keretek hozzáadásához válassza az Album elemet. Fotónyomtatás (Photo Print) módban nem lehet díszíteni a fényképeket.

Naptár készítése a kedvenc fényképeiből

Az Easy-PhotoPrint EX programmal egyszerű a naptárak készítése. Készítsen naptárat kedvenc fényképeiből! A naptár minden egyes oldala külön izgalmat tartogat majd.



Többféle fényképet használhat.

Két-, hat- és tizenkét hónapos naptárakat is készíthet.

Címkék készítése

Az Easy-PhotoPrint EX programmal egyszerű a címkék készítése.

Készítsen címkét kedvenc fényképeiből, és ossza meg barátaival!

**ELLENŐRZÉS!**

A fényképekhez szöveg adható.

[A lap tetejére ↗](#)

Bővített felhasználói kézikönyv

Bővített felhasználói kézikönyv > Az MP Navigator EX használata

MP Navigator EX

Az MP Navigator EX használata

Az MP Navigator EX egy olyan alkalmazás, mely lehetővé teszi fényképek és dokumentumok egyszerű letapogatását. Még a kezdők számára is jól alkalmazható.

Indítsa el az MP Navigator EX-et.



Kattintson ide: [MP Navigator EX](#)

Megjegyzés

- Képeknek az MP Navigator EX-ben történő letapogatásának részleteiért tekintse meg a „[Próbáljuk meg a letapogatást!](#)” részt.

Fotók és dokumentum letapogatása

Az MP Navigator EX képernyőin navigálva egyszerűen elvégezheti a letapogatást. Az MP Navigator EX segítségével elmentheti és ki is nyomtathatja a letapogatott képeket.



Kis dokumentumok egyidejű letapogatása

A kis dokumentumokat (fotókat, kártyákat stb.) letapogathatja egyidejűleg is. Ezzel elkerülhető a többszöri letapogatás.

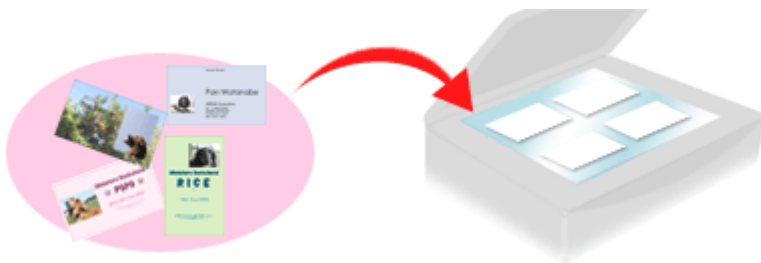

Nagy dokumentumok letapogatása

Az MP Navigator EX segítségével a tálcánál nagyobb dokumentumok letapogatását is könnyen elvégezheti. Lehetősége van a dokumentum bal és jobb oldalának független letapogatására és egy képpé kombinálására.

Bővített felhasználói kézikönyv

Bővített felhasználói kézikönyv > A Solution Menu ablakkal kapcsolatos tudnivalók

A Solution Menu ablakkal kapcsolatos tudnivalók

Gyors hozzáférés – Solution Menu

A Solution Menu egy menüablak, amely gyors hozzáférést biztosít az asztalról a Canon alkalmazásokhoz, kézikönyvekhez és online termékadatokhoz.

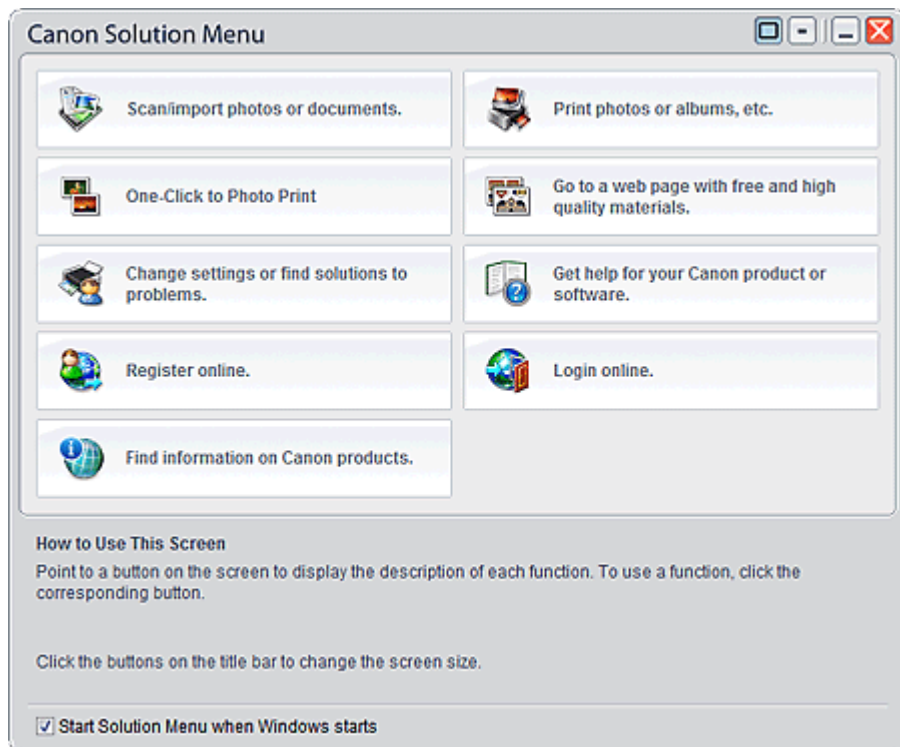

Fontos

- Az ablakban megjelenő gombok száma és fajtája a nyomtató típusától és a régiótól függően változhat.

A Solution Menu ablak megnyitása



Kattintson ide: [Solution Menu](#)

Az asztalról való indítás módját alább találja.

Kattintson duplán az asztalon a Canon Solution Menu ikonra. Másik lehetőségként válassza a Start menüben a Minden program/Programok ((All) Programs) > Canon Utilities > Solution Menu > Solution Menu pontot.



A következő alkalomtól kezdve a Solution Menu elindul a Windows rendszer indításakor.

Ha nincs bejelölve A Solution Menu elindítása a Windows indításakor (Start Solution Menu when Windows starts) jelölőnégyzet a képernyő bal alsó részén, a Solution Menu nem indul el a Windows rendszer indításakor.

Megjegyzés

- A Solution Menu automatikusan elindul a telepítéskor, ha az a nyomtatóhoz mellékelt *Telepítő CD-ROM (Setup CD-ROM)* lemezről történik.

Az ablak méretének módosítása

Az ablak méretének (nagy vagy kicsi) módosításához kattintson a címsorban az  (ablakméret: nagy) gombra vagy az  (ablakméret: kicsi) gombra.

A Solution Menu ablak a megnyitást megelőzően használt méretben nyílik meg.

- Kis képernyő esetén

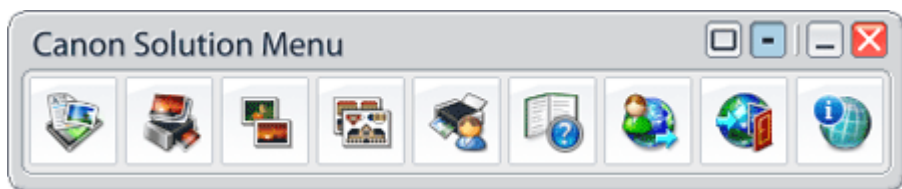

Alkalmazás elindítása

1. Ha az ablak gombjai fölé viszi az egérmutatót, megjelenik az egyes alkalmazások leírása.
2. Az egyes gombokra való kattintás a bemutatott alkalmazást nyitja meg.
Kövesse ugyanezeket a lépéseket, ha szeretné megtekinteni a kézikönyveket vagy online termékadatokra kíváncsi.

Fontos

- Az online adatok eléréséhez internetkapcsolatra van szükség. Az internetkapcsolatra a megfelelő csatlakozási díj érvényes.

Kilépés a Solution Menu programból

Kattintson a címsorban a  (Bezárás) gombra.

A Solution Menu használatával kapcsolatos korlátozás

A programra az alábbi korlátozás érvényes. Használat közben ezt tartsa szem előtt.

- Minden olyan telepített alkalmazás ikonja megjelenik a képernyőn, amely támogatja a Solution Menu programot. A telepítés után az ikonok nem rendezhetők át és nem törölhetők.

[A lap tetejére ↑](#)