

Canon

SmartBase MPC190

***Alapvető műveletek
kézikönyve***

Szerzői jogok

Szerzői jogok © 2003 Canon, Inc. Minden jog fenntartva. Jelen publikáció sem részben sem egészben nem reprodukálható, nem küldhető el, nem írható át, nem tárolható lekérdező rendszerben és nem fordítható le más emberi vagy számítógépes nyelvre elektronikus, mechanikus, mágneses, optikai, kémiai vagy egyéb hordozón a Canon Inc. előzetes írásbeli engedélye nélkül.

Védjegyek

A Canon és a BJ bejegyzett védjegyek. A Canon, a MultiPASS, a ScanGear, a Smartbase és a BCI a Canon Inc. védjegyei.

Egyéb gyártó- és terméknevek a megfelelő vállalatok márkanеvei, szolgáltatás nevei vagy bejegyzett márkanеvei.



Ez a berendezés megfelel az EC 1999/5/EC alapkövetelményeinek. Deklaráljuk, hogy a készülék 230 V, 50 Hz táplálással megfelel az 1999/5/EC jelű EC direktíva EMC követelményeinek, bár a berendezés bemenete elméletileg 200 V-240 V, 50/60 Hz. Ha egy másik EU országba költözik, és hibát tapasztal, akkor hívja a Canon viszonteladót vagy szervízt.

(Csak Európában)

Modell neve

- H12260 (SmartBase MPC190)



A Canon Inc. tagja az Energy Star® programnak, ezért a termék megfelel az Energy Star® energiahatékonysági irányvonalaknak.

► Hogyan használja ezt a kézikönyvet?

ITT KEZDJE!

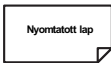

Telepítési útmutató

Először ezt az oldalt olvassa el!

Ezen a lapon arról olvashat, hogyan telepítse és készítse elő a használatra készülékét. A lap minden lépését kövesse a készülék használatba vétele előtt.



Bevezető általános kézikönyv

A telepítési útmutatóban leírtak elvégzése után a készülék minden funkciójáról alapvető tájékoztatást nyújt jelen kézikönyv elolvasása.



Alapvető műveletek kézikönyve (Jelen kézikönyv)

A kézikönyvet PDF fájl formátumban tartalmazza a MultiPASS Suite szoftver CD-ROM, ebben a készülék funkcióiról talál részletesebb tájékoztatást.



Szoftver kézikönyv

A kézikönyvet PDF fájl formátumban tartalmazza a MultiPASS Suite szoftver CD-ROM, ebben a MultiPASS Suite szoftver használatáról talál teljes körű tájékoztatást. Használja a kézikönyvet a számítógépről történő nyomtatáshoz és beolvasáshoz.

MEGJEGYZÉS

- A fenti köteten kívül a MultiPASS Suite software súgója is ad felvilágosítást egy-egy ablakról vagy párbeszédpanelről, így lépésről lépésre oldhatja meg a MultiPASS Suite feladatokat. A súgót a szoftverben a [Súgó] billentyű megnyomásával érheti el.

A CD-ROM dokumentum megtekintése

Az Alapvető műveletek kézikönyve és a Szoftver kézikönyv az Adobe Acrobat Reader segítségével olvasható a számítógépen. Ha nem telepítette még ezt a programot, végezze el az alábbi műveleteket:

- 1 Helyezze a MultiPASS Suite CD-ROM-ot a CD-ROM meghajtóba.**
- 2 Ha megjelenik a főmenü, kattintson az [INSTALL ADOBE ACROBAT READER] ikonra.**
- 3 Kövesse a képernyő utasításait.**

► A kézikönyvben használt szimbólumok, kifejezések és rövidítések

Az alábbiakban megtalálja a kézikönyvben használt szimbólumok, kifejezések és rövidítések listáját.

▲ VIGYÁZAT! Arra figyelmeztet, hogy az itt javasolt műveletek figyelmen kívül hagyása akár balesetet vagy személyi sérülést is okozhat. Tartsa be az itt közölt figyelmeztetéseket a készülék biztonságos üzemeltetése érdekében!

▲ FIGYELEM! Arra figyelmeztet, hogy az itt javasolt műveletek figyelmen kívül hagyása személyi sérülést okozhat, vagy a készülék károsodását eredményezheti. Tartsa be az itt közölt figyelmeztetéseket a készülék biztonságos üzemeltetése érdekében.

👉 FONTOS Az üzemeltetéssel kapcsolatos figyelmeztetéseket és korlátozásokat jelzi. A készülék helyes működtetése és meghibásodásának elkerülése érdekében olvassa el ezeket.

📝 MEGJEGYZÉS Az egyes műveletekhez megjegyzéseket, illetve kiegészítő magyarázatokat fűz. Elolvasásuk javasolt.

(→ n-nn. o.) A részletes információk oldalszámát mutatja.

→ *Telepítési útmutató* Részletes leírás a Telepítési útmutatóban.

→ *Szoftver kézikönyv* Részletes leírás a MultiPASS Suite Szoftver kezelési kézikönyvben (CD-ROM-on mellékelve).

készülék vagy nyomtató A SmartBase MPC190 készüléket jelölő általános kifejezés.

alapérték Alapbeállítás, amely addig marad érvényben, amíg ön meg nem változtatja.

dokumentum A készülékkel másolt vagy beolvasott, papíron lévő dokumentum.

menü A készülék működését meghatározó paraméterek listája, amelynek tételeit beállíthatja, illetve módosíthatja. A menürendszer címsorai megjelennek a kijelzőn.

[Billentyű neve]	A zárójelben lévő szöveg a számítógépen található billentyűt jelöli, amelyre egyszer vagy kétszer kell kattintania, vagy rámutatnia.
<üzenet>	A zárójelben lévő szöveg az LCD kijelzőn vagy a számítógépen megjelenő üzenetet jelöli.
kattintson egyszer vagy kétszer	Általában a számítógépen, egérrel választhat parancsot vagy lehetőséget, ha ezt a meghatározást látja.

► Tartalomjegyzék

1: Bevezetés

Mire képes a készülék?	1-1
A készülék fő részei	1-2
A készülék kezelőpanele	1-3

2: Dokumentumkezelés

A dokumentumokkal szemben támasztott követelmények	2-1
Dokumentumok behelyezése	2-2

3: Nyomathordozó kezelés

Ajánlott nyomathordozók és a velük szemben támasztott követelmények	3-1
Általános irányelvek a nyomathordozókkal kapcsolatban	3-7
Papírvastagság állító kar beállítása	3-8
A nyomathordozó típusának és méretének beállítása	3-9
A nyomathordozók behelyezése	3-10
A másolópapír betöltése	3-10
Borítékok betöltése	3-11
Transzparens papír betöltése	3-12

4: MultiPASS Suite szoftver

—Alapvető műveletek

A szoftver telepítése	4-1
Rendszerkövetelmények	4-1
A MultiPASS Suite szoftver részei	4-2
My MultiPASS	4-3
A My MultiPASS mappa megnyitása	4-3
MultiPASS Viewer	4-4
Dokumentum megnyitása a Viewer segítségével	4-4
MultiPASS Status Monitor	4-5
A Status Monitor megnyitása	4-5
MultiPASS Toolbar	4-5
A Toolbar (Eszköztár) megnyitása	4-6
További információk	4-6

5: Nyomtatás a számítógépről

—Alapvető műveletek

Nyomtatás előtt	5-1
Nyomtatás	5-1
A nyomtatás megszakítása	5-2
Nyomtatási beállítások megváltoztatása	5-3
A nyomtatási beállítások megváltoztatása a Print Advisor segítségével	5-3
Nyomtatási beállítások megváltoztatása kézzel	5-4
További információk	5-4

6: Másolás

Másolható dokumentumok	6-1
Másolatok készítése	6-1
A másolt kép javítása	6-2
Színes vagy fekete-fehér másolás kiválasztása	6-2
A képminőség beállítása (felbontás)	6-2
A megvilágítás (fedettség) beállításai	6-3
Másolat nagyítása és kicsinyítése	6-3
Rögzített másolási arány	6-3
Másolási arány megadása kézzel	6-4
Kép másolása az oldal mérete alapján	6-5
Összetett másolási szolgáltatások	6-6
Két oldal másolása egy oldalra	6-6
Másolás keret nélkül	6-7
Képméret az oldalon	6-9
Tükörkép készítése	6-11
Kép kicsinyítése az oldal méretéhez	6-12

7: Beolvasás —Alapvető műveletek

Beolvasás előtt	7-1
Beolvasási módszerek	7-1
Beolvasás a MultiPASS Toolbar (eszköztár) segítségével	7-1
A Toolbar (Eszköztár) gombok beállításainak megváltoztatása	7-3
Beolvasás alkalmazásból	7-4
A kezelőpanel [Beolvasás] billentyűjének használata	7-5
További információk	7-5

8: Karbantartás

A tintatartályok cseréje	8-1
Kevés tinta figyelmeztetés	8-1
Mikor kell kicserélni a tintatartályokat?	8-1
Kezelés	8-2
A tintatartályok cseréje	8-3
A tintamérő visszaállítása	8-5
A tinta szintjének leolvasása	8-6
A nyomtatófej karbantartása	8-7
A nyomtatófej karbantartásának folyamatábrája	8-7
A fúvóka ellenőrző minta kinyomtatása	8-8
A nyomtatófej tisztítása	8-9
A nyomtatófej beállítása	8-10
A nyomtatófej beállítása a kezelőpanelről	8-10
A nyomtatófej beállítása a MultiPASS Suite programmal	8-11
A készülék tisztítása	8-13
A készülék külsejének tisztítása	8-13
A beolvasási terület tisztítása	8-13
A henger tisztítása	8-14

9: Hibaelhárítás

Problémák a szoftver telepítésekor és eltávolításakor	9-1
Problémák a számítógép bekapcsolásakor (a MultiPASS Suite megnyílásakor)	9-3
Problémák a számítógépről történő nyomtatás közben	9-4
Másolási problémák	9-8
Problémák a számítógépbe történő beolvasás során	9-9
Ha nem jelenik meg semmi a kijelzőn (áramkimaradás után)	9-12
Az elakadt papír eltávolítása	9-13
Papírelakadás eltávolítása kihelyező tálca területéről	9-13
Papírelakadás eltávolítása a készülék belsejéből	9-14
Ha ismételten papírelakadás lép fel	9-15

Ha a fúvóka ellenőrző mintát nem nyomtatja megfelelően	9-15
Az üzenetek értelmezése	9-15
Kijelző üzenetek	9-16
MultiPASS állapotmonitor üzenetek	9-19
Ha nem tudja megoldani a problémát	9-19

10: A készülék beállításai

A készülék beállításainak elérése	10-1
Beállítások	10-2
Menü: NAGYÍT/KICSINYÍT	10-2
Menü: PAPIRKIVÁL	10-2
Menü: FEDETTSÉG	10-2
Menü: KÉPMINŐSÉG	10-2
Menü: KÜLÖNLEG.MÁSOLAT	10-3
Menü: TINTAMENNYISÉG	10-3
Menü: KARBANTARTÁS	10-3
Menü: FELHASZN. ADATOK	10-4

Függelék: Műszaki adatok

Általános adatok	F-1
Rendszerkövetelmények	F-4
A tinta műszaki adatai	F-4
A nyomtatás műszaki adatai	F-4
A másolás műszaki adatai	F-5
A beolvasás műszaki adatai	F-5

Tárgymutató

T-1

► Biztonsági információk

Olvassa el ezt a biztonsági tájékoztatót alaposan a készülék használata előtt, majd helyezze könnyen elérhető helyre, később szüksége lehet rá.

▲ VIGYÁZAT!

- Ez a termék kis mértékű mágneses teret kelt. Ha szívritmus-szabályzót használ, és a készülék közelében rendellenességet észlel, távolodjon el a készüléktől, és forduljon orvosához!

▲ FIGYELEM!

- Ne próbálja meg szétszerelni vagy módosítani a berendezést! A készülék belsejében magas hőmérsékletű és nagyfeszültségű alkatrészek találhatóak, amelyek tüzet vagy áramütést okozhatnak.
- Kövesse a készüléken található figyelmeztető jelzéseket és használati útmutatókat.

Elhelyezés

▲ VIGYÁZAT!

- Ne telepítse a készüléket alkohol, festékhígító vagy egyéb gyúlékony anyag közelébe! Amennyiben gyúlékony anyag kerül érintkezésbe a készülék belsejében lévő elektromos alkatrészekkel, annak tűz vagy áramütés lehet a következménye.

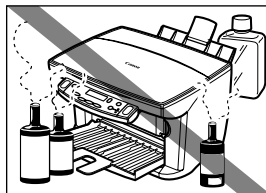

▲ FIGYELEM!

- Ne helyezze a készüléket olyan szőnyegre, melynek hosszúak a szálai. A fonalak a készülék belsejébe kerülhetnek, ami tüzet okozhat.
- A készülék szellőzőnyílásait vagy egyéb nyílásait eltakarni tilos, tüzet okozhat.
- A készüléket sík, stabil, rázkódástól mentes felületre helyezze, amely a készülék súlyát elbírja. (A készülék súlya: ld. a Függelékben.)

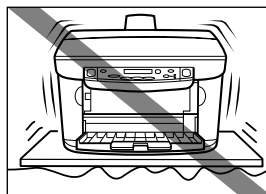

- Ne helyezzen tárgyakat a hálózati csatlakozóhoz közel, hogy szükség esetén azonnal ki tudja húzni az aljzatból. Ellenkező esetben vészhelyzet esetén a csatlakozó aljzat előtt elhelyezett tárgyak akadályozhatják ebben.
- Győződjön meg arról, hogy a kiválasztott hely nem poros-e.
- A telepítés helyét ne érje szélsőséges hőmérséklet-ingadozás, legyen mindig 15° és 27,5° C között.
- Figyeljen arra, hogy a relatív páratartalom 20% és 80% között legyen.
- Óvja a készüléket a közvetlen napsugárzástól.
- Ne tárolja és ne használja a berendezést a szabadban.
- Ne telepítse a készüléket mágneset tartalmazó vagy mágneses mezőt keltő berendezések mellé, mint például a hangszórók.
- A megfelelő szellőzés érdekében a készülék kb. 10 cm távolságra legyen a faltól és más készülékektől.

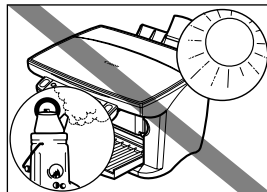

Hálózati táplálás

⚠ VIGYÁZAT!

- Ne módosítsa a villamos hálózati kábelt és a csatlakozódugót, és ügyeljen arra is, hogy ezek ne sérüljenek meg! Ne helyezzen nehéz tárgyat a villamos hálózati kábelre, ne húzza vagy feszítse azt meg! Ennek elmulasztása tüzet vagy áramütést okozhat.
- Soha ne csatlakoztassa vagy húzza ki a tápkábelt nedves kézzel, mert így áramütés érheti!

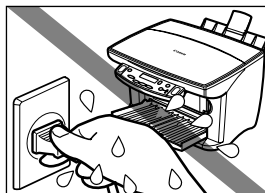
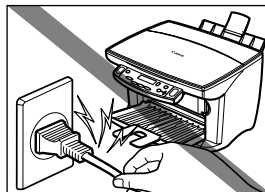

- Ne terhelje túl sok készülékkel a csatlakozóaljzatot, mert az tüzet vagy áramütést okozhat!
- A készüléket szabványos, 200-240 V AC, 50/60 Hz, villásdugós* aljzatba csatlakoztassa. A készüléket csak a címkén látható típusú tápellátásról működtesse, különben működési rendellenesség, áramütés, vagy tűz léphet fel. Ha bizonytalan abban, hogy milyen tápellátás áll rendelkezésre, hívja fel a helyi áramszolgáltatót.
- A tápkábel ne érjen hőt kibocsátó készülékek közelébe. Ellenkező esetben a kábel külső burka elolvadhat, ami tüzet vagy áramütést okozhat.
- A tápkábel legyen teljesen kihajtvva és csomó ne legyen rajta működés közben. A csomók a kábelen tüzet vagy áramütést okozhatnak.
- Az aljzatba teljesen dugja be a csatlakozót. Ha a csatlakozó villái fémtárgyakhoz érnek, az tüzet vagy áramütést okozhat.
- A hosszabbítók használata tüzet vagy áramütést okozhat.
- Biztonsági okokból kapcsolja ki a készüléket és húzza ki a hálózati csatlakozót, ha hosszabb ideig nem kívánja használni a készüléket, pl. éjszakára!

FONTOS

- Legalább évente húzza ki a csatlakozót a hálózati aljzataból és tisztítsa meg az érintkező fémekeket a rajta lévő szennyeződésektől!
- A készülék kikapcsolása és a hálózati csatlakozó kihúzása után mindig várjon legalább öt másodpercet, mielőtt újra visszadugná azt.

* Az erősáramú csatlakozó alakja a vásárlás országától függően változó lehet.

- Csak a készülékkel együtt szállított tápkábelt használja.
- A következő esetekben kapcsolja ki a berendezést és húzza ki a hálózati zsinórt a csatlakozóaljzattól:
 - Ha a tápkábel vagy a csatlakozó sérült vagy kikopott.
 - Ha folyadék került a készülék belsejébe.
 - Ha a berendezést eső vagy egyéb módon víz érte.
 - Ha a készülék nem működik megfelelően akkor sem, ha ön az útmutató szerint megpróbálta elhárítani a hibát. Csak a kézikönyvben leírt kezelőszerveket állítsa, mert az egyéb helyen nem megfelelően elvégzett változtatások a berendezés meghibásodásához vezethetnek, és képzett műszerészek is gyakran csak nagy munkával tudják helyreállítani a készülék helyes működését.
 - Ha a készülék leesett vagy megsérült.
 - Ha a berendezés jelentősen megváltozott teljesítményt nyújt, amely alapján láthatóan javításra van szüksége.

Kezelés

▲ VIGYÁZAT!

- **Ne ejtsen papírkapcsot, tűzőkapcsot vagy egyéb fémtárgyat a készülék belsejébe. Ne öntsön vizet, folyadékot, vagy gyúlékony anyagot a készülék belsejébe! Ha ezek a dolgok a készülék belsejében lévő nagyfeszültségű részekkel érintkeznek, akkor tüzet vagy áramütést okozhatnak. Ha mégis a berendezés belsejébe kerülnek, száraz kézzel azonnal kapcsolja ki a gépet, és húzza ki a hálózati zsinór csatlakozóját az aljzattól. Ezután vegye fel a kapcsolatot a Canon szervizzel.**
- **Ne használjon gyúlékony, hajtógázos szert a másoló közelében. Ha az ilyen szerből származó gáz a másoló belsejében lévő elektromos alkatrészekhez ér, az tüzet vagy áramütést okozhat.**
- **A készülék belsejében nagyfeszültségű részek találhatók. Ha a készülék belsejébe néz, pl. papírelakadás eltávolításához, vigyázzon, ne érjen a készülék belsejébe fémtárgy, pl. ékszer. Az érintkezés égési sérülést vagy áramütést okozhat.**

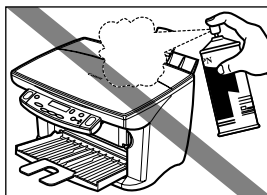
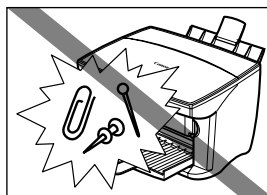

▲ FIGYELEM!

- A dokumentum fedelet óvatosan csukja le, nehogy a kezét becsipje. A fedél figyelmetlen lehajtása sérüléshez vezethet.

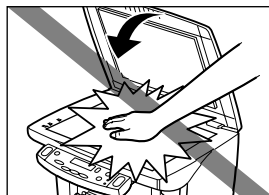

- Ha a másolóüvegről vastag könyvet másol, ne nyomja le erősen a másolófedelelet. Ezzel ugyanis megrongálhatja a másolóüveget és a fedelet, valamint személyi sérülést okozhat.

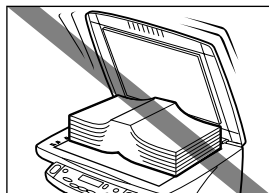

- Ne tegye a következő dolgokat a készülékre. Amennyiben ilyen tárgy kerül érintkezésbe a készülék belsejében lévő elektromos alkatrészekkel, annak rövidzárlat, tűz vagy áramütés lehet a következménye.
 - Fém tárgyak, pl. ékszer, óra.
 - Palack, váza, virágcserep és más, folyadék tárolására alkalmas tárgy. Ha víz, stb. folyik a készülék belsejébe, azonnal kapcsolja ki, húzza ki a tápkábelt az aljzatból, és lépjen kapcsolatba a helyi hivatalos Canon márkakereskedővel vagy hívja a Canon segélyvonalat.
- Ne érintse meg a nagyfeszültségű részeket, áramütést okozhatnak.
- Ne helyezzen súlyos tárgyakat a másolóra, mert az felborulhat vagy leeshet onnan, és ezzel balesetet okozhat.
- Nyomatás vagy másolás közben ne érjen a finiserhez, mivel az személyi sérüléssel járhat.
- Nyomatás után ne érjen a nyomatófej elektromos érintkezőihez. Forrók, égési sérülést vagy áramütést okozhatnak.
- Ne tegye ki a berendezést erős ütésnek vagy rázkódásnak.
- Ha elmozdítja, kapcsolja ki a berendezést és húzza ki a hálózati zsinórt a csatlakozóaljzatból.
- Soha ne emelje meg a készüléket valamely tartozékánál fogva! A többcélú és a papírkihelyező tálcát csukja be, a készüléket az ábrán látható, a készülék oldalán lévő mélyedéseknél fogva emelje fel.
- Ha a berendezés jelentősen megváltozott teljesítményt nyújt, javításra lehet szüksége.



Karbantartás

▲ VIGYÁZAT!

- **Csak a kézikönyvben leírt műveleteket végezze el, ne kísérelje meg a berendezést saját maga javítani! Ha további javításra van szükség, forduljon a helyi hivatalos Canon viszonteladóhoz vagy szervizhez.**
- Tartsa tisztán a készüléket. A por felgyülemzése a berendezés helytelen működéséhez vezethet.

► **A termék és a képek használatának jogi korlátozása**

A berendezéssel beolvashat, illetve nyomtathat olyan iratokat, melyeknek lemásolása tilos és büntetőjogi felelősségre vonással járhat. Ilyen dokumentumok pl. a következők (nem kizárólagosan). Ez a lista csak tájékoztató jellegű. Ha nem biztos abban, hogy egy bizonyos dokumentum beolvasása, nyomtatása vagy más módon történő reprodukálása készülékével jogtiszt-e; valamint a beolvasott, nyomtatott, vagy más módon készülékével reprodukált kép használata jogtiszt-e, előzőleg forduljon jogi tanácsadójához.

- papírpénzek
- pénzesutalványok
- letéti nyugták
- postai bélyegek (akár érvényesek, akár nem)
- azonosító jelvények, rangjelzések
- katonai behívóparancsok
- kormányzati hivatalok csekkjei
- gépjármű forgalmi engedélyek, jogosítványok
- utazócsekkok
- élelmiszerjegyek
- útlevelek
- bevándorlási dokumentumok
- okmánybélyegek (akár érvényesek, akár nem)
- kötvények és más kötelezvények
- részvények
- szerzői jog hatálya alá eső munkák, művészeti alkotások az alkotók engedélye nélkül

► Mire képes a készülék?

Köszönjük, hogy megvásárolta a Canon SmartBase MPC190 berendezést. A készülék egyetlen könnyen kezelhető eszközben egyesíti a következő funkciókat:

- Nyomtató** Éles, tiszta fekete-fehér és színes dokumentumokat nyomtat számítógépéről.
- Másoló** Színes vagy fekete-fehér másolatot készíthet a készülékkel. Összetett másolási szolgáltatások is végezhetők a másolaton.
- Lapolvasó** Nagy felbontású képeket olvashat be a számítógépre, amit a mellékelt szoftver segítségével könnyedén feldolgozhat.

A készülék önálló másoló eszközként is használható. Ha csatlakoztatja számítógéphez, kompakt nyomtató, másoló és beolvasó készüléket kap. A készülékhez mellékelt The MultiPASS Suite szoftver segítségével a számítógépről végezhet el sokféle műveletet erőfeszítés nélkül, hatékonyan.

► A készülék fő részei

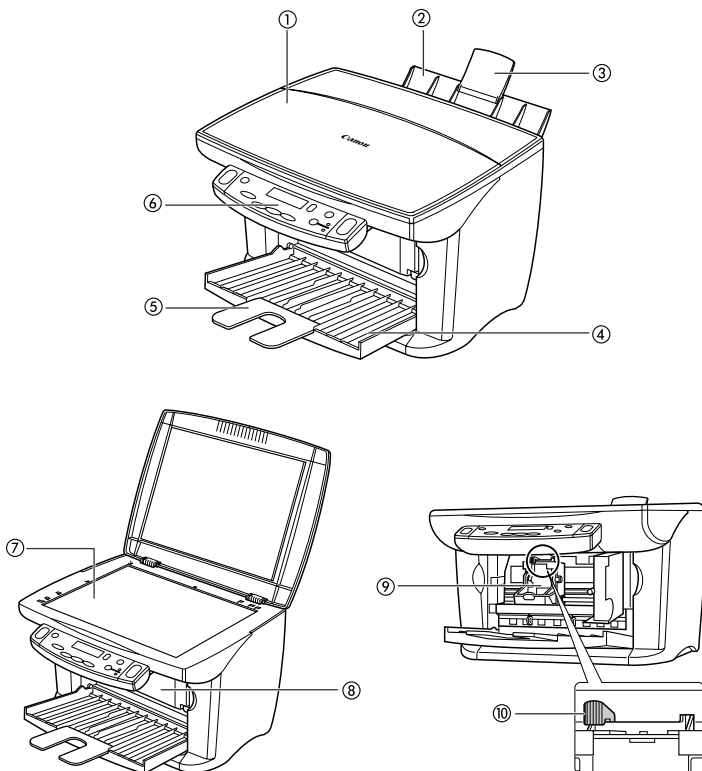

① Másolóüveg fedél

② Többcélú tálca

③ Tálcahosszabbító

④ Kihelyezőtálca

⑤ Tálcahosszabbító

⑥ Kezelőpanel

⑦ Másolóüveg



⑧ Belső fedél





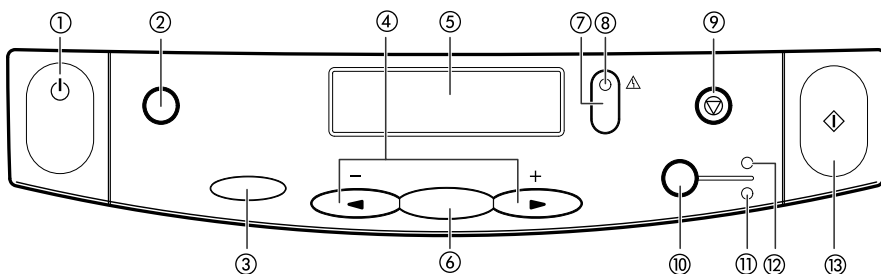

⑨ Nyomtatófej tartó

⑩ Papírvastagság-választó kar

A készülék kezelőpanele



- ① **[BE/KI] billentyű**
A készülék ki és be kapcsolható vele (rövid ideig nyomva kell tartani).
A készülék bekapcsolása előtt csukja be a másolóúveg fedelét.
- ② **[Beolvasás] () gomb**
A dokumentumot a megadott beállításokkal a számítógépre olvassa.
- ③ **[Menü] () × billentyű**
A készülék működését állíthatja be a gomb megnyomása után.
- ④ **[◀ (-)] és [▶ (+)] billentyűk**
A menüsorok gördítésére, a másolatok számának növelésére vagy csökkentésére szolgálnak.
- ⑤ **Kijelző**
Üzeneteket és választási lehetőségeket jelenít meg, illetve kezelői beavatkozást vár a működés során.
- ⑥ **[OK] billentyű**
Kiválasztja vagy jóváhagyja a beállításokat.
- ⑦ **[Folytat] () gomb**
Folytatja a műveletet hiba kijavítása után.

- ⑧ **Riasztás lámpa** ()
Hiba esetén, vagy ha a készülék beavatkozásra vár, villog.
- ⑨ **[Stop/Visszaállít]** () **gomb**
Megszakítja a működést, és a készülék visszatér készenléti állapotba.
- ⑩ **[Színes/Fekete-fehér]** ( / ) **gomb**
A készüléket színes vagy fekete-fehér másolásra állítja be.
- ⑪ **Fekete-fehér** () **világít**
Fekete fehér másolás megadásakor világít.
- ⑫ **Színes** () **világít**
Színes másolás megadásakor világít.
- ⑬ **[Start/Másolás]** () **billentyű**
Elindítja a műveletet

FONTOS

- **A nyomtatófej kiszáradásának megelőzése érdekében a készülék [BE/KI] billentyűvel történő kikapcsolásakor automatikusan ráhelyezi a fedelet. Ha a készüléket le kell választania a tápforrásról (pl. ki kell húzni a csatlakozót), a készüléket először a [BE/KI] billentyűvel kapcsolja ki.**
- **Ha hosszabb ideig nem használja a készüléket, ajánlatos havonta egyszer nyomtatni egyet (feketében és színesben), vagy megtisztítani a nyomtatófejet, hogy állapota megfelelő maradjon. A nyomtatófej fűvókái igen kis méretűek, amelyek eltömődnek, ha hosszabb ideig nem használja.**

MEGJEGYZÉS

- Művelet végzése közben a készüléket nem lehet kikapcsolni.
- A készülék a csatlakozó kábel minden kihúzása és visszadugása után nyomtatófej tisztítást végez. Ez optimális nyomtatási minőséget biztosít, de minimális tinta is fogy a tisztítási folyamat során. Emiatt ajánlott a készüléket a [BE/KI] gombbal ki és bekapcsolni, amikor a kézikönyv erre utasít.

2.

fejezet

Dokumentumkezelés

► A dokumentumokkal szemben támasztott követelmények

A másolóúvegen másolni és beolvasni kívánt dokumentummal szemben támasztott követelmények a következők:

Dokumentumtípus	<ul style="list-style-type: none">• Minden típusú dokumentum• Fotó• Könyv
Méret (Sz × H)	Legfeljebb 216 × 297 mm (8 ½ × 11 ¾ in.)
Mennyiség	<ul style="list-style-type: none">• 1 lap• 10 fénykép egyszerre történő beolvasáshoz
Vastagság:	<ul style="list-style-type: none">• Legfeljebb 20 mm (¾ in.)

2

Dokumentumkezelés

► Dokumentumok behelyezése

MEGJEGYZÉS

- A dokumentum behelyezése előtt a ragasztó, tinta vagy javítófolyadék meg kell száradjon.

- 1** Emelje fel a másolóüveg fedelét.
- 2** A dokumentumot a másolóüvegre arccal lefelé kell elhelyezni. Igazítsa a dokumentum bal felső sarkát a másolóüveg bal belső sarkánál található jelhez.

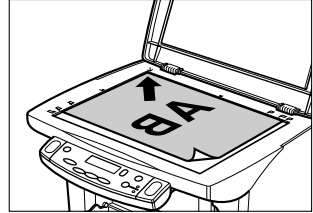

- 3** Óvatosan engedje le a másolóüveg fedelét.

3.

fejezet

Nyomathordozó kezelés

▶ Ajánlott nyomathordozók és a velük szemben támasztott követelmények

A készülékhez a következő nyomathordozók használata ajánlott. Kövesse az irányvonalakat és a követelményeknek megfelelően töltsé be a többcéli tálcába a nyomathordozókat.

● Normál papír

Méret: A5 (148 × 210 mm/5 $\frac{7}{8}$ × 8 $\frac{1}{4}$ in.)
A4 (210 × 297 mm/8 $\frac{1}{4}$ × 11 $\frac{3}{4}$ in.)
B5 (182 × 257 mm/7 $\frac{1}{8}$ × 10 $\frac{1}{8}$ in.)
Letter (215,9 × 279,4 mm/8 $\frac{1}{2}$ × 11 in.)
Legal (215,9 × 355,6 mm/8 $\frac{1}{2}$ × 14 in.)

Súly: 64-105 g/m² (17-28 lb.)

Mennyiség: Kb. 100 lap (75 g/m² vagy 20 lb.) vagy a legmagasabb kötegméret: 10 mm ($\frac{3}{8}$ in.)

Papírvastagság-választó kar helyzete: Bal

Használata: Számítógépről történő nyomtatás és másolás.

- A készülékbe álló helyzetben a fenti méretek tölthetők.
- Normál másolópapírt, vágott kartonpapírt és szokványos céges fejlécű papírokat használhat.
- A készülék nem igényel különleges "tintás papírt".
- A Legal méretű papír csak számítógépről történő nyomtatáskor használható.

● Borítékok

Méret: European DL (220 × 110 mm/8 $\frac{5}{8}$ × 4 $\frac{3}{8}$ in.)

U.S. Commercial No. 10 (241 × 105 mm/9 $\frac{1}{2}$ × 4 $\frac{1}{8}$ in.)

Másolatszám: 10 boríték

Papírvastagság-választó kar helyzete: Jobbra

Használata: Nyomatás a számítógépről

- Lehet, hogy betölthető más méretű boríték is, de a Canon nem garantálja ezeken az állandó nyomtatási minőséget.
- Ne használjon az alábbiakban felsorolt típusú borítékokat, mert azzal problémát okozhat:
 - Átlátszó fóliával, lyukkal, perforálással, kivágással, kettős füllel, nyomó és letéphető zárral ellátott borítékok.
 - Levélpapírt tartalmazó borítékok.
 - Lezárt borítékok.
- A borítékokat vegye el a papírkihelyező tálcáról, mielőtt azok száma eléri a 10-et.
- A borítékok betöltéséről részletes leírást ld. a 3-11. o.

● LC-301 tintasugaras nyomtató papír

Jó minőségű nyomtatásokhoz tervezték, melyek vizes vagy nedves felületekkel érintkezve sem kenődnek el. Ennek a különleges bevonattal ellátott papírnak a használata éles és élénk színeket eredményez.

Méret: A4, Letter

Mennyiség: Kb. 100 lap (75 g/m² vagy 20 lb.) vagy a legmagasabb kötegméret: 10 mm ($\frac{3}{8}$ in.)

Papírvastagság-választó kar helyzete: Bal

Használata: Számítógépről történő nyomtatás és másolás.

● HR-101N nagy felbontású papír

Közel fénykép-minőségű nyomtatásokhoz tervezték, melyeken a grafikák élesek, a színek élénkek.

Méret: A4, Letter

Mennyiség: kb. 80 lap vagy a legmagasabb kötegméret 10 mm ($\frac{3}{8}$ in.)

Papírvastagság-választó kar helyzete: Bal

Használata: Számítógépről történő nyomtatás és másolás.

- A papír fehérebb oldalával felfelé kell betölteni.
- A lapokat vegye el a papírkihelyező tálcáról, mielőtt azok száma eléri az 50-et. Ha a papír tekeredik, minden kiadott lapot távolítsa el a kihelyezőtálcáról.

● GP-301/GP-301N fényes fotó papír

Ez egy fényes felületű vastag papír, amely nagyon hasonlít a hagyományos fotókra.

Méret: A4, Letter

Mennyiség: 10 lap

Papírvastagság-választó kar helyzete: Bal

Száradási idő: 2 perc

Használata: Számítógépről történő nyomtatás és másolás.

- A lapokat vegye el a papírkihelyező tálcáról, mielőtt azok száma eléri a 10-et.
- A papír fehérebb oldalával felfelé kell betölteni.
- A nyomathordozóhoz csomagolt támasztólapot ne használja!

● FM-101 fényes fotókártya

A papír anyaga megegyezik a GP-301 fényes fotópapíréval, a kártyák egész felülete nyomtatható felület.

Méret: 119 × 214 mm (4 ¾ × 8 ½ in.)

Mennyiség: 20 lap

Papírvastagság-választó kar helyzete: Bal

Száradási idő: 2 perc

Használata: Számítógépről történő nyomtatás és másolás.

- Úgy nyomtassa a képet, hogy az érjen túl a perforáción, majd vágja le a fehéren maradt margókat.
- A papír fényes oldalával felfelé kell betölteni.
- A nyomathordozóhoz csomagolt támasztólapot ne használja!
- A lapokat vegye el a papírkihelyező tálcáról, mielőtt azok száma eléri a 20-at.

● MP-101 matt fotópapír

Matt, vastag papír, a nyomtatott színek élénkek, a nyomat vízálló. Sokféle használata lehetséges, pl. naptárakhoz és matt felületű fényképekhez. Ez a papír keret nélküli nyomtatáshoz is használható.

Méret: A4

Mennyiség: 10 lap

Papírvastagság-választó kar helyzete: Bal

Használata: Nyomtatás a számítógépről

- A papír fehérebb oldalával felfelé kell betölteni.
- A nyomtató meghajtóban válassza a nyomathordozóként a matt fotópapírt.
- Nyomtatás után azonnal vegyen el minden lapot.

● PP-101 fényes fotó papír plusz

Vastag, felületkezelt papír, amellyel fényes felület és élénk színek érhetőek el. Ez a papír is vízálló. Minőségi fényképek nyomtatásához és keret nélküli nyomtatáshoz megfelelő.

Méret: A4, 101,6 × 152,4 mm (4 × 6 in.)

Mennyiség: 20 lap

Papírvastagság-választó kar helyzete: Bal

Használata: Nyomtatás a számítógépről

- A papír fényes oldalával felfelé kell betölteni.
- A nyomtató meghajtóban válassza a nyomathordozóként a fényes fotópapír plusz beállítást.
- Nyomtatás után azonnal vegyen el minden lapot.

● Photo Paper Pro PR-101

Vastag papír kezelt felülettel, amely a fényességet kiemeli, a színvisszaadás pedig kiváló. Nagyon jó minőségű fotók nyomtatására ideális.

Méret: A4, Letter, 101,6 × 152,4 mm (4 × 6 in.)

Mennyiség: 1 lap, 20 lap (101,6 × 152,4 mm/4 × 6 in. Méret:

Papírvastagság-választó kar helyzete: Bal

Száradási idő: 30 perc

Használata: Számítógépről történő nyomtatás és másolás.

- A papír fényesebb oldalával felfelé kell betölteni.
- 101,6 × 152,4 mm (4 × 6 in.) méretű papír esetén a kirkótálcából vegye el a nyomtatásokat, mielőtt számuk eléri a 20-at. A4-es vagy letter méretű papír esetén minden egyes lapot rögtön nyomtatás után vegyen el.

● Photo Paper Pro PC-101S

A Photo Paper Pro PR-101 anyagának megfelelő anyagból készül, olyan képek nyomtatásához készült, amelyek elfoglalják a kártya egész felületét, keret nélkül. Ez a papírfajta nagyon jó minőségű fotók nyomtatására ideális.

Méret: 101,6 × 152,4 mm (4 × 6 in.)

Mennyiség: 20 lap

Papírvastagság-választó kar helyzete: Bal

Száradási idő: 30 perc

Használata: Nyomtatás a számítógépről

- A papír fényes oldalával felfelé kell betölteni.
- A lapokat vegye el a papírkihelyező tálcáról, mielőtt azok száma eléri a 20-at.

● HG-201 magasfényű fotófilm

Az ábráknak, grafikonoknak és fényképeknek szembetűnő vizuális hatást nyújt. Ez a fólia lehetővé teszi a bevonatos papíron elérhetőnél élesebb és élénkebb színek nyomtatását.

Méret: A4, Letter

Mennyiség: 1 lap

Papírvastagság-választó kar helyzete: Bal

Száradási idő: 2 perc

Használata: Számítógépről történő nyomtatás és másolás.

- Ha a film hullámos, egyengesse ki azt az ellenkező irányba történő tekeréssel.
- A filmet a levágott sarokkal jobbra felfelé töltsse be.

● CF-102 írásvetítő fóliák

Ezzel a fóliával kiváló kontrasztokat, képélességet és színeket érhet el, mely által erőteljes és professzionális előadásokat mutathat be.

Méret: A4, Letter

Mennyiség: 30 lap

Papírvastagság-választó kar helyzete: Bal

Száradási idő: 15 perc

Használata: Számítógépről történő nyomtatás és másolás.

- A CF-102 fóliának ugyan mindkét felére nyomtathat, a legjobb eredményt akkor érheti el, ha arra az oldalára nyomtat, amerre tekeredik, ha az élénél fogja.
- A felületek érintése nélkül távolítsa el minden fóliát a nyomtatás elkészülte után. Ne engedje, hogy a fóliák a kirakótálcán halmozódjanak.
- Ha a nyomat teljesen megszáradt, a nyomtatott oldalt fedje be egy normál (kezeletlen) papírlappal, mielőtt elrakná.
- Utolsó lapként egy normál papírlapot töltsön be a köteggel.

● BP-101-es transzparens papír

Ez egy speciális, keresztirányú nyomtatásra tervezett folytonos lap, transzparens készíthető vele. A lapokat perforáció választja el.

Méret: 210 × 297 mm (8 ¼ × 11 ¾ in.), Letter

Legnagyobb hossz: 1782 mm (70 ⅛ in.)

Mennyiség: 2 - 7 lap (elválasztás nélkül)

Papírvastagság-választó kar helyzete: Jobbra

Használata: Nyomtatás a számítógépről

- Egyszerre 2-6 oldal nyomtatható folyamatosan.
- A transzparens papír eltépésekor egy lappal többet tépjen le a szükségesnél. A leghosszabb nyomtatási feladat hat oldalas lehet, ha hat oldalt nyomtat, hét oldalnyi papírt tépjen le.
- A transzparens papírt a nyomtatási oldallal felfelé töltsé be.
- A tinta ne szennyezze be az asztalt vagy a padlót.
- A transzparens papír betöltéséről részletes leírást ld. a 3-12. o.

● Vasalható textilminta papír TR-201

Vasalható textilminta készítéséhez.

Méret: A4, Letter

Mennyiség: 1 lap

Papírvastagság-választó kar helyzete: Jobbra

Használata: Számítógépről történő nyomtatás és másolás.

- A betöltésnél a papír azon oldala legyen felül, amelyen nincs zöld vonal.
- Tükörkép nyomtatással nyomtassa vagy másolja a képet a vasalható textilminta papírra.
- Ha a vasalható textilminta papír hullámos, egyengesse ki azt az ellenkező irányba történő tekeréssel.

Általános irányelvek a nyomathordozókkal kapcsolatban

• A nem használható papírtípusok

Ne használja a következőket:

- Gyűrött nyomathordozók
- Hullámos nyomathordozók
- Redőzött nyomathordozók
- Nedves nyomathordozók
- Túl vékony nyomathordozók (a minimális súly 64 g/m²)
- Túl vastag nyomathordozók (a legnagyobb súly 105 g/m², kivéve, ha Canon nyomathordozóról van szó.)
- Lyukas nyomathordozók (pl. lyukasztott papírok)
- Fényképes vagy matricás képeslapok

• A nyomathordozót a lehető legszélén fogja meg, próbálja meg a nyomtatási felületet nem érinteni. A nyomtatás minősége romlik, ha a nyomtatási felület sérült vagy szennyezett.

• Ne érjen a nyomtatott felülethez, amíg a tinta meg nem száradt.

• Néhány nyomathordozó feltekeredhet és maszatos lehet, ha nagy mennyiségű tintát használt nyomtatáshoz. Ha ez történik, mozgassa a papírvastagság állító kart jobbra (→ 3-8. o.). A tekeredésre hajlamos papír nem ajánlott fényképek és grafikák nyomtatásához. Inkább főleg szöveg nyomtatására használja.

• Ne használjon rossz állapotban lévő nyomathordozót (→ fent). Ha a nyomathordozó tekeredett, simítsa ki nyomtatás előtt.

• A nem használt nyomathordozót helyezze vissza csomagolásába és napfénytől távol, száraz és hűvös helyen tárolja.

• Irányelvek a Photo Paper Pro használatához

- Ne érjen a nyomtatott felülethez, amíg a tinta nem rögzül (kb. 30 perc). A sötét képeken a színek először összefolytnak tűnhetnek, de 30 perc elteltével kitisztulnak.
- A képek elmaszatólnak, ha a tinta teljes száradása előtt helyezi albumba. Ajánlott a tintát 24 óráig száradni hagyni.
- Ne kísérelje meg hajszáritóval vagy közvetlen napsütésben szárítani a tintát.
- A nyomatokat ne tárolja forró, dohos, páras körülmények között. Soha ne tegye ki őket hő vagy közvetlen napsütés hatásának.

- A nyomatokat tartsa fotóalbumban, fotókeretben, vagy gyűrűs irattartóban, ezzel is védve a közvetlen napfénytől és levegőjárástól.
- Ragasztófelületű albumba ne tegye a nyomatokat, mivel lehet, hogy nem tudja eltávolítani azokat.
- Néhány műanyag átlátszó mappa és album a papír éleinek sárgulását okozhatja.

▶ Papírvastagság állító kar beállítása

A papírvastagság állító karral a nyomtatófej és a nyomathordozó közötti rés állítható be, hogy az a nyomathordozó vastagságának megfeleljen. Nyomtatás előtt bizonyosodjon meg arról, hogy a papírvastagság állító kart megfelelően állította-e be. Az alábbiak alapján állítsa be a papírvastagság állító kart.

1 Nyissa ki a belső fedelet.

- A nyomtatófej kocsija balra mozdul.

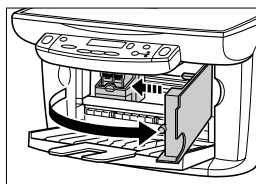

2 A papírvastagság állító kart mozgassa a helyes beállításhoz.

- A nyomathordozónak megfelelő pozíció beállításához ld. a 3-1. o. - 3-7. o.

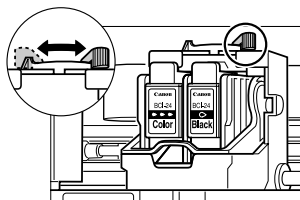

3 Csukja be a belső fedelet.

4 A kijelzőn a következő üzenet jelenik meg:

TINTATART. CSERÉLVE?	
◀ IGEN	NEM ▶

Nyomja meg a [▶] billentyűt.

▶ A nyomathordozó típusának és méretének beállítása

Másoláshoz be kell állítania a többcélú tálcába töltött nyomathordozó méretét és típusát.

📎 MEGJEGYZÉS

- A számítógépről nyomtatott dokumentumokhoz be tudja a számítógépen állítani a nyomathordozó típusát és méretét (→ *Szoftver kézikönyv*).

Az alábbiak alapján állítsa be a nyomathordozó típusát és méretét.

1 Nyomja meg a [Menü] gombot kétszer.

▼ 2. PAPIRKIVÁL.

2 Nyomja meg az [OK] billentyűt.

Pl.: MÉRET : < *A4 >
TÍPUS : *NORMÁL

3 A [◀] vagy a [▶] billentyűvel válassza ki a nyomathordozó méretét.

- A következőket válassza:
 - <A4> A4-es méretű nyomathordozóhoz.
 - <LTR> boríték méretű nyomathordozóhoz.
 - <B5> B5-ös méretű nyomathordozóhoz.
 - <A5> A5-ös méretű nyomathordozóhoz.
 - <4" × 6"> kártya méretű nyomathordozóhoz.

4 Nyomja meg az [OK] billentyűt.

Pl.: MÉRET : *A4
TÍPUS : <*NORMÁL

5 A [◀] vagy a [▶] billentyűvel válassza ki a nyomathordozó típusát.

- A következőket válassza:
 - <NORMÁL> normál papírhoz.
 - <FÉNYES> fényes fotópapírhoz.
 - <N.FB.> nagy felbontású papírhoz.
 - <FÓLIA> fóliákhoz.
 - <FOTÓ> Photo Paper Pro nyomathordozóhoz.

6 Nyomja meg az [OK] billentyűt.

- Másolás módban a kijelzőn megjelenik a nyomathordozó mérete és típusa.

► A nyomathordozók behelyezése

A másolópapír betöltése

Az alábbiak alapján töltsse be a papírt a többcélú tálcába:

- 1 Nyissa ki az ① többcélú tálcát, majd a ② tálcahosszabbítót.

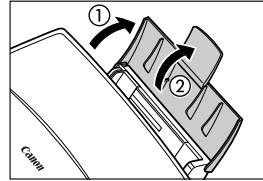

- 2 Helyezzen egy papírköteget (nyomtatóoldallal felfelé) az ① többcélú tálcába és az ④ papírvezetőt állítsa a köteg szélességéhez (②).

• A köteg ne lépje túl a határvonalat ③.

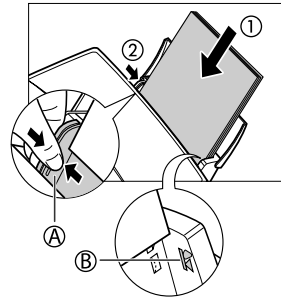

Borítékok betöltése

Az alábbiak alapján töltsse be a borítékokat a többcéلú tálcába:

- 1 A papírvastagság állító kart állítsa jobbra.**
 - Részletes leírás ld. 3-8. o..
- 2 Nyissa ki a többcéلú tálcát, majd a tálcahosszabbítót.**
- 3 Készítse elő a borítékokat a betöltésre. Nyomja le a borítékok éleit, ezzel a hajtások szorosak lesznek. A hajtókák mentén is nyomja le erősen a borítékköteget.**

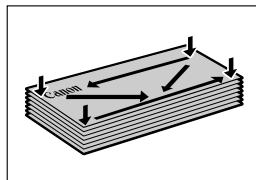

Távolítsa el a hullámokat az éleket átlósan tartva és finoman meghajlítva.

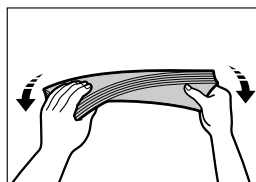

Ha a boríték élei felfúvódnak vagy feltekerednek, a borítékot helyezze az asztalra, és egy tollal nyomja végig a közepétől a boríték széleig.

- A tekeredés és felfúvódás ne haladja meg a 3 mm-t ($\frac{1}{8}$ inch).

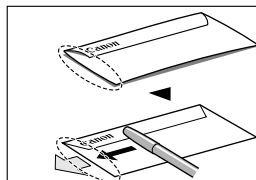

A boríték élek keresztmetszeti képe



Helytelen



Helyes

4 Helyezzen egy borítékköteget (nyomtatandó oldallal felfelé) az ① többcélú tálcába és az ② papírvezetőt állítsa a köteg szélességéhez ③.

- A boríték bal oldalát (ahol a feladó címe szerepel) helyezze először a többfunkciós tálcára.
- A köteg ne lépje túl a határvonalat ③.

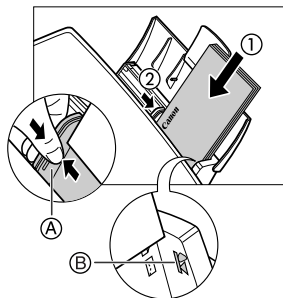

Transzparens papír betöltése

MEGJEGYZÉS

- Mindig hagyjon egy plusz oldalt a transzparens papír végén - a szöveg esetleg túlnyúlhat.
- A transzparens papírra nyomtatás sok tintát igényel, tehát szükség szerint használjon új tintatartályt.
- A transzparens papíron elérhető legjobb eredmény érdekében használjon világos mintázatot.

Az alábbiak alapján töltsse be a transzparens papírt a többcélú tálcába:

1 A papírvastagság állító kart állítsa jobbra.

- Részletes leírás ld. 3-8. o.

2 Engedje le a többcélú tálca hosszabbítót.

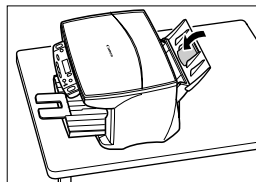

- 3** Vágja le a megfelelő méretű transzparens papírt és helyezze a készülék mögé sík felületre. Ezután helyezze be az első lapot a többcélú tálcába ① és az (A) papírvezetőt állítsa a lap széléhez, 1 mm ($\frac{1}{8}$ inch) rést hagyva a papírvezető és a lap ② éle között.

- A készülék mögött lévő lapokat igazítsa az első laphoz.

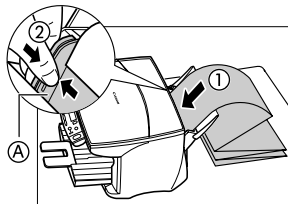

- 4** A számítógépet állítsa transzparens papírra nyomtatásra.

- Hagyja, hogy a papír a készülékből az asztal szélén túl szabadon leereszkedjen.

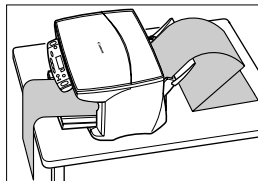

MultiPASS Suite szoftver —Alapvető műveletek

▶ A szoftver telepítése

Ha még nem telepítette a szoftvert a Telepítési útmutató alapján, most tegye meg. Utasítások a *Telepítési útmutató* vagy a *Szoftver kézikönyv* kézikönyvben található.

▶ Rendszerkövetelmények

A MultiPASS Suite sikeres telepítésének rendszerkövetelményei:

- CD-ROM meghajtó, vagy egy CD-ROM meghajtó hálózati elérése.
- 256 vagy több színű SVGA monitor
- Microsoft Internet Explorer 4.01 vagy későbbi
- Client for Microsoft Networks (csak Windows 98/Me esetén)
- 60 MB rendelkezésre álló hely a merevlemezén (150 MB ajánlott)
- USB kábel, legfeljebb 5 m (16 $\frac{3}{8}$ ft.)
- **Windows 98**
- IBM vagy kompatibilis számítógép Pentium® 90 vagy fejlettebb processzorral
- 32 MB RAM (64 MB vagy több ajánlott)
- **Windows Me**
- IBM vagy kompatibilis számítógép Pentium® 150 vagy fejlettebb processzorral
- 32 MB RAM (64 MB vagy több ajánlott)

- **Windows 2000**
- IBM vagy kompatibilis számítógép Pentium® 133 vagy fejlettebb processzorra
- 64 MB RAM (128 MB vagy több ajánlott)
- **Windows XP:**
- IBM vagy kompatibilis számítógép Pentium® 233 processzorra (Pentium® 300 vagy fejlettebb processzor ajánlott)
- 64 MB RAM (128 MB vagy több ajánlott)

► A MultiPASS Suite szoftver részei

A MultiPASS Suite szoftver telepítései a következő részek települnek:

- **Nyomtató meghajtó** (→ 5. fejezet)

Segítségével minden olyan Windows alkalmazásból nyomtathat, amelyből lehet nyomtatni.

- **Beolvasó meghajtó: ScanGear for MultiPASS (Windows 98/Me/2000/XP) vagy WIA Driver (Windows XP)** (→ 7. fejezet)

A kép a számítógépre olvasható segítségével.

- **My MultiPASS** (→ 4-3. o.)

A MultiPASS dokumentumokat a My MultiPASS mappában tárolhatja és kezelheti számítógépén.

- **MultiPASS Viewer** (→ 4.-4. o.)

A My MultiPASS mappában tárolt dokumentumokat tekintheti meg segítségével.

- **MultiPASS Photo Enhancer** (→ *Szoftver kézikönyv*)

Segítségével a MultiPASS Viewer programmal megnyitott képen összetett képbeállításokat végezhet.

- **MultiPASS Status Monitor** (→ 4-5. o.)

A készülék pillanatnyi állapotát és a hibakörülményeit mutatja.

- **MultiPASS Toolbar** (→ 7-1. o.)

Az eszköztár segítségével a képet közvetlenül megadott helyre olvashatja, pl. adott alkalmazásba (mondjuk levelező vagy grafikus alkalmazásba).

📌 MEGJEGYZÉS

- Ha Windows 2000/XP operációs rendszert használ, az MPService (MultiPASS Service) automatikusan települ, és futnia kell, amikor a MultiPASS Suite és a készülék segítségével dolgoz fel feladatot. Az MPService a számítógép indításakor automatikusan indul, akkor is, ha nem lép be a Windows-ba. Ha kilép a Windows-ból és a számítógép bekapcsolva marad, az MPService tovább fut, hogy a további MultiPASS feladatot feldolgozza.

► My MultiPASS

A My MultiPASS könyvtár tartalmazza a Scan to Save mappát, amelyben a beolvasott képeket tárolja.

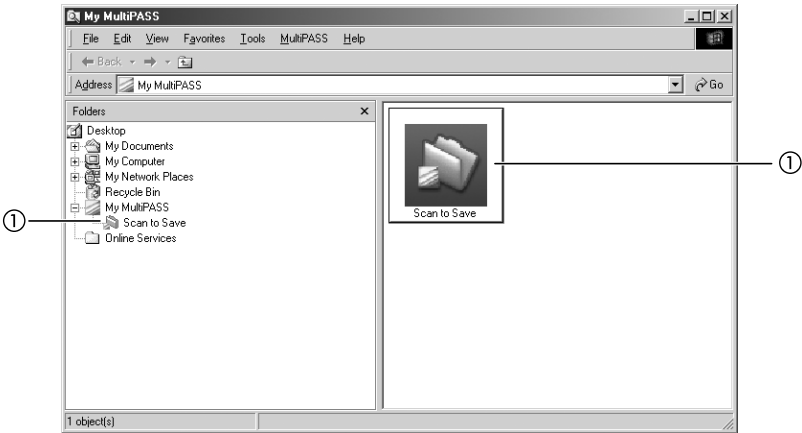

① **Scan to Save mappa**—A beolvasott képeket a My Pictures mappában, vagy a My Documents mappában, vagy a Scan to Save mappában tárolja.

A My MultiPASS a Windows Explorer programon belül működik, ezért hasonló a felépítése. A My MultiPASS mappáról részletes leírást ld. a *Szoftver kézikönyv* c. kötetben.

A My MultiPASS mappa megnyitása

Kövesse az alábbi műveletek egyikét a My MultiPASS megnyitásához.

A MultiPASS Toolbar (eszköztár) ikonon kattintson a [MultiPASS] billentyűre (→ 7-1. o.).

-vagy-

A Windows asztalon kattintson kétszer a My MultiPASS ikonra.

-vagy-

Ha a My MultiPASS mappát a Windows Explorer programból nyitja meg, kattintson a [My MultiPASS] billentyűre az Asztalon.

📌 MEGJEGYZÉS

• Ha megnyitja My MultiPASS mappát, a MultiPASS menü megjelenik a menüsoron.

► MultiPASS Viewer

A MultiPASS Viewer segítségével a Scan to Save mappában tárolt dokumentumokat nyithatja meg és tekintheti meg. Ha megnyitja a Viewer segítségével, és szerkeszteni kívánja a dokumentumot, megnyithatja a MultiPASS Photo Enhancer programban, ahol összetett képszerkesztést végezhet, pl. szűrő effektet tehet a dokumentumhoz. A MultiPASS Photo Enhancer programról részletes leírást a *Szoftver kézikönyv* kézikönyvben talál.

Dokumentum megnyitása a Viewer segítségével

- 1 A Scan to Save mappában kattintson kétszer a megnyitni kívánt dokumentumra.

Eszköztár gombok

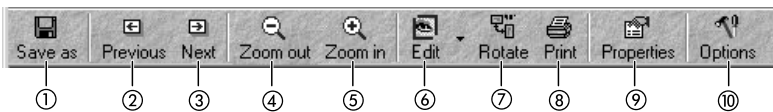

- ① Új néven menti a dokumentumot.
- ② Az előző képet jeleníti meg.
- ③ A következő képet jeleníti meg.
- ④ Távolodik a dokumentumtól.
- ⑤ Közeledik a dokumentumhoz.
- ⑥ Dokumentum megnyitása a Photo Enhancer segítségével
- ⑦ Elforgatja a dokumentumot.
- ⑧ Kinyomtatja a dokumentumot.
- ⑨ Megnyitja a tulajdonságok (Properties) párbeszédpanelt.
- ⑩ A Viewer ablak lehetőségei állíthatók be.

Dokumentum mentéséhez: a File menüben kattintson a [Save As] billentyűre. Adja meg a dokumentum nevét, majd kattintson a [Save] billentyűre.

A Viewer bezárása: A File menüben kattintson az [Exit] billentyűre.

A különböző funkciók és a Viewer részletes leírását a *Szoftver kézikönyv* kötetben vagy az online súgóban találja.

► MultiPASS Status Monitor

A MultiPASS Status Monitor (állapotmonitor) a készülék aktuális állapotát és azt mutatja, ha a fellépő hibát orvosolni kell. Műveletet nem tud megszakítani.

Ha a Status Monitor nyitva van, a Windows asztalon ablakként jelenik meg, a Windows feladatsoron pedig ikonként.



A Status Monitor megnyitása

A Windows asztalon kattintson a [Start] billentyűre, mutasson a [Programok] vagy a [Minden program], billentyűre, a [MultiPASS Suite] programra, majd kattintson a [MultiPASS Status Monitor] menüpontra.

A különböző funkciók és a Status Monitor részletes leírását a *Szoftver kézikönyv* kötetben vagy az online súgóban találja.

► MultiPASS Toolbar

A MultiPASS Toolbar (Eszköztár) megjelenik a Windows asztalon, a dokumentum beolvasható és feldolgozható segítségével.

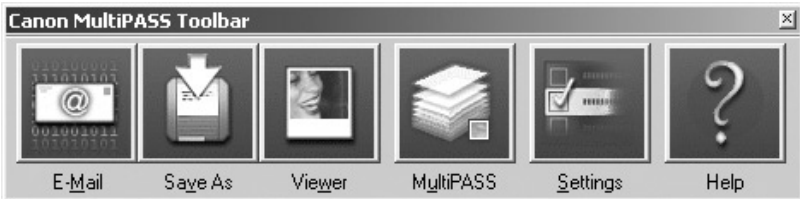

Az eszköztár különböző funkcióiról és beállításáról részletesen az Általános segédkézikönyv 7-1. o. olvashat.

A Toolbar (Eszköztár) megnyitása

Telepítés közben a Toolbar beállítása az lesz, hogy a Windows indításakor automatikusan megjelenik. Ha bármilyen okból bezárta, az alábbi műveletekkel nyissa meg:

A Windows asztalon kattintson a [Start] billentyűre, mutasson a [Programok] vagy a [Minden program], billentyűre, a [MultiPASS Suite] programra, majd kattintson a [MultiPASS Toolbar] menüpontra. A Windows asztalon lévő MultiPASS Toolbar ikon kétszeres kattintásával is megnyitható.

► További információk

A MultiPASS Suite szoftver összes szolgáltatásáról a leírást a *Szoftver kézikönyv* kötetben vagy az online súgóban találja.

Nyomtatás a számítógépről —Alapvető műveletek

► Nyomtatás előtt

Nyomtatás előtt ellenőrizze az alábbi pontokat:

● **Telepítette a MultiPASS Suite szoftvert?**

Ha nem, az utasítások a *Telepítési útmutató* vagy a *Szoftver kézikönyv* kézikönyvben található.

● **A készülék van beállítva alapértelmezett nyomtatóként?**

Úgy ellenőrizheti, hogy a készülék-e az alapértelmezett nyomtató, ha egy alkalmazásban megnyitja a Nyomtatás párbeszédpanelét, és megnézi, hogy a készülék van-e kiválasztva a Nyomtató ablakon. Ha nincs kiválasztva, kövesse az alábbi folyamatot:

- 1 A Windows asztalon kattintson a [Start] menüre, mutasson a [Beállítások] pontra, kattintson a [Nymtatók] ablakra, (Windows XP: kattintson a [Start] menüre, majd a [Nymtatók és faxok] pontra.**
- 2 A Nyomtatók (Nymtatók és faxok) ablakban kattintson a nyomtató ikonra.**
- 3 A File menüben kattintson az [Alapértelmezett] vagy [Beállítás alapértelmezett nyomtatóként] pontra.**

● **Megfelelő nyomathordozót töltött a többcélú tálcába?**

Részletes információért lapozza fel a 3. fejezet.

► Nyomtatás

Ha telepítette a MultiPASS Suite szoftvert, bármely olyan Windows alkalmazásból nyomtathat, amelynél a nyomtatás megengedett.

Az egyes Windows alkalmazásokban a dokumentumok nyomtatásának menete kissé eltérhet. Az alábbiakban egy általános nyomtatási folyamatot írunk le. Megadott alkalmazásból történő nyomtatásról részletes leírást az alkalmazás útmutatójában talál.

Dokumentum nyomtatását az alábbiak alapján végezzen:

1 A Windows alkalmazásban nyissa meg a dokumentumot, majd nyomja meg a nyomtatás parancsot.

- A legtöbb alkalmazásban a nyomtatás parancsot a Fájł menőben vagy az eszköztárban találja.

2 A Nyomtatás párbeszédpanelen a készülék legyen kiválasztva. Ha nincs, a nyomtatók közül válassza ki készülékét a legördölő listán ①.

3 A dokumentum nyomtatásához kattintson ide ②.

- Ez a parancs rendszerint [OK] vagy [Nyomtatás].

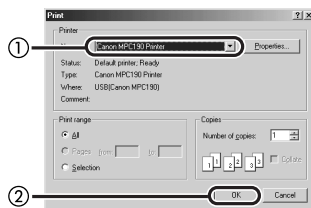

► A nyomtatás megszakítása

Az alábbi művelettel törölheti a nyomtatást a Nyomtatás párbeszédpanelen a nyomtatás elindítása előtt:

1 A Nyomtatás párbeszédpanelen nyomja le a nyomtatás törlését.

- Ez a parancs rendszerint [Mégse].

Ha a nyomtatás már elkezdődött, az alábbiak alapján törölheti a Windows-ból a nyomtatást:

1 A Windows asztalon kattintson a [Start] menőre, mutasson a [Beállítások] pontra, kattintson a [Nyomtatók] ablakra, (Windows XP: kattintson a [Start] menőre, majd a [Nyomtatók és faxok] pontra.

2 A Nyomtatók (Nyomtatók és faxok) ablakban kétszer kattintson a nyomtató ikonra, jobb gombbal a nyomtatási feladatra, majd a [Nyomtatás törlése] vagy [Mégse] gombra.

► Nyomtatási beállítások megváltoztatása

A készülék gyári beállításokkal azonnali nyomtatásra képes. Ezek a beállítások meghatározzák, hogy néz majd ki a dokumentum nyomtatáskor. A beállításokat megváltoztathatja a nyomtatott dokumentumnak megfelelően.

Ha nem menti profilként, a beállítás csak az aktuális nyomtatási feladatra érvényes. A nyomtatási profilokról részletes leírást a *Szoftver kézikönyv* kötetben talál.

A nyomtatási beállítások kétféleképp adhatók meg:

Print Advisor—Varázslóként jelenik meg, végigvezeti önt egy kérdéssoron, amivel a dokumentumnak megfelelő beállítást megadhatja.

Kézileg—Az egyes beállításokat kézileg is megváltoztathatja a dokumentumnak megfelelően.

A nyomtatási beállítások megváltoztatása a Print Advisor segítségével

A nyomtatási beállítások megváltoztatása a Print Advisor segítségével:

1 A Windows alkalmazásban nyissa meg a dokumentumot, majd nyomja meg a nyomtatás parancsot.

- A legtöbb alkalmazásban a nyomtatás parancsot a Fájll menüben vagy az eszköztárban találja.

2 A Nyomtatás párbeszédpanelen kattintson a [Properties] menüre.

3 A Properties (tulajdonságok) párbeszédpanelen a Main címkén kattintson a [Print Advisor] pontra.

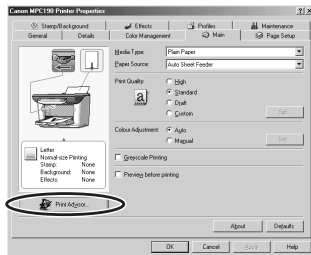

4 Kövesse a képernyő utasításait.

Részletes leírást a *Szoftver kézikönyv* kézikönyvben vagy az online sűgón talál.

Nyomatási beállítások megváltoztatása kézileg

Az alábbi általános menetet kövesse a nyomtatási beállítások megváltoztatásához:

- 1 A Windows alkalmazásban nyissa meg a dokumentumot, majd nyomja meg a nyomtatás parancsot.**
 - A legtöbb alkalmazásban a nyomtatás parancsot a Fájll menüben vagy az eszköztárban találja.
- 2 A Nyomtatás párbeszédpanelen kattintson a [Properties] menüre.**
- 3 A Properties (Tulajdonságok) párbeszédpanelen adja meg a kívánt beállításokat a megfelelő fülökön vagy párbeszédpaneleken.**
 - Ha a változtatásokkal nincs megelégedve, és vissza szeretne térni az alapbeállításokhoz, kattintson a [Defaults] pontra.
- 4 Az [OK] billentyű megnyomásával elfogadja a változtatásokat és bezárja a párbeszédpanelt.**
 - A [Cancel] billentyű megnyomásával törli a változtatásokat és bezárja a párbeszédpanelt.

A különböző beállítások részletes leírását a *Szoftver kézikönyv* kötetben vagy az online súgóban találja.

► További információk

Az összes nyomtatási szolgáltatás részletes leírását a *Szoftver kézikönyv* kötetben vagy az online súgóban találja.

▶ Másolható dokumentumok

A másolható dokumentumokról, a követelményekről, betöltésükről részletes leírást ld. a 2. fejezetet.

▶ Másolatok készítése

Fekete-fehér másolatok készítéséhez az alábbi műveleteket végezze el:

- 1 Tegye a dokumentumot a másolóüvegre!**
 - A dokumentum behelyezéséről ld. a 2-2. o.
- 2 A [◀] vagy a [▶] billentyűvel válassza ki a másolatszámot.**
- 3 Adja meg a dokumentumhoz szükséges beállításokat.**
 - Fekete-fehér másolás kiválasztása: 6-2. o.
 - Nyomathordozó méretének és típusának kiválasztása: 3-9. o.
 - A képminőség kiválasztása: 6-2. o.
 - Beolvasási megvilágítás beállítása: 6-3. o.
 - Másolási arány megadása: 6-3. o.
- 4 Nyomja le a [Start/Másolás] billentyűt.**
 - A másolás törléséhez nyomja le a [Stop/Visszaállít] gombot.

▶ A másolt kép javítása

Színes vagy fekete-fehér másolás kiválasztása

Forduljon a *Másolatok készítése* c. részhez, a 6-1. o. a 3. lépéshez, válassza ki a színes vagy fekete-fehér másolást az alábbiak alapján:

Színes másoláshoz: A [Színes/Fekete-fehér] billentyűvel kapcsolja be a Colour lámpát.

Fekete-fehér másoláshoz: A [Színes/Fekete-fehér] billentyűvel kapcsolja be a Colour lámpát.

A képmínőség beállítása (felbontás)

Forduljon a *Másolatok készítése* c. részhez, a 6-1. o. a 3. lépéshez, állítsa be a képmínőséget az alábbiak alapján:

1 Nyomja le a [Menü] billentyűt négyszer.

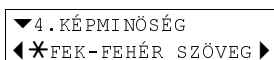

2 A [◀] vagy a [▶] billentyűvel válassza ki a képmínőséget.

- Fekete-fehér módban válassza a következőket:
 - <FEK-FEHÉR SZÖVEG> csak szöveges dokumentumokhoz.
 - <FEK.-FEHÉR FOTÓ> fényképekhez.
 - <FEK.-FEH. VÁZLAT> gyors másoláshoz, kisebb felbontással.
Színes módban válassza a következőket:
 - <SZÍNES NORMÁL> csak szöveges színes dokumentumhoz.
 - <SZÍNES FINOM> színes fényképekhez.
 - <SZÍNES GYORS> gyors színes másoláshoz, kisebb felbontással.*

3 Nyomja meg az [OK] billentyűt.

MEGJEGYZÉS

- <SZÍNES GYORS> használatkor, ha a színes nyomat nem felel meg az elvártnak, a <SZÍNES NORMÁL> vagy <SZÍNES FINOM> beállítással próbálja újra a másolást.

A megvilágítás (fedettség) beállításai

A megvilágítás (fedettség) a világos és sötét részek közötti különbséget jelenti. A nagyobb megvilágítással a fekete sötétebb, a fehér világosabb lesz, a kisebb megvilágítás beállítás csökkenti a fekete és fehér közötti különbséget.

Forduljon a *Másolatok készítése* c. részhez, a 6-1. o. a 3. lépéshez, állítsa be a megvilágítást az alábbiak alapján:

1 Nyomja le a [Menü] billentyűt háromszor.



2 A [◀] vagy a [▶] billentyűvel válassza ki a megvilágítást.

3 Nyomja meg az [OK] billentyűt.

4

▶ Másolat nagyítása és kicsinyítése

Háromféleképpen kicsinyíthet illetve nagyíthat másolatot: rögzített másolási aránnyal, kézzel megadott másolási aránnyal és a kiválasztott nyomathordozó alapján automatikusan.

Rögzített másolási arány

Forduljon a *Másolatok készítése* c. részhez, a 6-1. o. a 3. lépéshez, állítsa be a másolási arányt az alábbiak alapján:

1 Nyomja meg a [Menü] gombot.

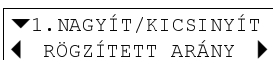

2 Nyomja meg az [OK] billentyűt.

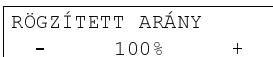

3 A [◀] vagy a [▶] billentyűvel válassza ki a másolási arányt.

- Az alábbiakból választhat:
 - <25% MIN.>
 - <70% A4 → A5>
 - <86% A4 → B5>
 - <100%>
 - <115% B5 → A4>
 - <141% A5 → A4>
 - <400% MAX.>

4 Nyomja meg az [OK] billentyűt.

Másolási arány megadása kézzel

Forduljon a *Másolatok készítése* c. részhez, a 6-1. o. a 3. lépéshez, állítsa be a másolási arányt az alábbiak alapján:

1 Nyomja meg a [Menü] gombot.

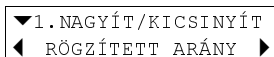

2 A [◀] vagy a [▶] billentyűvel válassza a <ZOOM> billentyűt.

3 Nyomja meg az [OK] billentyűt.

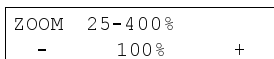

4 A [◀] vagy [▶] billentyűvel adja meg a 25% és 400% közötti másolási arányt.

- A [◀] vagy [▶] billentyű nyomva tartásával gyorsan halad az arány kiválasztása.

5 Nyomja meg az [OK] billentyűt.

Kép másolása az oldal mérete alapján

Ha a dokumentum mérete nagyobb vagy kisebb a megadott nyomathordozó méreténél (→ 3-9. o.), automatikusan nagyíthatja vagy kicsinyítheti a képet úgy, hogy az adott nyomathordozóra illeszkedjen.

MEGJEGYZÉS

- Néhány dokumentumméretet esetleg nem ismer fel a készülék megfelelőképpen.

Forduljon a *Másolatok készítése* c. részhez, a 6-1. o. a 3. lépéshez, kövesse az alábbi műveleteket:

1 Nyomja meg a [Menü] gombot.

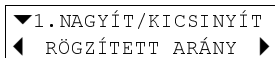

2 A [◀] vagy a [▶] billentyűvel válassza a <TELJES OLDAL> billentyűt.

3 Nyomja meg az [OK] billentyűt.

▶ Összetett másolási szolgáltatások

Két oldal másolása egy oldalra

Ezzel a szolgáltatással két oldalt egy oldalra kicsinyíthet.

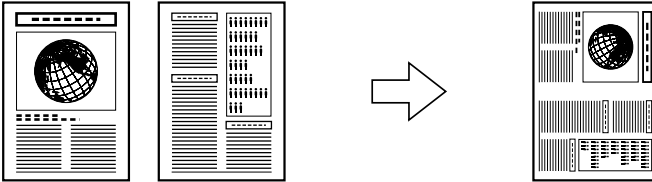

📎 MEGJEGYZÉS

- Ha megjelenik a kijelzőn az A MEMÓRIA MEGTELT üzenet másolásakor, állítsa a képminőséget <FEK-FEHÉR SZÖVEG> vagy <NORMÁL SZÍNES> beállításra (→ 6-2. o.) és próbálja újra a másolást.
- A szolgáltatás csak akkor használható, ha a nyomathordozó méretek beállítása <A4> vagy <LTR>. Nyomathordozó méretének és típusának kiválasztása: 3-9. o.

Két oldal egy oldalra kicsinyítéséhez kövesse az alábbi műveleteket:

- 1 Tegye a dokumentumot a másolóüvegre!**
- 2 A [◀] vagy a [▶] billentyűvel válassza ki a másolatszámot.**
- 3 Adja meg a dokumentumhoz szükséges beállításokat (→ 3. lépés, 6-1. o.).**
 - A másolási arányt nem módosíthatja.
- 4 Nyomja le a [Menü] billentyűt ötször.**

Pl.:

▼ 5. KÜLÖNLEG. MÁSOLAT
◀ 2-ről 1-re ▶

5 Nyomja meg az [OK] billentyűt.

Pl.:

66% A4 SZÖVEG	01
2-ről 1-re	

- Ha a nyomathordozó mérete nem <A4> vagy <LTR>, akkor a kijelzőn a következő üzenet jelenik meg:

Pl.:

MÉRET : < *A4 >
TÍPUS : *NORMÁL

- A [◀] vagy [▶] billentyűvel válassza az <A4> vagy <LTR> beállítást, majd nyomja le az [OK] billentyűt.
- A [◀] vagy a [▶] billentyűvel válassza ki a nyomathordozó típusát, majd nyomja le az [OK] billentyűt.

6 Nyomja le a [Start/Másolás] billentyűt.

A készülék jelzi, ha az oldal beolvasása megtörtént. Töltse be a következő oldalt, és kövesse a kijelző utasításait.

Másolás keret nélkül

A szolgáltatással színes képeket úgy másolhat, hogy a kép az egész oldalt megtöltse, keret nélkül.

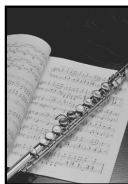

MEGJEGYZÉS

- Különleges papírt használjon ehhez a funkcióhoz (→ 3-1. o.).
- A szolgáltatás csak akkor használható, ha a nyomathordozó méretek beállítása <A4>, <LTR>, vagy <4" × 6">. Nyomathordozó méretének és típusának kiválasztása: 3-9. o.-Letter méretű papír esetén mégis megjelenhet.
- A szolgáltatás csak akkor használható, ha a nyomathordozó típusának beállítása <FÉNYES>, <N.FB.> vagy <FOTÓ>. Nyomathordozó méretének és típusának kiválasztása: 3-9. o.
- Ezzel a szolgáltatással csak színesben másolhat.
- Mivel a képet másolásakor kismértékben nagyítja, hogy a teljes oldalt megtöltse, a kép szélei kissé lemaradhatnak.
- Ha keret nélküli másolást választ, a kijelzőn a <100%+> beállítás jelenik meg.

A keret nélküli másolást az alábbiak alapján végezze:

- 1 Tegye a dokumentumot a másolóüvegre!**
- 2 A [◀] vagy a [▶] billentyűvel válassza ki a másolatszámot.**
- 3 Adja meg a dokumentumhoz szükséges beállításokat (→ 3. lépés, 6-1. o.).**
 - A képmínőség beállítása a <FINOM SZÍNES>. Ezt a beállítást nem módosíthatja.
 - Nem használhatja a [Színes/Fekete-fehér] gombot. A másolás színes.
- 4 Nyomja le a [Menü] billentyűt ötször.**

Pl.:

▼5. KÜLÖNLEG. MÁSOLAT
◀ 2-ről 1-re ▶

- 5 A [◀] vagy a [▶] billentyűvel válassza a <MÁS.KERET NÉLKÜL> billentyűt.**

- 6 Nyomja meg az [OK] billentyűt.**

• Ha a nyomathordozó méret beállítás nem <A4>, <LTR> vagy <4" × 6">, vagy ha a nyomathordozó <NORMÁL>, a kijelzőn az alábbi üzenet jelenik meg:

Pl.:

MÉRET : < *A4 >
TÍPUS : *FOTÓ

- A [◀] vagy [▶] billentyűvel válassza az <A4>, <LTR> vagy <4" × 6"> beállítást, majd nyomja le az [OK] billentyűt.
- A [◀] vagy [▶] billentyűvel válassza a <FOTÓ>, <FÉNYES> vagy <N.FB.> beállítást a nyomathordozó típusának, majd nyomja le az [OK] billentyűt.

- 7 Nyomja le a [Start/Másolás] billentyűt.**

MEGJEGYZÉS

- Megadhatja az eredeti képről levágott rész szélességét (→ TÚLNÝÚLÁS MÉRTÉK>, 10-4. o.).

Képismétlés az oldalon

Ezzel a szolgáltatással egy kép egyetlen oldalra többször nyomtatható.

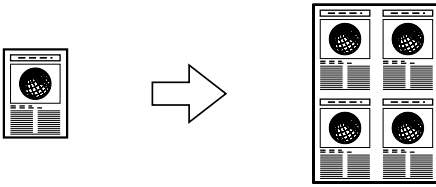

A készülék automatikusan ki tudja választani, hányszor ismétlje a képet az oldalon (→ 6-10. o.), vagy megadható kézzel is az ismétlések száma (→ alább).

A kép előkészítése a kézi ismétléshez

A kép sikeres ismétléséhez (a <KÉZI> beállítással), kövesse az alábbiakat:

- 1 Adja meg a másoláshoz használt nyomathordozó méretét és típusát** (→ 3-9. o.).
- 2 Adja meg, hányszor kívánja másolni a képet. Függőlegesen és vízszintesen is legfeljebb négyszer ismételheti meg a képet.**
- 3 A dokumentum nem lehet nagyobb a felosztások egyikénél. Például, ha négy eredeti méretű ismétlését szeretné a dokumentumnak, akkor a dokumentum nem lehet nagyobb a használt nyomathordozó méretének egy negyedénél.**

Példák:

• 2 × 2 ismétlés

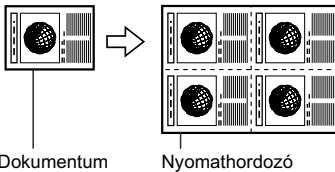

• 3 × 3 ismétlés

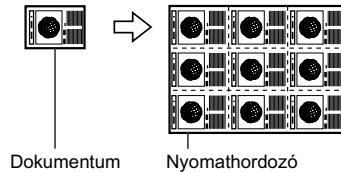

MEGJEGYZÉS

- A dokumentum beolvasási területe a nagyítási vagy kicsinyítési aránytól is függ.

Elkezdheti a másolást.

A kép másolása

Az alábbi műveleteket kövesse a kép automatikus vagy kézi ismétléséhez:

- 1 Tegye a dokumentumot a másolóüvegre!
- 2 A [**◀**] vagy a [**▶**] billentyűvel válassza ki a másolatszámot.
- 3 Adja meg a dokumentumhoz szükséges beállításokat (→ 3. lépés, 6-1. o.).
- 4 Nyomja le a [**Menü**] billentyűt ötször.

Pl.:

▼5. KÜLÖNLEG. MÁ SOLAT
◀ 2-ről 1-re ▶

- 5 A [**◀**] vagy a [**▶**] billentyűvel válassza a <KÉPISMÉTLÉS> billentyűt.
- 6 Nyomja meg az [**OK**] billentyűt.

Pl.:

KÉPISMÉTLÉS
◀ AUTO. ▶

- 7 A [**◀**] vagy [**▶**] billentyűvel válassza az <AUTO.> vagy <KÉZI> beállítást.

● Ha a 7. lépésben <AUTO.> beállítást választott:

- 8 Nyomja meg az [**OK**] billentyűt.

Pl.:

100% A4 SZÖVEG	01
ISMÉT AUTOM.	

- 9 Nyomja le a [**Start/Másolás**] billentyűt.

● Ha a 7. lépésben <KÉZI> beállítást választott:

- 8 Nyomja meg az [**OK**] billentyűt.

Pl.:

FÜGGŐLEGES	< 2 >
VÍZSZINTES	2

- 9 A [**◀**] vagy [**▶**] billentyűkkel adja meg a függőleges ismétlések számát (legfeljebb 4).

- 10 Nyomja meg az [**OK**] billentyűt.

Pl.:

FÜGGŐLEGES	3
VÍZSZINTES	< 2 >

11 A [**◀**] vagy [**▶**] billentyűvel adja meg a vízszintes ismétlések számát (legfeljebb 4).

12 Nyomja meg az [OK] billentyűt.

Pl.: 100% A4 SZÖVEG 01
ISMÉT 3x3 01

13 Nyomja le a [Start/Másolás] billentyűt.

Tükörkép készítése

Ezzel a szolgáltatással a dokumentumról tükörképet készíthet. Használja a szolgáltatást akkor, ha vasalható textilmintát készít, így az anyagra történő vasaláskor a kép a megfelelő módon jelenik meg.

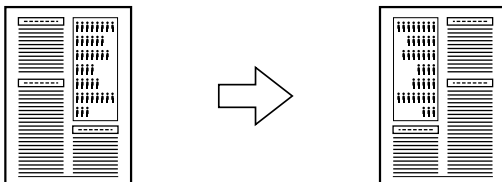

A tükörkép másolást az alábbiak alapján végezze:

- 1** Tegye a dokumentumot a másolóüvegre!
- 2** A [**◀**] vagy a [**▶**] billentyűvel válassza ki a másolatszámot.
- 3** Adja meg a dokumentumhoz szükséges beállításokat (→ 3. lépés, 6-1. o.).
- 4** Nyomja le a [Menü] billentyűt ötször.

Pl.: ▼5. KÜLÖNLEG. MÁSOLAT
◀ 2-ről 1-re ▶

5 A [**◀**] vagy a [**▶**] billentyűvel válassza a <TÜKÖRKÉP> billentyűt.

6 Nyomja meg az [OK] billentyűt.

Pl.: 100% A4 SZÖVEG 01
TÜKÖRKÉP

7 Nyomja le a [Start/Másolás] billentyűt.

Kép kicsinyítése az oldal méretéhez

Ha a dokumentum mérete nagyobb a megadott nyomathordozó méreténél, a szolgáltatással automatikusan nagyíthatja vagy kicsinyítheti a képet úgy, hogy az az adott nyomathordozóra illeszkedjen.

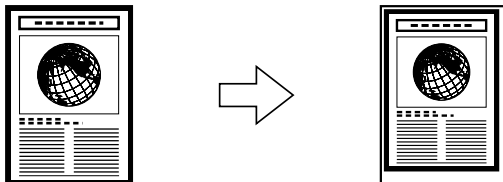

MEGJEGYZÉS

- A többcélú tálcába tölthető nyomathordozókról részletes leírás: 3-9. o.

Az alábbi műveleteket kövesse a teljes kép adott méretű lapra másolásához:

- 1** Tegye a dokumentumot a másolóüvegre!
- 2** A [**◀**] vagy a [**▶**] billentyűvel válassza ki a másolatszámot.
- 3** Adja meg a dokumentumhoz szükséges beállításokat (→ 3. lépés, 6-1. o.).
- 4** Nyomja le a [**Menü**] billentyűt ötször.

Pl.:

▼5. KÜLÖNLEG. MÁSOLAT
◀ 2-ről 1-re ▶

- 5** A [**◀**] vagy a [**▶**] billentyűvel válassza a <TELJES KÉP> billentyűt.
- 6** Nyomja meg az [**OK**] billentyűt.

Pl.:

90% A4 SZÖVEG	01
TELJES KÉP	

- 7** Nyomja le a [**Start/Másolás**] billentyűt.

MEGJEGYZÉS

- Néhány dokumentum esetében a dokumentum legalsó része lemaradhat a másolatról.

▶ Beolvasás előtt

Beolvasás előtt ellenőrizze az alábbi pontokat:

- **Telepítette a MultiPASS Suite szoftvert?**
Ha nem, az utasítások a *Telepítési útmutató* vagy a *Szoftver kézikönyv* kézikönyvben található.
- **Megfelel-e a beolvasni kívánt dokumentum a másolóüvegen másolás követelményeinek?**
Részletes információért lapozza fel a 2. fejezetet.

▶ Beolvasási módszerek

Háromféleképpen olvashat be képet a számítógépre:

- A MultiPASS Toolbar (eszköztár) segítségével (→ alább)
- TWAIN vagy WIA (Windows XP) kompatibilis Windows alkalmazás használatával (→ 7-4. o.)
- A kezelőpanel [Scan] billentyűjével (→ 7-5. o.)

Beolvasás a MultiPASS Toolbar (eszköztár) segítségével

A MultiPASS Suite szoftver telepítésekor a MultiPASS Toolbar beállítása az, hogy a Windows asztalon automatikusan megjelenik. A Toolbar több olyan gombot tartalmaz, amellyel a dokumentum igény szerint beolvasható a számítógépre.

Az alábbiak alapján olvashat be dokumentumot a Toolbar segítségével:

- 1 **Tegye a dokumentumot a másolóüvegre!**
 - A dokumentum behelyezéséről ld. a 2-2. o.

2 A Windows asztalon lévő MultiPASS Toolbar beolvasás ikonjára kattintson.



- ① Beolvassa a dokumentumot és automatikusan a levelezőalkalmazás egy e-mail üzenetéhez csatolja.
- ② A dokumentumot a My MultiPASS Scan to Save mappájába olvassa és menti (→ 4-3. o.).
- ③ Beolvassa a dokumentumot és automatikusan megjeleníti egy grafikai alkalmazásban (amelyet ön ad meg).
- ④ Megnyitja a My MultiPASS mappát (→ 4-3. o.).
- ⑤ A Toolbar beállításait adhatja meg, amelyek a beolvasás gomb jellemzőit és más tulajdonságokat határoznak meg.
- ⑥ Az online súgót jeleníti meg.

3 Ha megjelenik a beolvasás ablak, adja meg a kívánt beolvasási beállításokat és olvassa be a dokumentumot.

- A beolvasás ablakról részletes leírás a *Szoftver kézikönyv* kötetben található.

4 Ha a beolvasás elkészült, tegye a következő egyikét:

- Ha a 2. lépésben [E-Mail] billentyűre kattintott-Az e-mail üzenet ablakban adja meg a megfelelő adatokat és küldje el az e-mail üzenetet.
- Ha a 2. lépésben a [Save As] billentyűre kattintott-A képfájl automatikusan a Scan to Save mappába menti (→ 4-3. o.).
- Ha a 2. lépésben a [Viewer] billentyűre kattintott-A kép automatikusan megjelenik a megadott grafikai alkalmazásban.

A Toolbar (Eszköztár) gombok beállításainak megváltoztatása

Minden egyes Toolbar gomb beállításait megváltoztathatja. Beállíthatja, hogy a Toolbar megjelenítsen olyan más gombot is, amellyel a dokumentumot beolvashatja és másképpen feldolgozhatja.

A Toolbar beállítások megváltoztatását az alábbiak alapján végezze:

- 1 A Windows asztalon, a My MultiPASS ikonon kattintson a [Settings] pontra.**
- 2 Válassza ki a megváltoztatni kívánt gomb címkéjét, és végezze el a beállítást.**

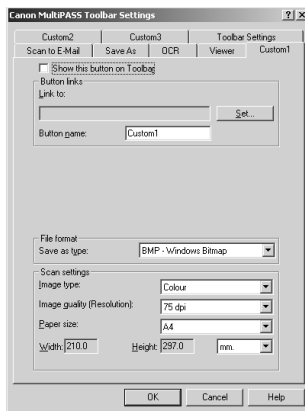

- 3 Kattintson az [OK] billentyűre.**

Részletes leírást az egyes beállításokról a *Szoftver kézikönyv* kötetben vagy az online súgón talál.

Beolvasás alkalmazásból

TWAIN vagy WIA (Windows XP) kompatibilis Windows alkalmazással közvetlenül beolvashat. Egyes alkalmazásokkal beolvashat több oldalt, másokkal nem. Erről az alkalmazás dokumentációjában tájékozódhat.

A Windows XP esetén a beolvasási meghajtó ScanGear vagy WIA lehet.

Az alábbiak alapján olvashat be alkalmazásból:

1 Tegye a dokumentumot a másolóüvegre!

- A dokumentum behelyezéséről ld. a 2-2. o.

2 A Windows alkalmazásban nyissa meg a dokumentumot, majd nyomja meg a beolvasás parancsot.

- Néhány alkalmazásban a megfelelő parancs a következő lehet: Acquire vagy Acquire Image. TWAIN-kompatibilis alkalmazással történő beolvasáshoz a megfelelő parancsot az adott alkalmazás dokumentációjában keresse.

3 A beolvasó ablakban adja meg az előzetes beolvasási kép lehetőségeit.

4 Kattintson a [Preview] billentyűre.

5 Tekintse meg a beolvasás képét. Állítsa be a szükséges képtulajdonságokat.

6 Kattintson a [Scan] billentyűre.

- Ha elkészült, a kép megjelenik a Windows alkalmazásban.

A kezelőpanel [Beolvasás] billentyűjének használata

A kezelőpanel [Beolvasás] billentyűjéhez rendelhet beolvasási műveletet, amelyhez később elég ezt az egy gombot lenyomni. Megadhatja pl., hogy jelenítse meg az eszköztárat, vagy végezze el az eszköztár egy gombjához rendelt műveleteket.

Az alábbi műveletekkel rendelhet a kezelőpanel [Beolvasás] billentyűjéhez feladatokat:

- 1 A Windows asztalon, a My MultiPASS ikonon kattintson a [Settings] pontra.
- 2 A "When Scanner Push Button pressed" menüben kattintson a vezérlőpanel [Beolvasás] gombjának megnyomásakor elvégzendő műveletekre.

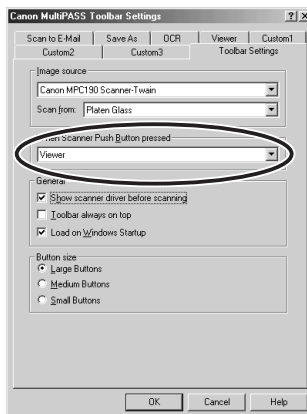

- 3 Kattintson az [OK] billentyűre.

► További információk

Az összes beolvasási szolgáltatás részletes leírását a *Szoftver kézikönyv* kötetben vagy az online súgóban találja.

► A tintatartályok cseréje

Kevés tinta figyelmeztetés

Amikor először tett be tintatartályt, akkor valószínűleg lenullázta a tintamérő funkciót, amely figyelmeztet, mennyi tinta maradt a tintatartályokban. Ha fogy a tinta, a kijelzőn megjelenik az <A FEKETE TINTA KEVÉS> vagy <A SZÍNES TINTA KEVÉS> figyelmeztetés, ekkor érdemes az új tintatartályt készenlétkébe helyezni arra az esetre, ha kifogy a tinta.

Másolásakor, ha a készülék abbahagyja a nyomtatást az üzenet megjelenésekor, nyomja le a [Folytat] billentyűt a nyomtatás folytatásához. A tinta azonban kifogyhat.

A tinta mennyiségét bármikor megállapíthatja, a 8-6. o. található magyarázat alapján.

✎ MEGJEGYZÉS

- Ha nem kívánja, hogy a figyelmeztetés megjelenjen, a szolgáltatást kapcsolja ki (→ KEVÉS TINTA FIGY>, 10-4. o.).

Mikor kell kicserélni a tintatartályokat?

Általánosságban akkor kell tintatartályt cserélni, ha a nyomtatási minőség romlik vagy a nyomtatott oldal üres. Csere előtt azonban kövesse a 8-7. o. található folyamatábrát annak megállapítására, hogy a romlás nem tulajdonítható-e más problémának.

Kezelés

▲ FIGYELEM!

- **A nyomtatófejet és a tintatartályokat tartsa távol a gyermekektől! Ha egy gyermek lenyel valamennyit a tintából, akkor azonnal forduljon orvoshoz!**
- A készülékben használható tintatartályok a következők:
 - BCI-24 fekete tintatartály
 - BCI-24 színes tintatartály
- Az optimális nyomtatás eléréséhez és a nyomtatási problémák elkerülése végett a Canon csak eredeti Canon tartályok használatát ajánlja. Újratöltött tintatartály által okozott kárt a Canon nem téríti meg.
- A cseretartály legyen új. Ha használt tintatartályt szerel be, a fűvókák eltömődhetnek, a tintamérő nem biztos, hogy helyesen mutatja a mennyiséget.
- A legjobb minőséget az egy évesnél nem régebbi tinta jelenti. Miután a tintatartályt a készülékbe helyezte, használja el hat hónapon belül.
- A beszerelésre kész állapot előtt ne bontsa fel a tintatartály csomagolását.
- A nyomtatott papírt ne érintse meg nedves kézzel és ne öntsön rá folyadékot, mert a tinta elfolyhat.
- Gyorsan cserélje ki a tintatartályokat. Ha beszerelte, ne vegye ki a készülékből, és ne tárolja szabadon. Ellenkező esetben a tintatartály visszaszerelésekor esetleg nem megfelelően működik.

A tintatartályok cseréje

Ez a rész a tintatartályok cseréjét ismerteti. Tintatartály cseréje előtt olvassa el a *Mikor kell kicserélni a tintatartályokat? c. részt* (→ 8-1. o.).

▲ FIGYELEM!

- Nyomtatás vagy más folyamatban lévő működés alatt ne cserélje ki a tintatartályokat.

Az alábbiak alapján cserélje ki a tintatartályt és állítsa vissza a tintamérőt:

- 1 Ellenőrizze, hogy be van-e kapcsolva a berendezés.

- 2 Nyissa ki a belső fedelet.

- A nyomtatófej kocsija balra mozdul.

▲ FIGYELEM!

- Ne próbálja meg kézzel mozgatni vagy megállítani a nyomtatófej kocsiját.
- Ne nyúljon semmilyen fém részhez.

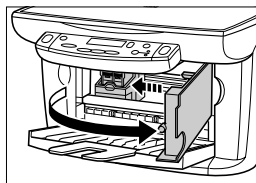

- 3 Fogja meg az üres tintatartály fogantyúját és húzza előre, amíg enged. Emelje ki a tintatartályt.

▲ FIGYELEM!

- A nyomtatófejet ne vegye ki a készülékből.
- Ha mindkét tintatartályt cserélni kell, egyenként vegye ki és cserélje mindegyiket.

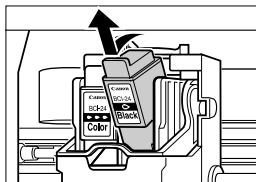

- Ne érjen a hengeres tengelyhez (A), az átlátszó fóliához (B), a hajlékony hozzátámasztáshoz (C), a tintaeszívóhoz (szivacs részhez) (D), vagy bármely fémrészhez.

🗋️ FONTOS

- Azonnal dobja ki a tintatartályt a helyi fogyasztó hulladék ártalmatlanítási szabályzatoknak és törvényeknek megfelelően.
- A tintatartályt óvatosan kezelje, hogy a ruházat és a környezet ne szennyeződjön.

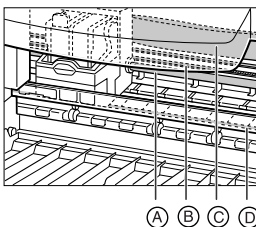

4 Távolítsa el az új tintatartály csomagolását. Ezután az ábra alapján fogja a tintatartályt és távolítsa el a védőkupakot (A).

- Ne rázza vagy ejtse le a tintatartályt, mert a tinta kifolyhat, ami beszennyezheti ruházatát vagy a kezét.
- Ha eltávolította, ne kísérelje meg visszahelyezni az (A) védőkupakot.

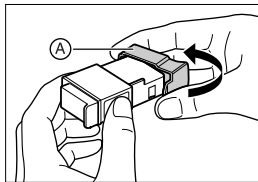

▲ FIGYELEM!

- Ne érjen a (B) tintakivezetéshez.

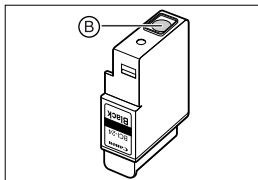

5 A fekete tintatartályt a nyomatófej üres nyílásába helyezze. Nyomja le a tintatartály fülét, amíg a tartály a helyére nem pattan.

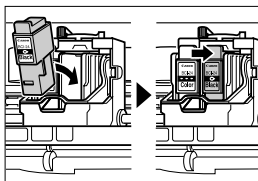

6 Ha a másik tintatartályt is cserélni kell, ismételje meg a 3-5. lépéseket.

7 Csukja be a belső fedelet.

8 A kijelzőn a következő üzenet jelenik meg:

TINTATART. CSERÉLVE?
◀ IGEN NEM ▶

Nyomja le a [◀] billentyűt a tintamérő visszaállításához.

- 9** Ha a fekete tartályt kicserélte, nyomja le a [◀] billentyűt. Ha nem, nyomja le a [▶] billentyűt.
- 10** Ha a színes tartályt kicserélte, nyomja le a [◀] billentyűt. Ha nem, nyomja le a [▶] billentyűt.
- A tintamérőt ezzel visszaállította. A tintatartályokban lévő tinta szintjét bármikor megtekintheti, ld. a 8-6. o.

A tintamérő visszaállítása

A tintamérő figyelni, mennyi tinta van a tartályban, ami lehetővé teszi, hogy a készülék figyelmeztetést küldjön, ha fogy. A tintatartályokban lévő tinta szintjét is bármikor megtekintheti segítségével.

Ha tintatartályt cserél, a kijelző figyelmezteti, hogy állítsa vissza a tintamérőt. Ha azonban valamilyen okból nem állította vissza a tartály cseréjekor a tintamérőt, az alábbi folyamattal állítsa vissza azt.

Ha a tintatartály cseréje után nem állítja vissza a tintamérőt, akkor a tinta fogyasztást jelző figyelmeztetés nem megfelelő időben jelenik meg, és nem lehet a tinta szintjét ellenőrizni a *A tinta szintjének leolvasása* c. részben leírtak szerint, ld. alább.

MEGJEGYZÉS

- A tintamérőt a számítógépről is visszaállíthatja (→ *Szoftver kézikönyv*).

- 1** Ismételten nyomja le a [Menü] billentyűt, amíg a <FELHASZN. ADATOK> pont meg nem jelenik.

Pl.:

▼ 8. FELHASZN. ADATOK
◀ KEVÉS TINTA FIGY ▶

- 2** A [◀] vagy a [▶] billentyűvel válassza a <TINTAMÉRÉS V.ÁLL> billentyűt.
- 3** Nyomja meg az [OK] billentyűt.

FEK. TINTA CSERÉLVE?
◀ IGEN NEM ▶

- 4** Ha a fekete tartályt kicserélte, nyomja le a [◀] billentyűt. Ha nem, nyomja le a [▶] billentyűt.
- 5** Ha a színes tartályt kicserélte, nyomja le a [◀] billentyűt. Ha nem, nyomja le a [▶] billentyűt.
- A tintamérőt ezzel visszaállította. A tintatartályokban lévő tinta szintjét bármikor megtekintheti, ld. alább.

A tinta szintjének leolvasása

Ha a tintatartály behelyezésekor vagy cseréjekor visszaállítja a tintamérőt, a tinta szintjét az alábbiak alapján olvashatja le:

- 1 Ismételten nyomja le a [Menü] billentyűt, amíg a <TINTAMENNYISÉG> pont meg nem jelenik.**

Pl.:

- 2 Nyomja meg az [OK] billentyűt.**

- A kijelző mutatja az aktuális tinta szintet.

■ ■ ■ : kb. 100 - 30%

■ ■ □ : kb. 30 %

■ □ □ : 0% (üres)

? : a tintamérő nincs visszaállítva

- : A <KEVÉS TINTA FIGY> beállítás ki van kapcsolva. (→ 10-4. o.)

► A nyomtatófej karbantartása

A nyomtatófej karbantartásának folyamatábrája

H a nyomtatás minősége romlik, az alábbi folyamatot kövesse:

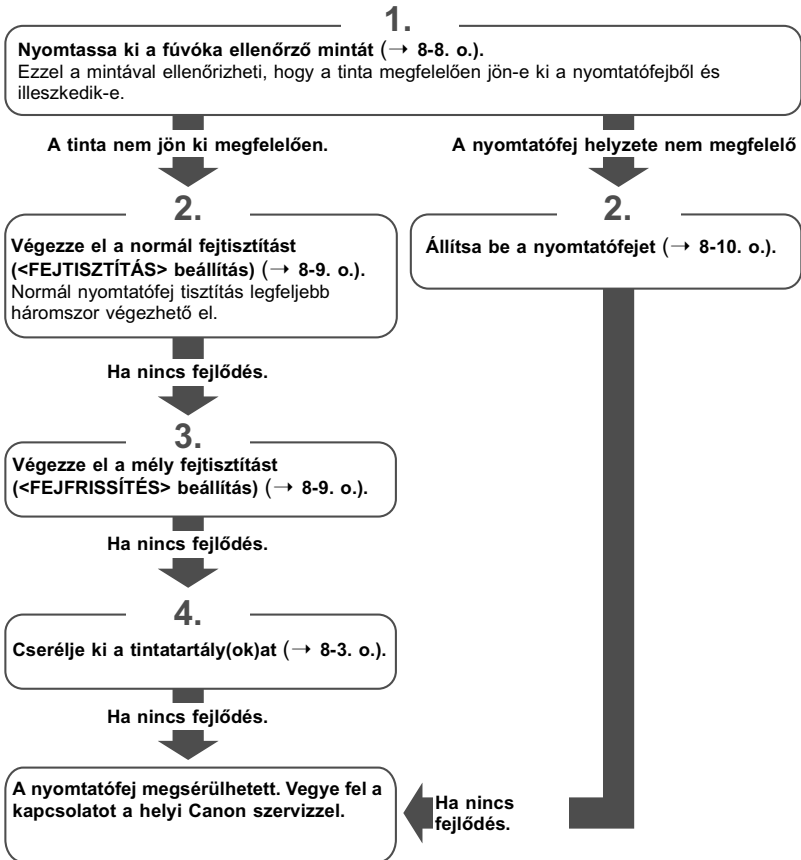

A fúvóka ellenőrző minta kinyomtatása

A fúvóka ellenőrző minta megmutatja, hogy az egyes fúvókák megfelelően működnek-e.

MEGJEGYZÉS

• A fúvóka ellenőrző mintát a számítógépről is kinyomtathatja (→ *Szoftver kézikönyv*).
Kövesse az alábbi eljárást, ha a fúvóka ellenőrző mintát a készülékről nyomtatja.

- 1 Töltsön A4-es vagy levél méretű normál papírt a többcélu tálcába.
- 2 Ismételten nyomja le a [Menü] billentyűt, amíg a <KARBANTARTÁS> pont meg nem jelenik.



- 3 Nyomja meg az [OK] billentyűt.

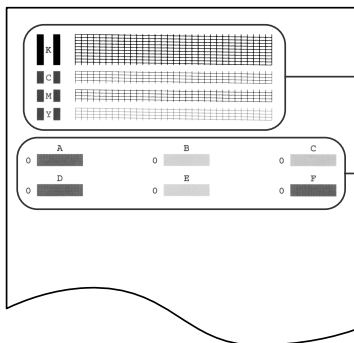

Fúvóka ellenőrző minta

Ha a tesztminta töredezett, hiányos vagy egy adott szín hiányzik a nyomtatásról, ld. az *A nyomtatófej tisztítása* c. részt 8-9. o..

Nyomtatófej helyzete

Ha a minta nem egyforma, állítsa be a nyomtatófejet (→ 8-10. o.).

A nyomtatófej tisztítása

Ha a tesztminta töredezett, hiányos vagy egy adott szín hiányzik a nyomtatásról, akkor tisztítsa meg a nyomtatófejet.

MEGJEGYZÉS

- A nyomtatófej tisztítása kis mennyiségű tintát igényel. A túl gyakori tisztítás viszont megnöveli a tintafelhasználást.
- A nyomtatófejet a számítógépről is tisztíthatja (→ *Szoftver kézikönyv*).

Kövesse az alábbi eljárást, ha a nyomtatófejet a készülékről nyomtatja.

- 1** Ismételten nyomja le a [Menü] billentyűt, amíg a <KARBANTARTÁS> pont meg nem jelenik.



- 2** A [◀] vagy a [▶] billentyűvel válassza ki a tisztítási beállítást.

- A következőket válassza:
 - <FEJTISZTÍTÁS> normál nyomtatófej tisztításhoz.
 - <FEJFRISZÍTÉS> mély nyomtatófej tisztításhoz.
- A választásról részletes leírást ld. a 8-7. o.

- 3** Nyomja meg az [OK] billentyűt.

A nyomtatófej beállítása

A telepítés utáni nyomtatófej beállítást a *Telepítési útmutató* kötetben leírtak alapján végezze el.

Ha a fúvóka ellenőrző mintát nyomtatta (→ 8-8. o.) és úgy határozott, hogy a nyomtatófej beállításra szükség van, a kezelőpanelről vagy a MultiPASS Suite szoftver segítségével tegye meg.

A nyomtatófej beállítása a kezelőpanelről

Kövesse az alábbi eljárást a nyomtatófej kezelőpanelről történő beállításához:

- 1 Töltsön A4-es vagy levél méretű normál papírt a többcélú tálcába.
- 2 Ismételten nyomja le a [Menü] billentyűt, amíg a <KARBANTARTÁS> pont meg nem jelenik.



- 3 A [◀] vagy a [▶] billentyűvel válassza a <NYOMT.FEJ ÁLLÍT.> billentyűt.
- 4 Nyomja meg az [OK] billentyűt.
 - A készülék vízszintes mintát nyomtat.

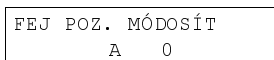

- 5 A nyomtatott A oszlopában döntse el, melyik a legtömörebb nyomtatási kép. Jegyezze fel a téglalap melletti értéket és a [◀] vagy [▶] billentyűvel írja be.

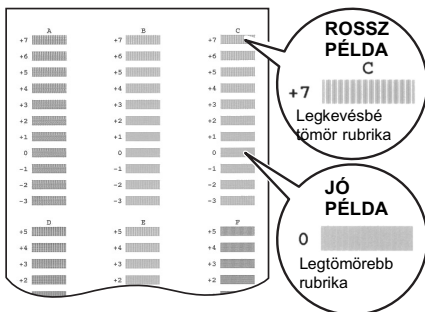

- 6 Nyomja meg az [OK] billentyűt.
- 7 A B-F oszlopok esetében ismétlje meg az 5. és 6. lépést.

A nyomtatófej beállítása a MultiPASS Suite programmal

Kövesse az alábbi eljárást a nyomtatófej MultiPASS Suite szoftverrel történő beállításához:

- 1 Töltsön A4-es vagy levél méretű normál papírt a többcélú tálcába.
- 2 A Windows asztalon kattintson a [Start] menüre, mutasson a [Beállítások] pontra, kattintson a [Nyomtatók] ablakra, (Windows XP: kattintson a [Start] menüre, majd a [Nyomtatók és faxok] pontra).
- 3 A Nyomtatók (Nyomtatók és faxok) ablakban kattintson a nyomtató ikonra.
- 4 A Fájl menüben kattintson a [Tulajdonságok] vagy [Nyomtatási beállítások] pontra.
- 5 A Properties (tulajdonságok) párbeszédpanelen a Maintenance címkén kattintson a nyomtatófej beállítás ikonjára.
- 6 Kövesse a képernyő utasításait.

- 7** A nyomtat A oszlopában döntse el, melyik a legtömörebb nyomtatási kép. Jegyezze fel a téglalap melletti értéket és adja meg a számot. A B-F oszlopok esetében ismétlje meg a műveletet.

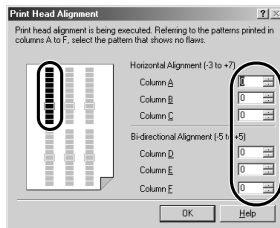
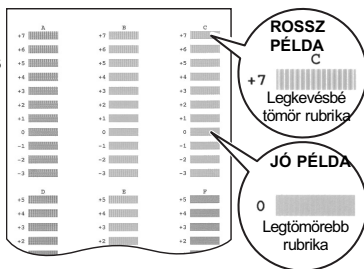

- 8** Kattintson az [OK] billentyűre.

► A készülék tisztítása

Ez a rész a berendezés megfelelő működéséhez szükséges tisztítási eljárásokat ismerteti.

▲ FIGYELEM!

- A másoló tisztításakor először kapcsolja ki a készüléket, és húzza ki a hálózati csatlakozót is.
- A tisztításhoz ne használjon zsebkendőt, papírtörülközöt, vagy hasonló anyagot; mert azok hozzáragadhatnak a részekhez vagy sztatikus töltést okozhatnak. Puha ruhát használjon a tisztításhoz, hogy ne sértse fel vele a tisztított felületeket.
- Ne használjon illékony folyadékot, pl. hígítót, benzolt, acetont, vagy bármely hasonló vegyületet a készülék belsejének tisztításához. Ezek károsíthatják a készülék részeit.

A készülék külsejének tisztítása

A készülék külsejét tiszta, puha, hasadéktól mentes, enyhén vizes vagy mosogatószeres anyaggal törölje át.

A beolvasási terület tisztítása

A másolóüveget **A** és a fehér területet **B** tiszta, puha, hasadéktól mentes, enyhén vizes anyaggal törölje át, majd egy tiszta, puha, száraz anyaggal törölje szárazra.

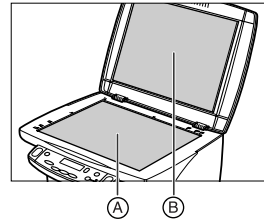

A henger tisztítása

Ha a borítékokat nem megfelelően adagolja a készülék, akkor tisztítsa meg a hengert.

Az alábbi általános menetet kövesse a henger tisztításához:

- 1** Távolítson el minden nyomathordozót a többcélú tálcából.
- 2** Ismételten nyomja le a [Menü] billentyűt, amíg a <KARBANTARTÁS> pont meg nem jelenik.



- 3** A [◀] vagy a [▶] billentyűvel válassza a <HENGERTISZTÍTÁS> billentyűt.
- 4** Nyomja meg az [OK] billentyűt.
- 5** Ha a tisztítást befejezte, ismételje meg a műveletet még kétszer. Ezután töltsön be A4-es vagy letter méretű papírt és ismételje meg a műveletet a 2. lépéstől még háromszor.

▶ Problémák a szoftver telepítésekor és eltávolításakor

Olvassa el az alábbiakat, ha nem sikerül telepíteni vagy eltávolítani a szoftvert.

● Nem lehet telepíteni a szoftvert.

1. Követte a Telepítési útmutató utasításait telepítéskor?

Ha nem követte megfelelőképpen a telepítési folyamatot, próbálja meg újratelepíteni a szoftvert. Ha hiba történt a telepítés során, és nem fejeződött be a telepítés, indítsa újra a számítógépet és próbálja meg újra telepíteni a szoftvert.

2. Nyitva van bármely más alkalmazás?

Ha nyitva van bármely más alkalmazás, lépjen ki belőlük és próbálja meg újratelepíteni a szoftvert.

3. Telepítette már a MultiPASS Suite szoftver korábbi verzióját (4.3 verziót, vagy korábbi)? (A Canon MultiPASS szerepel indító tételként a Start menüben?)

Távolítsa el a korábbi MultiPASS Suite szoftver verziót az adott verzió szoftver kézikönyve utasításai alapján, és próbálja meg telepíteni az új verziót.

4. Telepítés során megjelent számítógépén a <Nem található Microsoft Network ügyfél> üzenet (csak Windows 98/Me)?

A Microsoft Network ügyfél nincs telepítve. Kövesse az alábbi folyamatot.

1. A Windows asztalon kattintson a [Start] menüre, mutasson a [Beállítások] pontra, kattintson a [Vezérlőpult] menüpontra.
2. A Vezérlőpult ablakban kattintson kétszer a [Hálózat] ikonra.
3. A beállítások lapnál ellenőrizze, van-e telepítve Microsoft Network ügyfél. Ha nincs telepítve, kattintson a [Hozzáadás] pontra.
4. A hálózati összetevők típusának kijelölése párbeszédpanelen kattintson az [Ügyfél] pontra, majd a [Hozzáadás] menüpontra.
5. A hálózati ügyfél választási párbeszédpanelen kattintson a [Microsoft] és a [Microsoft Network ügyfél] pontra, majd az [OK] billentyűre.
6. A Hálózat párbeszédpanelen kattintson az [OK] menüre.
7. Indítsa újra a számítógépet.
8. Telepítse újra a MultiPASS Suite programot (→ *Telepítési útmutató*).

● Telepítés során felmerült az USB kábel csatlakoztatása és nem tudta folytatni.

Távolítsa el az eszközt az Eszközkezelőről az alábbiak alapján:

1. Az USB kábel csatlakoztatását kérő párbeszédpanelen kattintson a [Nem] pontra és lépjen ki a MultiPASS Suite telepítéséből.
2. A Windows asztalon kattintson a [Start] menüre, mutasson a [Beállítások] pontra, kattintson a [Vezérlőpult] menüpontra. (Windows XP: Kattintson a [Start] billentyűre, majd a [Vezérlőpanel] billentyűre.)
3. A Vezérlőpult ablakban kattintson kétszer a [Rendszer] ikonra. (Windows XP: Kattintson a [Teljesítmény és karbantartás] ikonra, majd a [Rendszer] pontra.)
4. A Device Manager (Eszközkezelő) fülön (Windows 2000/XP: a Hardware (hardver) fülön, kattintson a [Device Manager] (Eszközkezelő) pontra.), az Egyéb eszközök alatt kattintson az [MPC190] pontra, majd nyomja meg a [Törölés] billentyűt.
5. Távolítsa el az USB kábelt a csatlakozóból.
6. Telepítse a MultiPASS Suite szoftvert a *Telepítési útmutató* alapján.

● A MultiPASS Suite telepítése vagy eltávolítása nem fejezhető be.

1. A Windows asztalon kattintson kétszer a [Sajátgép] pontra, majd kétszer a CD-ROM ikonra. A MultiPASS mappában a Setup pontnál kattintson a [Frclnst] vagy [Frclnst.exe] pontra.
2. Telepítse a MultiPASS Suite szoftvert a *Telepítési útmutató* alapján.

● Nem fejezhető be a MultiPASS Suite szoftver eltávolítása (csak Windows XP esetén).

A szoftver eltávolítása tovább tart, ha víruskereső vagy hasonló alkalmazás fut. Lépjen ki minden alkalmazásból (a víruskeresőből is) mielőtt a MultiPASS Suite szoftvert eltávolítaná.

● Nem használható a MultiPASS Suite szoftver a Windows XP frissítése után.

Ha a MultiPASS Suite Windows 98/2000/Me rendszeren volt telepítve és a Windows XP programot a MultiPASS Suite eltávolítása nélkül frissítette, a készüléket lehet, hogy nem ismeri fel.

Kövesse az alábbi folyamatot a Windows XP rendszerben az eszköz Eszközkezelőből történő eltávolításához, távolítsa el a MultiPASS Suite programot, majd telepítse újra:

1. A Windows asztalon kattintson a [Start] menüre, majd a [Vezérlőpult] menüpontra.
2. A Vezérlőpult ablakban kattintson kétszer a [Teljesítmény és karbantartás], majd a [Rendszer] pontra.
3. A Hardver fülön kattintson az [Eszközkezelő] billentyűre. Az Egyéb eszközök alatt kattintson az [MPC190] pontra, majd nyomja meg a [Törölés] billentyűt.
4. Távolítsa el a MultiPASS Suite programot (→ *Szoftver kézikönyv*).
5. Indítsa újra a számítógépet.
6. Telepítse újra a MultiPASS Suite programot (→ *Telepítési útmutató*).



Problémák a számítógép bekapcsolásakor (amikor a MultiPASS Suite szoftver megnyílik)

A MultiPASS Suite szoftver telepítésekor a MultiPASS Toolbar beállítása az, hogy automatikusan megnyílik.

Kövesse az alábbiakat, ha feladat végzése közben probléma lép fel.

● **Megjelenik a számítógépen az <Unable to communicate with the device> üzenet (az eszköz nem elérhető).**

A MultiPASS Suite azután működik, ha ellenőrizte, van-e USB kábel a számítógép és az eszköz között.

Ez az üzenet jelenik meg és a MultiPASS Suite nem nyílik meg, ha nem csatlakozik USB kábel, vagy a készülék nincs bekapcsolva.

1. Megjelenik valami a kijelzőn?

Ha semmi nem jelenik meg a kijelzőn, ld. a 9-12. o.

2. Összekapcsolja a számítógépet és a készüléket az USB kábel?

Lehet, hogy az USB kábel kihúzódtott a MultiPASS Suite szoftver futása közben. Ha igen, csatlakoztassa újra.

3. Csatlakozik másik nyomtató az USB csatlakozón?

Lehet, hogy az USB csatlakozón másik nyomtatót csatlakoztatott a MultiPASS Suite futása közben. Csatlakoztassa a készüléket újra az USB csatlakozóhoz.

4. Cserélje ki az USB kábelt egy másik USB kábelre.

Lehet, hogy az USB kábel túl hosszú, vagy sérült. Cserélje ki egy másik olyan USB kábelre, amely megfelel a követelményeknek (→ 4-1. o.).

5. A készülék olyan számítógép-csatlakozóra lett konfigurálva, amely nem létezik, vagy hibásan működik.

Húzza ki az USB kábelt. Konfigurálja újra a csatlakozót, majd csatlakoztassa az USB kábelt.

6. Az USB kábelt készenléti állapotban húzta ki és csatlakoztatta újra?

Csatlakoztassa újra az USB kábelt.

▶ Problémák a számítógépről történő nyomtatás közben

Olvassa el az alábbiakat, ha nem sikerült nyomtatnia a számítógépről, vagy a számítógépbe olvasott képet nem tudja nyomtatni.

A  azt jelzi, hogy a probléma akkor is jelentkezik, ha a készülékről nyomtat.

● Egyáltalán nem tud nyomtatni.

- 1. Megjelenik valami a kijelzőn?**
Ha semmi nem jelenik meg a kijelzőn, ld. a 9-12. o.
- 2. Villog a Riasztás?**
Ha villog, ld. a 9-15. o.
- 3. Megjelenik valami figyelmeztetés az Állapotmonitoron?**
Ha megjelenik, ld. a 9-19. o.
-  **4. Nyomtassa ki a fűvóka ellenőrző mintát (→ A nyomtatófej karbantartása, 8-7. o.).**
- 5. DOS-ból próbál nyomtatni?**
Csak Windows rendszerből nyomtathat, DOS-ból nem.
- 6. Mutat valamilyen alkalmazási hibát, vagy általános védelmi hibát a számítógép?**
A nyomtatáshoz használt alkalmazás kompatibilis az operációs rendszerrel?
Lapozza fel az alkalmazás dokumentációját. Ha a nyomtatáshoz használt alkalmazás nem kompatibilis, akkor nem tud általában nyomtatni.
- 7. Rendelkezik elég memóriával az alkalmazás?**
Ha más alkalmazások nyitva vannak, zárja be azokat, ezzel növeli a memória mennyiséget. Forduljon az alkalmazás dokumentációjához és derítse ki, mekkora memória szükséges az alkalmazáshoz.
- 8. Ha csak bizonyos dokumentum esetén lép fel probléma**
Próbálja meg újra nyomtatni, miután megnyitotta és szerkesztette a dokumentumot.
- 9. Van elég hely a merevlemezen?**
Ha nincs, törölje azokat a fájlokat, amelyekre nincs szüksége, ezzel nő a hely.
- 10. Indítsa újra a számítógépet.**
- 11. Lehet, hogy a nyomtató meghajtóval van a probléma.**
Távolítsa el a MultiPASS Suite programot és próbálja újra telepíteni.
Távolítsa el a MultiPASS Suite programot, ehhez ld. a *Szoftver kézikönyv* kötetet. A telepítéshez ld. a *Telepítési útmutató* kötetet.

● Megosztott nyomtatóra nem tud nyomtatni.

- 1. A szerver (amelyik számítógéphez a készülék csatlakozik) be van kapcsolva?**
Kapcsolja be a szervert.
- 2. A szerver be van állítva a nyomtató megosztáshoz?**
Állítsa be a szervert a nyomtató megosztáshoz (→ *Szoftver útmutató*).
- 3. Be van állítva a szerver, hogy a rendszer hozzáférjen a megosztott nyomtatóhoz?**
Állítsa be a szervert, hogy a rendszer hozzáférjen a megosztott nyomtatóhoz.

● A nyomtatás leáll.

1. Régóta folyamatosan nyomtat a készülék?

Ha igen, lehet, hogy túlhevült. A nyomtatófej védelmében a nyomtatás leáll időlegesen, majd később folytatódik. Szakítsa meg a nyomtatást alkalmas időben, kapcsolja ki a gépet és várjon 15 percet.

FIGYELEM!

• **A nyomtatófej körüli terület különösen felhevülhet. Ne nyúljon hozzá semmilyen körülmények között.**

2. Nagy fájlokat nyomtat, pl. fényképet vagy ábrát?

Ha nagy fájlokat nyomtat, az adatok feldolgozása tovább tarthat, ami miatt úgy tűnhet, leállt a nyomtatás. Várjon, amíg az adatot feldolgozza a készülék.

Ha nagy nyomtatási területen nyomtat, vagy több mint egy oldalt, a nyomtatás leállhat, hogy a festék megszáradhasson.

● A papír adagolása nem megfelelő.

1. Megfelelő a papírsúly?

Használjon 64-105 g/m² súlyú papírt.

2. A papírköteg magassága meghaladja határjelet (|◀) vagy a többcélú papírtálca kapacitását?

Ha igen, csökkentse a papír mennyiségét.

3. Megfelelően töltötte be a papírt?

Ellenőrizze, hogy megfelelően van-e betöltve a papír és a papírvezetők megfelelően vannak-e beállítva (→ *Telepítési útmutató*).

4. Gyűrött vagy tekeredett a papír?

Ne használjon gyűrött papírt. Tekerje ki a feltekeredett papírt.

5. Tisztítsa meg a görgőt (→ 8-14. o.).

6. Idegen anyag került a többcélú tálcába?

Ellenőrizze és távolítsa el az idegen anyagot.

● A papír tekeredik.

1. Távolítsa el a nyomtatott lapokat 30-60 másodpercenként.

A papír akkor is tekeredhet, ha vékony papírt használ, és olyan képet nyomtat, amely nagy mennyiségű tintát igényel, pl. fényképet vagy képet.

A nyomtatott oldalt hagyja a kihelyezőtálcán 30-60 másodpercig, és akkor vegye ki, ha megszáradt a tinta.

2. Lehet, hogy az intenzitás túl nagyra van állítva?

A papír akkor is feltekeredhet, ha a nyomtató meghajtóban túl nagyra van állítva az intenzitás.

A Properties (tulajdonságok) párbeszédpanelen a Main címkén kattintson a [Manual] (kézi) gombra a Színbeállításnál (Colour Adjustment), majd kattintson a beállításra [Set]. A kézi színbeállítás párbeszédpanelen csökkentse az intenzitást az intenzitásnövelő csúszkával.

3. Vékony papírt használ?

A papír akkor is tekeredhet, ha vékony papírt használ, és olyan képet nyomtat, amely nagy mennyiségű tintát igényel, pl. fényképet vagy intenzív színű képet. Vastagabb papírt használjon, pl. nagy felbontású papírt, vagy Photo Paper Pro papírt (→ 3-2. o., 3-4. o.).

4. A papír már betöltés előtt tekeredett volt?

Simítsa ki a papírt, majd töltsse be újra.

● Értelmezhetetlen karaktereket és szimbólumokat nyomtat.

1. Ha csak bizonyos dokumentum esetén lép fel probléma

Próbálja meg újra nyomtatni, miután megnyitotta és szerkesztette a dokumentumot. Ha az előző tanács nem hoz eredményt, lehet, hogy az alkalmazással van a hiba. Keresse fel az alkalmazás gyártóját.

● Fehér csíkok jelennek meg a nyomaton.

1. Nyomtassa ki a fűvóka ellenőrző mintát → A nyomtatófej karbantartása 8-7. o.

2. Fényezett papírra nyomtat?

A Properties (tulajdonságok) párbeszédpanelen a Main címkén kattintson a [High] pontra a nyomtatási minőségnél (Print Quality).

● A nyomat gyűrött vagy szennyezett.

P 1. Helyesen állította be a papír vastagság állítót?

A papír akkor is tekeredhet, ha olyan képet nyomtat, amely nagy mennyiségű tintát igényel, vagy nagyon részletes. Mozgassa a papírvastagság állító kart jobbra (→ 3-8. o.).

P 2. A papírköteg magassága meghaladja határjelet (|◀) vagy a többcélú papírtálca kapacitását?

Ha igen, csökkentse a papír mennyiségét.

3. A nyomtatható területen kívül nyomtat?

Változtassa meg az alkalmazás margó beállításait, így tartsa a dokumentumot a nyomtatható területen belül.

4. Lehet, hogy az intenzitás túl nagyra van állítva?

A papír akkor is feltekeredhet, ha a nyomtató meghajtóban túl nagyra van állítva az intenzitás. A Properties (tulajdonságok) párbeszédpanelen a Main címkén kattintson a [Manual] (kézi) gombra a Színbeállításnál (Colour Adjustment), majd kattintson a beállításra [Set]. A kézi színbeállítás párbeszédpanelen csökkentse az intenzitást az intenzitásnövelő csúszkával.

P 5. Az ajánlott nyomathordozót használja?

Ajánlott nyomathordozók listája: ld. a 3-1. o.

P 6. Nem a megfelelő oldalra nyomtat?

Néhány papírnak az egyik oldalára lehet csak megfelelően nyomtatni. Fordítsa meg a papírt és próbálja meg a nyomtatást újra. Van olyan papír is, amelyiknek csak egyik oldalára lehet nyomtatni, ilyen pl. a Photo Paper Pro.

P 7. Nyomtatás keret nélkül

Ellenőrizze a nyomathordozót.

Keret nélküli nyomtatásnál a papír alsó és felső élénél a nyomtatás minősége romolhat, vagy a nyomat szennyezett lehet. Ha a nyomat akkor is szennyezett, ha az ajánlott nyomathordozót használja, mozgassa a papírvastagság állító kart jobbra (→ 3-8. o.).

▶ Másolási problémák

Kövesse az alábbiakat, ha másolás közben probléma lép fel.

A nyomtatással kapcsolatos problémákat a  jellel megjelölt tételeknél találja a *Problémák a számítógépről történő nyomtatás közben* c. résznél, a 9-4. o.

● Nem lehet másolatot készíteni.

1. Megjelenik valami a kijelzőn?

Ha semmi nem jelenik meg a kijelzőn, ld. a 9-12. o.

2. Villog a Riasztás?

Ha villog, ld. a 9-15. o.

3. A dokumentum elhelyezése megfelelő?

Ellenőrizze, hogy a dokumentum megfelelően van-e elhelyezve a másolóüvegen (→ 2-2. o.).

4. Ld. az **A papír adagolása nem megfelelő** c. részt a 9-5. o.

5. Nyomtassa ki a fűvóka ellenőrző mintát (→ **A nyomtatófej karbantartása**, 8-7. o.).

● A papír anélkül kerül ki a készülékből, hogy lenne rajta valami.

1. A dokumentum elhelyezése megfelelő?

A dokumentumot másolandó felével lefelé helyezze a másolóüvegre.

2. Nyomtassa ki a fűvóka ellenőrző mintát (→ **A nyomtatófej karbantartása**, 8-7. o.).

● A másolat minősége gyenge.

1. Ki tudja nyomtatni a számítógépről a dokumentumot másolás helyett?

Jobb lesz a nyomtatási minőség, ha számítógépről nyomtatja a dokumentumot másolás helyett.

2. Tisztítsa meg a másolóüveget és a fedelét (→ 8-13. o.).

3. A kijelző a betöltöttnek megfelelő nyomathordozót mutatja?

Ha nem, állítsa be a nyomathordozó típusát (→ 3-9. o.).

4. A kijelzőn megjelenő képminőség megfelelő a dokumentumhoz?

Ha nem, állítsa be a dokumentumhoz legmegfelelőbb képminőséget (→ 6-2. o.).

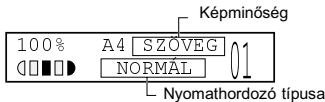

▶ Problémák a számítógépbe történő beolvasás során

Olvassa el az alábbiakat, ha a számítógépbe történő beolvasás során lépnek fel problémák.

● Nem lehet beolvasni a dokumentumot.

- 1. Megjelenik valami a kijelzőn?**
Ha semmi nem jelenik meg a kijelzőn, ld. a 9-12. o.
- 2. Villog a Riasztás?**
Ha villog, ld. a 9-15. o.
- 3. Megjelenik valami figyelmeztetés az Állapotmonitoron?**
Ha megjelenik, ld. a 9-19. o.
- 4. A dokumentum elhelyezése megfelelő?**
Ellenőrizze, hogy a dokumentum megfelelően van-e elhelyezve a másolóüvegen (→ 2-2. o.).
- 5. Indítsa újra a számítógépet.**
- 6. Ha USB hubot vagy ismétlőt használ, próbálja meg az USB kábelt közvetlenül a számítógépre csatlakoztatni.**
Ha az USB kábel közvetlen csatlakoztatásával tud nyomtatni, akkor az USB hub vagy az ismétlő valószínűleg hibás. Cserélje ki azokat.
- 7. A MultiPASS Suite telepítése után telepített TWAIN-kompatibilis alkalmazást?**
Ha igen, akkor a TWAIN rendszerfájl egy alkalmatlan helyettesíti és nem tud majd beolvasni. Ha ez történik, telepítse újra a MultiPASS Suite programot.
- 8. A készüléket beírta a Lapolvasók és kamerák lapra (csak Windows XP esetén) a Windows vezérlőpulton?**
Az alábbi lépésekkel ellenőrizze, hogy a Canon MPC190 beolvasó szerepel-e a Lapolvasók és kamerák között.
 1. A Windows asztalon kattintson a [Start] menüre, majd a [Vezérlőpult] menüpontra.
 2. A Vezérlőpult ablakban kattintson kétszer a [Nyomtatók és más hardver], majd a [Lapolvasók és kamerák] pontra.
 3. Ha a Canon MPC190 beolvasó jelen van, a készüléket felismeri. Ha nem, távolítsa el, majd telepítse újra a MultiPASS Suite programot.

● A számítógép megszakította a kapcsolatot vagy lefagyott.

- 1. Lépjen ki a többi nyitott alkalmazásból.**
Lehetséges, hogy nincs elég memória. Lépjen ki a többi nyitott alkalmazásból.
- 2. Van elég hely a merevlemezen?**
Ellenőrizze, van-e a merevlemezen elég hely, főleg akkor, ha nagy dokumentumot nagy felbontással olvas be. Pl. egy A4-es méretű, 600 dpi felbontással beolvasott színes dokumentum legalább 300 MB szabad helyet foglal el.
- 3. Ha a Photoshop programban beolvasásnál hiba történik**
Változtasson a hozzárendelt memórián. Az Szerkesztés menüben mutasson rá a [Preferenciák] pontra, majd kattintson a [Memória és képezés] beállítás menüpontra. Változtassa a fizikai memóriahasználatot 10% vagy 20%-ra.
- 4. Távolítsa el, majd telepítse újra a MultiPASS Suite programot.**

● **Ha megnyom egy gombot az eszköztáron, más alkalmazás nyílik meg. Amikor megnyom egy gombot az eszköztáron, más alkalmazást akar megnyitni.**

1. **A megnyitni kívánt alkalmazást a Link To menüben (hozzárendelés) a Toolbar Settings (eszköztár beállítások) párbeszédpanelen állítsa be (→ *Szoftver kézikönyv*).**

● **A beolvasott kép piszkos.**

1. **Ha a kép szemszűs, növelje a beolvasási felbontást (→ *Szoftver kézikönyv*).**
2. **Tekintse meg a képet 100%-os nagyítással.**
Néhány alkalmazás kis méretben nem mutatja a képet megfelelőképpen. Próbálja meg a képet 100%-os nagyítással megjeleníteni.
3. **Ha nyomtatott anyagot olvas be, moaré hatás lép fel.**
A ScanGear programban, kattintson a [Descreeen] billentyűre (→ *Szoftver kézikönyv*).
4. **A monitor színmélységét állítsa 16-bitre vagy nagyobbra.**
A képernyő tulajdonságoknál állítsa a képernyő színeit 16-bitre, 24-bitre, vagy ennél magasabbra.
5. **Tisztítsa meg a másolóüveget és a fedelét (→ 8-13. o.).**

● **A beolvasott kép körül fehér margó jelenik meg.**

1. **Adja meg a beolvasási területet.**
A ScanGear programban kattintson a [Multi-Photo Scan] billentyűre, ezzel automatikusan adhat meg beolvasási területet.
Ha a dokumentum körül fehér margó van, pl. fotóknál, vagy körül akarja vágni a dokumentumot, (tehát a dokumentumnak csak egy részét akarja beolvasni), adja meg a beolvasandó területet kézzel (→ *Szoftver kézikönyv*).
Ha meg akarja jeleníteni a ScanGear eszközt beolvasás közben: a Windows asztalon lévő MultiPASS Toolbar [Settings] (beállítások) ikonjára kattintson. Kattintson a [Show scanner driver before scanning] (mutassa a beolvasó meghajtót beolvasás előtt) menüpontra (→ *Szoftver kézikönyv*).
2. **Ha nem akarja megjeleníteni a ScanGear programot**
Ha a ScanGear programot nem akarja megjeleníteni, akkor is készíthet beolvasást a megadott papírméretre és a papírméreten kívüli területet nem olvassa be a készülék. Tegye a következőt:
A Windows asztalon, az eszköztáron kattintson a [Beállítások] pontra. Az eszköztár beállításainak párbeszédpanelén, a beolvasáshoz használt gombhoz tartozó fülön adja meg a papírméretet (→ *Szoftver kézikönyv*).

● **A kép bal oldalán fehér vonalak jelennek meg.**

1. **Helyezze a dokumentumot el úgy, hogy teljesen a másolóüvegen legyen, és kb. 3 mm (1/8 inch) távolságra a másolóüveg felső és bal oldali szélétől.**

● Nem olvas be több fényképet megfelelően.

1. Megfelel a fényképek helyzete és elhelyezésük módja a követelményeknek?

- Legyen legalább 1 cm ($\frac{3}{8}$ inch) a másolóüveg és a fényképek széle között.
- Legyen legalább 1 cm ($\frac{3}{8}$ inch) a fényképek széle között.
- Ne legyen több 10 fényképnél.
- A fényképek legyenek egyenesen (a dőlés legyen 10 fokon belül).

2. Néhány alkalmazás nem fogadja el kettőnél több kép beolvasását.

Lapozza fel az alkalmazás dokumentációját vagy lépjen kapcsolatba az alkalmazás gyártójával.

3. Tisztítsa meg a másolóüveget és a fedelét (→ 8-13. o.).

4. A vastag vagy feltekeredett papírt lehet, hogy nem olvassa be megfelelően.

Enyhén nyomja le a másolóüveg fedelét beolvasáskor.

● A beolvasott kép nagy (kicsi) méretben jelenik meg a számítógép képernyőjén.

1. Nagyítsa vagy kicsinyítse a képet az alkalmazásban.

Ha azonban a Paint vagy Imaging segítségével nyitja meg, akkor a nagy képet lehet, hogy nem tudja kicsinyíteni. Nyissa meg a MultiPASS Viewer segítségével (→ 4-4. o.).

2. Változtassa meg a felbontást a ScanGear programban, majd próbálja meg újra beolvasni.

A kép nagy lesz, ha a felbontás nagy. Kicsi lesz, ha a felbontás kicsi (→ *Szoftver kézikönyv*).

► Ha nem jelenik meg semmi a kijelzőn (áramkimaradás után)

Ha csatlakoztatja a hálózati tápkábelt a fali aljzatba és a készülékhez, majd megnyomja a [BE/KI] billentyűt, a készülék bekapcsolódik, majd üzenet jelenik meg a kijelzőn.

Ha a Riasztó lámpa villog, a készülék visszaállítja magát, ekkor nem használható.

Várjon, amíg a Riasztó lámpa abbahagyja a villogást.

Ha semmi nem látszik a kijelzőn, a következők alapján ellenőrizze, amíg meg nem jelenik valami a kijelzőn.

1. **Megfelelően csatlakoztatta a tápkábelt?**

Csatlakoztassa biztonságosan a tápkábelt a készülékhez és az aljzathoz.

2. **Megnyomta a [BE/KI] billentyűt?**

Ha csatlakoztatja a hálózati tápkábelt a fali aljzatba és a készülékhez, majd megnyomja a [BE/KI] billentyűt, a készülék bekapcsolódik, majd üzenet jelenik meg a kijelzőn.

3. **Ellenőrizze, hogy a fali csatlakozó megfelelően működik-e.**

Csatlakoztasson egy másik elektromos készüléket, így ellenőrizheti, működik-e az aljzat.

4. **Csatlakoztassa a tápkábelt közvetlenül az aljzatba.**

Húzza ki az asztali aljzattól, irodaautomatizálási aljzattól vagy hosszabbítóból a tápkábelt, majd csatlakoztassa közvetlenül a fali aljzatba. Ha a készülék elindul a megfelelő csatlakoztatás után, akkor az előbbieket sérültek lehetnek, cserélje ki azokat.

Ha van rajtuk kapcsoló, kapcsolja be.

5. **Ellenőrizze, nem sérült-e a tápforrás kábel.**

Vagy helyettesítse másikkal, vagy detektorral állapítsa meg, sérült-e.

► Az elakadt papír eltávolítása

Ha a <PAPÍRELAKADÁS!> üzenet jelenik meg a kijelzőn, az alábbiak alapján távolítsa el az elakadást.

Papírelakadás eltávolítása kihelyező tálca területéről

Az alábbiak alapján távolítsa el a kihelyező tálcáról az elakadt papírt:

1 Óvatosan húzza ki a kihelyező tálcából az elakadt papírt.

- Ha nem lát elakadt papírt a kihelyezőtálcán, a készülék belsejéből távolítsa el azt (→ alább).

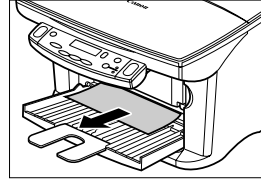

2 Nyomja le az [Indítás] billentyűt.

- Ha Windows alkalmazásból nyomtat, kövesse a számítógépen megjelenő utasításokat.

Papírelakadás eltávolítása a készülék belsejéből

Az alábbiak alapján távolítsa el a készülék belsejéből az elakadt papírt:

1 Nyissa ki a belső fedelet.

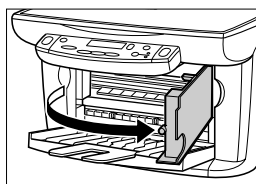

2 Óvatosan húzza ki az elakadt papírt a készülék belsejéből vagy a többcélú tálcából.

▲ FIGYELEM!

- Ne érjen a hengeres tengelyhez (A), az átlátszó fóliához (B), a hajlékony hozzávetetéshez (C), a tintaleszívóhoz (szivacs részhez) (D), vagy bármely fémrészhez.
- Ha az elakadt papír elszakad kihúzás közben és nem tudja eltávolítani, kapcsolja ki a készüléket a [BE/KI] billentyűvel. A szakadt darabokat automatikusan kiadja a készülék.

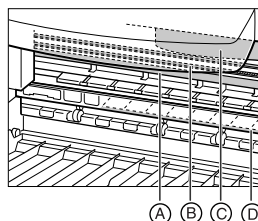

3 Csukja be a belső fedelet.

4 Nyomja le az [Indítás] billentyűt.

- Ha Windows alkalmazásból nyomtat, kövesse a számítógépen megjelenő utasításokat.

Ha ismételten papírelakadás lép fel

A következő pontok figyelembe vételével töltsse be újra a papírt.

1. Pörgesse végig a lapokat annyira, hogy ne tapadjanak egymáshoz.
2. Igazítsa egymáshoz az éleket.
3. Állítsa be a papírvezetőket megfelelőképpen.
4. A köteg ne lépje túl a határvonalat (I◀).
5. A betöltött papír ne lépje túl a többcélú tálcá kapacitását (→ 3-1. o.).
6. Ne erőltesse a papírt a többcélú tálcába.
7. Csak egyféle papírtípust használjon.
8. Használja az ajánlott nyomathordozókat (→ 3-1. o.).

▶ Ha a fúvóka ellenőrző mintát nem nyomtatja megfelelően

Lapozza fel az *A nyomtatófej karbantartása* c. részt a 8-7. o..

▶ Az üzenetek értelmezése

Ha a Riasztás lámpa villog

A kijelzőn a megjelenő üzenetet olvassa el. Ha van üzenet, kövesse az utasításokat és javítsa ki a hibát.

A műveleteket a [Folytat] billentyűvel indíthatja újra. A Riasztás lámpa kikapcsol.

Ha a hiba továbbra is fennáll, kapcsolja ki készüléket és húzza ki a hálózati tápkábelt. Várjon 15 másodpercet, majd dugja be újra a tápkábelt és kapcsolja be újra a készüléket.

Ha a papírelakadást nem tudja eltávolítani.

Kapcsolja ki készüléket és húzza ki a hálózati tápkábelt. Várjon 5 másodpercet, majd dugja be újra a tápkábelt és kapcsolja be újra a készüléket. Ha a probléma megoldódott, a Riasztás lámpa kikapcsol.

Ha a bekapcsolás után is ég a Riasztás lámpa

Vegye fel a kapcsolatot a helyi Canon szervizzel.

Kijelző üzenetek

Üzenet	Hibaok	Tevékenység	Részletek
FEK. TINTA CSERÉLVE?	A készülék jóváhagyatja, kicserélte-e a fekete tintatartályt.	Ha a fekete tartályt kicserélte, nyomja le a [◀] billentyűt. Ha nem, nyomja le a [▶] billentyűt.	8-5. o.
A FEKETE TINTA KEVÉS	A fekete tintatartályban kevés a tinta.	Tartson készenlétben egy új fekete tintatartályt, amellyel a kifogyó tartályt lecserélheti. Másoláskor, ha a készülék abbahagyja a nyomtatást az üzenet megjelenésekor, nyomja le a [Folytat] billentyűt a nyomtatás folytatásához. A tinta azonban kifogyhat. Ha a nyomtatás minősége romlik, vagy a nyomat üres, cserélje ki a tintatartályt.	8-1. o.
NEM INDÍTHATÓ	Az USB kábel csatlakozása megszűnt számítógépről történő nyomtatás közben.	Várjon körülbelül egy percet. Ha semmi nem történik, csatlakoztassa újra az USB kábelt. Ezután húzza ki, majd csatlakoztassa újra a villamos tápkábelt.	
KAZETTAELAKADÁS!	A nyomatófej kocsija nem tud mozogni. Papírelakadáskor ez természetes.	Távolítsa el a papírelakadást, vagy azt, ami a nyomatófejet akadályozza, majd nyomja le a [Folytat] billentyűt. Ne próbálja meg kézzel mozgatni a nyomatófej kocsiját.	9-13. o.
ROSSZ PAPIRMÉRET	A többfunkciós tálcán lévő papír mérete különbözik a papírméret menüben megadott értéktől.	Töltsé be a megfelelő papírméretet, vagy változtassa meg a papírméret beállítást. Ezután nyomja le a [Folytat] billentyűt.	3-10. o. 3-9. o.

Üzenet	Hibaok	Tevékenység	Részletek
ELL.A NYOMTATÓTI! (NY.FOLYTAT GOMB!)	Olyan akadály kerülhetett a készülékbe, amely nem engedi a nyomtatófej kocsiját mozogni.	Ellenőrizze, hogy mi akasztotta meg a kocsit (gemkapocs, kis tárgy stb.). Ellenőrizze azt is, nincs-e papírelakadás, és távolítsa el, ha szükséges. Ezután nyomja le a [Folytat] billentyűt, és kezdje újra a műveletet. Ha marad az üzenet a [Folytat] billentyű megnyomása után, lépjen kapcsolatba a helyi hivatalos márkakereskedővel, vagy hívja a Canon segélyvonalat.	9-13. o.
	A hulladékfesték-tartály (amelyben a nyomtatófej tisztításakor elhasznált tinta van) megtelt.	A hulladéktinta tartályának azonnali kicseréléséhez hívja a helyi hivatalos Canon szervizt.	
PAPÍRELA KADÁS! (NYOMJA MEG A STARTOT)	Elakadt a papír.	Távolítsa el a papírelakadást, majd tölts be újra a papírt a többcé lű tálcába. Ezután nyomja le a [Másolás/Start] vagy a [Folytat] billentyűt.	9-13. o. 3-10. o.
SZÍNES TINTA CSERÉLV E?	A készülék jóváhagyatja, kicserélte-e a színes tintatartályt.	Ha a színes tartályt kicserélte, nyomja le a [◀] billentyűt. Ha nem, nyomja le a [▶] billentyűt.	8-6. o.
SZÍNES TINTA KEVÉS	A színes tintatartályban kevés a tinta.	Tartson készenlétben egy új színes tintatartályt, amellyel a kifogyó tartályt lecserélheti. Másolásakor, ha a készülék abbahagyja a nyomtatást az üzenet megjelenésekor, nyomja le a [Folytat] billentyűt a nyomtatás folytatásához. A tinta azonban kifogyhat. Ha a nyomtatás minősége romlik, vagy a nyomat üres, cserélje ki a tintatartályt.	8-1. o.
NYITVA A FEDÉL!	Egy művelet során kinyitotta a belső fedelet.	Csukja be a belső fedelet.	
MEMÓRIÁBAN ADAT VAN NEM KAPCSOLHATÓ KI	Nem tudja kikapcsolni a készüléket a [BE/KI] billentyűvel, mert a készülék éppen egy műveletet végez.	Várjon, amíg a készülék be nem fejezi, majd kapcsolja ki.	

Üzenet	Hibaok	Tevékenység	Részletek
TINTATART. CSERÉLVE?	Kinyitotta a belső fedelet.	Ha egy tintatartályt kicserélt, nyomja le a [◀] billentyűt. Ha nem, nyomja le a [▶] billentyűt.	8-4. o.
ROSSZ GOMB/ BEÁLLÍTÁS	Rossz gombot nyomott meg, vagy érvénytelen beállítást választott.	Ellenőrizze a billentyűt, vagy a megadni kívánt beállítást.	
NINCS PAPÍR! (NYOMJA MEG A STARTOT)	Üres a többfunkciós tálca.	Töltsön papírt a többcélú tálcába. A köteg ne lépje túl a határvonalat (◀). Ezután nyomja le a [Másolás/Start] vagy a [Folytat] billentyűt.	3-10. o.
A GÉP DOLGOZIK NEM KAPCSOLHATÓ KI	Nem tudja kikapcsolni a készüléket a [BE/KI] billentyűvel, mert a készülék éppen egy műveletet végez.	Várjon, amíg a készülék be nem fejezi, majd kapcsolja ki.	
A MEMÓRIA MEGTELT	A készülék memóriája tele van, mert egyszerre túl sok vagy túl részletes dokumentumot próbált meg másolni.	Ossza részekre a dokumentumot, és másolja az egyes részeket külön.	
NINCS KAZETTA!	Nincs beszerelve nyomtatófej a készülékbe.	Szerelje be a nyomtatófejet.	Telepítési útmutató
VÁRJON, LEHŰLÉS!	Nyomatás alatt a nyomtatófej túlságosan felmelegedhet.	Hagyjon időt a készüléknek, hogy kihűljön. A berendezés a lehűlés után folytatja a nyomtatást.	
HASZNÁLT TINTA TELE	A hulladékfesték-tartály majdnem megtelt.	Ha az <ELL.A NYOMTATÓTI> üzenet jelenik meg ezután, forduljon a helyi hivatalos Canon viszonteladóhoz vagy szervizhez.	
ROSSZ KAZETTA!	A nyomtatófej nincs megfelelően beszerelve.	Próbálja meg újra beszerelni a nyomtatófejet. Ha az üzenet továbbra is a kijelzőn marad, a nyomtatófej sérült lehet. Vegye fel a kapcsolatot a helyi Canon szervizzel.	Telepítési útmutató

MultiPASS állapotmonitor üzenetek

A MultiPASS állapotmonitor bekapcsolásával figyelheti a készülék állapotát.

A Windows asztalon kattintson a [Start] billentyűre, mutasson a [Programok] vagy a [Minden program], billentyűre, a [MultiPASS Suite] programra, majd kattintson a [MultiPASS Status Monitor] menüpontra. Ha van üzenet, kövesse az utasításokat.

► Ha nem tudja megoldani a problémát

Ha a készüléken olyan probléma merül fel, amelyet a jelen fejezetben foglalt információk alapján nem tud megoldani, forduljon a helyi hivatalos Canon márkakereskedőhöz, vagy hívja a Canon segélyvonalat.

FIGYELEM!

- **Ha furcsa zajt, füstöt, hőt vagy szokatlan szagot észlel, azonnal húzza ki a készülék csatlakozóját az aljzatból és forduljon a helyi hivatalos Canon márkakereskedőhöz, vagy hívja a Canon segélyvonalat. Ne próbálja a készüléket saját maga szétszerelni vagy javítani.**

FONTOS

- **Ha a berendezést saját maga próbálja javítani, elveszítheti a garanciát.**

Ha kapcsolatba lép a helyi hivatalos márkakereskedővel, vagy hívja a Canon segélyvonalat, legyenek kéznél a következő adatok:

- Termék neve: SmartBase MPC190
- Sorozatszám (a készülék hátulján található címkén található)
- A probléma részletei
- A probléma elhárítására tett lépések és azok eredményei

10.

fejezet

A készülék beállításai

► A készülék beállításainak elérése

A beállítások megváltoztatását az alábbiak alapján végezze:

- 1 A következő oldalak listáin találja meg a megváltoztatni kívánt beállítások listáját.
- 2 Ha a beállításhoz tartozik hivatkozás **A**, lapozza fel az adott oldalt vagy kézikönyvet a részletes leírás miatt. Ha nem tartozik hivatkozás, keresse meg, melyik menü **B** alatt található a beállítás.
- 3 Ismételten nyomja le a [Menü] billentyűt, amíg az a menü **B** meg nem jelenik, ahol a beállítás van.

Example:

Menü: KÜLÖNLEG.MÁSOLAT	Leírás	Beállítás	Referencia
2-ol 1-re	Két oldalt egy oldalra másol. (csak A4-es vagy boríték méret).	---	6-6. o.
MÁS KERET NÉLKÜL	Keret nélkül másol. (csak A4-es, boríték, vagy 4" x 6"-es méret).	---	6-7. o.
KÉPSZEMÉLY	Ismétli a dokumentum képét a másolaton.	---	6-9. o.
AUTO.	Az ismétlések számát automatikusan állítja be a készülék.	---	
KÉZI	Az ismétlések számát kézzel állíthatja be.	---	
FÜGGŐLEGES	A függőleges ismétlések számát állítja be.	1/2/3/4	
VÍZSZINTES	A vízszintes ismétlések számát állítja be.	1/2/3/4	
TÜKRÖZÉS	Az eredeti kép tükörképét nyomtatja a másolatra.	---	6-11. o.
TELJES KÉP	Az eredeti képet egy nyomtatja, hogy a nyomathorizontóra ráférjen.	---	6-12. o.

- 4 A [◀] vagy a [▶] billentyűvel válassza ki a beállítást.
- 5 Nyomja meg az [OK] billentyűt.
- 6 Az alábbiak szerint gördítse le és programozza a beállításokat:
 - A [◀] vagy a [▶] billentyűvel gördítse a beállításokat.
 - Beállítás programozásához, vagy almenükbe lépéshez nyomja meg az [OK] billentyűt.
 - Ha szükséges, a [Stop/Visszaáll] billentyű megnyomásával léphet vissza készenléti módba.

📎 MEGJEGYZÉS

- <*> a kijelzőn az aktuális beállítást jelöli.

10

A készülék beállításai

▶ Beállítások

Menü: NAGYÍT/KICSINYÍT

Név	Leírás	Beállítás	Részletek
RÖGZÍTETT ARÁNY	Rögzített aránnyal készít kicsinyítést vagy nagyítást.	25% MIN. 70% A4 → A5 86% A4 → B5 100% 115% B5 → A4 141% A5 → A4 400% MAX.	6-3. o.
ZOOM	Nagyítás vagy kicsinyítés 25%-400% között.	25%-400%	6-4. o.
TELJES OLDAL	A képet automatikusan kicsinyíti vagy nagyítja a nyomathordozó mérete alapján.	—	6-5. o.

Menü: PAPÍRKIVÁL.

Részletes leírás: 3-9. o.

Menü: FEDETTSÉG

Részletes leírás: 6-3. o.

Menü: KÉPMINŐSÉG

Részletes leírás: 6-2. o.

Menü: KÜLÖNLEG.MÁSOLAT

Név	Leírás	Beállítás	Beszlet
2-ről 1-re	Két oldalt egy oldalra másol (csak A4-es vagy boríték méret).	—	6-6. o.
MÁS.KERET NÉLKÜL	Keret nélkül másol (csak A4-es, boríték, vagy 4" × 6"-es méret).	—	6-7. o.
KÉPISMÉTLÉS	Ismétli a dokumentum képét a másolaton.	—	6-9. o.
AUTO.	Az ismétlések számát automatikusan állítja be a készülék.	—	
KÉZI	Az ismétlések számát kézzel állíthatja be.		
FÜGGŐLEGES	A függőleges ismétlések számát állítja be.	1/2/3/4	
VÍZSZINTES	A vízszintes ismétlések számát állítja be.	1/2/3/4	
TÜKÖRKÉP	Az eredeti kép tükörképét nyomtatja a másolatra.	—	6-11. o.
TELJES KÉP	Az eredeti képet úgy nyomtatja, hogy a nyomathordozóra ráférjen.	—	6-12. o.

Menü: TINTAMENNYISÉG

Részletes leírás: 8-6. o.

Menü: KARBANTARTÁS

Név	Leírás	Beállítás	Beszlet
FEJ ELLENŐRZÉSE	A fúvóka ellenőrző minta kinyomatása.	—	8-8. o.
FEJTISZTÍTÁS	Normál nyomtatófej tisztítás.	—	8-9. o.
FEJFRISSÍTÉS	Mély nyomtatófej tisztítás.	—	8-9. o.
NYOMT.FEJ ÁLLÍT	Beállítja a nyomtatófejet.	—	8-10. o.
VÍZSZ. MINTA	A vízszintes mintát nyomtatja.	—	
FEJ POZ. MÓDOSÍT	Megadhatja a nyomat A-F oszlopának vízszintes értékét.	A,B,C: -3 ... +7 D,E,F: -5 ... +5	
GÖRGÖK TISZTÍTÁSA	Tisztítja a görgőket.	—	8-14. o.

Menü: FELHASZN. ADATOK

Név	Leírás	Beállítás	Műszlet
KEVÉS TINTA FIGY	Figyelmeztet, ha a tintatartályból fogy a tinta.	BE KI	8-1. o.
TINTAMÉRÉS V.ÁLL	—		
FEK. TINTA CSERÉLVE?	Visszaállítja a fekete tintatartály tintamérőjét.	IGEN = (◀) NEM = (▶)	8-6. o.
SZÍNES TINTA CSERÉLVE?	Visszaállítja a színes tintatartály tintamérőjét.	IGEN = (◀) NEM = (▶)	8-6. o.
CSENDES MÓD	Bekapcsolja ill. kikapcsolja a csendes nyomtatást.	KI BE	
TÚLNYÚLÁS MÉRTÉK	Megadhatja az eredeti képről levágott rész szélességét keret nélküli nyomtatás vagy másolás során.	KICSI NAGY	6-7. o.
NYELVVÁLASZTÁS	A kijelzőüzenetek nyelvét választhatja ki.	ANGOL FRANCIA SPANYOL NÉMET OLASZ HOLLAND FINN PORTUGÁL NORVÉG SVÉD DÁN SZLOVÉN CSEH MAGYAR OROSZ	

Függelék Műszaki jellemzők

▶ Általános adatok

Tápellátás

200-240 V, 50/60 Hz (A készülék I. érintés védelmi osztályba tartozik. Csak védőfölddel ellátott aljzatba csatlakoztatható.)

Teljesítmény-felvétel

- Legfeljebb: kb. 38 W
 - Készenléti állapot: kb. 5,8 W
- kb. 7,3 kg/16,4 lb.

Tömeg

(Csatlakoztatott részekkel)

Méreték

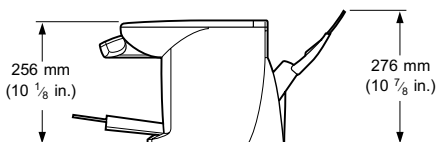
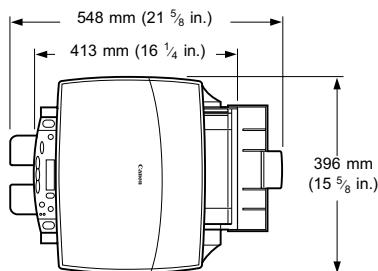

Környezeti feltételek

- Hőmérséklet: 15°-27,5° C (59°-81,5° F)
 - Páratartalom: 20%-80% (relatív)
- 20 × 2

Folyadékkristályos kijelző (LCD)

Kijelző nyelve

Angol/Francia/Spanyol/Német/Olasz/Holland/Finn/Portugál/Norvég/Svéd/Dán/Szlovén/Cseh/Magyar/Orosz

Szabványok

- elektromos biztonsági: EN60950
 - sugárzás: EN55022 Class B, EN55024 Class B
 - Egyéb: Energy Star mozgalom
- 3-1. o.

A többcélú tálca kapacitása Nyomtatható területek

Megjegyzés a nyomtatási terület ábráihoz:

Nyomatási terület: A Canon ezen a területen belülré javasolja a nyomtatást.

Nyomatási terület (sötét árnyék) Az a terület, ahová lehetséges a nyomtatás. Ha erre a területre (világos árnyék) nyomtat azonban, az hátrányosan befolyásolhatja a nyomtatási minőséget vagy a papíradagolás pontosságát.

- Nyomtatható területek a papírméretekhez:

A4 méret: 203,2 × 289 mm (8 × 1 ³/₈ in.)

Letter méret: 203,2 × 271,4 mm (8 × 10 ³/₄ in.)

4" × 6" méret: 94,8 × 144,4 mm (3 ³/₄ × 5 ³/₄ in.)

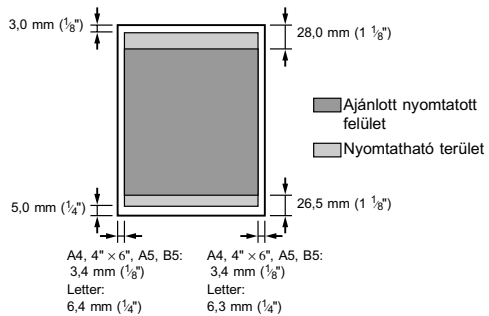

MEGJEGYZÉS

- A keret nélküli nyomtatással margó nélkül nyomtathat. A papír alsó és felső élein azonban a nyomtatás minősége romolhat, vagy szennyezett lehet.
- Fényes fotókártya nyomtatható területei:
Fényes fotó kártya: 109,4 × 159,9 mm (4 ³/₈ × 6 ³/₈ in.)

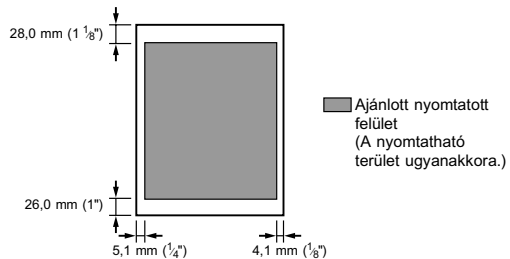

- Photo Paper Pro PC-101S nyomtatható területei:
Photo Paper Pro PC-101S: 109,6 × 160,4 mm
(4 $\frac{3}{8}$ × 6 $\frac{3}{8}$ in.)

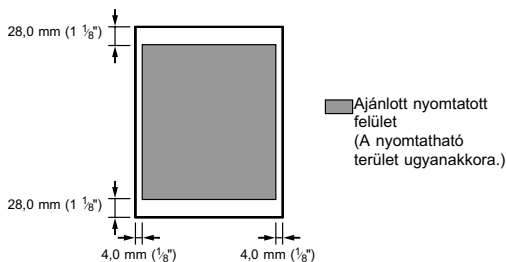

MEGJEGYZÉS

- A Photo Paper Pro PR-101 nyomtatási területe megegyezik az A4-es méretű papíréval (→ A-2. o.).
- Nyomtatható területek a borítéknál:
Európai DL: 190,5 × 103,2 mm (7 $\frac{1}{2}$ × 4 $\frac{1}{8}$ in.)
US COM #10: 211,8 × 98 mm (8 $\frac{3}{8}$ × 3 $\frac{7}{8}$ in.)

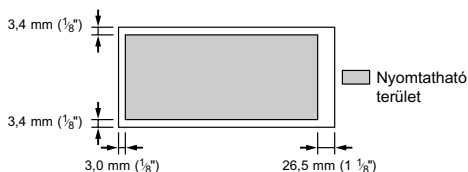

- Transzparens papír nyomtatható területei:
A4 méret: 203,2 × 1774 mm (8 × 69 $\frac{7}{8}$ in.)
Letter méret: 203,2 × 1668,4 mm (8 × 65 $\frac{3}{4}$ in.)

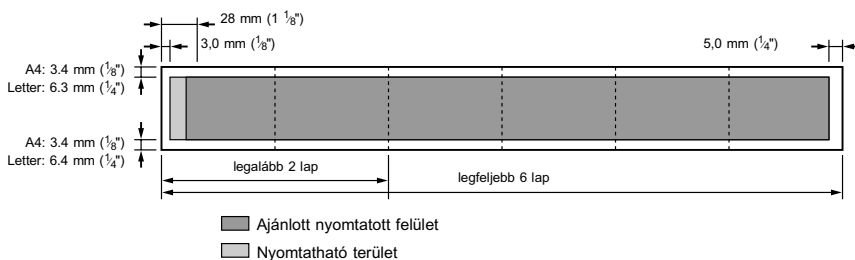

Beolvasott terület

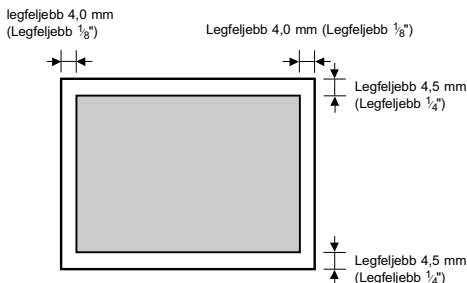

MEGJEGYZÉS

- Teljes kép másolásakor a dokumentum teljes területét beolvasa a készülék.

► Rendszerkövetelmények

→ 4-1. o.

► A tinta műszaki adatai

A tintatartály színe és kapacitása

- Fekete (BCI-24 Fekete): kb. 320*, kb. 580**
- Színes (BCI-24 Színes): kb. 170**

► A nyomtatás műszaki adatai

Nyomtatási módszer

Igény szerinti tintasugaras (Bubble jet) automatikus adagolás

Papírkezelés

→ 3-1. o.

Nyomathordozó mérete és súlya

Ajánlott nyomathordozó

→ 3-1. o.

Nyomtatási sebesség

- Fekete nyomtatás: Gyors: 14 lap/perc
Normál: 10,5 lap/perc
- Színes nyomtatás: Gyors: 10 lap/perc
Normál: 4,7 lap/perc
(A Canon rendszeresített mintája alapján)
203,2 mm (8 in.)

Legnagyobb nyomtatási

szélesség

Felbontás

2400 (vízszintes) × 1200 (függőleges) dpi

* 1500 karakter oldalanként, normál szöveg, normál papír módban, Windows 98/Me programmal.

** Az ISO JIS-SCID 5. számú mintájának nyomtatása alapján, normál papír módban, Windows 98/Me programmal.

▶ A másolás műszaki adatai

Másolási sebesség:	<ul style="list-style-type: none">• Fekete-fehér: <VÁZLAT> kb. 14 oldal/perc (A4 -es méret)• Színes: <GYORS SZÍNES> mód kb. 10 lap/perc (A4-es méret) (A BJ nyomtatóspecifikus sebességteszt alapján.)
Másolatok száma	legfeljebb 99 másolat
Telítettség beállítása	9 szintű
Zoom	25%-400%

▶ A beolvasás műszaki adatai

Kompatibilitás	TWAIN/WIA (Windows XP)
Beolvasási sebesség	<ul style="list-style-type: none">• Fekete-fehér szövet/szürkeskála, 300 dpi: legalább 5,3 másodperc/lap (A4-es méret)• Színes, 300 dpi, legalább 15,9 másodperc/lap (A4-es méret)• (Adatátvitelt nem számolva)
Beolvasási szélesség	214 mm (8 ½ in.)
Beolvasási felbontás	<ul style="list-style-type: none">• 600 × 1200 dpi optikai• 9600 dpi megnövelt
Beolvasási képfeldolgozás	<ul style="list-style-type: none">• féltónus: 256 szürkeárnyalat• Színes: 16,777,216 szín

Tárgymutató

- ◀ (-) billentyű 1-3
- ▶ (+) billentyű 1-3
- 2->1 másolás 6-6
- A FEKETE TINTA KEVÉS üzenet 9-16
- A GÉP DOLGOZIK/NEM KAPCSOLHATÓ KI üzenet 9-18
- A MEMÓRIA MEGTELT üzenet 9-18
- A SZÍNES TINTA KEVÉS üzenet 9-17
- Alapértelmezett nyomtató kiválasztása 5-1
- Alkotóelemek 1-2, 1-3
- BE/KI gomb 1-3
- Beállítások 10-2 - 10-4
 - elérése 10-1
- Belső fedél 1-2
- Beolvasás
- Beolvasás
 - a MultiPASS Toolbar (eszköztárral) 7-1 - 7-3
 - a Scan (beolvasás) gombbal 7-5 alkalmazásból 7-4
 - billentyű 1-3, 7-5
 - dokumentum követelményei 2-1
 - kontraszt. *Ld.* megvilágítás
 - meghajtó 4-2
 - módszerek 7-1
 - problémák 9-9, 9-11
- boríték 3-2
 - betöltés 3-11
- Dokumentum
 - betöltés 2-2
 - fedél 1-2
 - követelmények 2-1
- Elakadás, papír kivétele 9-13
- ELL.A NYOMTATÓT! (NY.FOLYTAT GOMB!) üzenet 9-17
- Fedettség *Ld.* megvilágítás
- FEDETTSÉG menü 10-2
- FEK. TINTA CSERÉLVE? üzenet 9-16
- Fekete-fehér lámpa 1-4
- Fekete-fehér másolás 6-1
- FELHASZN. ADATOK menü 10-4
- Fényes fotó
 - Kártyák FM-101 3-3
 - Papír GP-301/GP-301N 3-3
- Folytat gomb 1-3
- funkciók 1-1
- Fúvóka tesztminta nyomtatás 8-8
- Görgő tisztítás 8-14
- HASZNÁLT TINTA TELE üzenet 9-18
- Írásvetítő fóliák CF-102 3-5
- Ismétléses másolás 6-9, 6-10
- KARBANTARTÁS menü 10-3
- KAZETTAELAKADÁS! üzenet 9-16
- Képmínőség, beállítás másoláshoz 6-2
- KÉPMINŐSÉG menü 10-2
- Kevés tinta figyelmeztetés 8-1
- Kezelőpanel 1-2
- Kicsinyítve másolás 6-3, 6-12
- KÜLÖNLEG.MÁSOLAT menü 10-3
- LCD 1-3
 - ha semmi nem látszik 9-12
 - üzenet 9-16 - 9-18
- Másolás 6-1
 - 2-ről 1-re 6-6
 - dokumentum követelményei 2-1
 - fekete-fehérben 6-2
 - képmérettés 6-9, 6-10
 - képmínőség beállítása 6-2
 - keret nélkül 6-7
 - kicsinyítés 6-3, 6-12
 - megvilágítás beállítása 6-3
 - nagyítás 6-3
 - összetett funkciók 6-6 - 6-12
 - problémák 9-8
 - színesben 6-2
 - tűkőr 6-11
- Másolás keret nélkül 6-7, 6-9
- Másolás/Start gomb 1-4
- Másolóüveg 1-2
 - a betöltés követelményei 2-1
 - dokumentumok elhelyezése 2-2
- Matt fotópapír MP-101 3-3

Megvilágítás, beállítás másoláshoz, 6-3
MEMÓRIÁBAN ADAT VAN/NEM
KAPCSOLHATÓ KI üzenet 9-17
Menü gomb 1-3
Menük 10-2 - 10-4 . *Ld. az egyes menüneveket is*
MultiPASS Photo Enhancer 4-2
MultiPASS Status Monitor (állapotmonitor) 4-2, 4-5
üzenetek 9-19
MultiPASS Suite komponensek 4-2
MultiPASS Toolbar (Eszköztár) 4-2, 4-5
a billentyűk teste szabása 7-3
beolvasás 7-1, 7-3
MultiPASS Viewer 4-2, 4-4
My MultiPASS 4-2, 4-3
Nagy
felbontású papír HR-101N 3-2
fényű fotófilm HG-201 3-5
NAGYÍT/KICSINYÍT menü 10-2
Nagyított másolás 6-3
NEM INDÍTHATÓ üzenet 9-16
NINCS KAZETTA! üzenet 9-18
NINCS PAPIR! (NYOMJA MEG A STARTOT) üzenet 9-18
Normál papír 3-1
NYITVA A FEDÉL! üzenet 9-17
Nyomathordozók
ajánlott 3-1 - 3-7
betöltés 3-10 - 3-12
írányvonalak 3-7
méret beállítása 3-9
típus beállítása 3-9
Nyomatás
Nyomatás
Advisor 5-3
meghajtó 4-2
problémák 9-4 - 9-7
törlés 5-2
Nyomatási beállítások
Változtatás a Print Advisor segítségével 5-3
változtatás kézzel 5-4
Nyomatató
alapértelmezett kiválasztás 5-1
meghajtó 4-2
Nyomatatófej beállítás
karbantartás 8-7
kezelőpanellel 8-10
MultiPASS Suite segítségével 8-11, 8-12
tartó 1-2
tisztítás 8-9
Nyomatatófej beállítása
kezelőpanelről 8-10
MultiPASS Suite szoftverből 8-11
OK gomb 1-3
Papír
betöltés 3-10
elakadás eltávolítása 9-13
PAPIRELAKADÁS! (NYOMJA MEG A STARTOT) üzenet 9-17
Papírkihelyező tálcá 1-2
elakadás eltávolítása 9-13
PAPÍRKIVÁL. menü 10-2
Papírvastagság állító kar 1-2
beállítás 3-8
Photo
Enhancer. *Ld. MultiPASS Photo Enhancer*
Papír Plus Glossy PP-101 3-4
Papír Pro PC-101S 3-4
Papír Pro PR-101 3-4
Problémák
beolvasás 9-9, 9-11
másolás 9-8
nem tudja megoldani 9-19
nyomatás számítógépről 9-4 - 9-7
számítógép bekapcsolása 9-3, 9-4
szoftver eltávolítása 9-1, 9-2
szoftver telepítés 9-1, 9-2
tápellátás 9-12
Rendszerkövetelmények 4-1
Riasztás lámpa 1-4
ROSSZ GOMB/BEÁLLÍTÁS üzenet 9-18
ROSSZ KAZETTA! üzenet 9-18
ROSSZ PAPIRMÉRET üzenet 9-16
ScanGear a MultiPASS szoftverhez 4-2
Status Monitor (állapotmonitor). *Ld. MultiPASS Status Monitor*
Stop/Visszaállít billentyű 1-4
Számítógép
problémák a bekapcsolással 9-3, 9-4
problémák a nyomatással 9-4 - 9-7
Színes/Fekete-fehér gomb 1-4
Színes lámpa 1-4
Színes másolás 6-1
SZÍNES TINTA CSERÉLVE? üzenet 9-17
Szoftver
problémák a telepítéssel 9-1, 9-2
problémák eltávolításakor 9-1, 9-2
telepítés 4-1

Tálcahosszabbító 1-2
Tápellátási problémák 9-12
Tinta
 számláló visszaállítás 8-5
 szint ellenőrzés 8-6
TINTAMENNYISÉG menü 10-3
Tintasugaras papír LC-301 3-2
TINTATART. CSERÉLVE? üzenet 9-18
Tintatartály
 csere 8-3, 8-5
 irányvonalak 8-2
 kevés tinta figyelmeztetés 8-1
 mikor cseréljünk 8-1
 tintaszámláló visszaállítása 8-5
 tintaszint ellenőrzés 8-6
Tintatartályok cseréje 8-3, 8-5
Tisztítás
 beolvasási terület 8-13
 görgő 8-14
 külső 8-13
 nyomtatófej 8-9
Többcélú tálca 1-2
Transzparens papír BP-101 3-6
 betöltés 3-12
Tükörkép másolás 6-11
Üzenet 9-16 - 9-19 . *Ld. az egyes üzenet
 neveket is*
 LCD 9-16 - 9-18
Üzenetek 9-16 - 9-19 . *Ld. az egyes üzenet
 neveket is*
 MultiPASS Status Monitor (állapotmonitor)
 9-19
VÁRJON, LEHÜLÉS! üzenet 9-18
Vasalható textilminta papír TR-201 3-6
Viewer. Ld. MultiPASS Viewer
WIA Driver 4-2

